

TUCSON Hybrid (NX4-HYB)

01.21 NX4-HYB_21A

TUCSON Hybrid

ΣΤΟΙΧΕΙΑ ΙΔΙΟΚΤΗΤΗ

ΠΡΩΤΟΣ ΙΔΙΟΚΤΗΤΗΣ
ΔΙΕΥΘΥΝΣΗ:

ΟΝΟΜΑΤΕΠΩΝΥΜΟ:

ΟΔΟΣ:

ΠΟΛΗ:

ΧΩΡΑ:

Τ.Κ.:

ΗΜΕΡΟΜΗΝΙΑ ΑΓΟΡΑΣ:

ΕΠΟΜΕΝΟΣ ΙΔΙΟΚΤΗΤΗΣ:

ΟΝΟΜΑΤΕΠΩΝΥΜΟ:

ΟΔΟΣ:

ΠΟΛΗ:

ΧΩΡΑ:

Τ.Κ.:

ΗΜΕΡΟΜΗΝΙΑ ΜΕΤΑΒΙΒΑΣΗΣ:

ΕΓΧΕΙΡΙΔΙΟ ΟΔΗΓΙΩΝ

Λειτουργία
Συντήρηση
Προδιαγραφές

Όλες οι πληροφορίες που περιέχονται στο Εγχειρίδιο Οδηγιών ισχύουν μέχρι την εκτύπωση του εγχειριδίου. Ωστόσο, η HYUNDAI διατηρεί το δικαίωμα να κάνει αλλαγές οποιαδήποτε χρονική στιγμή στα πλαίσια της πολιτικής της διαρκούς βελτίωσης των προϊόντων της.

Το εγχειρίδιο αυτό ισχύει για τα όλα τα μοντέλα του συγκεκριμένου αυτοκινήτου και περιλαμβάνει περιγραφές και επεξηγήσεις τόσο για τον προαιρετικό όσο και για το βασικό εξοπλισμό.

Κατά συνέπεια, στο εγχειρίδιο αυτό, μπορεί να βρείτε και πληροφορίες που δεν σχετίζονται με το συγκεκριμένο δικό σας αυτοκίνητο.

Παρακαλώ σημειώστε ότι κάποια μοντέλα είναι εξοπλισμένα με δεξιότιμο σύστημα οδήγησης (RHD). Οι επεξηγήσεις και απεικονίσεις για κάποιες λειτουργίες δεξιότιμων μοντέλων είναι αντίθετες με αυτές που είναι γραμμένες στο εγχειρίδιο.

ΠΡΟΣΟΧΗ: ΜΕΤΑΤΡΟΠΕΣ ΣΤΟ HYUNDAI ΣΑΣ

Το HYUNDAI σας δεν πρέπει να μετατραπεί με κανέναν τρόπο. Τέτοιες μετατροπές μπορεί να έχουν αρνητική επίδραση στην απόδοση, την ασφάλεια και την αξιοπιστία του HYUNDAI σας και μπορεί, επιπλέον, να παραβιάσουν τους όρους εγγύησης του αυτοκινήτου. Ορισμένες μετατροπές μπορεί, επίσης, να παραβιάσουν τους κανονισμούς του Υπουργείου Μεταφορών και άλλων υπηρεσιών στην χώρα σας.

ΕΓΚΑΤΑΣΤΑΣΗ ΑΣΥΡΜΑΤΗΣ ΕΠΙΚΟΙΝΩΝΙΑΣ Ή ΚΙΝΗΤΗΣ ΤΗΛΕΦΩΝΙΑΣ

Το αυτοκίνητό σας είναι εξοπλισμένο με ηλεκτρονικό ψεκασμό καυσίμου και άλλα ηλεκτρονικά εξαρτήματα. Είναι δυνατόν μια λανθασμένη εγκατάσταση/ρύθμιση μιας ασύρματης επικοινωνίας ή ενός κινητού τηλεφώνου να έχει αρνητική επίδραση στα ηλεκτρονικά συστήματα. Για το λόγο αυτό, αν επιλέξετε να τοποθετήσετε μία από αυτές τις συσκευές, σας συνιστούμε να ακολουθείτε προσεκτικά τις οδηγίες του κατασκευαστή ή να απευθυνθείτε στον Εξουσιοδοτημένο Επισκευαστή HYUNDAI για μέτρα προφύλαξης ή ειδικές οδηγίες.

ΠΡΟΕΙΔΟΠΟΙΗΣΗ! (ΕΑΝ ΕΧΕΙ ΤΟΠΟΘΕΤΗΘΕΙ)

Το αυτοκίνητο είναι εξοπλισμένο με μια συσκευή του Πανευρωπαϊκού συστήματος eCall που καλεί τις υπηρεσίες έκτακτης ανάγκης. Οποιαδήποτε ατομική ή μη εξουσιοδοτημένη παρέμβαση στο Πανευρωπαϊκό σύστημα eCall, στα συστήματα του αυτοκινήτου και τα εξαρτήματά του, ή εγκατάσταση εξοπλισμού που δεν συνιστάται από τον κατασκευαστή του αυτοκινήτου ή / και από Εξουσιοδοτημένους Επισκευαστές της HYUNDAI, μπορεί να προκαλέσει λανθασμένη λειτουργία (της συσκευής) του Πανευρωπαϊκού συστήματος eCall, κάνοντας λανθασμένες κλήσεις, προκαλώντας βλάβη της συσκευής (στα αυτοκίνητα) σε περίπτωση τροχαίου ατυχήματος ή άλλων ατυχημάτων, όταν χρειάζεστε έκτακτη φροντίδα.

Αυτό μπορεί να είναι επικίνδυνο και να απειλήσει τη ζωή σας!

ΑΣΦΑΛΕΙΑ ΚΑΙ ΠΡΟΕΙΔΟΠΟΙΗΣΗ ΓΙΑ ΖΗΜΙΕΣ ΣΤΟ ΑΥΤΟΚΙΝΗΤΟ

Το εγχειρίδιο αυτό περιλαμβάνει πληροφορίες με χαρακτηρισμό όπως ΚΙΝΔΥΝΟΣ, ΠΡΟΕΙΔΟΠΟΙΗΣΗ, ΠΡΟΣΟΧΗ και ΣΗΜΕΙΩΣΗ.

Οι χαρακτηρισμοί αυτοί επισημαίνουν τα εξής:



ΚΙΝΔΥΝΟΣ

Ο ΚΙΝΔΥΝΟΣ επισημαίνει μια επικίνδυνη κατάσταση, η οποία αν δεν αποφευχθεί, θα έχει ως αποτέλεσμα θάνατο ή σοβαρό τραυματισμό.



ΠΡΟΕΙΔΟΠΟΙΗΣΗ

Η ΠΡΟΕΙΔΟΠΟΙΗΣΗ επισημαίνει μια επικίνδυνη κατάσταση, η οποία αν δεν αποφευχθεί, μπορεί να έχει ως αποτέλεσμα θάνατο ή σοβαρό τραυματισμό.



ΠΡΟΣΟΧΗ

Η ΠΡΟΣΟΧΗ επισημαίνει μια επικίνδυνη κατάσταση, η οποία αν δεν αποφευχθεί, μπορεί να έχει ως αποτέλεσμα μικρό ή μέτριο τραυματισμό.

ΣΗΜΕΙΩΣΗ

Η ΣΗΜΕΙΩΣΗ επισημαίνει μια κατάσταση, η οποία αν δεν αποφευχθεί, μπορεί να έχει ως αποτέλεσμα την πρόκληση ζημιάς στο αυτοκίνητο.

Πίνακας περιεχομένων

Εισαγωγή / επισκόπηση του Υβριδικού συστήματος	1
Πληροφορίες του αυτοκινήτου	2
Σύστημα ασφαλείας	3
Πίνακας οργάνων	4
Χρήσιμες λειτουργίες	5
Οδηγώντας το αυτοκίνητό σας	6
Σύστημα υποβοήθησης οδηγού	7
Καταστάσεις έκτακτης ανάγκης	8
Συντήρηση	9
Ευρετήριο	A/I

ΠΡΟΛΟΓΟΣ

Σας συγχαίρουμε και σας ευχαριστούμε που επιλέξατε τη HYUNDAI. Με χαρά σας καλωσορίζουμε στο διαρκώς αυξανόμενο αριθμό των ξεχωριστών ανθρώπων που οδηγούν αυτοκίνητα HYUNDAI. Είμαστε πολύ περήφανοι για την σχεδίαση και την υψηλής ποιότητας κατασκευή κάθε αυτοκινήτου HYUNDAI που κατασκευάζουμε.

Το Εγχειρίδιο Οδηγιών θα σας παρουσιάσει τα χαρακτηριστικά και τη λειτουργία του καινούργιου σας HYUNDAI. Για να εξοικειωθείτε με το νέο σας HYUNDAI, ώστε να το απολαύσετε πλήρως, διαβάστε αυτό το Εγχειρίδιο Οδηγιών με προσοχή, πριν οδηγήσετε το καινούργιο σας αυτοκίνητο.

Αυτό το εγχειρίδιο περιέχει σημαντικές πληροφορίες ασφαλείας και οδηγίες, με σκοπό να σας εξοικειώσει με τα χαρακτηριστικά ελέγχου και ασφαλείας του αυτοκινήτου σας, ώστε να μπορείτε να το χειριστείτε με ασφάλεια. Επίσης αυτό το εγχειρίδιο περιέχει πληροφορίες, σχετικά με την συντήρηση, σχεδιασμένες για να ενισχύουν την ασφαλή λειτουργία του αυτοκινήτου. Σας συνιστούμε όλα τα service και η συντήρηση του αυτοκινήτου σας, να γίνονται σε έναν Εξουσιοδοτημένο Επισκευαστή HYUNDAI. Οι Εξουσιοδοτημένοι Επισκευαστές HYUNDAI είναι προετοιμασμένοι να παρέχουν υψηλής ποιότητας υπηρεσίες, συντήρηση και οποιαδήποτε άλλη βοήθεια είναι απαραίτητη.

Αυτό το Εγχειρίδιο Οδηγιών πρέπει να θεωρείται αναπόσπαστο κομμάτι του αυτοκινήτου σας και πρέπει να φυλάσσεται σε αυτό, ώστε να ανατρέχετε οποιαδήποτε στιγμή. Το εγχειρίδιο πρέπει να παραμείνει στο αυτοκίνητο αν το πουλήσετε, ώστε να παρέχονται στον επόμενο ιδιοκτήτη σημαντικές πληροφορίες χειρισμού, ασφάλειας και συντήρησης.

HYUNDAI MOTOR COMPANY



ΠΡΟΣΟΧΗ

Η χρήση κακής ποιότητας καυσίμων και λιπαντικών που δεν καλύπτουν τις προδιαγραφές της HYUNDAI μπορεί να προκαλέσει σοβαρές ζημιές στον κινητήρα και στο κιβώτιο ταχυτήτων. Πρέπει να χρησιμοποιούνται πάντοτε υψηλής ποιότητας καύσιμα και λιπαντικά που καλύπτουν τις προδιαγραφές που αναφέρονται στο κεφάλαιο Προδιαγραφές του αυτοκινήτου του Εγχειριδίου Οδηγιών, στη Σελίδα 2-13.

Copyright 2020 HYUNDAI Motor Company. Με την επιφύλαξη κάθε νόμιμου δικαιώματος. Κανένα τμήμα αυτής της δημοσίευσης δεν μπορεί να αναπαραχθεί, να αποθηκευτεί σε οποιοδήποτε σύστημα ανάκτησης ή να μεταδοθεί σε οποιαδήποτε μορφή ή με οποιονδήποτε τρόπο χωρίς την προηγούμενη έγγραφη άδεια της HYUNDAI Motor Company.

ΠΩΣ ΝΑ ΧΡΗΣΙΜΟΠΟΙΗΣΕΤΕ ΑΥΤΟ ΤΟ ΕΓΧΕΙΡΙΔΙΟ

Θέλουμε να σας βοηθήσουμε να αποκτήσετε την μέγιστη οδηγική απόλαυση από το αυτοκίνητο σας. Το Εγχειρίδιο Οδηγιών μπορεί να σας βοηθήσει με πολλούς τρόπους. Σας συνιστούμε θερμά να διαβάσετε ολόκληρο το εγχειρίδιο. Προκειμένου να ελαχιστοποιήσετε τον κίνδυνο θανάσιμου ή σοβαρού τραυματισμού, θα πρέπει να διαβάσετε τις επισημάνσεις “ΠΡΟΕΙΔΟΠΟΙΗΣΗ” και “ΠΡΟΣΟΧΗ” στο εγχειρίδιο.

Στο εγχειρίδιο αυτό, εικόνες συμπληρώνουν το κείμενο για να σας ενημερώσουν με τον καλύτερο τρόπο πώς να απολαμβάνετε το αυτοκίνητό σας. Διαβάζοντας το εγχειρίδιό σας, μαθαίνετε χαρακτηριστικά, σημαντικές πληροφορίες ασφαλείας και οδηγικές συμβουλές σε διάφορες συνθήκες δρόμου.

Η γενική δομή του εγχειριδίου παρέχεται στον Πίνακα Περιεχομένων.

Χρησιμοποιήστε το ευρετήριο όταν ψάχνετε για έναν συγκεκριμένο τομέα ή θέμα σε αυτό το εγχειρίδιο, υπάρχει μια αλφαβητική λίστα με όλες τις πληροφορίες.

Κεφάλαια: Το εγχειρίδιο αυτό έχει οχτώ κεφάλαια συν το ευρετήριο. Κάθε κεφάλαιο ξεκινά με μια σύντομη λίστα περιεχομένων, ώστε να γνωρίζετε με μια ματιά αν το κεφάλαιο έχει την πληροφορία που χρειάζεστε.

ΜΗΝΥΜΑΤΑ ΑΣΦΑΛΕΙΑΣ

Η ασφάλεια σας, καθώς και η ασφάλεια των άλλων, είναι πολύ σημαντική. Αυτό το Εγχειρίδιο Οδηγιών σας παρέχει πολλές προφυλάξεις ασφαλείας και διαδικασίες λειτουργίας. Αυτές οι πληροφορίες σας ειδοποιούν για πιθανούς κινδύνους που μπορεί να βλάψουν εσάς ή άλλους ή να προκαλέσουν ζημιά στο αυτοκίνητο σας.

Τα μηνύματα ασφαλείας που βρίσκονται στις ετικέτες του αυτοκινήτου και στο παρόν εγχειρίδιο περιγράφουν αυτούς τους κινδύνους, καθώς και τι πρέπει να κάνετε για να τους αποφύγετε ή να τους μειώσετε.

Οι προειδοποιήσεις και οι οδηγίες που υπάρχουν σε αυτό το εγχειρίδιο είναι για την ασφάλεια σας. Η μη τήρηση των προειδοποιήσεων ασφαλείας και των οδηγιών, μπορεί να προκαλέσουν σοβαρό τραυματισμό ή θάνατο.

Μέσα σε αυτό το εγχειρίδιο θα χρησιμοποιηθούν οι λέξεις ΚΙΝΔΥΝΟΣ, ΠΡΟΕΙΔΟΠΟΙΗΣΗ, ΠΡΟΣΟΧΗ, ΣΗΜΕΙΩΣΗ και το ΣΥΜΒΟΛΟ ΣΥΝΑΓΕΡΜΟΥ.



Αυτό είναι το σύμβολο συναγερμού ασφαλείας. Χρησιμοποιείται για να σας ενημερώσει για πιθανούς κινδύνους τραυματισμού. Τηρείστε όλα τα μηνύματα ασφαλείας που ακολουθούν αυτό το σύμβολο, για να αποφύγετε πιθανό τραυματισμό ή θάνατο. Το σύμβολο συναγερμού ασφαλείας προηγείται των προειδοποιητικών λέξεων ΚΙΝΔΥΝΟΣ, ΠΡΟΕΙΔΟΠΟΙΗΣΗ και ΠΡΟΣΟΧΗ.



ΚΙΝΔΥΝΟΣ

Ο ΚΙΝΔΥΝΟΣ επισημαίνει μια επικίνδυνη κατάσταση, η οποία αν δεν αποφευχθεί, θα έχει ως αποτέλεσμα θάνατο ή σοβαρό τραυματισμό.



ΠΡΟΣΟΧΗ

Η ΠΡΟΣΟΧΗ επισημαίνει μια επικίνδυνη κατάσταση, η οποία αν δεν αποφευχθεί, μπορεί να έχει ως αποτέλεσμα μικρό ή μέτριο τραυματισμό.



ΠΡΟΕΙΔΟΠΟΙΗΣΗ

Η ΠΡΟΕΙΔΟΠΟΙΗΣΗ επισημαίνει μια επικίνδυνη κατάσταση, η οποία αν δεν αποφευχθεί, μπορεί να έχει ως αποτέλεσμα θάνατο ή σοβαρό τραυματισμό.

ΣΗΜΕΙΩΣΗ

Η ΣΗΜΕΙΩΣΗ επισημαίνει μια κατάσταση, η οποία αν δεν αποφευχθεί, μπορεί να έχει ως αποτέλεσμα την πρόκληση ζημιάς στο αυτοκίνητο.

ΑΠΑΙΤΗΣΕΙΣ ΚΑΥΣΙΜΟΥ

Αμόλυβδη

Για Ευρώπη

Για τη βέλτιστη απόδοση του αυτοκινήτου σας συνιστούμε να χρησιμοποιείτε αμόλυβδη βενζίνη με αριθμό οκτανίων RON (Research Octane Number) 95/AKI (anti Knock Index) 91 ή υψηλότερο. Μπορείτε να χρησιμοποιήσετε αμόλυβδη βενζίνη με αριθμό οκτανίων RON 91~94/AKI 87~90, αλλά η χρήση αυτής της βενζίνης μπορεί να έχει ως αποτέλεσμα ελαφρά μείωση της απόδοσης του αυτοκινήτου. (Μην χρησιμοποιείτε καύσιμα αναμειγμένα με μεθανόλη).

ΣΗΜΕΙΩΣΗ

ΜΗ ΧΡΗΣΙΜΟΠΟΙΕΙΤΕ ΠΟΤΕ ΒΕΝΖΙΝΗ ΜΕ ΜΟΛΥΒΔΟ. Η χρήση βενζίνης με μόλυβδο είναι επιζήμια για τον καταλύτη και μπορεί να προκαλέσει ζημιά στον αισθητήρα οξυγόνου του συστήματος ελέγχου κινητήρα και να επηρεάσει τον έλεγχο των καυσαερίων.

Μην προσθέτετε ποτέ στο ρεζερβουάρ καθαριστικά συστήματος καυσίμου πέρα από αυτά που προβλέπονται. (Σας συνιστούμε να επικοινωνήσετε με έναν Εξουσιοδοτημένο Επισκευαστή HYUNDAI για λεπτομέρειες).



ΠΡΟΕΙΔΟΠΟΙΗΣΗ

- Μην συνεχίζετε να γεμίζετε όταν το ακροφύσιο κλείσει αυτόματα κατά τον ανεφοδιασμό.
- Πρέπει πάντα να ελέγχετε ότι η τάπα του ρεζερβουάρ έχει ασφαλίσει, ώστε να αποφύγετε τη διασπορά καυσίμου σε περίπτωση ατυχήματος.

Βενζίνη με μόλυβδο (αν έχει τοποθετηθεί)

Σε ορισμένες χώρες, το αυτοκίνητο σας είναι σχεδιασμένο για χρήση βενζίνης με μόλυβδο. Αν πρόκειται να χρησιμοποιήσετε βενζίνη με μόλυβδο, σας συνιστούμε να απευθυνθείτε σε έναν Εξουσιοδοτημένο Επισκευαστή της HYUNDAI.

Ο αριθμός οκτανίων της βενζίνης με μόλυβδο αντιστοιχεί σε ίδιο αριθμό οκτανίων αμόλυβδης βενζίνης.

Βενζίνη που περιέχει αλκοόλη και μεθανόλη

Το Gasohol, ένα μείγμα βενζίνης και αιθανόλης (γνωστής και ως αλκοόλης δημητριακών) και η βενζίνη ή gasohol που περιέχει μεθανόλη (γνωστής και ως ξυλόπνευμα) διατίθεται στο εμπόριο παράλληλα ή αντί βενζίνης με μόλυβδο ή αμόλυβδης βενζίνης.

Μη χρησιμοποιείτε gasohol που περιέχει περισσότερο από 10% αιθανόλη και μη χρησιμοποιείτε βενζίνη ή gasohol που περιέχει μεθανόλη. Οποιοδήποτε από αυτά τα καύσιμα μπορεί να προκαλέσει προβλήματα στην οδήγηση και ζημιά στο σύστημα καυσίμου.

Σταματήστε τη χρήση gasohol αν παρουσιαστεί οποιοδήποτε πρόβλημα στην οδήγηση.

Ζημιά στο αυτοκίνητο ή προβλήματα στην οδήγηση μπορεί να μην καλυφθούν από την εργοστασιακή εγγύηση αν είναι αποτέλεσμα της χρήσης:

1. Gasohol που περιέχει περισσότερο από 10% αιθανόλη.
2. Βενζίνης ή gasohol που περιέχει μεθανόλη.
3. Καύσιμο με μόλυβδο ή gasohol με μόλυβδο.

ΣΗΜΕΙΩΣΗ

Μη χρησιμοποιείτε ποτέ gasohol που περιέχει μεθανόλη. Σταματήστε τη χρήση οποιουδήποτε προϊόντος gasohol το οποίο επηρεάζει την οδήγησή.

Άλλα καύσιμα

Χρήση καυσίμων, όπως:

- Καύσιμο που περιέχει πρόσθετο πυρίτιου.
- Καύσιμο που περιέχει πρόσθετο MMT (Μαγγάνιο, Μn).
- Καύσιμο που περιέχει πρόσθετα Σιδηροκενικά (Fe) και
- Καύσιμα που περιέχουν άλλα πρόσθετα με βάση μέταλλα,

μπορεί να οδηγήσει σε μπουκωμα, κακή επιτάχυνση, σβήσιμο του κινητήρα, ζημιά στον καταλύτη ή μη φυσιολογική διάβρωση και μπορεί να προκαλέσει βλάβη στον κινητήρα, με αποτέλεσμα τη μείωση της συνολικής διάρκειας ζωής του κινητήρα και της μετάδοσης.

ΣΗΜΕΙΩΣΗ

Ζημιά στο σύστημα των καυσίμων ή προβλήματα απόδοσης που προκαλούνται από τη χρήση αυτών των καυσίμων, μπορεί να μην καλυφθούν από την Περιορισμένη Εγγύηση Καινούργιου Αυτοκινήτου.

Χρήση MTBE

Η HYUNDAI συνιστά την αποφυγή καυσίμων που περιέχουν MTBE (Μεθυλ-τριτο-βουτυλ-αιθέρας) πάνω από 15,0% κατ' όγκο (Περιεκτικότητα οξυγόνου 2,7% κατά βάρος) στο αυτοκίνητό σας.

Καύσιμο που περιέχει MTBE πάνω από 15,0% κατ' όγκο (Περιεκτικότητα οξυγόνου 2,7% κατά βάρος) μπορεί να μειώσει την απόδοση του αυτοκινήτου και να δημιουργήσει αεριοθύλακα ή δυσκολία στην εκκίνηση.

ΣΗΜΕΙΩΣΗ

Η Περιορισμένη Εγγύηση Καινούργιου Αυτοκινήτου μπορεί να μην καλύψει ζημιά στο σύστημα καυσίμου και οποιοδήποτε πρόβλημα απόδοσης που προκαλείται από καύσιμα που περιέχουν μεθανόλη ή καύσιμα που περιέχουν MTBE (Μεθυλ-τριτοβουτυλ-αιθέρας) πάνω από 15,0% κατ' όγκο (Περιεκτικότητα οξυγόνου 2,7% κατά βάρος).

Μη χρησιμοποιείτε μεθανόλη

Καύσιμα που περιέχουν μεθανόλη (ξυλόπνευμα) δεν θα πρέπει να χρησιμοποιούνται στο αυτοκίνητό σας. Αυτός ο τύπος καυσίμου μειώνει την απόδοση του αυτοκινήτου σας και καταστρέφει τα εξαρτήματα του συστήματος καυσίμου, το σύστημα ελέγχου κινητήρα και το σύστημα ελέγχου εκπομπής καυσαερίων.

Πρόσθετα Καυσίμων

Η HYUNDAI σας συνιστά να χρησιμοποιείτε αμόλυβδη βενζίνη με αριθμό οκτανίων RON (Research Octane Number) 95 /AKI (anti Knock Index) 91 ή υψηλότερο (για Ευρώπη) ή Octane Rating of RON (Research Octane Number) 91 / AKI (Anti-Knock Index) 87 ή υψηλότερο (εκτός Ευρώπης).

Για πελάτες που δεν χρησιμοποιούν καλή ποιότητα βενζίνης και έχουν προβλήματα να εκκινήσουν τον κινητήρα ή ο κινητήρας δεν λειτουργεί ομαλά, προτείνουμε να προσθέσουν ένα μπουκάλι πρόσθετων στην δεξαμενή καυσίμων σύμφωνα με το πρόγραμμα συντήρησης (**ανατρέξτε στο κεφάλαιο 9, “Κανονικό πρόγραμμα συντήρησης”**).

Τα πρόσθετα είναι διαθέσιμα στον Εξουσιοδοτημένο Επισκευαστή της HYUNDAI μαζί με πληροφορίες για το πώς να τα χρησιμοποιείτε. Μην αναμιγνύετε άλλα πρόσθετα.

Κυκλοφορία σε ξένες χώρες

Αν πρόκειται να κυκλοφορήσετε το αυτοκίνητό σας σε άλλη χώρα, βεβαιωθείτε ότι:

- Τηρείτε όλους τους κανονισμούς σχετικά με την άδεια κυκλοφορίας και την ασφάλιση του αυτοκινήτου.
- Υπάρχει αποδεκτό καύσιμο.

ΜΕΤΑΤΡΟΠΕΣ ΤΟΥ ΑΥΤΟΚΙΝΗΤΟΥ

- Αυτό το αυτοκίνητο δεν πρέπει να υποστεί μετατροπές. Οποιαδήποτε μετατροπή του αυτοκινήτου σας θα μπορούσε να έχει επιπτώσεις στην απόδοση, την ασφάλεια και την αντοχή του, ενώ ενδέχεται ακόμη και να παραβιάσει τους κρατικούς κανονισμούς ασφαλείας και τους κανονισμούς εκπομπής καυσαερίων.
Επιπλέον, τυχόν βλάβη ή προβλήματα απόδοσης που μπορεί να προκύψουν ως αποτέλεσμα κάποιας μετατροπής, μπορεί να μην καλύπτονται από την εγγύηση.
- Η χρήση μη εγκεκριμένων ηλεκτρονικών συσκευών, μπορεί να προκαλέσει πρόβλημα στη λειτουργία του αυτοκινήτου, βλάβη στα καλώδια, εκφόρτωση της μπαταρίας ή φωτιά. Για την ασφάλειά σας μη χρησιμοποιείτε μη εγκεκριμένες ηλεκτρονικές συσκευές.

ΟΔΗΓΙΕΣ ΧΕΙΡΙΣΜΟΥ ΤΟΥ ΑΥΤΟΚΙΝΗΤΟΥ

Όπως συμβαίνει και με άλλα αυτοκίνητα αυτού του τύπου, η λανθασμένη οδήγηση μπορεί να οδηγήσει σε απώλεια ελέγχου, ατύχημα ή ανατροπή του αυτοκινήτου.

Κάποια σχεδιαστικά χαρακτηριστικά (υψηλότερη απόσταση από το έδαφος, το μετατρόχιο, κλπ.) ανεβάζουν το κέντρο βάρους αυτού του αυτοκινήτου σε σχέση με άλλα οχήματα. Με άλλα λόγια δεν είναι σχεδιασμένο να στρίβει με την ταχύτητα που θα το έκανε ένα συμβατικό αυτοκίνητο με κίνηση στους 2 τροχούς. Αποφύγετε τις απότομες στροφές και τους επικίνδυνους ελιγμούς. Ο λανθασμένος χειρισμός του αυτοκινήτου μπορεί να οδηγήσει σε απώλεια ελέγχου, ατύχημα ή ανατροπή του αυτοκινήτου. Παρακαλούμε να διαβάσετε τις οδηγίες σχετικά με τη “Μείωση του κινδύνου ανατροπής” στο Κεφάλαιο 6 σε αυτό το εγχειρίδιο.

ΔΙΑΔΙΚΑΣΙΑ ΡΟΝΤΑΡΙΣΜΑΤΟΣ

Ακολουθώντας μερικές απλές προφυλάξεις για τα πρώτα 1.000 χλμ (600 μίλια) μπορείτε να συμβάλλετε στην απόδοση, οικονομία και διάρκεια ζωής του αυτοκινήτου σας.

- Μην πιέζετε υπερβολικά τον κινητήρα.
- Κατά την οδήγηση διατηρήστε τις στροφές του κινητήρα (σ.α.λ. ή στροφές ανά λεπτό) μεταξύ 2.000 σ.α.λ. και 4.000 σ.α.λ.
- Μη διατηρείτε σταθερή ταχύτητα για μεγάλες χρονικές περιόδους, είτε γρήγορη είτε αργή. Η μεταβολή των στροφών του κινητήρα είναι απαραίτητη για το σωστό ροντάρισμα του κινητήρα.
- Αποφύγετε τα απότομα φρεναρίσματα, εκτός από περιπτώσεις έκτακτης ανάγκης, ώστε να «πατήσουν» σωστά τα φρένα.

ΕΠΙΣΤΡΟΦΕΣ ΜΕΤΑΧΕΙΡΙΣΜΕΝΩΝ ΑΥΤΟΚΙΝΗΤΩΝ (ΓΙΑ ΤΗΝ ΕΥΡΩΠΗ)

Η HYUNDAI προωθεί μια περιβαλλοντολογικά ορθή διαχείριση των αυτοκινήτων που αποσύρονται και προσφέρει τη δυνατότητα απόσυρσης του HYUNDAI σας σύμφωνα με τις οδηγίες της Ευρωπαϊκής Ένωσης.

Λεπτομερείς πληροφορίες μπορείτε να βρείτε στην ελληνική ιστοσελίδα της HYUNDAI.

ΣΥΣΤΗΜΑ HEV (ΥΒΡΙΔΙΚΟ ΗΛΕΚΤΡΙΚΟ ΑΥΤΟΚΙΝΗΤΟ)

Το υβριδικό ηλεκτρικό αυτοκίνητο (HEV) της HYUNDAI χρησιμοποιεί τόσο τον βενζινοκινητήρα όσο και τον ηλεκτροκινητήρα για την παροχή ισχύος. Ο ηλεκτροκινητήρας λειτουργεί με μπαταρία HEV υψηλής τάσης.

Ανάλογα με τις συνθήκες οδήγησης, ο υπολογιστής του HEV λειτουργεί επιλεκτικά μεταξύ του βενζινοκινητήρα και του ηλεκτροκινητήρα ή και των δύο ταυτόχρονα.

Η απόδοση καυσίμου αυξάνεται όταν ο κινητήρας βρίσκεται στο ρελαντί ή όταν το αυτοκίνητο οδηγείται από τον ηλεκτροκινητήρα με τη μπαταρία HEV.

Η φόρτιση της μπαταρίας HEV πρέπει να διατηρείται, έτσι κατά διαστήματα ο κινητήρας ανάβει ακόμη και στο ρελαντί, για να λειτουργήσει ως γεννήτρια φόρτισης της μπαταρίας. Η φόρτιση πραγματοποιείται επίσης κατά την επιβράδυνση ή με την πέδηση ανάκτησης ενέργειας.

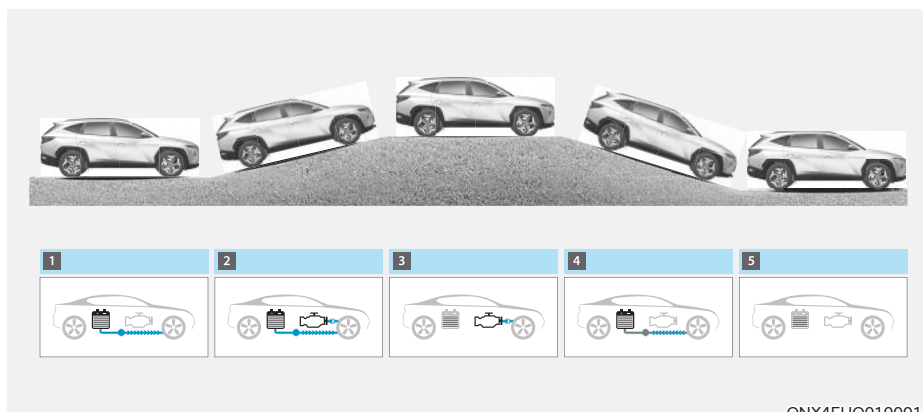



ONX4EHQ010001

ΟΔΗΓΩΝΤΑΣ ΤΟ ΥΒΡΙΔΙΚΟ ΑΥΤΟΚΙΝΗΤΟ

Εκκίνηση του αυτοκινήτου

Αυτοκίνητα με σύστημα έξυπνου κλειδιού

1. Έχετε μαζί σας το έξυπνο κλειδί ή αφήστε το μέσα στο αυτοκίνητο.
2. Βεβαιωθείτε ότι το χειρόφρενο είναι σταθερά εφαρμοσμένο.
3. Βεβαιωθείτε ο μοχλός αλλαγής σχέσεων είναι στη θέση P (Παρκάρισμα). Με το μοχλό αλλαγής στη θέση N (Νεκρό), δεν μπορείτε να ξεκινήσετε το αυτοκίνητο.
4. Πιέστε το πεντάλ φρένου.
5. Πιέστε το μπουτόν Start / Stop του κινητήρα. Εάν ξεκινήσει το υβριδικό σύστημα, η ένδειξη “” θα ανάψει. Εάν ο κινητήρας είναι κρύος ή ζεστός, θα έπρεπε να ανάψει χωρίς να πιέσετε το γκάζι.

Αφού ακολουθήσετε τις διαδικασίες εκκίνησης, η ένδειξη, “” στον πίνακα οργάνων θα ανάψει. Για περισσότερες λεπτομέρειες, ανατρέξτε στο κεφάλαιο 6.

ΟΙΚΟΝΟΜΙΚΗ και ΑΣΦΑΛΗΣ ΛΕΙΤΟΥΡΓΙΑ του υβριδικού συστήματος

- Οδηγήστε ομαλά. Επιταχύνετε με μέτριο ρυθμό και διατηρείτε σταθερή ταχύτητα οδήγησης. Μην ξεκινάτε “σπινιάροντας” (jack-rabbit). Μην αναπτύσσετε ταχύτητα μεταξύ των φαναριών.
Αποφύγετε την μεγάλη κυκλοφορία όταν είναι δυνατόν. Διατηρείτε πάντα ασφαλή απόσταση από άλλα οχήματα, ώστε να αποφύγετε το περιττό φρενάρισμα. Αυτό μειώνει επίσης τη φθορά φρένων.
- Η πέδηση ανάκτησης ενέργειας παράγει ενέργεια όταν το αυτοκίνητο επιβραδύνει.
- Όταν η ισχύς της υβριδικής μπαταρίας είναι χαμηλή, το υβριδικό σύστημα επαναφορτίζει αυτόματα την υβριδική μπαταρία.

- Όταν ο κινητήρας λειτουργεί με το μοχλό σχέσεων στη θέση N (Νεκρό), το υβριδικό σύστημα δεν μπορεί να παράγει ηλεκτρισμό. Η υβριδική μπαταρία δεν μπορεί να επαναφορτιστεί με το μοχλό σχέσεων στη θέση N (Νεκρό).

Πληροφορία

Στο υβριδικό σύστημα, ο κινητήρας λειτουργεί και σταματά αυτόματα. Όταν λειτουργεί το υβριδικό σύστημα, η ένδεικτική λυχνία “” είναι αναμμένη.

Στις παρακάτω καταστάσεις, ο κινητήρας μπορεί να λειτουργήσει αυτόματα.



- Όταν ο κινητήρας είναι έτοιμος για να ξεκινήσει.
- Όταν φορτίζεται η υβριδική μπαταρία.
- Ανάλογα με την κατάσταση θερμοκρασίας της υβριδικής μπαταρίας.

Ειδικά χαρακτηριστικά

Τα υβριδικά αυτοκίνητα ακούγονται διαφορετικά από τα βενζινοκίνητα. Όταν λειτουργεί το υβριδικό σύστημα, μπορεί να ακούσετε έναν ήχο από το υβριδικό σύστημα μπαταρίας πίσω από το πίσω κάθισμα. Αν πιέσετε απότομα το πεντάλ γκαζιού, ενδέχεται να ακούσετε έναν ανορθόδοξο ήχο. Όταν πιέσετε το πεντάλ φρένου, ενδέχεται να ακούσετε ήχο από το σύστημα ανάκτησης ενέργειας λόγω πέδησης. Όταν το υβριδικό σύστημα απενεργοποιείται ή ενεργοποιείται, μπορεί να ακούσετε έναν ήχο στο χώρο του κινητήρα. Αν πιέζετε επανειλημμένα το πεντάλ φρένου όταν είναι ενεργοποιημένο το υβριδικό σύστημα, μπορεί να ακούσετε έναν ήχο στο χώρο του κινητήρα. Κανένας από αυτούς τους ήχους δεν δείχνει πρόβλημα. Πρόκειται για φυσιολογικά χαρακτηριστικά των υβριδικών αυτοκινήτων.

Αν ακούσετε τον ήχο του μοτέρ στο χώρο του κινητήρα, είναι φυσιολογική κατάσταση εάν συμβεί καποιο από τα παρακάτω:

- Αφού κλείσετε το υβριδικό σύστημα, και το πεντάλ φρένου απελευθερώνεται.
- Όταν το υβριδικό σύστημα έχει απενεργοποιηθεί, και εφαρμόζεται το πεντάλ φρένου.
- Όταν ανοίξει η πόρτα του οδηγού.

Όταν το υβριδικό σύστημα είναι ενεργοποιημένο, ο βενζινοκινητήρας μπορεί να λειτουργεί ή να μην λειτουργεί. Σε αυτή την περίπτωση, μπορεί να αισθανθείτε μια δόνηση. Αυτό δεν δείχνει κάποια βλάβη. Όταν ανάψει η ένδειξη “” το υβριδικό σύστημα είναι έτοιμο να ξεκινήσει την οδήγηση. Ακόμα και αν ο κινητήρας είναι απενεργοποιημένος, μπορείτε να λειτουργείτε το αυτοκίνητο όσο η ένδειξη “” είναι αναμμένη.

ΣΗΜΕΙΩΣΗ

Το υβριδικό σύστημα περιέχει πολλά ηλεκτρονικά εξαρτήματα. Τα εξαρτήματα υψηλής τάσης, όπως καλώδια και άλλα μέρη, ενδέχεται να εκπέμπουν ηλεκτρομαγνητικά κύματα. Ακόμα και όταν το κάλυμμα εμποδίζει τις εκπομπές ηλεκτρομαγνητικών κυμάτων, αυτά ενδέχεται να επηρεάσουν τις ηλεκτρονικές συσκευές. Όταν το αυτοκίνητό σας δεν χρησιμοποιείται για μεγάλο χρονικό διάστημα, το υβριδικό σύστημα θα εκφορτιστεί. Πρέπει να οδηγείτε το αυτοκίνητο αρκετές φορές το μήνα. Σας συνιστούμε να οδηγείτε τουλάχιστον για 1 ώρα ή 16 χλμ. Όταν η υβριδική μπαταρία έχει εκφορτιστεί ή όταν είναι αδύνατο να ξεκινήσει το αυτοκίνητο με καλώδια, σας συνιστούμε να επικοινωνήσετε με τον Εξουσιοδοτημένο Επισκευαστή της HYUNDAI.



ΠΡΟΕΙΔΟΠΟΙΗΣΗ

- Όταν ξεκινάτε το υβριδικό σύστημα με το μοχλό σχέσεων στη θέση P (Παρκάρισμα), η ενδεικτική λυχνία “” ανάβει στον πίνακα οργάνων. Ο οδηγός μπορεί να οδηγήσει το αυτοκίνητο ακόμα και όταν ο βενζινοκινητήρας είναι σβηστός.

- Όταν φεύγετε από το αυτοκίνητο, πρέπει να απενεργοποιήσετε το υβριδικό σύστημα ή να βάλετε το μοχλό αλλαγής σχέσεων στη θέση P (παρκάρισμα). Όταν πιέζετε το πεντάλ γκαζιού κατά λάθος ή όταν ο μοχλός σχέσεων δεν βρίσκεται στη θέση P (παρκάρισμα), το αυτοκίνητο θα κινηθεί απότομα, με πιθανό αποτέλεσμα σοβαρό τραυματισμό ή θάνατο.

Σύστημα εικονικού ήχου κινητήρα (VESS)

Το σύστημα εικονικού ήχου κινητήρα εκπέμπει ένα ήχο κινητήρα ώστε οι πεζοί να ακούσουν τον ήχο του αυτοκινήτου, επειδή υπάρχει περιορισμένος ήχος όταν λειτουργεί το ηλεκτρικό μοτέρ.

- Εάν η ταχύτητα μετατοπιστεί από τη θέση P (Παρκάρισμα) μετά την εκκίνηση του αυτοκινήτου, θα δημιουργηθεί ο ήχος VESS.
- Όταν ο μοχλός σχέσεων μετατοπίζεται στη θέση R (Όπισθεν), θα δημιουργηθεί ένας επιπλέον προειδοποιητικός ήχος.

Τι κάνει η πέδηση ανάκτησης ενέργειας;

Χρησιμοποιεί ένα ηλεκτρικό μοτέρ όταν επιβραδύνει και φρενάρει και μετατρέπει την κινητική ενέργεια σε ηλεκτρική για να φορτίσει την μπαταρία υψηλής τάσης.

Μπαταρία

- Το αυτοκίνητο αποτελείται από μια μπαταρία υψηλής τάσης που τροφοδοτεί το μοτέρ και το κλιματιστικό και μια ενσωματωμένη 12V μπαταρία πολυμερών ιόντων λιθίου, με τη μπαταρία HEV η οποία τροφοδοτεί τους λαμπτήρες, τους υαλοκαθαριστήρες και το σύστημα ήχου.
- Η ενσωματωμένη 12V μπαταρία φορτίζεται αυτόματα όταν το αυτοκίνητο βρίσκεται στη λειτουργία ready “”.

Δείκτης υβριδικού συστήματος Δείκτης ισχύος



Ο μετρητής υβριδικού συστήματος δείχνει αν η τρέχουσα κατάσταση οδήγησης έχει αυτονομία καυσίμων ή όχι.

- **ΦΟΡΤΙΣΗ:**
Δείχνει ότι η ενέργεια που παράγεται από το αυτοκίνητο μετατρέπεται σε ηλεκτρική ενέργεια. (Ανακτημένη ενέργεια).
- **ECO:**
Δείχνει ότι το αυτοκίνητο οδηγείται με οικολογικό τρόπο.
- **ΙΣΧΥΣ:**
Δείχνει ότι το αυτοκίνητο υπερβαίνει το εύρος οικολογικής οδήγησης. Ανάλογα με την περιοχή μέτρησης του υβριδικού συστήματος, ενεργοποιείται ή απενεργοποιείται η ένδειξη "EV".
- Ενδεικτική λυχνία "EV" ON: Το αυτοκίνητο κινείται χρησιμοποιώντας τον ηλεκτροκινητήρα ή ο βενζινοκινητήρας έχει σταματήσει.
- Ενδεικτική λυχνία "EV" OFF: Το αυτοκίνητο κινείται χρησιμοποιώντας τον βενζινοκινητήρα.

Δείκτης Υβριδικής μπαταρίας SOC (Κατάσταση φόρτισης)

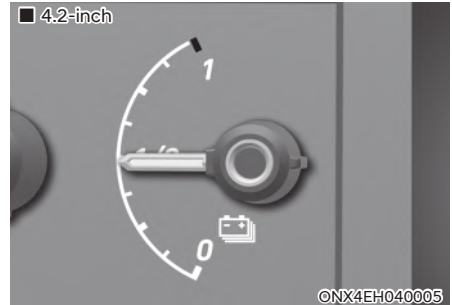

Αυτός ο δείκτης δείχνει την υπολειπόμενη ισχύ της υβριδικής μπαταρίας. Αν ο SOC βρίσκεται κοντά στο επίπεδο "L (Χαμηλή)", το αυτοκίνητο λειτουργεί αυτόματα τον κινητήρα για να φορτίσει την μπαταρία.

Ωστόσο, αν ο δείκτης σέρβις (⚠) και η λυχνία ένδειξης βλάβης (MIL) (⚡) ανάβουν όταν ο δείκτης SOC βρίσκεται κοντά στο επίπεδο "L (Χαμηλή)", συνιστούμε το αυτοκίνητο να ελεγχθεί από έναν Εξουσιοδοτημένο Επισκευαστή της HYUNDAI.

Προειδοποιητικές και ενδεικτικές λυχνίες

Ένδειξη Ready



Αυτή η προειδοποιητική ένδειξη ανάβει:

Όταν το αυτοκίνητο είναι έτοιμο για οδήγηση.

- ON :Είναι δυνατή η κανονική οδήγηση.
- OFF : Η κανονική οδήγηση δεν είναι δυνατή ή έχει προκύψει κάποιο πρόβλημα.
- Αναβοσβήνει : Οδήγηση έκτακτης ανάγκης.

Όταν η ένδειξη ready είναι OFF ή αναβοσβήνει, υπάρχει πρόβλημα με το σύστημα. Σε αυτή την περίπτωση, σας συνιστούμε να ελέγξετε το αυτοκίνητό σας σε ένα Εξουσιοδοτημένο Επισκευαστή της HYUNDAI.

Δείκτης λειτουργίας EV

EV

Αυτή η προειδοποιητική ένδειξη ανάβει:

Όταν το αυτοκίνητο κινείται με τον ηλεκτροκινητήρα.

Προειδοποιητική λυχνία σέρβις



Αυτή η προειδοποιητική ένδειξη ανάβει:

- Όταν ρυθμίζετε το διακόπτη ανάφλεξης ή το μπουτόν Engine Start / Stop στη θέση ON.
 - Η λυχνία ελέγχου σέρβις ανάβει για περίπου 3 δευτερόλεπτα και στη συνέχεια σβήνει όταν έχουν εκτελεστεί όλοι οι έλεγχοι.
- Όταν υπάρχει κάποιο πρόβλημα με το σύστημα ελέγχου του υβριδικού αυτοκινήτου ή με το υλισμικό (hardware).

Όταν η προειδοποιητική λυχνία ανάβει ενώ οδηγείτε ή δεν σβήνει αφού εκκινήσετε το αυτοκίνητό, σας συνιστούμε να ελέγξετε το αυτοκίνητο σε έναν Εξουσιοδοτημένο Επισκευαστή της HYUNDAI.

Προειδοποιητική λυχνία ανάκτησης ενέργειας λόγω πέδησης



Αυτή η προειδοποιητική ένδειξη ανάβει:

Όταν η ανάκτηση ενέργειας λόγω πέδησης δεν λειτουργεί και τα φρένα δεν λειτουργούν καλά. Αυτό προκαλεί να ανάψουν ταυτόχρονα η προειδοποιητική λυχνία φρένων (κόκκινη) και η προειδοποιητική λυχνία ανατροφοδοτικής πέδησης (κίτρινη).

Εάν συμβεί αυτό, οδηγείτε με ασφάλεια και επιθεωρήστε το αυτοκίνητό σας σε έναν Εξουσιοδοτημένο Επισκευαστή της HYUNDAI. Η λειτουργία του πεντάλ φρένου μπορεί να είναι πιο δύσκολη από την κανονική και η απόσταση φρεναρίσματος μπορεί να αυξηθεί.

Μηνύματα οθόνης LCD

Έτοιμοι να ξεκινήσετε την οδήγηση

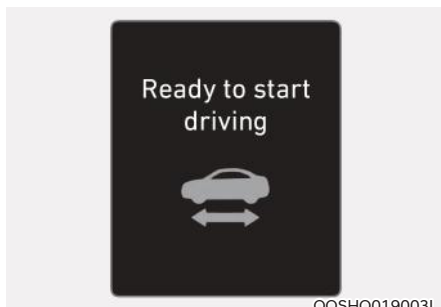

Αυτό το μήνυμα εμφανίζεται όταν το αυτοκίνητο είναι έτοιμο για οδήγηση.

Ελέγξτε τα φρένα ανάκτησης ενέργειας

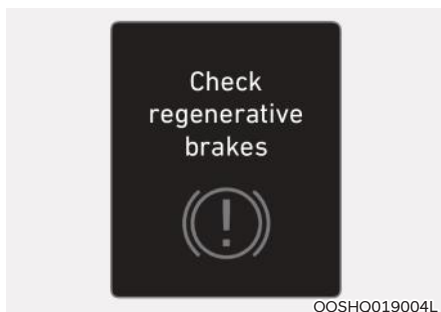

Αυτό το μήνυμα εμφανίζεται όταν η απόδοση φρεναρίσματος είναι χαμηλή ή η πέδηση ανάκτησης ενέργειας δεν λειτουργεί σωστά λόγω βλάβης του συστήματος πέδησης.

Εάν συμβεί κάτι τέτοιο, μπορεί να χρειάζεται περισσότερος χρόνος για να λειτουργήσει το πεντάλ του φρένου και η απόσταση φρεναρίσματος μπορεί να είναι μεγαλύτερη

Σταματήστε το αυτοκίνητο και ελέγξτε τα φρένα

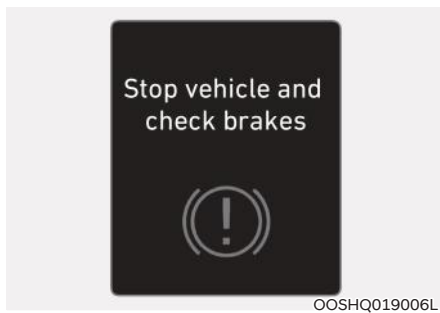

Αυτό το μήνυμα εμφανίζεται όταν παρουσιάζεται βλάβη στο σύστημα πέδησης.

Εάν συμβεί αυτό, σταθμεύστε το αυτοκίνητο σε ασφαλή θέση και σας συνιστούμε να ρυμουλκήσετε το αυτοκίνητό σας στον πλησιέστερο Εξουσιοδοτημένο Επισκευαστή της HYUNDAI και να το επιθεωρήσετε.

Ελέγξτε το Υβριδικό σύστημα



Αυτό το μήνυμα εμφανίζεται όταν υπάρχει πρόβλημα με το υβριδικό σύστημα. Αποφύγετε την οδήγηση όταν εμφανίζεται το προειδοποιητικό μήνυμα. Εάν συμβεί αυτό, σας συνιστούμε να επιθεωρήσετε το αυτοκίνητο σε έναν Εξουσιοδοτημένο Επισκευαστή της HYUNDAI.

Σταματήστε με ασφάλεια και ελέγξτε το Υβριδικό σύστημα

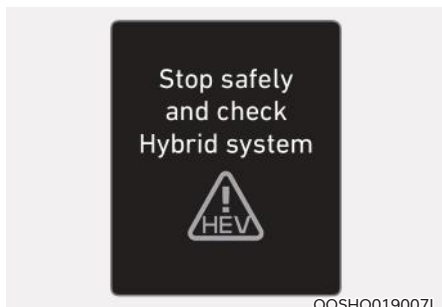

OOSHQ019007L

Αυτό το μήνυμα εμφανίζεται όταν υπάρχει πρόβλημα με το υβριδικό σύστημα. Η ένδειξη “” θα αναβοσβήνει και θα ακουστεί ένας ήχος προειδοποίησης μέχρι να λυθεί το πρόβλημα. Αποφύγετε την οδήγηση όταν εμφανίζεται το προειδοποιητικό μήνυμα. Εάν συμβεί αυτό, σας συνιστούμε να επιθεωρήσετε το αυτοκίνητο σε έναν Εξουσιοδοτημένο Επισκευαστή της HYUNDAI.

Ελέγξτε το Υβριδικό σύστημα. Μην ξεκινήσετε τον κινητήρα



OOSHQ019008L

Αυτό το μήνυμα εμφανίζεται όταν το επίπεδο ισχύος της υβριδικής μπαταρίας (SOC) είναι χαμηλό. Θα ακουστεί ένα προειδοποιητικό κουδούνισμα μέχρι να λυθεί το πρόβλημα. Αποφύγετε την οδήγηση όταν εμφανίζεται το προειδοποιητικό μήνυμα.

Εάν συμβεί αυτό, σας συνιστούμε να επιθεωρήσετε το αυτοκίνητο σε έναν Εξουσιοδοτημένο Επισκευαστή της HYUNDAI.

Σταματήστε με ασφάλεια και ελέγξτε την παροχή ισχύος



OOSHQ019009L

Αυτό το μήνυμα εμφανίζεται όταν παρουσιάζεται βλάβη στο σύστημα παροχής ισχύος.

Εάν συμβεί αυτό, σταθμεύστε το αυτοκίνητο σε ασφαλή θέση και σας συμβουλευόμαστε να ρυμουλκήσετε το αυτοκίνητό σας στον πλησιέστερο Εξουσιοδοτημένο Επισκευαστή της HYUNDAI και να ελέγξετε το αυτοκίνητο.

Έλεγχος συστήματος εικονικού ήχου κινητήρα

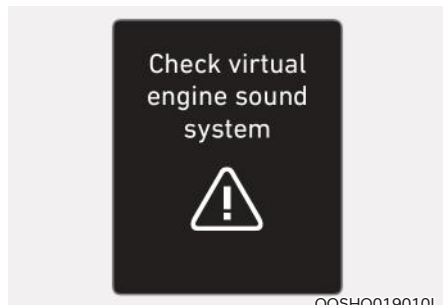

OOSHQ019010L

Αυτό το μήνυμα εμφανίζεται όταν υπάρχει κάποιο πρόβλημα με το εικονικό σύστημα ήχου του κινητήρα (V ESS).

Εάν συμβεί αυτό, σας συνιστούμε να επιθεωρήσετε το αυτοκίνητο σε έναν Εξουσιοδοτημένο Επισκευαστή της HYUNDAI.

Ανεφοδιαστείτε για να αποφύγετε βλάβη της Υβριδικής μπαταρίας

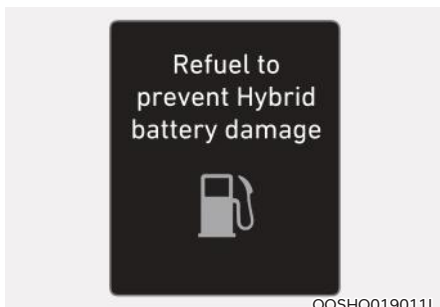

Αυτό το μήνυμα εμφανίζεται όταν το ρεζερβουάρ καυσίμου είναι σχεδόν άδειο.

Θα πρέπει να ξαναγεμίσετε το ρεζερβουάρ για να αποφύγετε τη βλάβη της Υβριδικής μπαταρίας.

Ξαναγεμίστε το ψυκτικό του εναλλάκτη



Αυτό το μήνυμα εμφανίζεται όταν το ψυκτικό του εναλλάκτη έχει σχεδόν αδειάσει.

Θα πρέπει να ξαναγεμίσετε το ψυκτικό του εναλλάκτη.

Παρκάρετε με τον κινητήρα ON για να φορτίσει η μπαταρία

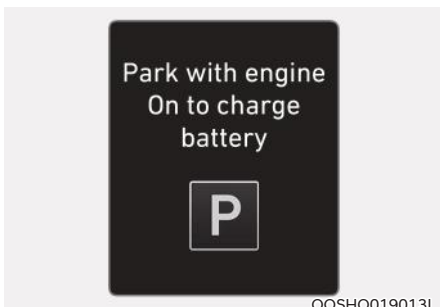

Αυτό το μήνυμα εμφανίζεται όταν το επίπεδο ισχύος της υβριδικής μπαταρίας (SOC) είναι χαμηλό.

Εάν συμβεί αυτό, παρκάρετε το αυτοκίνητο σε ασφαλή θέση και περιμένετε μέχρι να φορτιστεί η υβριδική μπαταρία.

Ξεκινήστε τον κινητήρα για να αποφύγετε την εκφόρτιση της μπαταρίας

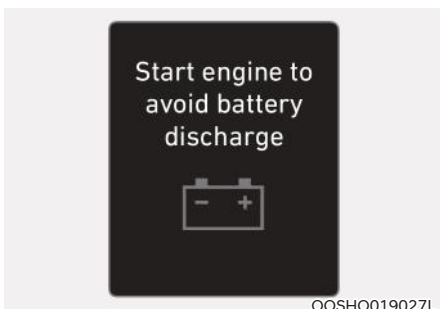

Αυτό το μήνυμα εμφανίζεται για να ενημερώσει τον οδηγό ότι η 12V μπαταρία μπορεί να εκφορτιστεί εάν ο διακόπτης ανάφλεξης είναι στη θέση ON (χωρίς την ένδειξη ON).

Τοποθετήστε το αυτοκίνητο στη λειτουργία ready (ON) για να αποφύγετε την εκφόρτιση της 12V μπαταρίας.

Ροή ενέργειας

Το υβριδικό σύστημα ενημερώνει τους οδηγούς για τη ροή ενέργειας σε διάφορους τρόπους λειτουργίας. Ενώ οδηγείτε, η τρέχουσα ενεργειακή ροή καθορίζεται σε 11 λειτουργίες.

Το αυτοκίνητο σταμάτησε

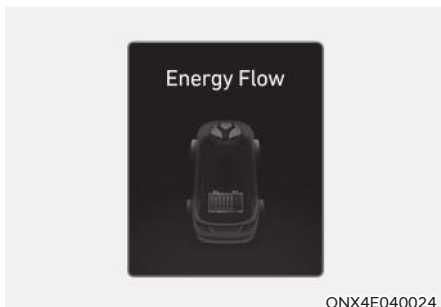

Το αυτοκίνητο σταμάτησε.
(Δεν υπάρχει ροή ενέργειας).

Πρόωση EV

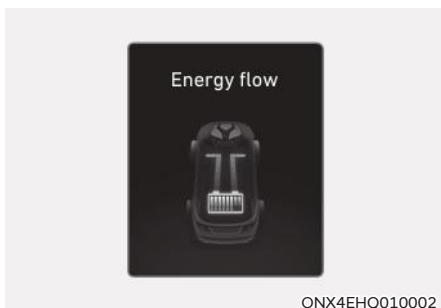

Μόνο η ισχύς του μοτέρ χρησιμοποιείται για την οδήγηση του αυτοκινήτου.
(Μπαταρία → Τροχός).

Υποστήριξη ισχύος

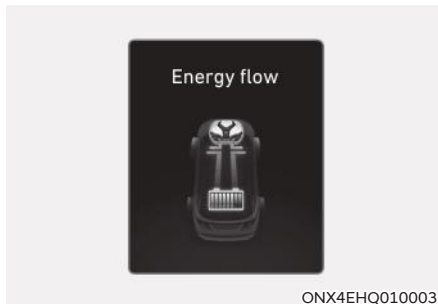

Τόσο η ισχύς του κινητήρα όσο και του μοτέρ χρησιμοποιούνται για την οδήγηση του αυτοκινήτου.

(Μπαταρία & κινητήρας → τροχός)

Πρόωση μόνο του κινητήρα

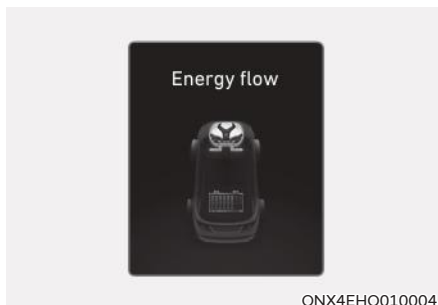

Μόνο η ισχύς του κινητήρα χρησιμοποιείται για την οδήγηση του αυτοκινήτου.

(Κινητήρας → τροχός).

Τροφοδότηση κινητήρα

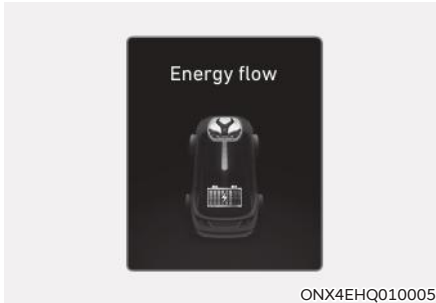

ONX4EHQ010005

Όταν σταματάει το αυτοκίνητο, η μπαταρία υψηλής τάσης φορτίζεται από τον κινητήρα.

(Κινητήρας → Μπαταρία).

Φρενάρισμα με κινητήρα



ONX4EHQ010007

Το φρενάρισμα με τον κινητήρα χρησιμοποιείται για την επιβράδυνση του αυτοκινήτου.

(Τροχός → κινητήρας).

Ανάκτηση

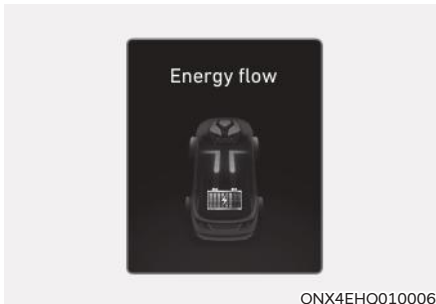

ONX4EHQ010006

Η μπαταρία υψηλής τάσης φορτίζεται από το σύστημα ανάκτησης ενέργειας λόγω πέδησης.

(Τροχός → μπαταρία).

Αποθέματα ισχύος

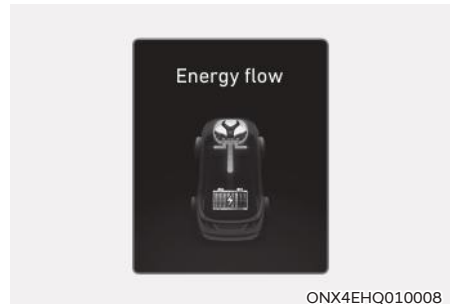

ONX4EHQ010008

Ο κινητήρας χρησιμοποιείται ταυτόχρονα για την οδήγηση του αυτοκινήτου και για τη φόρτιση της μπαταρίας υψηλής τάσης.

(Κινητήρας → Τροχός & Μπαταρία).

Τροφοδότηση κινητήρα/ οδήγηση με μοτέρ

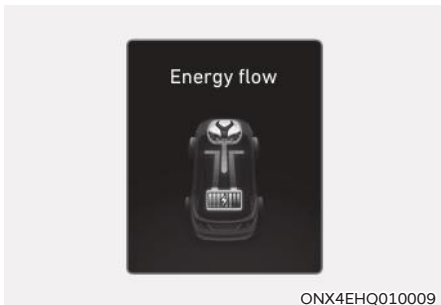

Ο κινητήρας φορτίζει τη μπαταρία υψηλής τάσης. Το μοτέρ χρησιμοποιείται για την οδήγηση του αυτοκινήτου. (Κινητήρας → Μπαταρία → Τροχός).

Τροφοδότηση κινητήρα/Ανάκτηση ενέργειας

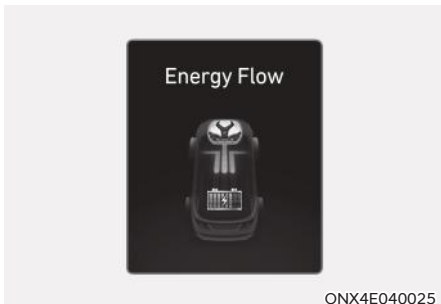

Ο κινητήρας και το σύστημα ανάκτησης ενέργειας μέσω πέδησης φορτίζουν τη μπαταρία υψηλής τάσης. (Κινητήρας & Τροχός → Μπαταρία).

Φρενάρισμα με κινητήρα/Ανάκτηση ενέργειας

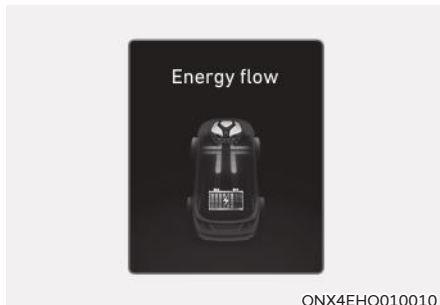

Το φρενάρισμα με κινητήρα χρησιμοποιείται ταυτόχρονα για την επιβράδυνση του αυτοκινήτου και για τη φόρτιση της μπαταρίας υψηλής τάσης. (Τροχός → Κινητήρας & Μπαταρία)

Εκκινήστε τον κινητήρα για να αποφύγετε την εκφόρτιση της μπαταρίας

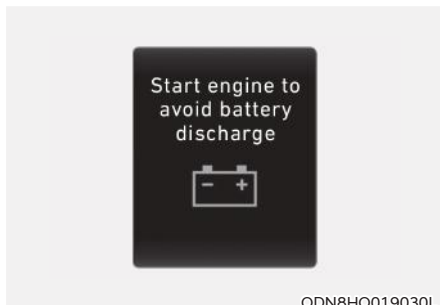

Εάν ο κινητήρας δεν είναι ενεργοποιημένος με το μπουτόν Engine Start / Stop στη θέση ACC ή ON για λίγο, η μπαταρία μπορεί να εκφορτιστεί. Ενεργοποιήστε τον κινητήρα για να αποφύγετε την εκφόρτιση της 12V μπαταρίας.

ΠΡΟΦΥΛΑΞΕΙΣ ΑΣΦΑΛΕΙΑΣ ΓΙΑ ΤΟ ΥΒΡΙΔΙΚΟ ΣΥΣΤΗΜΑ

Στοιχεία Υβριδικού αυτοκινήτου Σύστημα μπαταρίας Υψηλής τάσης

- HPCU (Μονάδα ελέγχου υβριδικής ισχύος) *1

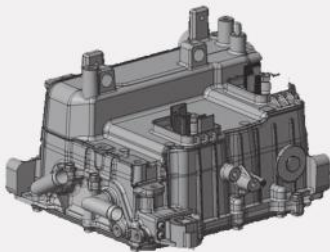

ΟΤΜΗQ010013

- Σύστημα μπαταρίας υψηλής τάσης *2



ΟΝΧ4ΗQ010012

*1: Βρίσκεται στο χώρο του κινητήρα

*2: Βρίσκεται κάτω από τα πίσω καθίσματα



ΠΡΟΕΙΔΟΠΟΙΗΣΗ

Ποτέ μην αγγίζετε εξαρτήματα με πορτοκαλί χρώμα ή με σήμανση υψηλής τάσης, συμπεριλαμβανομένων καλωδίων, συρμάτων και συνδέσεων. Όταν οι μονωτήρες ή τα καλύμματα υποστούν βλάβη ή αφαιρεθούν, μπορεί να προκληθεί σοβαρός τραυματισμός ή θάνατος από ηλεκτροπληξία.



ΠΡΟΕΙΔΟΠΟΙΗΣΗ

Κατά την αντικατάσταση των ασφαλειών στο χώρο του κινητήρα, μην αγγίζετε ποτέ το HPCU. Το HPCU μεταφέρει υψηλή τάση. Εάν αγγίξετε το HPCU, ενδέχεται να προκληθεί ηλεκτροπληξία, σοβαρός τραυματισμός ή θάνατος.



ΠΡΟΕΙΔΟΠΟΙΗΣΗ

Στο υβριδικό σύστημα, η υβριδική μπαταρία χρησιμοποιεί υψηλή τάση για τη λειτουργία του μοτέρ και άλλων εξαρτημάτων. Αυτό το υβριδικό σύστημα μπαταριών υψηλής τάσης μπορεί να είναι πολύ επικίνδυνο.

Ποτέ μην αγγίζετε το υβριδικό σύστημα. Όταν αγγίζετε το σύστημα υβριδικής μπαταρίας μπορεί να προκληθεί σοβαρός τραυματισμός ή θάνατος.



ΠΡΟΣΟΧΗ

- Μην συσσωρεύετε αντικείμενα στη περιοχή πίσω από τη μπαταρία υψηλής τάσης. Σε περίπτωση σύγκρουσης, η μπαταρία ενδέχεται να καταστεί ασταθής ή η απόδοσή της ενδέχεται να μειωθεί.
- Μην ασκείτε ισχυρή δύναμη ούτε συσσωρεύετε αντικείμενα πάνω από το χώρο αποσκευών. Μια τέτοια προσπάθεια μπορεί να προκαλέσει στρέβλωση της θήκης της μπαταρίας υψηλής τάσης, προκαλώντας πρόβλημα ασφάλειας ή μειώνοντας την απόδοσή της.
- Προσέχετε όταν τοποθετείτε εύφλεκτο υγρό στο χώρο αποσκευών. Θα μπορούσε να προκαλέσει μείωση της λειτουργικότητας και της ασφάλειας της μπαταρίας υψηλής τάσης, εάν υπάρξει διαρροή υγρών και ροή προς τη μπαταρία.

- Ηλεκτροκινητήρας *3



ΟΤΜΗQ010015

*3: Βρίσκεται στο χώρο του κινητήρα

ΠΡΟΕΙΔΟΠΟΙΗΣΗ

- Μην αποσυναρμολογείτε τη φίσα του μοτέρ υψηλής τάσης. Η φίσα υψηλής τάσης μπορεί να περιέχει υπολειπόμενη υψηλή τάση. Η επαφή με υψηλή τάση μπορεί να οδηγήσει σε θάνατο ή σοβαρό τραυματισμό.
- Το υβριδικό σύστημα του αυτοκινήτου σας θα πρέπει να επιθεωρείται ή να επισκευάζεται μόνο από Εξουσιοδοτημένο Επισκευαστή της **HYUNDAI**.

ΠΡΟΕΙΔΟΠΟΙΗΣΗ

- Μην αποσυναρμολογείτε ή συναρμολογείτε το σύστημα μπαταρίας υψηλής τάσης. Κάτι τέτοιο μπορεί να προκαλέσει ηλεκτροπληξία, προκαλώντας θάνατο ή σοβαρό τραυματισμό.
- Εάν αποσυναρμολογήσετε ή συναρμολογήσετε τα εξαρτήματα του υβριδικού συστήματος λανθασμένα, μπορεί να βλάψει στην απόδοση και την αξιοπιστία του αυτοκινήτου σας.
- Εάν ο ηλεκτρολύτης έρθει σε επαφή με το σώμα, τα ρούχα ή τα μάτια σας, ξεπλύνετε αμέσως με μεγάλη ποσότητα φρέσκου νερού βρύσης. Εξετάστε τα μάτια σας σε γιατρό το συντομότερο δυνατό.

ΠΡΟΕΙΔΟΠΟΙΗΣΗ

Ποτέ μην συναρμολογήσετε ή αποσυναρμολογήσετε το σύστημα μπαταρίας υψηλής τάσης.

- Εάν συναρμολογήσετε ή αποσυναρμολογήσετε το σύστημα μπαταρίας υψηλής τάσης, ενδέχεται να βλάψει την αντοχή και την απόδοση του αυτοκινήτου.
- Όταν θέλετε να ελέγξετε το σύστημα μπαταρίας υψηλής τάσης, επιθεωρήστε το αυτοκίνητο σε έναν Εξουσιοδοτημένο Επισκευαστή της **HYUNDAI**.
- Μην αγγίζετε τη μπαταρία υψηλής τάσης και το καλώδιο υψηλής τάσης που συνδέεται με το μοτέρ (πορτοκαλί χρώμα). Μπορεί να συμβούν σοβαρά εγκαύματα και ηλεκτροπληξία. Για την ασφάλειά σας, μην αγγίζετε το κάλυμμα των ηλεκτρονικών εξαρτημάτων και του ηλεκτρονικού καλωδίου. Μην αφαιρείτε το κάλυμμα των ηλεκτρονικών εξαρτημάτων και του ηλεκτρονικού καλωδίου. Συγκεκριμένα, μην αγγίζετε ποτέ το σύστημα μπαταρίας υψηλής τάσης όταν λειτουργεί το υβριδικό σύστημα. Μπορεί να προκληθεί θάνατος ή σοβαρός τραυματισμός.

ΠΡΟΕΙΔΟΠΟΙΗΣΗ

- Ποτέ μην χρησιμοποιείτε τις μονάδες του πακέτου (μπαταρία υψηλής τάσης, εναλλάκτη και μετασχηματιστή) για οποιονδήποτε άλλο σκοπό.
- Μην χρησιμοποιείτε μη εγκεκριμένο φορτιστή για να φορτίσετε τη μπαταρία υψηλής τάσης. Κάτι τέτοιο μπορεί να οδηγήσει σε θάνατο ή σοβαρό τραυματισμό.
- Ποτέ μην τοποθετείτε το σύστημα υψηλής τάσης κοντά ή μέσα σε φωτιά.
- Ποτέ μην τρυπάτε ή χτυπάτε τη μονάδα του πακέτου. Διαφορετικά, ενδέχεται να καταστραφεί. Μπορεί να προκληθεί ηλεκτροπληξία, με αποτέλεσμα σοβαρό τραυματισμό ή θάνατο.

ΣΗΜΕΙΩΣΗ

- Όταν το αυτοκίνητο βάζεται σε φούρνο, μην αφήνετε πάνω από 30 λεπτά στους 70°C (158 °F) ή 20 λεπτά σε θερμοκρασία 80°C (176 °F).
- Μην πλένετε τον χώρο του κινητήρα, χρησιμοποιώντας νερό. Το νερό μπορεί να προκαλέσει ηλεκτροπληξία και να καταστρέψει τα ηλεκτρονικά εξαρτήματα.

**ΠΡΟΕΙΔΟΠΟΙΗΣΗ**

Αυτό το υβριδικό αυτοκίνητο χρησιμοποιεί τον εναλλάκτη και τον μετασχηματιστή του υβριδικού συστήματος μπαταρίας για να παράγει υψηλή τάση. Η υψηλή τάση στο υβριδικό σύστημα μπαταρίας είναι πολύ επικίνδυνη και μπορεί να προκαλέσει σοβαρά εγκαύματα και ηλεκτροπληξία. Αυτό μπορεί να έχει ως αποτέλεσμα σοβαρό τραυματισμό ή θάνατο.

- Για την ασφάλειά σας, μην αγγίζετε, αντικαθιστάτε, αποσυναρμολογείτε ή αφαιρείτε το υβριδικό σύστημα μπαταρίας, συμπεριλαμβανομένων των εξαρτημάτων, καλωδίων και συνδέσμων. Σοβαρά εγκαύματα ή ηλεκτροπληξία ενδέχεται να προκαλέσουν σοβαρό τραυματισμό ή θάνατο όταν δεν ακολουθείτε αυτή την προειδοποίηση.
- Όταν λειτουργεί το υβριδικό σύστημα μπαταρίας, το σύστημα μπορεί να είναι ζεστό. Να είστε πάντοτε προσεκτικοί επειδή μπορεί να προκληθούν εγκαύματα ή ηλεκτροπληξία από την υψηλή τάση.
- Μην χύνετε υγρό στο HPCU, HSG, στο μοτέρ και στις ασφάλειες. Εάν τα εξαρτήματα του υβριδικού συστήματος έρθουν σε επαφή με το υγρό, μπορεί να προκαλέσουν ηλεκτροπληξία.

Φις διασύνδεσης σέρβις

Σε περίπτωση έκτακτης ανάγκης, κόψτε το καλώδιο του φις διασύνδεσης σέρβις για να απομονώσετε την υψηλή τάση της μπαταρίας.

**ΠΡΟΕΙΔΟΠΟΙΗΣΗ**

Ποτέ μην αποσυνδέσετε το φις διασύνδεσης σέρβις ή κόψετε το καλώδιο εκτός από περίπτωση έκτακτης ανάγκης. Ενδέχεται να προκύψουν σοβαρά προβλήματα, π.χ το αυτοκίνητο δεν θα ξεκινήσει.

Αγωγός ψύξης Υβριδικής μπαταρίας

Ο αγωγός ψύξης υβριδικής μπαταρίας βρίσκεται στο κέντρο των πίσω καθισμάτων. Ο αγωγός ψύξης ψύχει την υβριδική μπαταρία. Όταν ο αγωγός ψύξης έχει μπλοκαριστεί, η υβριδική μπαταρία ενδέχεται να υπερθερμανθεί.

Καθαρίστε τον αγωγό ψύξης της υβριδικής μπαταρίας με ένα στεγνό πανί σε τακτική βάση.

**ΠΡΟΕΙΔΟΠΟΙΗΣΗ**

- Ποτέ μην καθαρίζετε τον αγωγό ψύξης της υβριδικής μπαταρίας με ένα υγρό πανί. Εάν εισέλθει νερό στον αγωγό ψύξης της υβριδικής μπαταρίας, μπορεί να προκληθεί ηλεκτροπληξία, με αποτέλεσμα σοβαρή ζημιά, τραυματισμό ή θάνατο.
- Η υβριδική μπαταρία αποτελείται από πολυμερή ιόντα λιθίου. Εάν η υβριδική μπαταρία χειρίζεται λανθασμένα, είναι επικίνδυνη για το περιβάλλον. Μπορεί επίσης να προκαλέσει ηλεκτροπληξία και σοβαρά εγκαύματα, με αποτέλεσμα σοβαρό τραυματισμό ή θάνατο.
- Μη χύνετε υγρό πάνω στον αγωγό ψύξης της υβριδικής μπαταρίας. Κάτι τέτοιο είναι πολύ επικίνδυνο. Μπορεί να προκαλέσει ηλεκτροπληξία ή σοβαρό τραυματισμό.
- Μην καλύπτετε τον αγωγό ψύξης με αντικείμενα.
- Μην τοποθετείτε αντικείμενα στον αγωγό ψύξης της υβριδικής μπαταρίας. Κάτι τέτοιο μπορεί να προκαλέσει απώλεια του όγκου του αγωγού ψύξης στην υβριδική μπαταρία. Όταν ο αγωγός ψύξης έχει μπλοκαριστεί με αντικείμενα, επικοινωνήστε αμέσως με τον επισκευαστή της HYUNDAI.
- Ποτέ μην τοποθετείτε ένα δοχείο υγρού πάνω ή κοντά στον αγωγό ψύξης. Εάν διαρρεύσει το υγρό, η υβριδική μπαταρία που βρίσκεται στο χώρο αποσκευών ενδέχεται να καταστραφεί.
- Ασφαλίστε όλα τα φορτία στο χώρο αποσκευών, για να αποφύγετε την εκτίναξή τους, πριν από την οδήγηση. Όταν ένα αιχμηρό ή βαρύ φορτίο χτυπήσει δυνατά ή διαπεράσει το εσωτερικό τοίχωμα του χώρου αποσκευών, το σύστημα υβριδικής μπαταρίας ενδέχεται να πάθει βλάβη, επιδεινώνοντας την απόδοσή του.
- Μην εμποδίζετε τον αγωγό ψύξης με άλλα αντικείμενα.

Αν συμβεί ένα ατύχημα**ΠΡΟΕΙΔΟΠΟΙΗΣΗ**

- Για την ασφάλειά σας, μην αγγίζετε τα καλώδια υψηλής τάσης, τους συνδετήρες και τις μονάδες πακέτου. Τα εξαρτήματα υψηλής τάσης είναι πορτοκαλί χρώματος.
- Εκτεθειμένα καλώδια ή σύρματα μπορεί να είναι ορατά στο εσωτερικό ή στο εξωτερικό του αυτοκινήτου. Μην αγγίζετε ποτέ τα καλώδια ή τα σύρματα, επειδή μπορεί να προκληθεί ηλεκτροπληξία, τραυματισμός ή θάνατος.
- Οποιαδήποτε διαρροή καυσίμου ή ηλεκτρολύτη από το αυτοκίνητό σας είναι όχι μόνο δηλητηριώδης αλλά και εύφλεκτη. Αν παρατηρήσετε ένα από αυτά, ανοίξτε τα παράθυρα και παραμείνετε σε ασφαλή απόσταση μακριά από το αυτοκίνητο, εκτός δρόμου.
Απευθυνθείτε αμέσως σε μια υπηρεσία έκτακτης ανάγκης ή επικοινωνήστε με έναν Εξουσιοδοτημένο Επισκευαστή της HYUNDAI και ενημερώστε ότι πρόκειται για ένα υβριδικό αυτοκίνητο.
- Όταν το αυτοκίνητο έχει υποστεί σοβαρές ζημιές, παραμείνετε σε ασφαλή απόσταση 15 μέτρων ή και περισσότερο μεταξύ του αυτοκινήτου σας και άλλων οχημάτων / εύφλεκτων υλικών.



ΠΡΟΕΙΔΟΠΟΙΗΣΗ

Εάν συμβεί φωτιά:

- Αν συμβεί πυρκαγιά μικρής κλίμακας, χρησιμοποιήστε πυροσβεστήρα (ABC, BC) που προορίζεται για ηλεκτρικές πυρκαγιές.

Εάν είναι αδύνατο να σβήσετε τη φωτιά στο αρχικό στάδιο, παραμείνετε σε ασφαλή απόσταση από το αυτοκίνητο και καλέστε αμέσως τους τοπικούς πυροσβέστες. Επίσης, ενημερώστε τους ότι εμπλέκεται ένα υβριδικό αυτοκίνητο.

Εάν η φωτιά εξαπλωθεί στη μπαταρία υψηλής τάσης, απαιτείται μεγάλη ποσότητα νερού για να σβήσει. Η χρήση μικρών ποσοτήτων νερού ή πυροσβεστήρων που δεν προορίζονται για ηλεκτρικές πυρκαγιές μπορεί να προκαλέσει σοβαρό τραυματισμό ή θάνατο από ηλεκτροπληξία.

- Αν δείτε τυχόν σπινθήρες, αέρια, φλόγες ή διαρροή καυσίμου του αυτοκινήτου σας, καλέστε αμέσως τις υπηρεσίες έκτακτης ανάγκης ή επικοινωνήστε με Εξουσιοδοτημένο Επισκευαστή της HYUNDAI. Επίσης, ενημερώστε τους ότι εμπλέκεται ένα υβριδικό αυτοκίνητο.



ΠΡΟΕΙΔΟΠΟΙΗΣΗ

Όταν συμβεί βύθιση σε νερό:

Όταν το αυτοκίνητό σας βυθίζεται στο νερό, η μπαταρία υψηλής τάσης μπορεί να προκαλέσει ηλεκτροπληξία ή φωτιά. Απενεργοποιήστε το υβριδικό σύστημα, πάρτε το κλειδί μαζί σας και ξεφύγετε σε ένα ασφαλές μέρος. Ποτέ μην επιχειρήσετε φυσική επαφή με το πλημμυρισμένο αυτοκίνητό σας.

Απευθυνθείτε αμέσως σε έναν Εξουσιοδοτημένο Επισκευαστή της HYUNDAI και ενημερώστε τον ότι εμπλέκεται ένα υβριδικό αυτοκίνητο.

Όταν το υβριδικό αυτοκίνητο σβήνει

Όταν η μπαταρία υψηλής τάσης ή η 12 volt μπαταρία έχει εκφορτιστεί ή όταν το ρεζερβουάρ είναι άδειο, το υβριδικό σύστημα μπορεί να μην λειτουργεί ενώ οδηγείτε. Όταν το υβριδικό σύστημα δεν λειτουργεί, κάντε τα παρακάτω:

1. Μειώστε σταδιακά την ταχύτητα του αυτοκινήτου. Τραβήξτε το αυτοκίνητό σας εκτός δρόμου σε ασφαλή περιοχή.
2. Τοποθετήστε το μοχλό αλλαγής σχέσεων στη θέση P (Παρκάρισμα).
3. Ανάψτε τα αλάρμ.
4. Σβήστε το αυτοκίνητο και προσπαθήστε ξανά να ξεκινήσετε το υβριδικό σύστημα, πιέζοντας το πεντάλ φρένου και γυρίζοντας τον διακόπτη ανάφλεξης.
5. Αν το υβριδικό σύστημα εξακολουθεί να μην λειτουργεί, ανατρέξτε στην ενότητα “Αν η 12 Volt μπαταρία έχει εκφορτιστεί” στο κεφάλαιο 8.

Πριν εκκινήσετε το αυτοκίνητο με καλώδια, ελέγξτε τη στάθμη καυσίμου και την ακριβή διαδικασία για την εκκίνηση. Για περισσότερες λεπτομέρειες, ανατρέξτε στην ενότητα “Εάν η 12 Volt μπαταρία έχει αποφορτιστεί” στο κεφάλαιο 8. Όταν η στάθμη καυσίμου είναι χαμηλή, μην επιχειρήσετε να οδηγήσετε το αυτοκίνητο μόνο με την ισχύ της μπαταρίας. Η μπαταρία υψηλής τάσης μπορεί να εκφορτιστεί και το υβριδικό σύστημα θα σβήσει.

2. Πληροφορίες για το αυτοκίνητο

Συνοπτική παρουσίαση εξωτερικού (i)	2-2
Συνοπτική παρουσίαση εξωτερικού (ii)	2-3
Συνοπτική παρουσίαση εσωτερικού (i).....	2-4
Συνοπτική παρουσίαση εσωτερικού (ii).....	2-5
Συνοπτική παρουσίαση ταμπλό οργάνων (i).....	2-6
Συνοπτική παρουσίαση ταμπλό οργάνων (ii)	2-8
Συνοπτική παρουσίαση ταμπλό οργάνων (iii)	2-10
Χώρος κινητήρα	2-11
Διαστάσεις.....	2-12
Κινητήρας.....	2-12
Watt λαμπτήρων	2-13
Ελαστικά και τροχοί.....	2-14
Όρια φορτίου και ταχύτητας ελαστικών (για την Ευρώπη).....	2-15
Σύστημα κλιματισμού	2-15
Μεικτό βάρος αυτοκινήτου.....	2-15
Χωρητικότητα πορτμπαγκάζ	2-15
Συνιστώμενα λιπαντικά και χωρητικότητες	2-16
Συνιστώμενο λάδι κινητήρα (για την Ευρώπη).....	2-17
Συνιστώμενος αριθμός ιξώδους SAE	2-17
Αριθμός πλαισίου αυτοκινήτου (VIN).....	2-18
Ετικέτα πιστοποίησης αυτοκινήτου	2-18
Ετικέτα προδιαγραφών και πίεσης ελαστικών	2-18
Αριθμός κινητήρα	2-19
Ετικέτα συμπιεστή κλιματιστικού.....	2-19
Δήλωση συμμόρφωσης.....	2-19
Ετικέτα καυσίμου.....	2-20
Βενζινοκινητήρας	2-20

ΣΥΝΟΠΤΙΚΗ ΠΑΡΟΥΣΙΑΣΗ ΕΞΩΤΕΡΙΚΟΥ (I)

■ Εμπρός όψη



Το πραγματικό σχήμα μπορεί να διαφέρει από αυτό της εικόνας.

ONX4E010001

- | | | | |
|------------------------------|------|--------------------------------------|------|
| 1. Καπό κινητήρα..... | 5-39 | 5. Πανοραμική ηλιοροφή..... | 5-34 |
| 2. Εμπρός προβολέας | 9-55 | 6. Εμπρός υαλοκαθαριστήρες..... | 9-25 |
| 3. Ελαστικά και τροχοί | 9-33 | 7. Παράθυρα | 5-29 |
| 4. Εξωτερικός καθρέφτης..... | 5-26 | 8. Μπροστινός αισθητήρας ραντάρ..... | 7-2 |

ΣΥΝΟΠΤΙΚΗ ΠΑΡΟΥΣΙΑΣΗ ΕΞΩΤΕΡΙΚΟΥ (II)

■ Πίσω όψη



Το πραγματικό σχήμα μπορεί να διαφέρει από αυτό της εικόνας.

ONX4E010002

- | | | | |
|--|------|--------------------------------|-------|
| 1. Πόρτα | 5-13 | 5. Μεσαία φώτα φρένων | 9-64 |
| 2. Πορτάκι τάπας ρεζερβουάρ | 5-51 | 6. Πίσω υαλοκαθαριστήρας | 9-27 |
| 3. Σύστημα πίσω συνδυαστικών φώτων | 9-61 | 7. Κεραία | 5-105 |
| 4. Πόρτα χώρου αποσκευών | 5-41 | 8. Πίσω κάμερα | 7-96 |

ΣΥΝΟΠΤΙΚΗ ΠΑΡΟΥΣΙΑΣΗ ΕΣΩΤΕΡΙΚΟΥ (I)

■ Αριστεροτίμονο



Το πραγματικό σχήμα μπορεί να διαφέρει από αυτό της εικόνας.

ONX4H010003

- | | |
|---|------|
| 1. Εσωτερική χειρολαβή πόρτας..... | 5-15 |
| 2. Διακόπτες ηλεκτρικών παραθύρων ... | 5-29 |
| 3. Διακόπτης κλειδώματος ηλεκτρικών
παράθυρων..... | 5-32 |
| 4. Διακόπτης αναδίπλωσης εξωτερικού
καθρέφτη | 5-28 |
| 5. Διακόπτης ελέγχου εξωτερικού
καθρέφτη | 5-27 |
| 6. Διακόπτης κεντρικού κλειδώματος | 5-15 |
| 7. Συσσκευή ισοστάθμισης προβολέων.... | 5-57 |
| 8. Πλήκτρο ανοίγματος της πόρτας των
αποσκευών | 5-43 |
| 9. Πλήκτρο ESC OFF..... | 6-32 |
| 10. Διακόπτης επαναφοράς
12V μπαταρίας | 8-5 |
| 11. Τιμόνι..... | 5-23 |
| 12. Ρυθμιζόμενο / Τηλεσκοπικό τιμόνι | 5-23 |
| 13. Ασφαλειοθήκη | 9-42 |
| 14. Μοχλός απελευθέρωσης καπό..... | 5-39 |
| 15. Κάθισμα..... | 3-2 |

ΣΥΝΟΠΤΙΚΗ ΠΑΡΟΥΣΙΑΣΗ ΕΣΩΤΕΡΙΚΟΥ (II)

■ Δεξιότιμο

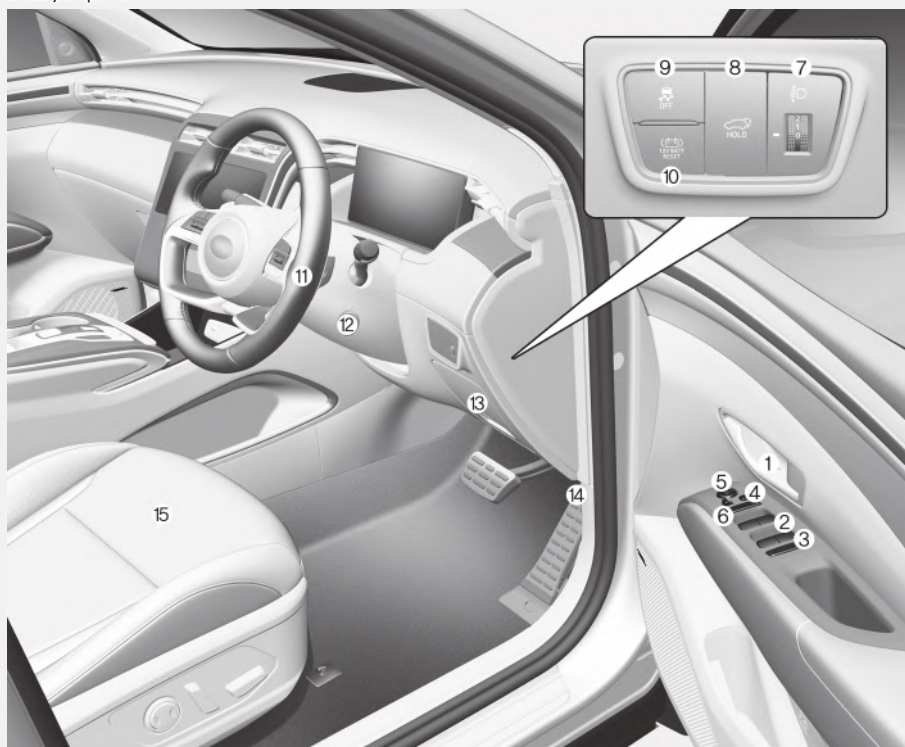

Το πραγματικό σχήμα μπορεί να διαφέρει από αυτό της εικόνας.

ONX4EH010003R

- | | | | |
|--|------|--|------|
| 1. Εσωτερική χειρολαβή πόρτας..... | 5-15 | 8. Πλήκτρο ανοίγματος της πόρτας των αποσκευών | 5-43 |
| 2. Διακόπτες ηλεκτρικών παραθύρων ... | 5-29 | 9. Πλήκτρο ESC OFF..... | 6-32 |
| 3. Διακόπτης κλειδώματος ηλεκτρικών παραθύρων..... | 5-32 | 10. Διακόπτης επαναφοράς 12V μπαταρίας | 8-5 |
| 4. Διακόπτης αναδίπλωσης εξωτερικού καθρέφτη | 5-28 | 11. Τιμόνι..... | 5-23 |
| 5. Διακόπτης ελέγχου εξωτερικού καθρέφτη | 5-27 | 12. Διακόπτης ανάφλεξης | 6-5 |
| 6. Διακόπτης κεντρικού κλειδώματος | 5-15 | 13. Ασφαλειοθήκη | 9-42 |
| 7. Συσκευή ισοστάθμισης προβολέων.... | 5-57 | 14. Μοχλός απελευθέρωσης καπό..... | 5-39 |
| | | 15. Κάθισμα..... | 3-2 |

ΣΥΝΟΠΤΙΚΗ ΠΑΡΟΥΣΙΑΣΗ ΤΑΜΠΛΟ ΟΡΓΑΝΩΝ (I)

■ Αριστεροτίμονο

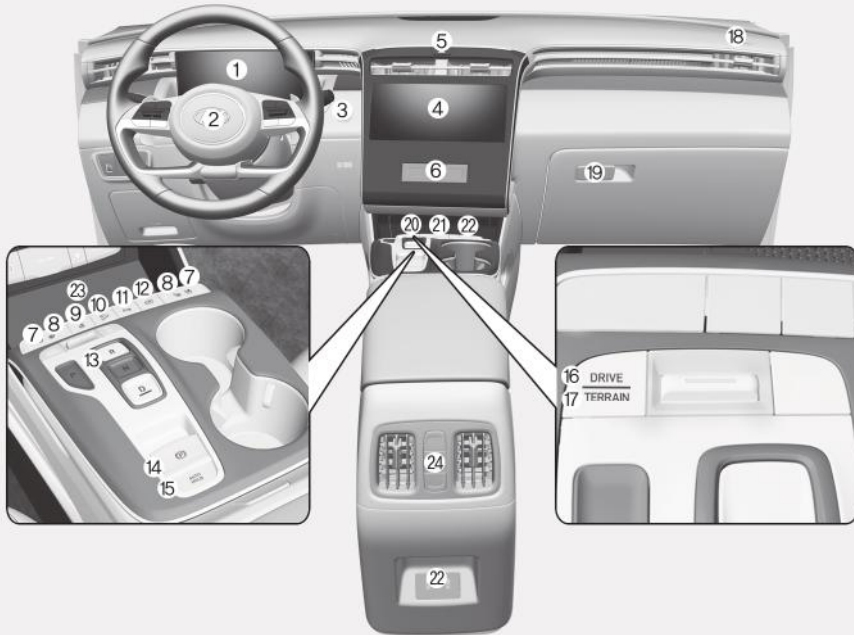

Το πραγματικό σχήμα μπορεί να διαφέρει από αυτό της εικόνας.

ONX4EH010004

- | | | | |
|-------------------------------------|-------|---|-------|
| 1. Πίνακας οργάνων..... | 4-2 | 10. Πλήκτρο DBC..... | 6-38 |
| 2. Μπροστά αερόσακος οδηγού..... | 3-51 | 11. Πλήκτρο ασφαλούς στάθμευσης | 7-120 |
| 3. Μπουτόν Engine Start/Stop | 6-8 | 12. Πλήκτρο κάμερας οπισθοπορείας | 7-97 |
| 4. Σύστημα Infotainment | 5-105 | 13. Πλήκτρο αλλαγής μετάδοσης..... | 6-13 |
| 5. Διακόπτης αλάρμ..... | 8-3 | 14. Διακόπτης EPB
(Ηλεκτρονικό χειρόφρενο)..... | 6-22 |
| 6. Σύστημα ελέγχου κλιματισμού..... | 5-71 | 15. Διακόπτης Auto Hold..... | 6-27 |
| 7. Αεριζόμενο κάθισμα..... | 3-23 | 16. Πλήκτρο λειτουργίας οδήγησης | 6-49 |
| 8. Θερμαντήρας καθίσματος..... | 3-21 | 17. Πλήκτρο λειτουργίας Terrain
(Off-road) | 6-42 |
| 9. Θέρμανση τιμονιού | 5-24 | | |



Το πραγματικό σχήμα μπορεί να διαφέρει από αυτό της εικόνας.

ONX4EH010004

- | | | | |
|--------------------------------------|-------|---|------|
| 18. Εμπρός αερόσακος συνοδηγού | 3-51 | 21. Πρίζα | 5-95 |
| 19. Ντουλαπάκι..... | 5-91 | 22. Φορτιστής USB | 5-96 |
| 20. Θύρα USB..... | 5-105 | 23. Βάση για Ασύρματο σύστημα φόρτισης
κινητού τηλεφώνου | 5-96 |
| | | 24. Κλιματισμός πίσω θέσεων | 5-72 |

ΣΥΝΟΠΤΙΚΗ ΠΑΡΟΥΣΙΑΣΗ ΤΑΜΠΛΟ ΟΡΓΑΝΩΝ (II)

■ Δεξιότιμο

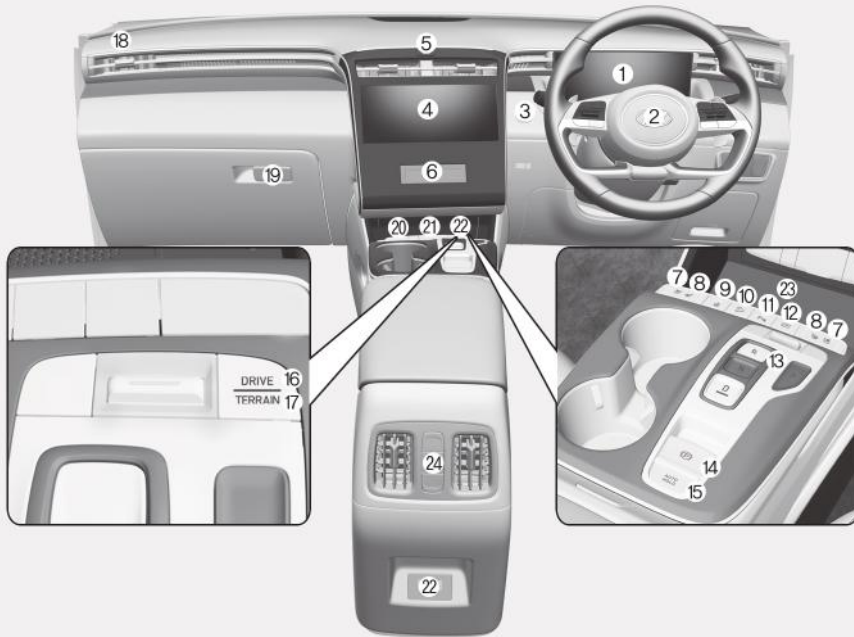

Το πραγματικό σχήμα μπορεί να διαφέρει από αυτό της εικόνας.

ONX4EH010004R

- | | | | |
|-------------------------------------|-------|---|-------|
| 1. Πίνακας οργάνων..... | 4-2 | 10. Πλήκτρο DBC..... | 6-38 |
| 2. Μπροστά αερόσακος οδηγού..... | 3-51 | 11. Πλήκτρο ασφαλούς στάθμευσης | 7-120 |
| 3. Πλήκτρο Engine Start/Stop | 6-8 | 12. Πλήκτρο κάμερας οπισθοπορείας | 7-97 |
| 4. Σύστημα Infotainment | 5-105 | 13. Πλήκτρο αλλαγής μετάδοσης..... | 6-13 |
| 5. Διακόπτης αλάρμ..... | 8-3 | 14. Διακόπτης EPB
(Ηλεκτρονικό χειρόφρενο)..... | 6-22 |
| 6. Σύστημα ελέγχου κλιματισμού..... | 5-71 | 15. Διακόπτης Auto Hold..... | 6-27 |
| 7. Αεριζόμενο κάθισμα..... | 3-23 | 16. Πλήκτρο λειτουργίας οδήγησης | 6-49 |
| 8. Θερμαντήρας καθίσματος..... | 3-21 | 17. Πλήκτρο λειτουργίας Terrain
(Off-road) | 6-42 |
| 9. Θέρμανση τιμονιού | 5-24 | | |



Το πραγματικό σχήμα μπορεί να διαφέρει από αυτό της εικόνας.

ONX4EH010004R

- | | | | |
|--------------------------------------|-------|---|------|
| 18. Εμπρός αερόσακος συνοδηγού | 3-51 | 21. Πρίζα | 5-95 |
| 19. Ντουλαπάκι..... | 5-91 | 22. Φορτιστής USB | 5-96 |
| 20. Θύρα USB..... | 5-105 | 23. Βάση για Ασύρματο σύστημα φόρτισης
κινητού τηλεφώνου | 5-96 |
| | | 24. Κλιματισμός πίσω θέσεων | 5-72 |

ΣΥΝΟΠΤΙΚΗ ΠΑΡΟΥΣΙΑΣΗ ΤΑΜΠΛΟ ΟΡΓΑΝΩΝ (III)

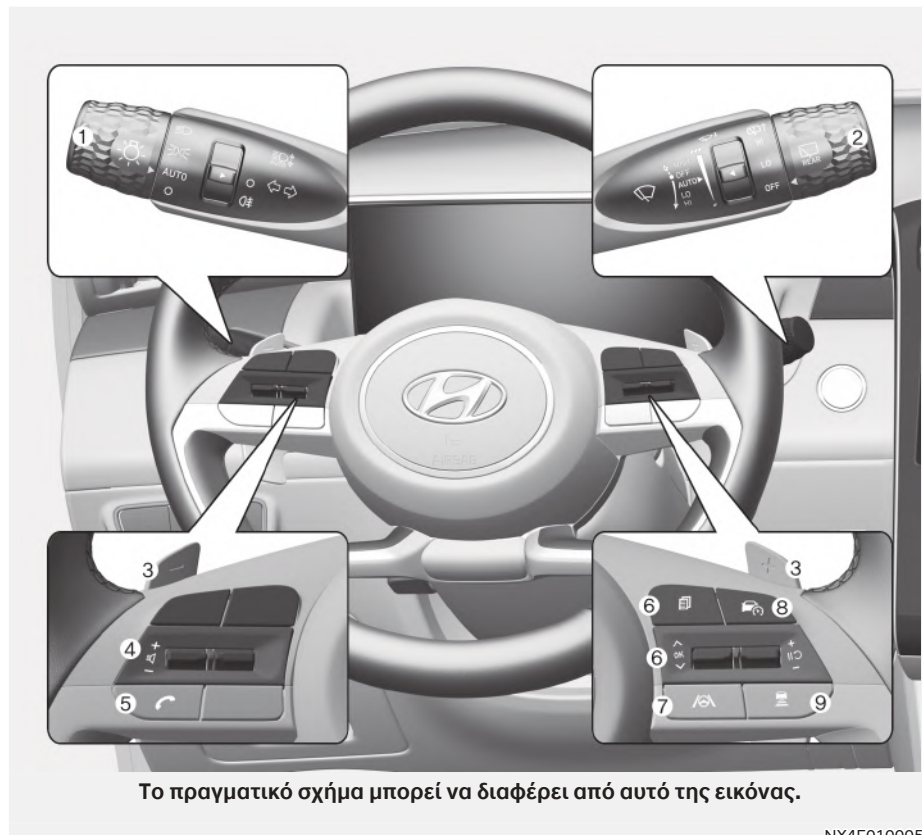

Το πραγματικό σχήμα μπορεί να διαφέρει από αυτό της εικόνας.

NX4E010005

- | | | | |
|---|-------|---|------|
| 1. Μοχλός ελέγχου φώτων..... | 5-53 | 6. Οθόνη LCD..... | 4-26 |
| 2. Μοχλός ελέγχου πλυστικής και
υαλοκαθαριστήρων | 5-56 | 7. Πλήκτρο διατήρησης λωρίδας
κυκλοφορίας..... | 7-18 |
| 3. Μοχλός αλλαγής ταχύτητας
(Paddle shifter) | 6-18 | 8. Πλήκτρο CRUISE | 7-59 |
| 4. Πλήκτρα ελέγχου ηχοσυστήματος..... | 5-105 | 9. Διακόπτης καθορισμού απόστασης
(Headway)..... | 7-64 |
| 5. Πλήκτρο Bluetooth® hands-free..... | 5-107 | | |

ΧΩΡΟΣ ΚΙΝΗΤΗΡΑ

- Smartstream G1.6 T-GDi HEV
- Αριστεροτίμονο

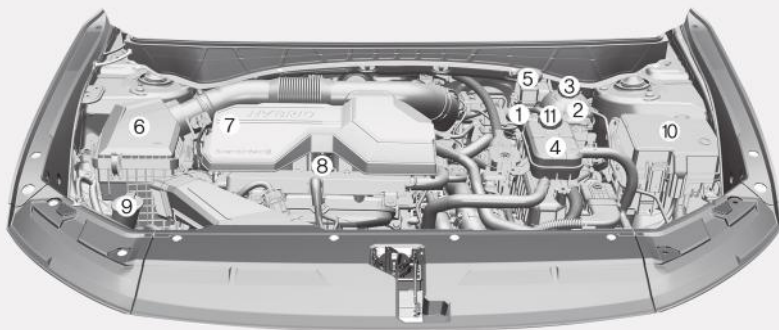

- Δεξιοτίμονο

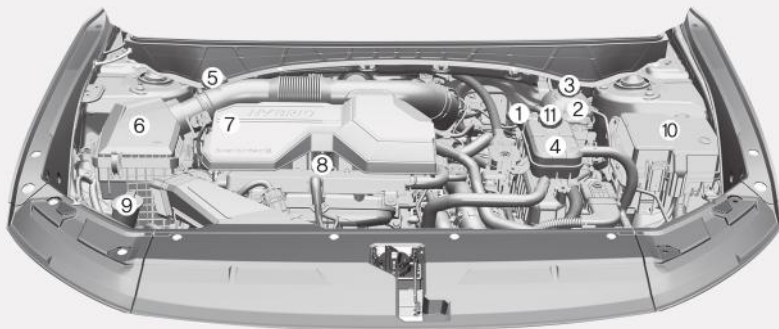

Το πραγματικό σχήμα μπορεί να διαφέρει από αυτό της εικόνας.

ONX4EH090001/ ONX4EH090001R

- | | |
|--|---|
| 1. ECU | 7. Τάπα πλήρωσης λαδιών κινητήρα.....9-16 |
| 2. Δοχείο ψυκτικού κινητήρα.....9-18 | 8. Δείκτης λαδιών κινητήρα9-16 |
| 3. Τάπα ψυκτικού κινητήρα9-18 | 9. Δοχείο υγρών πλυστικής9-22 |
| 4. Ρεζερβουάρ ψυκτικού κινητήρα.....9-18 | 10. Ασφαλειοθήκη9-42 |
| 5. Δοχείο υγρού φρένων.....9-21 | 11. Δοχείο ψυκτικού μετατροπέα.....9-18 |
| 6. Φίλτρο αέρα.....9-23 | |

ΔΙΑΣΤΑΣΕΙΣ

Μέγεθος	χιλιοστά (ίντσες)	
Ολικό μήκος	4.500 (177.16)	
Ολικό πλάτος	1.865 (73.42)	
Ολικό ύψος	1.650 (64.96) / 1.651 (65)* ¹ / 1.653 (65.07)* ²	
Μετατρόχιο	Μπροστά	Μπροστά
	17" : 1.630 (64.17)	17" : 1.637 (64.44)
	19" : 1.615 (63.58)	19" : 1.622 (63.85)
Μεταξόνιο	2.680 (105.51)	

*1: εφόσον υπάρχει σχάρα κανονικής οροφής.

*2: εφόσον υπάρχει σχάρα πανοραμικής ηλιοροφής.

ΚΙΝΗΤΗΡΑΣ

Κινητήρας	Κυβισμός cc (cu. in)	Διάμετρος x διαδρομή mm (in.)	Σειρά ανάφλεξης	Αριθμός κυλίνδρων
Smartstream G 1.6 T-GDi HEV	1.598 (97.43)	75.6 X 89 (2.97 X 3.50)	1-3-4-2	4. Εν σειρά

WATT ΛΑΜΠΤΗΡΩΝ

Λαμπτήρας			Τύπος λαμπτήρα	Watt	
Εμπρός	Τύπος Α	Προβολέας.	Μεγάλος.	HB3	60
			Μεσαίος.	HB3	60
		Φως ημέρας (DRL) / Φώτα θέσης.		LED	LED
		Φλας.		PY21W	21
	Τύπος Β	Προβολέας.	Υψηλός.	LED	LED
			Μεσαίος.	LED	LED
			SBL* ¹ .	LED	LED
		Φώτα ημέρας (DRL) / Φως θέσης.		LED	LED
		Φλας.		LED	LED
	Λαμπτήρας φλας (Εξωτερικός καθρέφτης).			LED	LED
Πίσω	Τύπος Α	Πίσω φως.	P21/5W	5/21	
		Πίσω/φρένων.	P21/5W	5/21	
	Τύπος Β	Πίσω φως.	LED	LED	
		Πίσω/φρένων.	LED	LED	
	Φλας.		PY21W	21	
	Φως ομίχλης.		PR21W	21	
	Φως οπισθοπορείας.		P21W	21	
	Φως πινακίδας αριθμού κυκλοφορίας.		W5W	5	
			LED	LED	
Μεσαίο φως φρένων.		LED	LED		
Εσωτερικό	Εσωτερικό φως.	Τύπος Α	W10W	10	
		Τύπος Β	LED	LED	
	Εσωτερικό φως.		FESTOON	10	
	Προσωπικό φως.		LED	LED	
	Φως στο ντουλαπάκι.		W5W	5	
	Φως σκιαδίου.		FESTOON	5	
	Φως στο χώρο αποσκευών.		FESTOON	10	

*¹ : Στατικός φωτισμός στροφής

ΕΛΑΣΤΙΚΑ ΚΑΙ ΤΡΟΧΟΙ

Στοιχείο	Διάσταση ελαστικού	Διάσταση Ζάντας	Πίεση ελαστικών (kPa, psi)				Ροπή σύσφιξης μπουλονιών (lbf-ft, N·m)
			Κανονικό φορτίο		Μέγιστο φορτίο		
			Εμπρός	Πίσω	Εμπρός	Πίσω	
Ελαστικό πλήρους διάστασης	215/65 R17	7.0J x 17	2,4 (240, 35)		2,4 (240, 35)	2,75 (275, 40)	11-13 (79-94, 107-127)
	235/50 R19	7.5J x 19					
Συμπαγές εφεδρικό ελαστικό	T135/90D17	4.0T X 17	420 (60)				

ΣΗΜΕΙΩΣΗ

- Επιτρέπεται η προσθήκη 20 kPa (3 psi) στην κανονική πίεση ελαστικών αν περιμένετε χαμηλότερες θερμοκρασίες. Τα ελαστικά συνήθως χάνουν 7 kPa (1 psi) για κάθε 7°C (12°F) που πέφτει η θερμοκρασία. Αν περιμένετε μεγάλες αλλαγές στην θερμοκρασία, ελέγξτε ξανά την πίεση των ελαστικών για να τα έχετε σωστά φουσκωμένα.
- Η πίεση του αέρα γενικά μειώνεται καθώς οδηγείτε σε μεγάλο υψόμετρο πάνω από την επιφάνεια της θάλασσας. Για αυτό, αν σκοπεύετε να οδηγήσετε σε μεγάλο υψόμετρο, ελέγξτε τις πιέσεις των ελαστικών εκ των προτέρων. Αν είναι απαραίτητο, φουσκώστε τα στο κατάλληλο επίπεδο. (Πίεση αέρα ανά υψόμετρο: +10 kPa/1 χλμ (+2.4 psi/1 μίλι).
- Δεν πρέπει να υπερβαίνετε τη μέγιστη πίεση που αναγράφεται στο πλαϊνό του ελαστικού.



ΠΡΟΣΟΧΗ

Όταν αντικαθιστάτε τα ελαστικά, χρησιμοποιείτε ΠΑΝΤΑ το ίδιο μέγεθος, τύπο, μάρκα, κατασκευή και πέλαμα, με τα αρχικά ελαστικά του αυτοκινήτου. Διαφορετικά, μπορεί να προκληθεί βλάβη στα σχετικά εξαρτήματα ή να προκύψει δυσλειτουργία των ελαστικών.

ΟΡΙΑ ΦΟΡΤΙΟΥ / ΤΑΧΥΤΗΤΑΣ ΕΛΑΣΤΙΚΩΝ (ΓΙΑ ΤΗΝ ΕΥΡΩΠΗ)

Είδος	Διάσταση ελαστικού	Διάσταση ζάντας	Ωφέλιμο Φορτίο		Μέγιστη ταχύτητα	
			LI *1	Κιλά	SS *2	χλμ/ώρα
Ελαστικό πλήρους διάστασης	215/65 R17	7.0J x 17	103	875	V	240
	235/50 R19	7.5J X 19	103	875	V	240
Συμπαγές εφεδρικό ελαστικό	T135/90 D17	4.0T X 17	104	900	M	130

*1 LI : ΔΕΙΚΤΗΣ ΦΟΡΤΙΟΥ

*2 SS: ΣΥΜΒΟΛΟ ΤΑΧΥΤΗΤΑΣ

ΣΥΣΤΗΜΑ ΚΛΙΜΑΤΙΣΜΟΥ

Είδος	Όγκος			Κατηγορία
Ψυκτικό g (oz.)	R1234yf	Μπροστά.	550 (19.40) ± 25 (0.88)	R-1234yf (Ευρώπη)
	R134a	Μπροστά.	550 (19.40) ± 25 (0.88)	
Λιπαντικό συμπίεστη g (oz.)	Μπροστά.		150 (5.29) ± 10 (0.35)	POE

Για περισσότερες λεπτομέρειες συνιστούμε να συμβουλευτείτε έναν Εξουσιοδοτημένο Επισκευαστή της HYUNDAI.

ΜΕΙΚΤΟ ΒΑΡΟΣ ΑΥΤΟΚΙΝΗΤΟΥ

Κινητήρας	ΑΤ	
	2WD	4WD
Smartstream G1.6 T-GDi HEV Κιλά (lbs.)	2.175 (4,833)	2.245 (4,988)

ΧΩΡΗΤΙΚΟΤΗΤΑ ΠΟΡΤΜΠΑΓΚΑΖ

Στοιχείο	Για την Ευρώπη	
VDA (Πίσω από το πίσω κάθισμα ως την πάνω άκρη της πλάτης του καθίσματος.) [L (cu ft)]	Min.	616 ℓ (21.71 cu.ft)
	Max.	1795 ℓ (63.28 cu.ft)

Min: Τελείως πίσω θέση του καθίσματος και κανονική θέση

Max: Μπροστινή και όρθια θέση καθίσματος

ΣΥΝΙΣΤΩΜΕΝΑ ΛΙΠΑΝΤΙΚΑ ΚΑΙ ΧΩΡΗΤΙΚΟΤΗΤΕΣ

Για να επιτύχετε την βέλτιστη απόδοση και ανθεκτικότητα του κινητήρα και του κιβωτίου, χρησιμοποιήστε μόνο λιπαντικά κατάλληλης ποιότητας. Τα σωστά λιπαντικά συμβάλλουν επίσης στην καλύτερη απόδοση του κινητήρα, με αποτέλεσμα τη βελτίωση της κατανάλωσης καυσίμου.

Τα παρακάτω λιπαντικά και υγρά συνιστώνται για χρήση στο αυτοκίνητό σας.

Λιπαντικό		Όγκος	Ταξινόμηση
Λάδι μηχανής *1 *2 (Αποστράγγιση και πλήρωση)		4,8 ℓ (5.1 US qt.)	SAE 0W-20, API SN PLUS/SP or ILSAC GF-6
Υγρό αυτόματου κιβωτίου		6 ℓ (6.3 US qt.)	MICHANG ATF SP4M-1, SK ATF SP4M-1, S-OIL ATF SP4M-1, Hyundai genuine ATF SP4M-1
Ψυκτικό	LHD	7,75 ℓ (8.18 US qt.)	ΜΕΙΓΜΑ αντιψυκτικού με νερό (Ψυκτικό με βάση τη φωσφορική αιθυλενογλυκόλη για ψυγείο αλουμινίου).
	RHD	7,82 ℓ (8.26 US qt.)	
Ψυκτικό αναστροφέα		1,9 ℓ (2.0 US qt.)	
Λάδι πίσω διαφορικού (4WD)		0,53 ~ 0,63 ℓ (0.56 ~ 0.67 US qt.)	HYPOID GEAR OIL API GL-5, SAE 75W/85 (SK HCT-5 GEAR OIL 75W/85 or EQUIVALENT)
Λάδι δοχείου μεταφοράς (4WD)		0.62~0.68 ℓ (0.65~0.71 US qt.)	
Υγρά φρένων *3		Όσο απαιτείται.	SAE J1704 DOT-4 LV, FMVSS 116 DOT-4, ISO4925 CLASS-6
Καύσιμο		52 ℓ (54.6 US qt.)	Βλ. "Απαιτήσεις καυσίμου", Κεφάλαιο 1.

* LHD : Αριστεροτίμονο
RHD : Δεξιοτίμονο

*1: Ανατρέξτε στους συνιστώμενους αριθμούς ιξώδους SAE στην επόμενη σελίδα.

*2: Απαιτείται <API SN PLUS (ή Ανώτερο) πλήρως συνθετικό> διαβαθμισμένο λάδι κινητήρα. Αν χρησιμοποιηθεί λάδι κινητήρα κατώτερης ποιότητας (π.χ. ορυκτέλαια, συμπεριλαμβανομένων και των ημισυνθετικών λιπαντικών), τότε το λάδι κινητήρα και το φίλτρο λαδιού κινητήρα πρέπει να αντικατασταθούν όπως υποδεικνύεται στην συντήρηση σε αντίξοες συνθήκες.

*3: Για να διατηρήσετε την καλύτερη απόδοση φρεναρίσματος και την απόδοση ABS / ESC, σας συνιστούμε να χρησιμοποιείτε γνήσιο υγρό φρένων που πληροί τις προδιαγραφές.

Κάθε λάδι κινητήρα που συνοδεύεται από την εικονιζόμενη σήμανση πιστοποίησης API πληροί τις προδιαγραφές της Διεθνούς Επιτροπής Τυποποίησης και Έγκρισης Λιπαντικών (ILSAC). Συνιστάται η αποκλειστική χρήση λαδιών μηχανής που φέρουν αυτή τη σήμανση API.



Συνιστώμενο λάδι κινητήρα (Για Ευρώπη)

Προμηθευτής	Προϊόν
Βενζινοκινητήρας	Helix Ultra AH 0W-20
	Helix Ultra A5/B5 0W-20

Συνιστώμενος αριθμός ιξώδους SAE



ΠΡΟΣΟΧΗ

Πάντα να καθαρίζετε την περιοχή γύρω από την τάπα πλήρωσης, την τάπα αποστράγγισης ή το δείκτη μέτρησης, προτού ελέγξετε ή αποστραγγίσετε οποιοδήποτε λιπαντικό. Αυτό είναι ιδιαίτερα σημαντικό σε περιοχές με πολλή σκόνη ή άμμο, καθώς και όταν το αυτοκίνητο χρησιμοποιείται σε μη ασφαλτοστρωμένους δρόμους. Το καθάρισμα της περιοχής γύρω από την τάπα και το δείκτη μέτρησης θα εμποδίσει την εισχώρηση βρωμιάς και άμμου στον κινητήρα και σε άλλους μηχανισμούς που θα μπορούσε να υποστούν ζημιά.

Το ιξώδες των λαδιών του κινητήρα (πυκνότητα) έχει επίδραση στην οικονομία καυσίμου και τη λειτουργία σε κρύο καιρό (εκκίνηση κινητήρα και ρευστότητα λαδιών). Τα λάδια κινητήρα με χαμηλό ιξώδες μπορούν να παρέχουν καλύτερη οικονομία καυσίμου και απόδοση σε κρύο καιρό, όμως τα λάδια με υψηλότερο ιξώδες είναι απαραίτητα για ικανοποιητική λίπανση σε ζεστό καιρό. Η χρήση λαδιών οποιοδήποτε ιξώδους πέρα από τα συνιστώμενα μπορεί να προκαλέσει ζημιά στον κινητήρα.

Όταν επιλέγετε λάδια, λάβετε υπ' όψιν σας το εύρος θερμοκρασιών στο οποίο θα λειτουργεί το αυτοκίνητό σας μέχρι την επόμενη αλλαγή λαδιών. Επιλέξτε το συνιστώμενο ιξώδες λαδιών με βάση τον ακόλουθο πίνακα.

		Εύρος Θερμοκρασίας Αριθμών Ιξώδους SAE								
Θερμοκρασία	°C	-30	-20	-10	0	10	20	30	40	50
	(°F)	-10	0	20	40	60	80	100	120	
Smartstream G 1.6 T-GDi HEV		0W-20								

ΑΡΙΘΜΟΣ ΠΛΑΙΣΙΟΥ ΑΥΤΟΚΙΝΗΤΟΥ



Ο αριθμός πλαισίου αυτοκινήτου (VIN) είναι ο αριθμός που χρησιμοποιείται για την έκδοση άδειας κυκλοφορίας του αυτοκινήτου και σε όλα τα νομικά ζητήματα που έχουν σχέση με την ιδιοκτησία του κ.λ.π.

Ο αριθμός είναι “χτυπημένος” κάτω από το κάθισμα του συνοδηγού. Για να ελέγξετε τον αριθμό, ανοίξτε το κάλυμμα.



Ο VIN βρίσκεται επίσης σε ένα ταμπελάκι προσαρτημένο στη κορυφή στην αριστερή πλευρά του ταμπλό.

Ο αριθμός στο ταμπελάκι είναι εύκολα ορατός από το εξωτερικό μέρος μέσα από το παρμπρίζ.

ΕΤΙΚΕΤΑ ΠΙΣΤΟΠΟΙΗΣΗΣ ΑΥΤΟΚΙΝΗΤΟΥ



Η ετικέτα πιστοποίησης του αυτοκινήτου βρίσκεται στην κεντρική κολώνα, στην πλευρά του οδηγού (ή του συνοδηγού) και αναγράφει τον αριθμό πλαισίου του αυτοκινήτου (VIN).

ΕΤΙΚΕΤΑ ΠΡΟΔΙΑΓΡΑΦΩΝ ΚΑΙ ΠΙΕΣΕΩΝ ΕΛΑΣΤΙΚΩΝ



Τα ελαστικά που παρέχονται με το καινούργιο σας αυτοκίνητο έχουν επιλεγεί για να παρέχουν την καλύτερη απόδοση σε κανονική οδήγηση.

Η ετικέτα ελαστικών βρίσκεται στην κεντρική κολώνα, στην πλευρά του οδηγού, και αναγράφει τις συνιστώμενες πιέσεις ελαστικών για το αυτοκίνητό σας.

ΑΡΙΘΜΟΣ ΚΙΝΗΤΗΡΑ

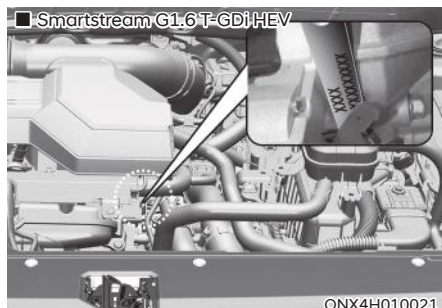

Ο αριθμός κινητήρα είναι χαραγμένος στον κορμό του κινητήρα, όπως φαίνεται στην εικόνα.

ΕΤΙΚΕΤΑ ΣΥΜΠΙΕΣΤΗ ΚΛΙΜΑΤΙΣΤΙΚΟΥ



Η ετικέτα συμπιεστή σας πληροφορεί για τα χαρακτηριστικά του συμπιεστή με τον οποίο είναι εξοπλισμένο το σύστημα κλιματισμού του αυτοκινήτου σας. Πιο συγκεκριμένα: το μοντέλο, τον αριθμό εξαρτήματος προμηθευτή, τον αριθμό παραγωγής, το ψυκτικό (1) και το λάδι ψυκτικού (2).

ΔΗΛΩΣΗ ΣΥΜΜΟΡΦΩΣΗΣ (ΑΝ ΥΠΑΡΧΕΙ)

■ Παράδειγμα

CE CE 0678

CE0678

Τα στοιχεία ραδιοσυχνότητας του αυτοκινήτου πληρούν τις προδιαγραφές και τις υπόλοιπες διατάξεις της Οδηγίας 1995/5/EC.

Περισσότερες πληροφορίες, συμπεριλαμβανομένης της δήλωσης συμμόρφωσης, είναι διαθέσιμες στην ιστοσελίδα της HYUNDAI; <http://service.hyundai-motor.com>

ΕΤΙΚΕΤΑ ΚΑΥΣΙΜΟΥ (ΑΝ ΥΠΑΡΧΕΙ)

Βενζινοκινητήρας

Η ετικέτα καυσίμου είναι τοποθετημένη στο πορτάκι του ρεζερβουάρ.



- A. Ταξινόμηση οκτανίων αμόλυβδης βενζίνης.
1. RON/ROZ : Έρευνα αριθμού οκτανίων.
 2. (R+M)/2, AKI : Δείκτης Anti Knock
- B. Αναγνωριστικά για καύσιμα βενζινοκινητήρα.
- * Αυτό το σύμβολο σημαίνει επιτρεπόμενο καύσιμο. Μη χρησιμοποιείτε άλλα καύσιμα.
- C. Για περισσότερες λεπτομέρειες ανατρέξτε στην ενότητα «Απαιτήσεις καυσίμου» στην Εισαγωγή.

3. Συστήματα ασφαλείας

Σημαντικές προφυλάξεις ασφαλείας	3-2
Να φοράτε πάντα τη ζώνη ασφαλείας	3-2
Ασφαλίστε τα παιδιά	3-2
Κίνδυνοι από τους αερόσακους	3-2
Απόσπαση προσοχής του οδηγού.....	3-2
Ελέγξτε την ταχύτητα σας	3-2
Διατηρείτε το αυτοκίνητο σας σε ασφαλή κατάσταση	3-2
Καθίσματα	3-3
Προληπτικά μέτρα ασφαλείας	3-5
Εμπρός καθίσματα	3-6
Πίσω καθίσματα	3-12
Προσκέφαλα.....	3-16
Θέρμανση καθισμάτων.....	3-20
Εξερισμός καθισμάτων	3-22
Σύστημα ειδοποίησης για πίσω επιβάτη (ROA)	3-23
Ζώνες ασφαλείας	3-25
Προληπτικά μέτρα ασφαλείας ζωνών ασφαλείας	3-25
Προειδοποιητική λυχνία ζώνης ασφαλείας	3-26
Σύστημα συγκράτησης ζωνών ασφαλείας.....	3-28
Πρόσθετες προφυλάξεις ζώνης ασφαλείας	3-34
Συντήρηση ζωνών ασφαλείας	3-36
Σύστημα Συγκράτησης Παιδικού καθίσματος (CRS)	3-37
Η πρόταση μας: Τα παιδιά πάντα στο πίσω κάθισμα	3-37
Επιλέγοντας Σύστημα Παιδικού Καθίσματος (CRS)	3-38
Εγκαθιστώντας Σύστημα Παιδικού Καθίσματος (CRS)	3-40
Αερόσακος- Συμπληρωματικό σύστημα ασφάλειας.....	3-48
Που είναι οι αερόσακοι;.....	3-51
Πώς λειτουργεί το σύστημα των αερόσακων;	3-56
Τι να περιμένω αφού ενεργοποιηθούν οι αερόσακοι	3-59
Μην εγκαθιστάτε Σύστημα Παιδικού Καθίσματος στη θέση του συνοδηγού.....	3-60
Γιατί δεν ενεργοποιήθηκε ο αερόσακος μου σε μια σύγκρουση;.....	3-60
Συντήρηση SRS.....	3-65
Πρόσθετες προφυλάξεις ασφαλείας.....	3-66
Προειδοποιητικές ετικέτες αερόσακου.....	3-66

ΣΗΜΑΝΤΙΚΕΣ ΟΔΗΓΙΕΣ ΑΣΦΑΛΕΙΑΣ

Θα βρείτε πολλές οδηγίες ασφαλείας και συστάσεις στο παρόν κεφάλαιο, αλλά και σε όλο το εγχειρίδιο. Οι οδηγίες ασφαλείας σε αυτό το κεφάλαιο είναι από τις πιο σημαντικές.

Πρέπει να φοράτε πάντα τη ζώνη ασφαλείας

Η ζώνη ασφαλείας είναι η καλύτερη ασφάλειά σας σε όλους τους τύπους ατυχημάτων. Οι αερόσακοι είναι σχεδιασμένοι για να συμπληρώνουν τις ζώνες ασφαλείας και όχι να τις αντικαθιστούν. Οπότε, αν και το αυτοκίνητό σας είναι εξοπλισμένο με αερόσακους, εσείς και οι επιβάτες πρέπει ΠΑΝΤΑ να φοράτε τις ζώνες ασφαλείας και να τις φοράτε σωστά.

Ασφαλίστε τα παιδιά

Όλα τα παιδιά κάτω των 13 ετών πρέπει να είναι πάντα σωστά δεμένα στο πίσω κάθισμα και όχι στο εμπρός. Τα βρέφη και τα μικρότερα παιδιά πρέπει να δένονται σε κατάλληλο παιδικό κάθισμα. Τα μεγαλύτερα παιδιά πρέπει να χρησιμοποιούν βοηθητικό κάθισμα με ζώνη τριών σημείων ώσπου να μπορούν να χρησιμοποιήσουν κανονικά τη ζώνη ασφαλείας, χωρίς τη χρήση βοηθητικού καθίσματος.

Κίνδυνοι από τους αερόσακους

Ενώ οι αερόσακοι μπορούν να σώσουν ζωές, μπορούν επίσης να προκαλέσουν σοβαρούς ή θανάσιμους τραυματισμούς στους επιβαίνοντες που κάθονται πολύ κοντά τους ή που δεν έχουν δεθεί σωστά. Βρέφη, μικρά παιδιά και κοντοί ενήλικες διατρέχουν τον μεγαλύτερο κίνδυνο να τραυματιστούν από έναν ενεργοποιημένο αερόσακο. Ακολουθήστε όλες τις οδηγίες και προειδοποιήσεις του παρόντος εγχειριδίου.

Απόσπαση προσοχής του οδηγού

Η απόσπαση της προσοχής του οδηγού αποτελεί έναν σοβαρό και δυνητικά θανάσιμο κίνδυνο, ειδικά για τους άπειρους οδηγούς. Η ασφάλεια πρέπει να είναι η πρώτη προτεραιότητα όταν οδηγείτε και οι οδηγοί πρέπει να γνωρίζουν το ευρύ φάσμα των πιθανών

αποσπάσεων όπως είναι η υπνηλία, η προσπάθεια να φτάσουν αντικείμενα, το φαγητό, η προσωπική περιποίηση, οι άλλοι επιβάτες και η χρήση κινητού.

Οι οδηγοί ενδέχεται να αφαιρεθούν αν πάρουν τα μάτια τους από το δρόμο ή τα χέρια από το τιμόνι για να ασχοληθούν με άλλες δραστηριότητες. Για να μειωθούν οι κίνδυνοι ενός ατυχήματος:

- Να ρυθμίζετε ΠΑΝΤΑ τις ασύρματες συσκευές (MP3 players, τηλέφωνα, μονάδες πλοήγησης), όταν το αυτοκίνητό σας είναι παρκαρισμένο ή σταματημένο με ασφάλεια.
- Να χρησιμοποιείτε το κινητό σας ΜΟΝΟ όταν το επιτρέπουν οι νόμοι και οι συνθήκες. ΠΟΤΕ μη στέλνετε μηνύματα ή email όταν οδηγείτε. Σε πολλές χώρες απαγορεύεται η αποστολή μηνυμάτων από τους οδηγούς, ενώ σε άλλες απαγορεύεται εντελώς η χρήση κινητού.
- ΠΟΤΕ μην επιτρέψετε μια ασύρματη συσκευή να σας αποσπάσει την προσοχή από την οδήγηση. Έχετε ευθύνη απέναντι στους επιβάτες και τους άλλους οδηγούς. Να οδηγείτε πάντα με ασφάλεια, με τα χέρια στο τιμόνι και τα μάτια και την προσοχή στο δρόμο.

Ελέγξτε την ταχύτητα σας

Η υπερβολική ταχύτητα είναι βασική αιτία τραυματισμών και θανάτων. Γενικά, όσο υψηλότερη η ταχύτητα, τόσο μεγαλύτερος ο κίνδυνος, αλλά σοβαροί τραυματισμοί μπορεί να προκύψουν και σε χαμηλότερες ταχύτητες. Μην οδηγείτε ποτέ γρηγορότερα από όσο το επιτρέπουν οι συνθήκες, ανεξάρτητα από το όριο ταχύτητας.

Διατηρήστε το αυτοκίνητο σας σε καλή κατάσταση

Αν πάθετε λάστιχο ή μια μηχανική βλάβη, μπορεί να προκύψει πολύ σοβαρός κίνδυνος. Για να μειώσετε την πιθανότητα τέτοιων προβλημάτων, ελέγχετε τακτικά την πίεση και την κατάσταση των ελαστικών σας και μην παραλείπετε καμία τακτική προγραμματισμένη συντήρηση.

ΚΑΘΙΣΜΑΤΑ

■ Αριστεροτίμονο

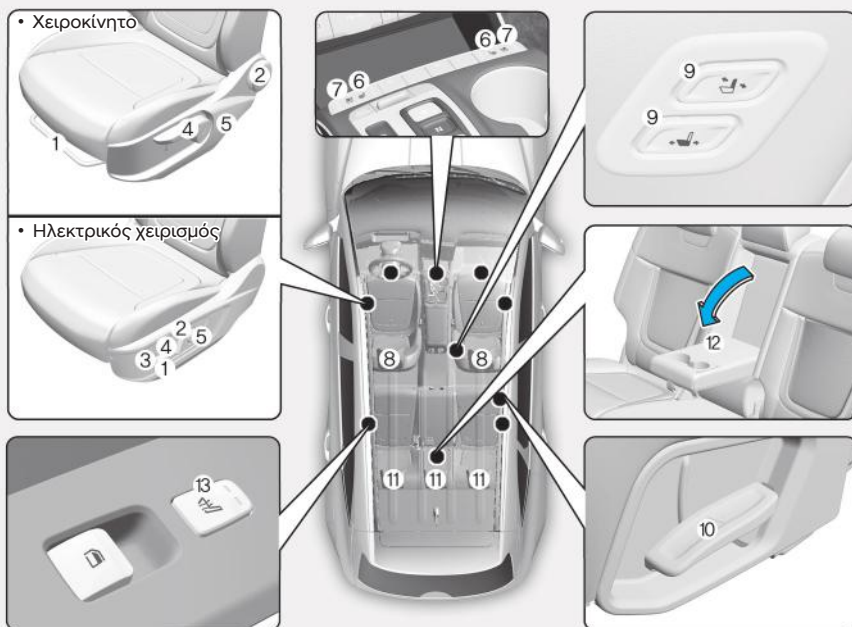

Οι παρεχόμενες πληροφορίες μπορεί να διαφέρουν ανάλογα με τις λειτουργίες που είναι ενσωματωμένες στο αυτοκίνητό σας.

ONX4EH030001

Μπροστά καθίσματα

- (1) Εμπρός-πίσω.
- (2) Κλίση καθίσματος.
- (3) Κλίση μαξιλαριού καθίσματος*.
- (4) Ύψος μαξιλαριού καθίσματος.
- (5) Οσφυϊκή υποστήριξη (κάθισμα οδηγού)*.
- (6) Θέρμανση καθίσματος*.
- (7) Εξαερισμός καθίσματος*.
- (8) Προσκέφαλο.
- (9) Διακόπτης εισόδου*.

Πίσω καθίσματα

- (10) Κλίση και αναδίπλωση καθίσματος.
- (11) Προσκέφαλο.
- (12) Υποβραχιόνιο*.
- (13) Θέρμανση καθίσματος*.

* : αν έχει τοποθετηθεί

■ Δεξιότιμονο

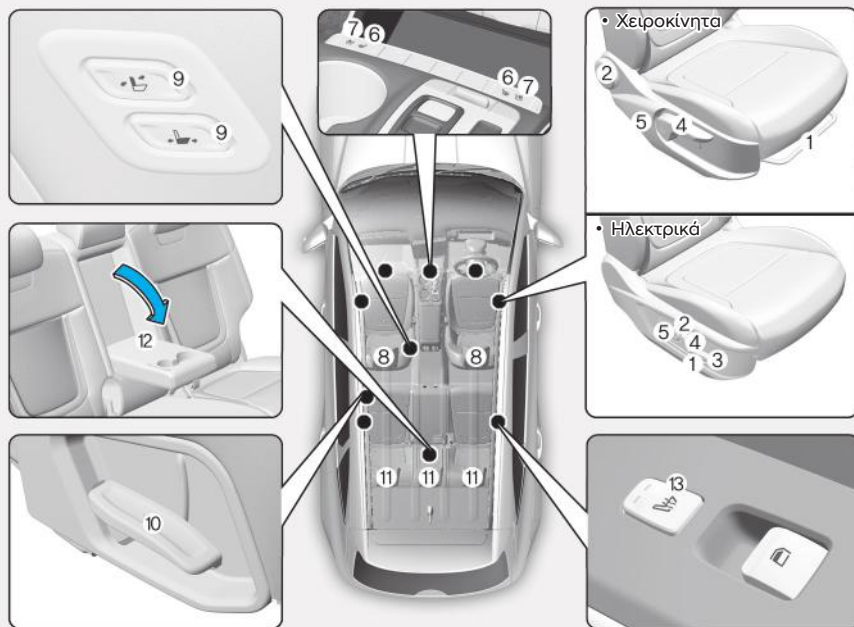

Οι παρεχόμενες πληροφορίες μπορεί να διαφέρουν ανάλογα με τις λειτουργίες που είναι ενσωματωμένες στο αυτοκίνητό σας.

ONX4EH030001R

Μπροστά καθίσματα

- (1) Εμπρός-πίσω.
- (2) Κλίση καθίσματος.
- (3) Κλίση μαξιλαριού καθίσματος*.
- (4) Ύψος μαξιλαριού καθίσματος.
- (5) Οσφυϊκή υποστήριξη (κάθισμα οδηγού)*.
- (6) Θέρμανση καθίσματος*.
- (7) Εξαερισμός καθίσματος*.
- (8) Προσκέφαλο.
- (9) Διακόπτης εισόδου*.

Πίσω καθίσματα

- (10) Κλίση και αναδίπλωση καθίσματος.
- (11) Προσκέφαλο.
- (12) Υποβραχιόνιο*.
- (13) Θέρμανση καθίσματος*.

* : αν έχει τοποθετηθεί

Προληπτικά μέτρα ασφαλείας

Η ρύθμιση των καθισμάτων, ώστε να κάθεστε σε μια ασφαλή και άνετη θέση παίζει σημαντικό ρόλο στην ασφάλεια του οδηγού και του συνοδηγού, μαζί με τις ζώνες ασφαλείας και τους αερόσακους, σε περίπτωση ατυχήματος.



ΠΡΟΕΙΔΟΠΟΙΗΣΗ

Μη χρησιμοποιείτε μαξιλάρια που μειώνουν την τριβή μεταξύ του καθίσματος και του επιβάτη. Τα ισχία του επιβάτη μπορεί να γλιστρήσουν κάτω από τη ζώνη ασφαλείας κατά τη διάρκεια ατυχήματος ή απότομου φρεναρίσματος.

Μπορεί να προκύψουν σοβαροί ή θανασιμοί εσωτερικοί τραυματισμοί, επειδή η ζώνη ασφαλείας δε μπορεί να λειτουργήσει σωστά.

Αερόσακοι

Μπορείτε να λάβετε μέτρα για να μειώσετε τον κίνδυνο τραυματισμού από ένα πυροδοτημένο αερόσακο. Αν κάθεστε πολύ κοντά σε έναν αερόσακο, αυξάνεται ο κίνδυνος τραυματισμού σε περίπτωση που αυτός πυροδοτηθεί. Μετακινήστε το κάθισμα σας όσο το δυνατόν πιο μακριά από τους εμπρός αερόσακους, χωρίς όμως να απομακρυνθείτε τόσο ώστε να χάσετε τον έλεγχο του αυτοκινήτου.



ΠΡΟΕΙΔΟΠΟΙΗΣΗ

Για να μειώσετε τον κίνδυνο σοβαρού ή θανατηφόρου τραυματισμού από έναν πυροδοτημένο αερόσακο, ακολουθήστε τις ακόλουθες προφυλάξεις:

- Ρυθμίστε το κάθισμα του οδηγού όσο πιο πίσω γίνεται, αλλά χωρίς να χάσετε τον έλεγχο του αυτοκινήτου.
- Ρυθμίστε το κάθισμα του συνοδηγού όσο το δυνατόν πιο πίσω.
- Κρατήστε το τιμόνι, με τα χέρια στις θέσεις ρολογιού 9 και 3, για να

μειώσετε τον κίνδυνο τραυματισμού στα χέρια και στα μπράτσα.

- **ΠΟΤΕ** μην τοποθετείτε κάποιο εμπόδιο ανάμεσα σε εσάς και τον αερόσακο.
- **Μην** επιτρέπετε στο συνοδηγό να ανεβάζει τα πόδια στο ταμπλό, για να μειώσετε τον κίνδυνο τραυματισμού των ποδιών του.

Ζώνες Ασφαλείας

Πάντα να δένετε τη ζώνη ασφαλείας πριν ξεκινήσετε την οδήγηση. Οι επιβάτες πρέπει να κάθονται διαρκώς σε όρθια θέση και να είναι σωστά δεμένοι. Βρέφη και μικρά παιδιά πρέπει να είναι δεμένα σε κατάλληλα παιδικά καθίσματα. Τα παιδιά που είναι πολύ μεγάλα πλέον για βοηθητικό κάθισμα, καθώς και οι ενήλικες, πρέπει να είναι δεμένοι με τις ζώνες ασφαλείας.



ΠΡΟΕΙΔΟΠΟΙΗΣΗ

Λάβετε τις παρακάτω προφυλάξεις, όταν ρυθμίζετε την ζώνη ασφαλείας:

- **ΠΟΤΕ** μη χρησιμοποιείτε μια ζώνη ασφαλείας για παραπάνω από έναν επιβαίνοντα.
- Πάντα να τοποθετείτε την πλάτη του καθίσματος σε όρθια θέση, με το κάτω μέρος της ζώνης να είναι άνετα και χαμηλά στους μηρούς.
- Μην αφήνετε **ΠΟΤΕ** παιδιά και βρέφη να κάθονται στα πόδια του συνοδηγού.
- Μην περνάτε τη ζώνη ασφαλείας πάνω από το λαιμό σας ή πάνω από αιχμηρές άκρες, και μην απομακρύνετε την ζώνη ώμου, από το σώμα σας.
- Μην αφήνετε τη ζώνη ασφαλείας να πιαστεί κάπου ή να μπλοκάρει.

Εμπρός καθίσματα

Μπορείτε να ρυθμίσετε το εμπρός κάθισμα χρησιμοποιώντας τους μοχλούς ελέγχου που βρίσκονται στην πλαϊνή πλευρά του μαξιλαριού του καθίσματος. Πριν οδηγήσετε, ρυθμίστε το κάθισμα στη σωστή θέση, ώστε να ελέγχετε εύκολα το τιμόνι, τα πεντάλ και τα πλήκτρα στον πίνακα οργάνων.



ΠΡΟΕΙΔΟΠΟΙΗΣΗ

Όταν ρυθμίζετε το κάθισμα, λάβετε τις παρακάτω προφυλάξεις:

- ΠΟΤΕ μην προσπαθήσετε να ρυθμίσετε το κάθισμα ενώ το αυτοκίνητο κινείται. Το κάθισμα μπορεί να μετακινηθεί απρόσμενα και ως εκ τούτου να προκληθεί ατύχημα λόγω απώλειας ελέγχου του αυτοκινήτου.
- Μην τοποθετείτε τίποτα κάτω από τα μπροστινά καθίσματα. Αντικείμενα που δεν έχουν στερεωθεί στο χώρο των ποδιών του οδηγού μπορεί να παρεμβληθούν στη λειτουργία των πεντάλ, προκαλώντας ατύχημα.
- Μην αφήνετε τίποτα να παρεμποδίζει την κανονική θέση και την σωστή ασφάλιση του καθίσματος.
- Μην αφήνετε έναν αναπτήρα στο πάτωμα ή στο κάθισμα. Όταν χρησιμοποιείτε το κάθισμα μπορεί να βγει αέριο από τον αναπτήρα και να προκληθεί φωτιά.
- Να είστε πολύ προσεχτικοί όταν μαζεύετε μικρά αντικείμενα παγιδευμένα κάτω ή μεταξύ των καθισμάτων και της κεντρικής κονσόλας. Τα χέρια σας μπορεί να κοπούν ή να τραυματιστούν από τις κοφτερές άκρες του μηχανισμού του καθίσματος.
- Αν υπάρχουν επιβαίνοντες στα πίσω καθίσματα, προσέξτε καθώς ρυθμίζετε τη θέση του μπροστινού καθίσματος.
- Βεβαιωθείτε ότι το κάθισμα είναι ασφαλισμένο στη θέση του μετά από τη ρύθμιση. Στην αντίθετη

περίπτωση ενδέχεται να μετακινηθεί απρόσμενα και να προκληθεί ατύχημα.



ΠΡΟΣΟΧΗ

Για να αποφύγετε πιθανό τραυματισμό

- Μη ρυθμίζετε το κάθισμά σας ενώ φοράτε τη ζώνη ασφαλείας. Αν μετακινήσετε το μαξιλάρι του καθίσματος μπροστά μπορεί να προκληθεί μεγάλη πίεση στο υπογάστριο.
- Προσέξτε να μην πιαστούν τα χέρια ή τα δάχτυλα σας στο μηχανισμό του καθίσματος όταν το μετακινείτε.

Χειροκίνητη ρύθμιση

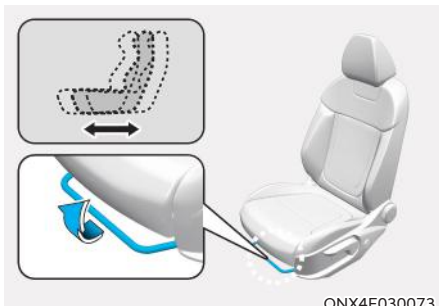

ONX4E030073

Ρύθμιση καθίσματος εμπρός και πίσω

Για να μετακινήσετε το κάθισμα προς τα εμπρός ή προς τα πίσω:

1. Τραβήξτε τον μοχλό ρύθμισης του καθίσματος προς τα επάνω και κρατήστε τον.
2. Γλιστρήστε το κάθισμα στην επιθυμητή θέση.
3. Αφήστε τον μοχλό και βεβαιωθείτε ότι το κάθισμα έχει ασφαλίσει στη θέση του. Δοκιμάστε να το μετακινήσετε εμπρός ή πίσω χωρίς να χρησιμοποιήσετε τον μοχλό. Αν το κάθισμα μετακινείται, τότε δεν έχει ασφαλίσει σωστά.

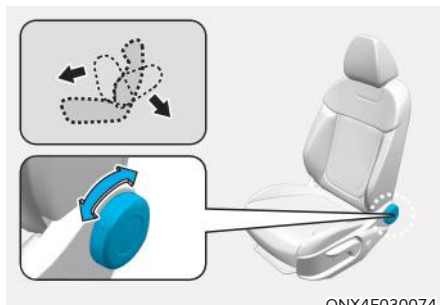

ONX4E030074

Κλίση πλάτης καθίσματος

Για να ανακλίνετε την πλάτη του καθίσματος:

1. Περιστρέψτε το περιστρεφόμενο κουμπί της πλάτης του καθίσματος προς τα πίσω.
2. Γείρετε απαλά προς τα πίσω την πλάτη του καθίσματος και ρυθμίστε την στην επιθυμητή θέση.
3. Αφήστε το κουμπί και βεβαιωθείτε ότι η πλάτη του καθίσματος έχει ασφαλίσει στη θέση της.

Ανακλιμένο κάθισμα

Αν κάθσετε με την πλάτη του καθίσματος ανακλιμένη, ενώ το αυτοκίνητο κινείται, μπορεί να είναι επικίνδυνο. Ακόμη και αν φοράτε ζώνη ασφαλείας, η προστασία που σας παρέχει το σύστημα ασφαλείας (ζώνες και/ή αερόσακοι) μειώνεται σημαντικά αν το κάθισμά σας βρίσκεται σε κλίση.

ΠΡΟΕΙΔΟΠΟΙΗΣΗ

Όταν το αυτοκίνητο κινείται, ΠΟΤΕ μην κάθεται με την πλάτη του καθίσματος σε κλίση.

Αν επιβαίνετε με ανακλινόμενο το κάθισμα αυξάνετε τις πιθανότητες σοβαρών ή θανάσιμων τραυματισμών σε περίπτωση σύγκρουσης ή ξαφνικού φρεναρίσματος.

Οι οδηγοί και οι επιβάτες, πρέπει ΠΑΝΤΑ να κάθονται σωστά στο κάθισμά τους, να είναι σωστά δεμένοι, και η πλάτη του καθίσματός τους να βρίσκεται σε όρθια θέση.

Οι ζώνες ασφαλείας πρέπει να ταιριάζουν απόλυτα στους μηρούς και το στήθος σας για να λειτουργήσουν σωστά. Όταν το κάθισμα είναι ανακλιμένο, η ζώνη ώμου δε μπορεί να κάνει τη δουλειά της, καθώς, δε θα ταιριάζει απόλυτα στο στήθος σας. Αντίθετα, θα είναι μπροστά σας. Κατά τη διάρκεια ενός ατυχήματος, μπορεί να πιεστείτε από τη ζώνη ασφαλείας, με αποτέλεσμα τραυματισμό στο λαιμό ή αλλού.

Όσο περισσότερο είναι το κάθισμα ξαπλωμένο, τόσο περισσότερες είναι πιθανότητες να γλιστρήσουν οι γοφοί κάτω από τη ζώνη ασφαλείας, ή να χτυπήσει ο επιβάτης τον λαιμό του στη ζώνη ώμου.

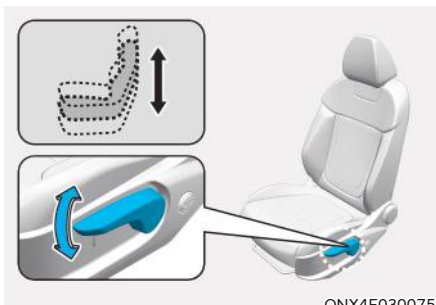

ONX4E030075

Ρύθμιση ύψους μαξιλαριού καθίσματος

Για να αλλάξετε το ύψος του καθίσματος:

- Πιέστε αρκετές φορές τον μοχλό προς τα κάτω, για να χαμηλώσετε το κάθισμα.
- Τραβήξτε αρκετές φορές τον μοχλό προς τα πάνω για να ανυψώσετε το κάθισμα.

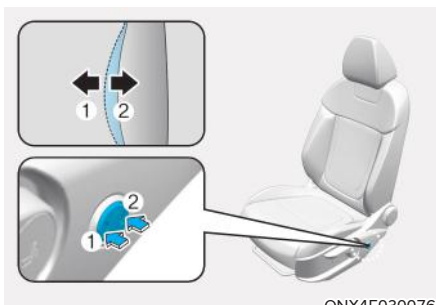

ONX4E030076

Οσφυϊκή υποστήριξη

(για το κάθισμα του οδηγού, αν υπάρχει)

- Η οσφυϊκή υποστήριξη μπορεί να ρυθμιστεί πιέζοντας τον διακόπτη οσφυϊκής υποστήριξης στο πλάι του καθίσματος.
- Πιέστε το μπροστινό μέρος του διακόπτη (1) για να αυξήσετε την υποστήριξη ή το πίσω μέρος του διακόπτη (2) για να τη μειώσετε.

Ηλεκτρική ρύθμιση (αν υπάρχει)



ΠΡΟΕΙΔΟΠΟΙΗΣΗ

Μην αφήνετε ΠΟΤΕ τα παιδιά στο αυτοκίνητο χωρίς επιτήρηση. Η ηλεκτρική ρύθμιση των καθισμάτων λειτουργεί ακόμα και όταν ο κινητήρας είναι σβηστός.

ΣΗΜΕΙΩΣΗ

Για να αποφύγετε ζημιά στα καθίσματα:

- Πρέπει πάντα να σταματάτε τη ρύθμιση όταν το κάθισμα έχει φτάσει στην πιο μπροστινή ή στην πιο πίσω δυνατή θέση.
- Μη ρυθμίζετε τα καθίσματα περισσότερο από όσο είναι απαραίτητο όταν ο κινητήρας δεν είναι σε λειτουργία. Αυτό μπορεί να έχει ως αποτέλεσμα το άδειασμα της μπαταρίας.
- Μη ρυθμίζετε δύο ή περισσότερα καθίσματα ταυτόχρονα διότι μπορεί να προκληθεί ηλεκτρική βλάβη.

Ρύθμιση καθίσματος εμπρός και πίσω

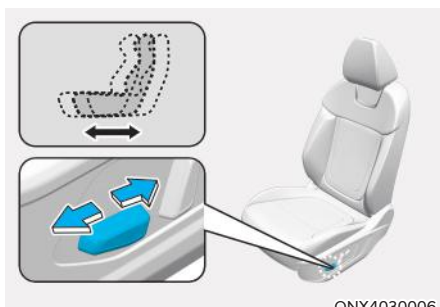

ONX4030006

Για να μετακινήσετε το κάθισμα προς τα εμπρός ή προς τα πίσω:

1. Πιέστε τον διακόπτη ελέγχου προς τα εμπρός ή προς τα πίσω.
2. Αφήστε τον διακόπτη όταν το κάθισμα φτάσει στην επιθυμητή θέση.

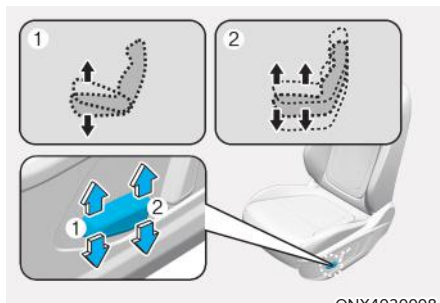

ONX4030008

Ρύθμιση κλίσης μαξιλαριού καθίσματος (1, αν έχει τοποθετηθεί)

Για να αλλάξετε την κλίση του εμπρός μέρους του μαξιλαριού του καθίσματος: Τραβήξτε προς τα πάνω το μπροστινό τμήμα του διακόπτη για να ανεβάσετε το εμπρός μέρος του μαξιλαριού ή σπρώξτε το προς τα κάτω για να το κατεβάσετε. Αφήστε τον διακόπτη όταν το μαξιλάρι αποκτήσει την επιθυμητή κλίση.

Ρύθμιση ύψους καθίσματος (2)

Για να αλλάξετε το ύψος του καθίσματος: Πιέστε προς τα πάνω το πίσω τμήμα του διακόπτη για να ανυψώσετε το κάθισμα ή σπρώξτε το προς τα κάτω για να το χαμηλώσετε.

Αφήστε τον διακόπτη όταν το κάθισμα φτάσει στο επιθυμητό ύψος.

Ρύθμιση κλίσης πλάτης καθίσματος

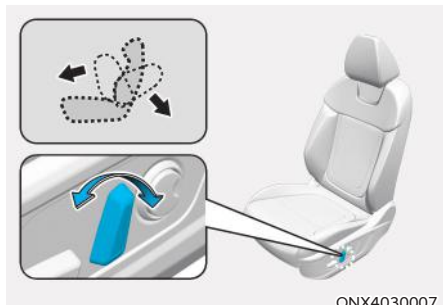

Για να ανακλίσετε την πλάτη του καθίσματος:

1. Πιέστε τον διακόπτη ελέγχου προς τα εμπρός ή προς τα πίσω.
2. Αφήστε τον διακόπτη όταν το κάθισμα φτάσει στην επιθυμητή θέση.

Ανακλιμένο κάθισμα

Αν κάθεστε σε ανακλινόμενη θέση, ενώ το αυτοκίνητο κινείται, μπορεί να είναι επικίνδυνο. Ακόμα και αν είστε δεμένοι, οι προστασίες του συστήματος συγκράτησης, (ζώνες ασφαλείας και αερόσακοι) μειώνονται σημαντικά αν ανακλίσετε το κάθισμα σας.



ΠΡΟΕΙΔΟΠΟΙΗΣΗ

ΠΟΤΕ μην επιβαίνετε σε ένα αυτοκίνητο που κινείται, με ανακλιμένο το κάθισμα.

Αν επιβαίνετε με ανακλιμένο το κάθισμα αυξάνετε τις πιθανότητες σοβαρών ή θανάσιμων τραυματισμών σε περίπτωση σύγκρουσης ή ξαφνικού φρεναρίσματος.

Οι οδηγοί και οι επιβάτες, πρέπει **ΠΑΝΤΑ** να κάθονται σωστά στα καθίσματα τους, να είναι σωστά δεμένοι, και με τις πλάτες των καθισμάτων να βρίσκονται σε όρθια θέση.

Οι ζώνες ασφαλείας πρέπει να ταιριάζουν απόλυτα στους γοφούς και το στήθος σας για να λειτουργήσουν σωστά. Όταν το κάθισμα είναι ανακλιμένο, η ζώνη ώμου δε μπορεί να κάνει τη δουλειά της, καθώς, δε θα ταιριάζει απόλυτα στο στήθος σας. Αντίθετα, θα είναι μπροστά σας. Κατά τη διάρκεια ενός ατύχηματος, μπορεί να πιεστείτε από τη ζώνη ασφαλείας, με αποτέλεσμα τραυματισμό στο λαιμό ή αλλού.

Όσο περισσότερο είναι το κάθισμα ξαπλωμένο, τόσο περισσότερες είναι οι πιθανότητες να γλιστρήσουν οι μηροί του επιβάτη κάτω από τη ζώνη ασφαλείας, ή να χτυπήσει ο επιβάτης τον λαιμό του στη ζώνη ώμου.

Οσφυϊκή υποστήριξη (για το κάθισμα του οδηγού, αν υπάρχει)

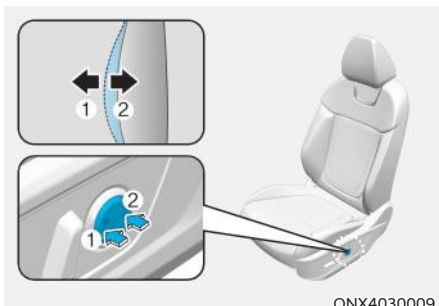

ONX4030009

Για να ρυθμίσετε την οσφυϊκή υποστήριξη:

1. Πιέστε το εμπρός τμήμα του διακόπτη (1) για να αυξήσετε την υποστήριξη ή το πίσω τμήμα του διακόπτη (2) για να τη μειώσετε.
2. Αφήστε τον διακόπτη μόλις το κάθισμα φτάσει στην επιθυμητή θέση.

Διακόπτης αναδίπλωσης πλάτης καθίσματος (αν έχει τοποθετηθεί)



©TMM030042

Οι πίσω επιβάτες μπορούν να χρησιμοποιήσουν αυτούς τους διακόπτες για να ελέγξουν τα μπροστινά καθίσματα.

- Για ολίσθηση εμπρός ή πίσω: Πιέστε τους διακόπτες (1) ή (2) για να μετακινήσετε το μπροστινό κάθισμα προς τα εμπρός ή προς τα πίσω αντιστοίχως.
- Για ρύθμιση της κλίσης της πλάτης: Πιέστε τους διακόπτες (3) ή (4) για να ανακλίσετε την πλάτη του μπροστινού καθίσματος προς τα εμπρός ή προς τα πίσω αντιστοίχως.

Θήκη πλάτης καθίσματος

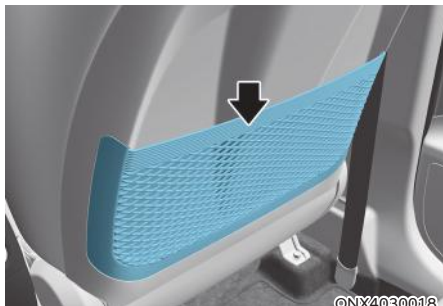

Η θήκη της πλάτης του καθίσματος είναι τοποθετημένη στο πίσω μέρος των μπροστινών καθισμάτων.



ΠΡΟΣΟΧΗ

Μην τοποθετείτε βαριά ή αιχμηρά αντικείμενα στη θήκη της πλάτης του καθίσματος. Σε ένα ατύχημα μπορεί να φύγουν από τη θήκη και να τραυματίσουν τους επιβάτες του αυτοκινήτου.

Πίσω καθίσματα

Αναδίπλωση πίσω καθίσματος

Οι πλάτες των πίσω καθισμάτων μπορούν να διπλώσουν για να μεταφέρουν μεγάλου μήκους αντικείμενα ή για να αυξήσουν την χωρητικότητα του αυτοκινήτου.



ΠΡΟΕΙΔΟΠΟΙΗΣΗ

- Μην αφήνετε ποτέ τους επιβάτες να κάθονται πάνω στη διπλωμένη πλάτη του καθίσματος όταν το αυτοκίνητο κινείται. Αυτός δεν είναι ο ενδεδειγμένος τρόπος χρήσης των καθισμάτων και δεν είναι δυνατή η χρήση των ζωνών ασφαλείας. Αυτό μπορεί να έχει ως αποτέλεσμα σοβαρό τραυματισμό ή θάνατο σε περίπτωση ατυχήματος ή απότομου φρεναρίσματος.
- Τα αντικείμενα που μεταφέρονται στη διπλωμένη πλάτη του πίσω καθίσματος δεν πρέπει υπερβαίνουν το ύψος της πλάτης των εμπρός καθισμάτων. Κάτι τέτοιο θα επέτρεπε στο φορτίο να γλιστρήσει προς τα εμπρός και να προκαλέσει τραυματισμό ή ζημιά σε ένα απότομο φρενάρισμα.

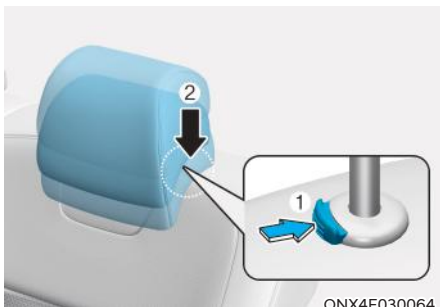

ONX4E030064

Για να διπλώσετε την πλάτη του πίσω καθίσματος:

1. Ρυθμίστε την πλάτη του μπροστινού καθίσματος σε όρθια θέση και, αν είναι απαραίτητο, σπρώξτε το προς τα εμπρός.
2. Χαμηλώστε τα πίσω προσκέφαλα στη χαμηλότερη θέση, πιέζοντας σταθερά το κουμπί απασφάλισης (1) και πιέζοντας ταυτόχρονα το προσκέφαλο προς τα κάτω (2).



ONX4E030084

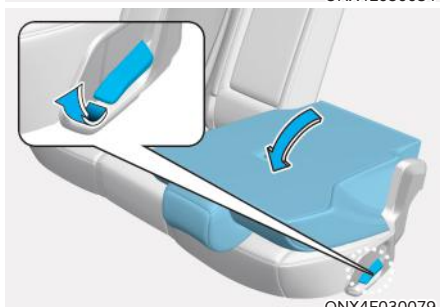

ONX4E030079



ONX4E030083

3. Πριν διπλώσετε το πίσω κάθισμα, τοποθετήστε τις ζώνες ασφαλείας προς τις πόρτες του αυτοκινήτου, για να μην μπερδευτούν οι ζώνες με το κάθισμα.

4. Τραβήξτε τη ζώνη από τον οδηγό της (1) και ανασηκώστε το μοχλό αναδίπλωσης του πίσω καθίσματος (2). Στη συνέχεια διπλώστε το κάθισμα προς τα εμπρός.

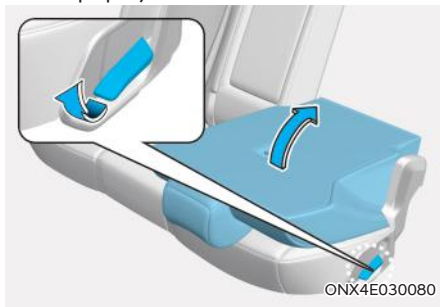

ONX4E030080

5. Για να χρησιμοποιήσετε ξανά το πίσω κάθισμα, ανασηκώστε και πιέστε το μπροστινό τμήμα του μοχλού αναδίπλωσης και ταυτόχρονα ανασηκώστε και σπρώξτε την πλάτη του καθίσματος προς τα πίσω. Πιέστε τη πλάτη του καθίσματος σταθερά, ώσπου να ακουστεί το χαρακτηριστικό κλικ. Βεβαιωθείτε ότι έχει κλειδώσει στη θέση της.

ΠΡΟΕΙΔΟΠΟΙΗΣΗ

Όταν επαναφέρετε την πλάτη του πίσω καθίσματος στην όρθια θέση της μετά την αναδίπλωση, κρατήστε την πλάτη και επαναφέρετε αργά. Βεβαιωθείτε ότι η πλάτη του καθίσματος είναι πλήρως ασφαλισμένη στην όρθια θέση πιέζοντάς τη στο επάνω μέρος. Διαφορετικά, σε ένα ατύχημα ή απότομο φρενάρισμα, το κάθισμα μπορεί να διπλώσει προς τα κάτω και να επιτρέψει την είσοδο φορτίου στο χώρο των επιβατών έχοντας ως αποτέλεσμα την πρόκληση σοβαρού ή θανάσιμου τραυματισμού.

ΠΡΟΕΙΔΟΠΟΙΗΣΗ

Μην τοποθετείτε αντικείμενα στα πίσω καθίσματα, γιατί δεν μπορούν να ασφαλιστούν και σε περίπτωση σύγκρουσης, υπάρχει κίνδυνος να χτυπήσουν τους επιβάτες με αποτέλεσμα σοβαρό τραυματισμό ή θάνατο.

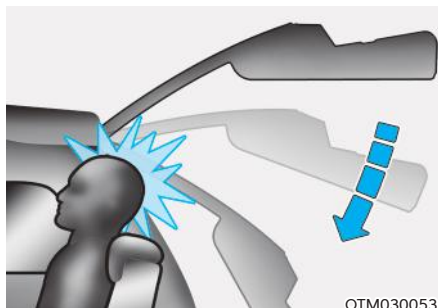

ΠΡΟΕΙΔΟΠΟΙΗΣΗ

Αν κλείσετε την πίσω πόρτα τη στιγμή που το κεφάλι ενός επιβάτη βρίσκεται σε ένα λανθασμένα τοποθετημένο προσκέφαλο ή όταν στο πίσω κάθισμα κάθεται ένας ψηλός επιβάτης, η πόρτα μπορεί να χτυπήσει τον επιβάτη στο κεφάλι και να τον τραυματίσει.

ΠΡΟΕΙΔΟΠΟΙΗΣΗ

Για να επαναφέρετε την πλάτη του πίσω καθίσματος από την ξαπλωτή στην όρθια θέση, κρατήστε την και σηκώστε την αργά. Βεβαιωθείτε ότι η πλάτη του καθίσματος έχει κλειδώσει με ασφάλεια στην όρθια θέση, πιέζοντας το επάνω μέρος της. Σε περίπτωση ατυχήματος ή απότομου φρεναρίσματος θα μπορούσε να επιτρέψει στο φορτίο να εισέλθει με μεγάλη δύναμη στο χώρο των επιβατών και να προκαλέσει σοβαρό τραυματισμό ή θάνατο.

ΠΡΟΕΙΔΟΠΟΙΗΣΗ

Μην τοποθετείτε αντικείμενα στα πίσω καθίσματα, διότι δεν μπορούν να ασφαλιστούν σωστά, και σε περίπτωση σύγκρουσης υπάρχει κίνδυνος να χτυπήσουν τους επιβάτες και να προκληθεί σοβαρός τραυματισμός ή θάνατος.

ΠΡΟΕΙΔΟΠΟΙΗΣΗ

Βεβαιωθείτε ότι ο κινητήρας είναι σβηστός, ο μοχλός στη θέση P (Παρκάρισμα) και έχει εφαρμοστεί το χειρόφρενο με ασφάλεια κάθε φορά που φορτώνετε ή ξεφορτώνετε φορτίο. Αν δεν ακολουθήσετε αυτά τα βήματα, το αυτοκίνητο μπορεί να κινηθεί αν ο επιλογέας ταχυτήτων μετακινηθεί ακούσια σε άλλη θέση.

ΠΡΟΣΟΧΗ

- Να είστε προσεκτικοί όταν φορτώνετε μέσω των πίσω καθισμάτων, για να αποφύγετε κάποια ζημιά στο εσωτερικό του αυτοκινήτου
- Όταν φορτώνετε φορτίο, μέσω των πίσω καθισμάτων, βεβαιωθείτε ότι το φορτίο είναι σωστά ασφαλισμένο για να αποφύγετε τη μετακίνηση του ενώ οδηγείτε.

ΠΡΟΕΙΔΟΠΟΙΗΣΗ

Το φορτίο πρέπει πάντα να είναι ασφαλισμένο για να αποφύγετε να πεταχτεί έξω από το αυτοκίνητο σε περίπτωση σύγκρουσης και να προκληθεί τραυματισμός στους επιβαίνοντες. Μην τοποθετήσετε αντικείμενα στα πίσω καθίσματα καθώς δεν μπορούν να ασφαλιστούν σωστά και μπορεί να χτυπήσουν τους επιβαίνοντες στα μπροστά καθίσματα, σε περίπτωση σύγκρουσης.

Μηχανισμός αναδίπλωσης της πλάτης του πίσω καθίσματος (χώρος αποσκευών) (αν έχει τοποθετηθεί)

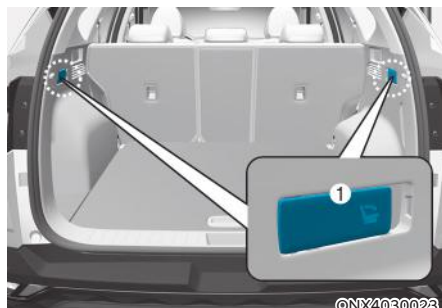

Πιέστε τον διακόπτη που διπλώνει την πλάτη των πίσω καθισμάτων (1), που βρίσκεται και στις δυο πλευρές του πορτμπαγκάζ.

ΠΡΟΕΙΔΟΠΟΙΗΣΗ

Αναδίπλωση πίσω καθίσματος

Μη διπλώνετε την πλάτη του πίσω καθίσματος εάν σε αυτό κάθονται επιβάτες ή υπάρχουν ζωάκια ή αποσκευές.

Μπορεί να τραυματίσετε τους επιβάτες και τα ζωάκια ή να προκαλέσετε ζημιά στις αποσκευές.

Υποβραχιόνιο



Το υποβραχιόνιο βρίσκεται στο μέσο του πίσω καθίσματος. Για να το χρησιμοποιήσετε, κατεβάστε το υποβραχιόνιο από την πλάτη του καθίσματος.

Σύστημα ειδοποίησης για πίσω επιβάτη (πίσω καθίσματα) (αν έχει τοποθετηθεί)

Αυτή η λειτουργία ενεργοποιείται αν ο οδηγός βγει από το αυτοκίνητο, ενώ παραμένουν επιβάτες στα πίσω καθίσματα.

Αν ανοίξετε την πόρτα του οδηγού, ενώ υπάρχουν ακόμη επιβάτες στο πίσω κάθισμα, εμφανίζεται ένα πρώτο προειδοποιητικό μήνυμα στον πίνακα οργάνων. Αν ανιχνευθεί ξανά κίνηση στα πίσω καθίσματα αφού έχετε κλειδώσει τις πόρτες, ενεργοποιείται η δεύτερη ειδοποίηση.

Βεβαιωθείτε ότι δεν υπάρχει επιβάτης στο πίσω κάθισμα πριν βγείτε από το αυτοκίνητο.

Προσκέφαλο

Τα μπροστινά και πίσω καθίσματα του αυτοκινήτου έχουν ρυθμιζόμενα προσκέφαλα. Τα προσκέφαλα παρέχουν άνεση στους επιβαίνοντες, αλλά το πιο σημαντικό είναι ότι είναι σχεδιασμένα για να βοηθούν στην προστασία των επιβατών από τραυματισμούς του αυχένα και της σπονδυλικής στήλης σε περίπτωση ατυχήματος, ειδικά σε μια σύγκρουση από πίσω.



ΠΡΟΕΙΔΟΠΟΙΗΣΗ

Για να μειώσετε τον κίνδυνο σοβαρού ή θανάσιμου τραυματισμού σε περίπτωση ατυχήματος, λάβετε τις παρακάτω προφυλάξεις όταν ρυθμίζετε τα προσκέφαλα:

- Ρυθμίστε πάντα τα προσκέφαλα όλων των επιβατών ΠΡΙΝ εκκινήσετε το αυτοκίνητο.
- Μην επιτρέπετε ΠΟΤΕ σε κάποιον να κάθεται σε ένα κάθισμα από το οποίο έχει αφαιρεθεί το προσκέφαλο.

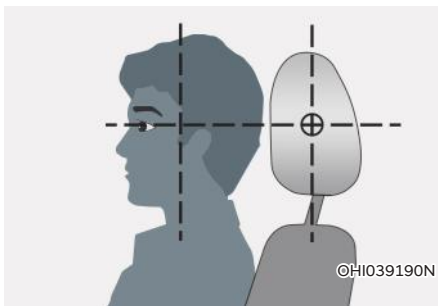

- Ρυθμίστε τα προσκέφαλα ώστε το μέσο τους να είναι στο ίδιο ύψος με το πάνω μέρος των ματιών σας. Μην ρυθμίζετε ΠΟΤΕ το ύψος του προσκέφαλου του οδηγού όταν το αυτοκίνητο κινείται.
- Ρυθμίστε το προσκέφαλο όσο πιο κοντά γίνεται στο κεφάλι του επιβάτη. Μην χρησιμοποιείτε μαξιλάρι στο κάθισμα το οποίο κρατάει το σώμα μακριά από την πλάτη του καθίσματος.
- Σιγουρευτείτε ότι το προσκέφαλο έχει εφαρμοστεί στη θέση του, αφού το έχετε ρυθμίσει.

ΠΡΟΕΙΔΟΠΟΙΗΣΗ

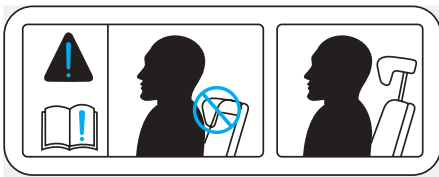

OTL035061

Όταν κάθεστε στο πίσω κάθισμα μη ρυθμίζετε το ύψος του προσκέφαλου στη χαμηλότερη θέση.

ΠΡΟΣΟΧΗ

Όταν δεν υπάρχουν επιβάτες στα πίσω καθίσματα, ρυθμίστε το ύψος του προσκέφαλου στη χαμηλότερη θέση. Το προσκέφαλο του πίσω καθίσματος μπορεί να μειώσει την ορατότητα προς τα πίσω.

ΣΗΜΕΙΩΣΗ

Για να αποφύγετε ζημιά, ΠΟΤΕ μη χτυπάτε ή τραβάτε τα προσκέφαλα.

Προσκέφαλα εμπρός καθισμάτων

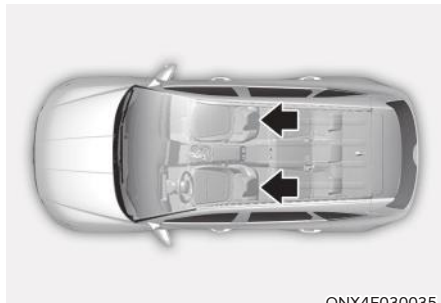

ONX4E030035

Τα καθίσματα του οδηγού και του συνοδηγού, είναι εξοπλισμένα με ρυθμιζόμενα προσκέφαλα για την ασφάλεια και την άνεσή τους.

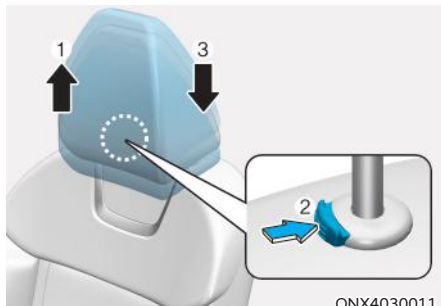

ONX4030011

Ρύθμιση του ύψους επάνω και κάτω

Για να ανεβάσετε το προσκέφαλο:

1. Τραβήξτε το προς τα πάνω μέχρι να φτάσει στην επιθυμητή θέση (1).

Για να χαμηλώσετε το προσκέφαλο:

1. Πιέστε και κρατήστε πατημένο το κουμπί απασφάλισης (2) στο στήριγμα του προσκέφαλου.
2. Χαμηλώστε το προσκέφαλο στην επιθυμητή θέση (3).

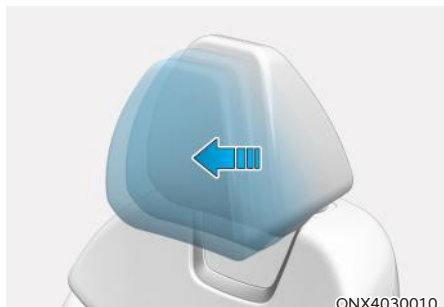

Ρύθμιση εμπρός και πίσω (αν έχει τοποθετηθεί)

Το προσκέφαλο μπορεί να ρυθμιστεί μπροστά σε 3 διαφορετικές θέσεις, τραβώντας το στην επιθυμητή εγκοπή. Για να ρυθμίσετε το προσκέφαλο στην μακρύτερη πίσω θέση του, τραβήξτε το τελείως μπροστά και απελευθερώστε το.

ΣΗΜΕΙΩΣΗ

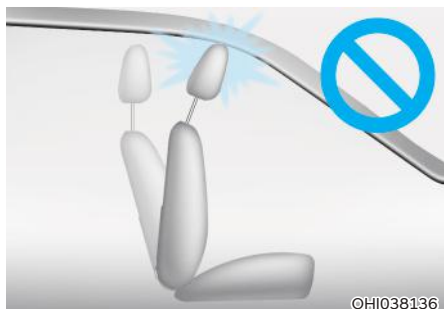

Αν γείρετε τη πλάτη του καθίσματος προς τα εμπρός, ενώ το προσκέφαλο και το μαξιλάρι καθίσματος είναι ανυψωμένα, μπορεί το προσκέφαλο να χτυπήσει το σκιάδιο ή άλλα τμήματα του αυτοκινήτου.

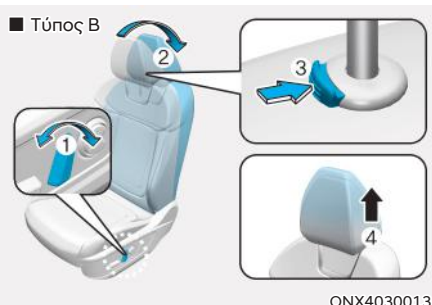

Αφαίρεση/Επανατοποθέτηση

Για να αφαιρέσετε το προσκέφαλο:

1. Ανακλίστε τη πλάτη του καθίσματος (2) χρησιμοποιώντας το κουμπί ανάκλισης ή τον διακόπτη (1).
2. Σηκώστε το προσκέφαλο όσο πιο ψηλά πηγαίνει.
3. Πιέστε το πλήκτρο απασφάλισης του προσκέφαλου (3) ενώ τραβάτε προς τα πάνω το προσκέφαλο (4).

ΠΡΟΕΙΔΟΠΟΙΗΣΗ

Μην επιτρέπετε ΠΟΤΕ σε κάποιον να επιβαίνει σε ένα κάθισμα, ενώ έχει αφαιρεθεί το προσκέφαλο.

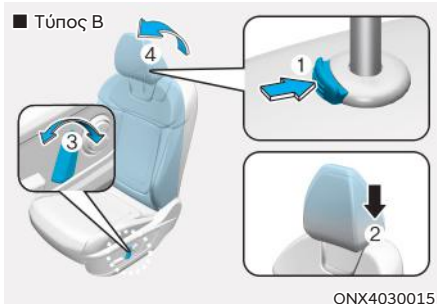
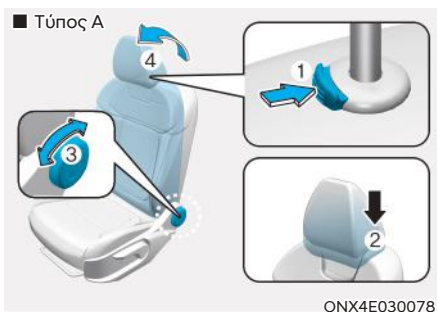

Για να επαναποθετήσετε το προσκέφαλο:

1. Ανακλίνετε τη πλάτη καθίσματος.
2. Βάλτε τις μπάρες του προσκέφαλου (2) στις τρύπες, ενώ πιέζετε το πλήκτρο απασφάλισης (1).
3. Ρυθμίστε το προσκέφαλο στο κατάλληλο ύψος.
4. Ανακλίνετε την πλάτη καθίσματος (4) με το κουμπί ανάκλισης ή τον διακόπτη (3).



ΠΡΟΕΙΔΟΠΟΙΗΣΗ

Βεβαιωθείτε ότι το προσκέφαλο έχει ασφαλίσει στη θέση του αφού το επανεγκαταστήσετε και το προσαρμόσετε σωστά.

Προσκέφαλα πίσω καθισμάτων

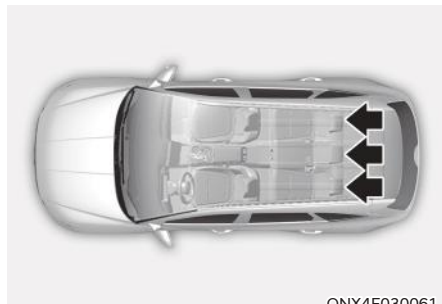

Τα πίσω καθίσματα είναι εξοπλισμένα με ένα προσκέφαλο σε κάθε θέση, για την ασφάλεια και την άνεση των επιβατών.

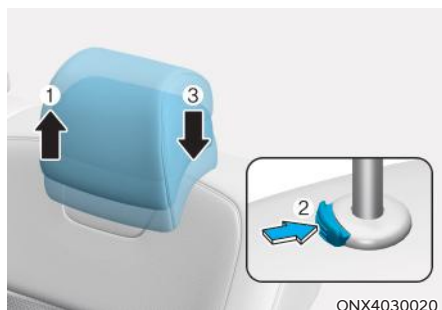

Ρύθμιση του ύψους επάνω και κάτω

Για να ανεβάσετε το προσκέφαλο:

1. Τραβήξτε το προς τα πάνω μέχρι να φτάσει στην επιθυμητή θέση (1).

Για να χαμηλώσετε το προσκέφαλο:

1. Πιέστε και κρατήστε πατημένο το πλήκτρο απασφάλισης (2) στο στήριγμα του προσκέφαλου.
2. Χαμηλώστε το προσκέφαλο στην επιθυμητή θέση (3).

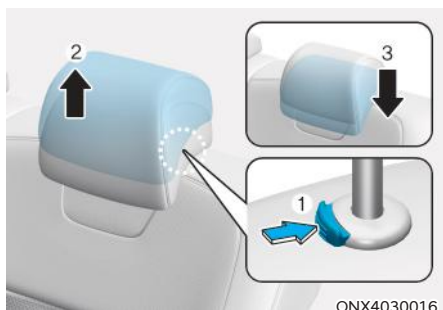

Αφαίρεση/Επανατοποθέτηση

Για να αφαιρέσετε το προσκέφαλο:

1. Σηκώστε το προσκέφαλο όσο ψηλά γίνεται.
2. Πιέστε το πλήκτρο απασφάλισης (1) και ταυτόχρονα τραβήξτε το προσκέφαλο προς τα πάνω (2).

Για να επανατοποθετήσετε το προσκέφαλο:

1. Βάλτε τους μεταλλικούς πύρους του προσκέφαλου (3) στις αντίστοιχες τρύπες, ενώ ταυτόχρονα πιέζετε το πλήκτρο απασφάλισης (1).
2. Ρυθμίστε το προσκέφαλο στο κατάλληλο ύψος.

Θέρμανση καθισμάτων (αν έχει τοποθετηθεί)

Η θέρμανση καθισμάτων παρέχεται για να θερμαίνονται τα καθίσματα όταν ο καιρός είναι κρύος.

Όταν ο καιρός είναι ήπιος ή οι καιρικές συνθήκες δεν απαιτούν θέρμανση των καθισμάτων, θα πρέπει οι θερμαντήρες να είναι στη θέση OFF.



ΠΡΟΕΙΔΟΠΟΙΗΣΗ

Η θέρμανση καθισμάτων μπορεί να προκαλέσει **ΣΟΒΑΡΟ ΚΑΨΙΜΟ**, ακόμα και σε χαμηλές θερμοκρασίες και ιδιαίτερα αν χρησιμοποιείται για μεγάλες χρονικές περιόδους.

Οι επιβάτες πρέπει να μπορούν να αισθανθούν αν το κάθισμα τους ζεσταίνεται πολύ, ώστε να κλείσουν την θέρμανση.

Άνθρωποι που δεν μπορούν να ανιχνεύσουν αλλαγή θερμοκρασίας ή πόνο στο δέρμα πρέπει να δίνουν ιδιαίτερη προσοχή, ειδικά οι παρακάτω κατηγορίες επιβατών:

- Βρέφη, παιδιά, ηλικιωμένοι ή άτομα με αναπηρία, ασθενείς που βγαίνουν από το νοσοκομείο.
- Άτομα με ευαίσθητο δέρμα ή άτομα που παθαίνουν εύκολα έγκαυμα.
- Κουρασμένα άτομα.
- Μεθυσμένα άτομα.
- Άτομα που λαμβάνουν φάρμακα τα οποία μπορούν να προκαλέσουν υπνηλία ή νύστα.



ΠΡΟΕΙΔΟΠΟΙΗΣΗ

Μη τοποθετείτε ΠΟΤΕ οτιδήποτε στο κάθισμα που μονώνει την θερμότητα, όταν λειτουργεί ο θερμαντήρας του καθίσματος, όπως μια κουβέρτα ή ένα μαξιλάρι καθίσματος. Αυτό μπορεί να προκαλέσει υπερθέρμανση του θερμαινόμενου καθίσματος, προκαλώντας κάψιμο ή ζημιά στο κάθισμα.

ΣΗΜΕΙΩΣΗ

Για να αποφύγετε ζημιά στο σύστημα της θέρμανσης των καθισμάτων και στα καθίσματα:

- Ποτέ μη χρησιμοποιείτε διαλύτες όπως διαλυτικό χρωμάτων, βενζόλιο, οινόπνευμα ή βενζίνη για να καθαρίσετε τα καθίσματα.
- Μην τοποθετείτε βαριά ή κοφτερά αντικείμενα στα καθίσματα που είναι εξοπλισμένα με σύστημα θέρμανσης.
- Μην αλλάζετε το κάλυμμα του καθίσματος. Μπορεί να προκληθεί ζημιά στο σύστημα θέρμανσης του καθίσματος.

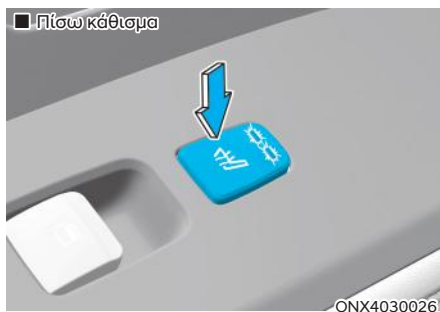

Ενώ ο κινητήρας είναι αναμμένος, πιέστε έναν από τους δύο διακόπτες για να θερμάνετε το κάθισμα του οδηγού ή του συνοδηγού αντιστοίχως.

Όταν ο καιρός είναι ήπιος ή οι καιρικές συνθήκες δεν απαιτούν θέρμανση των καθισμάτων, θα πρέπει οι διακόπτες να είναι στη θέση OFF.

- Χειροκίνητος έλεγχος θερμοκρασίας
Κάθε φορά που πιέζετε τον διακόπτη, η θέρμανση του καθίσματος αλλάζει με την ακόλουθη σειρά:

- Μπροστινό κάθισμα

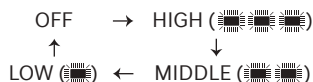

- Rear seat

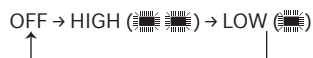

- Αυτόματος έλεγχος θερμοκρασίας
Το σύστημα θέρμανσης καθίσματος ελέγχει αυτόματα τη θερμοκρασία του καθίσματος, ώστε να αποφευχθούν τυχόν εγκαύματα όταν ο διακόπτης έχει τοποθετηθεί χειροκίνητα στη θέση ON.

- Μπροστινό κάθισμα

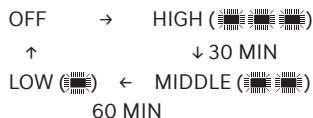

- Πίσω κάθισμα

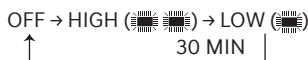

Αν έχει επιλεγεί χειροκίνητα η θέση HIGH, η θερμοκρασία θα ελέγχεται αυτόματα από το σύστημα.

- Αν πιέσετε το διακόπτη για περισσότερο από 1.5 δευτερόλεπτο με τη θέρμανση καθισμάτων σε λειτουργία, η θέρμανση θα απενεργοποιηθεί.
- Όποτε η μίζα τίθεται στη θέση ON, η θέρμανση καθισμάτων είναι από προεπιλογή στη θέση OFF.
- Auto Comfort Control (κάθισμα οδηγού) (αν έχει τοποθετηθεί)
 - Όταν ο κινητήρας λειτουργεί, το σύστημα θέρμανσης ελέγχει αυτόματα τη θερμοκρασία του καθίσματος, ανάλογα με τη θερμοκρασία του χώρου και την καθορισμένη θερμοκρασία στο σύστημα κλιματισμού. Αν πιέσετε τον διακόπτη του συστήματος θέρμανσης, θα πρέπει να ρυθμίσετε τη θέρμανση του καθίσματος χειροκίνητα.

Για να χρησιμοποιήσετε αυτή τη λειτουργία, θα πρέπει πρώτα να την ενεργοποιήσετε από το μενού Settings του Infotainment.

- Όταν ο διακόπτης ανάφλεξης είναι στη θέση ON το σύστημα θέρμανσης είναι στη θέση OFF. Εντούτοις, αν η λειτουργία Auto Comfort Control είναι στη θέση ON, η θέρμανση του καθίσματος θα ενεργοποιηθεί/απενεργοποιηθεί, ανάλογα με τη θερμοκρασία περιβάλλοντος και την καθορισμένη θερμοκρασία στο σύστημα κλιματισμού.

Για περισσότερες πληροφορίες βλ. το χωριστό εγχειρίδιο του Infotainment.

i Πληροφορία

Όταν η θέρμανση καθισμάτων είναι ON, η θέρμανση του καθίσματος ενεργοποιείται και απενεργοποιείται αυτόματα, ανάλογα με τη θερμοκρασία του καθίσματος

Εξαερισμός καθίσματος (αν υπάρχει)



Το σύστημα εξαερισμού παρέχεται για να δροσίζει τα μπροστινά καθίσματα, μέσω μικρών οπών εξαερισμού, οι οποίες βρίσκονται στο μαξιλάρι και στην πλάτη των καθισμάτων. Όταν η λειτουργία του εξαερισμού δεν είναι απαραίτητη, φροντίστε οι διακόπτες να είναι στη θέση OFF. Ενώ ο κινητήρας λειτουργεί, πιέστε το διακόπτη για να ψύξετε το κάθισμα του οδηγού ή του συνοδηγού (αν έχει τοποθετηθεί).

ΣΗΜΕΙΩΣΗ

Για να αποφύγετε βλάβη στο σύστημα εξαερισμού των καθισμάτων:

- Μη χρησιμοποιείτε ποτέ διαλύτες όπως διαλυτικό βαφής, βενζίνη ή οινόπνευμα για τον καθαρισμό των καθισμάτων.
- Μη χύνετε υγρά στην επιφάνεια των μπροστινών καθισμάτων και στην πλάτη τους. Μπορεί να βουλώσουν οι τρύπες εξαερισμού και να μη λειτουργούν κανονικά.
- Μην τοποθετείτε υλικά όπως πλαστικές σακούλες ή εφημερίδες κάτω από τα καθίσματα. Μπορεί να μπλοκάρουν την εισαγωγή αέρα, με αποτέλεσμα να μη λειτουργούν σωστά οι αεραγωγοί.
- Μην αλλάζετε τα καλύμματα των καθισμάτων. Μπορεί να προκληθεί ζημιά στο σύστημα εξαερισμού τους.

- Αν οι αεραγωγοί δεν λειτουργούν, επανεκκινήστε το αυτοκίνητο. Αν το πρόβλημα δεν διορθωθεί, σας συνιστούμε να επισκεφθείτε έναν **Εξουσιοδοτημένο Επισκευαστή HYUNDAI** για να ελέγξει το αυτοκίνητό σας.

- Κάθε φορά που πιέζετε τον διακόπτη, η ροή του αέρα του καθίσματος αλλάζει με τον ακόλουθο τρόπο:

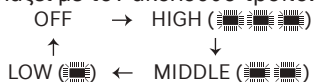

- Αν πιέσετε τον διακόπτη για περισσότερο από 1.5 δευτερόλεπτο με τον εξασρισμό σε λειτουργία, ο εξασρισμός θα απενεργοποιηθεί.
- Όποτε η μίζα τίθεται στη θέση ON, ο εξασρισμός των καθισμάτων είναι από προεπιλογή στη θέση OFF.

- Auto Comfort Control (κάθισμα οδηγού) (αν έχει τοποθετηθεί)

- Όταν ο κινητήρας λειτουργεί, το σύστημα εξασρισμού ελέγχει αυτόματα τη θερμοκρασία του καθίσματος, ανάλογα με τη θερμοκρασία περιβάλλοντος και την καθορισμένη θερμοκρασία στο σύστημα κλιματισμού. Αν πιέσετε τον διακόπτη του αυτόματου εξασρισμού, θα πρέπει να ρυθμίσετε τον εξασρισμό του καθίσματος χειροκίνητα.

Για να χρησιμοποιήσετε αυτή τη λειτουργία, θα πρέπει πρώτα να την ενεργοποιήσετε από το μενού Settings του Infotainment.

- Όταν ανάβετε τον κινητήρα, το σύστημα εξασρισμού είναι από προεπιλογή στη θέση OFF. Εντούτοις, αν η λειτουργία Auto Comfort Control είναι στη θέση ON, ο εξασρισμός του καθίσματος ενδέχεται να ενεργοποιηθεί/ απενεργοποιηθεί, ανάλογα με τη θερμοκρασία περιβάλλοντος και την καθορισμένη θερμοκρασία στο σύστημα κλιματισμού.

Για περισσότερες πληροφορίες βλ. το χωριστό εγχειρίδιο του Infotainment.

Σύστημα ειδοποίησης για πίσω επιβάτη (ROA) (αν έχει τοποθετηθεί)

Το σύστημα ειδοποίησης για πίσω επιβάτη (ROA) παρέχεται ώστε να αποτρέψει τον οδηγό από το να βγει από το αυτοκίνητο, ενόσω υπάρχει ακόμα κάποιος επιβάτης στο πίσω κάθισμα.

Ρύθμιση του συστήματος

Για να χρησιμοποιήσετε το ROA, θα πρέπει πρώτα να το ενεργοποιήσετε από το μενού Settings του infotainment, ως εξής:

- Setup → Vehicle Settings → Convenience → Rear Occupant Alert

Για περισσότερες πληροφορίες σκανάρετε τον κωδικό QR στο παρεχόμενο χωριστό εγχειρίδιο.

Λειτουργία του συστήματος

- Πρώτη ειδοποίηση
Αν ανοίξετε την πόρτα του οδηγού, αφότου έχει ανοίξει και κλείσει κάποια από τις πίσω πόρτες και ο κινητήρας έχει σβήσει, εμφανίζεται στον πίνακα το εξής προειδοποιητικό μήνυμα 'Check rear seats'.
- Δεύτερη ειδοποίηση
Η δεύτερη ειδοποίηση ενεργοποιείται αν, μετά την εμφάνιση της πρώτης, ανιχνευθεί ξανά κίνηση μέσα στο αυτοκίνητο, ενώ η πόρτα του οδηγού είναι κλειστή και όλες οι πόρτες κλειδωμένες. Θα ηχήσει η κόρνα για περίπου 25 δευτερόλεπτα. Αν το σύστημα εξακολουθεί να ανιχνεύει κίνηση, ο συναγερμός θα χτυπήσει έως 8 φορές.
Για να απενεργοποιήσετε το συναγερμό, ξεκλειδώστε τις πόρτες με το έξυπνο κλειδί.
- Η ανίχνευση κίνησης παραμένει ενεργή επί 8 ώρες μετά το κλείδωμα των πορτών.
- Η δεύτερη ειδοποίηση ενεργοποιείται μόνο εφόσον έχει προηγηθεί η πρώτη.

Σχετικές προφυλάξεις

- Βεβαιωθείτε πως όλα τα παράθυρα είναι κλειστά. Αν κάποιο παράθυρο είναι ανοιχτό, τότε ο ανιχνευτής ενδέχεται να ενεργοποιήσει το συναγερμό εξαιτίας κάποιου εξωγενούς παράγοντα (π.χ. από τον αέρα ή από κάποιο έντομο).

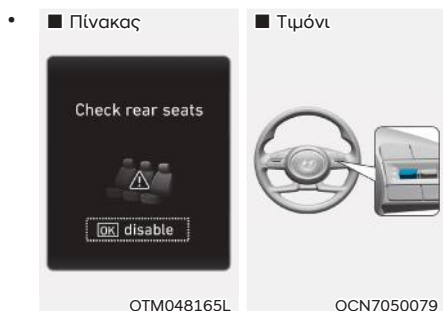

Αν δεν θέλετε να χρησιμοποιήσετε το ROA, όταν εμφανιστεί η πρώτη ειδοποίηση στον πίνακα, πιέστε το πλήκτρο OK στο τιμόνι. Με αυτόν τον τρόπο απενεργοποιείτε για μία φορά το δεύτερο συναγερμό.

- Ο συναγερμός ενδέχεται να ενεργοποιηθεί αν υπάρξει ισχυρή κρούση στην οροφή.
- Αν υπάρχουν κουτιά ή άλλα αντικείμενα στο αυτοκίνητο, ο συναγερμός μπορεί να ενεργοποιηθεί αν αυτά μετακινηθούν από τη θέση τους.
- Ο ανιχνευτής ενδέχεται να μη λειτουργήσει κανονικά αν παρεμποδίζεται από ξένα σώματα.
- Ο συναγερμός μπορεί να ενεργοποιηθεί αν ανιχνευθεί κίνηση στο κάθισμα του οδηγού ή του συνοδηγού.
- Ο συναγερμός μπορεί να ενεργοποιηθεί με τις πόρτες κλειδωμένες, κατά την πλύση του αυτοκινήτου ή εξαιτίας ισχυρών δονήσεων ή ήχων.
- Αν εκκινήσετε τον κινητήρα από απόσταση (εφόσον υπάρχει το σύστημα τηλεχειρισμού), η ανίχνευση κινήσεων στο εσωτερικό θα απενεργοποιηθεί.



ΠΡΟΕΙΔΟΠΟΙΗΣΗ

Ακόμη και αν το αυτοκίνητό σας είναι εξοπλισμένο με το σύστημα ειδοποίησης για πίσω επιβάτη (ROA), να ελέγχετε πάντα τα πίσω καθίσματα πριν βγείτε από το αυτοκίνητο.

Το σύστημα ROA ενδέχεται να μη λειτουργήσει αν:

- Η κίνηση στο εσωτερικό διαρκέσει λιγότερο από συγκεκριμένο χρονικό διάστημα ή η κίνηση είναι μικρή.
- Ο επιβάτης στο πίσω κάθισμα είναι καλυμμένος με κάποιο αντικείμενο, (π.χ. με μια κουβέρτα).
- Να έχετε πάντα στο νου σας την ασφάλεια των επιβατών, καθώς ενδέχεται η ανίχνευση της κίνησης ή ο δεύτερος συναγερμός να μη λειτουργήσουν, εξαιτίας του περιβάλλοντος χώρου ή κάτω από συγκεκριμένες συνθήκες.

ΖΩΝΕΣ ΑΣΦΑΛΕΙΑΣ

Σε αυτό το τμήμα περιγράφεται η σωστή χρήση των ζωνών ασφαλείας. Αναφέρονται, επίσης, ορισμένα από τα πράγματα που δεν πρέπει να κάνετε όταν χρησιμοποιείτε τις ζώνες.

Προληπτικά μέτρα κατά τη χρήση ζωνών ασφαλείας

Πρέπει να δένετε πάντα τη ζώνη ασφαλείας σας και να βεβαιώνετε ότι όλοι οι επιβάτες έχουν δέσει τη δική τους ζώνη, πριν ξεκινήσετε κάποιο ταξίδι. Οι αερόσακοι είναι σχεδιασμένοι να λειτουργούν συμπληρωματικά με τις ζώνες ασφαλείας, ως μια επιπρόσθετη ασφάλεια, αλλά δεν τις αντικαθιστούν. Στις περισσότερες χώρες η χρήση των ζωνών ασφαλείας είναι υποχρεωτική για όλους τους επιβάτες των αυτοκινήτων.



ΠΡΟΕΙΔΟΠΟΙΗΣΗ

Οι ζώνες ασφαλείας πρέπει να χρησιμοποιούνται από **ΟΛΟΥΣ** τους επιβάτες όποτε κινείται το αυτοκίνητο. Πάρτε τα ακόλουθα μέτρα προφύλαξης όταν ρυθμίζετε ή φοράτε τις ζώνες:

- Να ασφαρίζετε πάντα σωστά τα παιδιά κάτω των 13 ετών στα πίσω καθίσματα.
- Ποτέ μην επιτρέπετε σε παιδιά να κάθονται στο κάθισμα του συνοδηγού, εκτός κι αν έχει απενεργοποιηθεί ο αερόσακος. Αν ένα παιδί πρέπει να καθίσει στο κάθισμα του συνοδηγού, τραβήξτε το κάθισμα όσο πιο πίσω γίνεται και ασφαλίστε το παιδί σωστά στο κάθισμα.
- **ΠΟΤΕ** μην επιτρέπετε σε κάποιον επιβάτη να έχει στα πόδια του ένα βρέφος ή ένα παιδί.
- **ΠΟΤΕ** μη κάθεστε με την πλάτη του καθίσματος γερμένη ενώ το αυτοκίνητο κινείται.
- Μην επιτρέπετε στα παιδιά να μοιράζονται το ίδιο κάθισμα ή την ίδια ζώνη.
- Μη φοράτε την ζώνη ώμου κάτω από το μπράτσο σας και μην την περνάτε πίσω από τη πλάτη.

- Ποτέ μην περνάτε τη ζώνη πάνω από εύθραυστα αντικείμενα. Αν υπάρξει απότομο φρενάρισμα ή σύγκρουση, η ζώνη μπορεί να τα καταστρέψει.
- Μην χρησιμοποιείτε τη ζώνη αν είναι στριμμένη. Μια στριμμένη ζώνη δε θα σας προστατέψει σωστά, σε περίπτωση ατυχήματος.
- Μην χρησιμοποιείτε μια ζώνη αν οι ιμάντες ή ο μηχανισμός ή η πόρπη έχουν υποστεί κάποια ζημιά.
- Μην βάζετε τη ζώνη στις πόρπες άλλων καθισμάτων.
- **ΠΟΤΕ** μη λύνετε τη ζώνη ενώ οδηγείτε. Μπορεί να χάσετε τον έλεγχο του αυτοκινήτου και να προκληθεί ατύχημα.
- Σιγουρευτείτε ότι δεν παρεμβαίνει κάτι στην πόρπη με τον μηχανισμό κλειδώματος του καθίσματος. Αυτό μπορεί να έχει ως αποτέλεσμα να μην δεθεί με ασφάλεια η ζώνη.
- Δεν πρέπει να γίνονται μετατροπές ή προσθήκες από τον χρήστη, καθώς αυτές ενδέχεται να εμποδίσουν είτε τη λειτουργία των μηχανισμών ρύθμισης που κρατούν τις ζώνες τεντωμένες είτε τη ρύθμιση των μηχανισμών συγκράτησης που επίσης τις κρατούν τεντωμένες.



ΠΡΟΕΙΔΟΠΟΙΗΣΗ

Αν οι ζώνες ασφαλείας ή τα εξαρτήματά τους υποστούν ζημιά, δεν θα λειτουργούν σωστά. Φροντίστε να αντικαταστήσετε οπωσδήποτε:

- Ξεφτισμένους, βρώμικους, ή κατεστραμμένους ιμάντες.
- Κατεστραμμένους μηχανισμούς.
- Ολόκληρο το σύστημα ζώνης ασφαλείας, όταν έχει εμπλακεί σε ένα ατύχημα, ακόμα και αν η ζημιά στον ιμάντα ή στο σύστημα δεν είναι εμφανής.

Προειδοποιητική λυχνία ζώνης ασφαλείας

Προειδοποίηση ζώνης ασφαλείας οδηγού

■ Πίνακας οργάνων



1GQA2083

Ως υπενθύμιση προς τον οδηγό, η προειδοποιητική λυχνία της ζώνης ασφαλείας του αναβοσβήνει για περίπου 6 δευτερόλεπτα κάθε φορά που γυρίζει το κλειδί ανάφλεξης στη θέση ON, ανεξάρτητα από το αν έχει δέσει τη ζώνη του.

Αν ξεκινήσετε την οδήγηση χωρίς να έχετε δέσει τη ζώνη σας ή τη λύσετε ενώ οδηγείτε με ταχύτητα έως 20 χλμ/ώρα (12 mph), θα ανάψει η αντίστοιχη προειδοποιητική λυχνία.

Αν ξεκινήσετε την οδήγηση χωρίς να έχετε δέσει τη ζώνη σας ή τη λύσετε ενώ οδηγείτε με ταχύτητα 20 χλμ/ώρα (12 mph) ή παραπάνω, η προειδοποιητική λυχνία θα αναβοσβήνει και το προειδοποιητικό καμπανάκι θα ηχήσει για περίπου 100 δευτερόλεπτα.

Αν λύσετε τη ζώνη σας ενώ οδηγείτε με ταχύτητα χαμηλότερη από 20 χλμ/ώρα (12 mph), θα ανάψει η προειδοποιητική λυχνία.

Αν η ταχύτητα είναι 20 χλμ/ώρα ή υψηλότερη, η προειδοποιητική λυχνία θα αναβοσβήνει και το προειδοποιητικό καμπανάκι θα ηχήσει για περίπου 100 δευτερόλεπτα.

Προειδοποίηση ζώνης ασφαλείας συνοδηγού

Ως υπενθύμιση προς τον συνοδηγό, η προειδοποιητική λυχνία της ζώνης ασφαλείας του αναβοσβήνει για περίπου 6 δευτερόλεπτα κάθε φορά που γυρίζετε τη μίζα στη θέση ON, ανεξάρτητα από το αν έχει δέσει τη ζώνη του.

Αν ξεκινήσετε την οδήγηση και ο συνοδηγός δεν έχει δέσει τη ζώνη του ή τη λύσει ενώ οδηγείτε με ταχύτητα έως 20 χλμ/ώρα (12 mph), θα ανάψει η αντίστοιχη προειδοποιητική λυχνία.

Αν ξεκινήσετε την οδήγηση και ο συνοδηγός δεν έχει δέσει τη ζώνη του ή τη λύσει ενώ οδηγείτε με ταχύτητα 20 χλμ/ώρα (12 mph) ή υψηλότερη, η προειδοποιητική λυχνία θα αναβοσβήνει και το προειδοποιητικό καμπανάκι θα ηχήσει για περίπου 100 δευτερόλεπτα.

Όταν έχει λυθεί η ζώνη ενώ οδηγείτε με ταχύτητα μικρότερη των 20 χλμ/ώρα (12 mph), θα ανάψει η προειδοποιητική λυχνία. Όταν η ταχύτητα είναι 20 χλμ/ώρα (12 mph) ή υψηλότερη, η προειδοποιητική λυχνία θα αναβοσβήνει και το προειδοποιητικό καμπανάκι θα ηχήσει για περίπου 100 δευτερόλεπτα.



ΠΡΟΕΙΔΟΠΟΙΗΣΗ

Αν ο συνοδηγός δεν κάθεται σωστά στο κάθισμά του, τότε επηρεάζεται δυσμενώς το προειδοποιητικό του σύστημα. Είναι σημαντικό να ενημερώνει ο οδηγός τον συνεπιβάτη πώς να κάθεται σωστά, σύμφωνα με τις οδηγίες που παρέχονται στο παρόν εγχειρίδιο.



Πληροφορία

- Ακόμη και όταν η θέση του συνοδηγού είναι άδεια, η προειδοποιητική λυχνία θα ανάψει ή θα αναβοσβήνει για 6 δευτερόλεπτα.
- Η προειδοποίηση για τη ζώνη ασφαλείας του συνοδηγού ενδέχεται να ενεργοποιηθεί αν τοποθετηθούν αποσκευές στο κάθισμά του.

Προειδοποίηση ζώνης ασφαλείας πίσω επιβατών (αν έχει τοποθετηθεί)



Για τις πίσω αριστερά και πίσω δεξιά θέσεις

Ως υπενθύμιση προς τους πίσω επιβάτες, η προειδοποιητική λυχνία της ζώνης ασφαλείας τους αναβοσβήνει για περίπου 6 δευτερόλεπτα κάθε φορά που γυρίζετε το κλειδί στον διακόπτη ανάφλεξης στη θέση ON, ανεξάρτητα από το αν έχουν δέσει τη ζώνη τους.

Αν ξεκινήσετε την οδήγηση και κάποιος από τους πίσω επιβάτες δεν έχει δέσει τη ζώνη του ή τη λύσει ενώ οδηγείτε με ταχύτητα έως 20 χλμ/ώρα (12 mph), θα ανάψει η αντίστοιχη προειδοποιητική λυχνία έως ότου ο επιβάτης δέσει τη ζώνη του.

Αν εξακολουθήσετε την οδήγηση και ο επιβάτης δεν έχει δέσει τη ζώνη του ή λύσει τη ζώνη ενώ οδηγείτε με ταχύτητα 20 χλμ/ώρα (12 mph) ή υψηλότερη, η αντίστοιχη προειδοποιητική λυχνία θα αναβοσβήνει και το προειδοποιητικό καμπανάκι θα ηχήσει για περίπου 35 δευτερόλεπτα.

Αν η ζώνη λυθεί ενώ οδηγείτε με ταχύτητα χαμηλότερη από 20 χλμ/ώρα (12 mph), θα ανάψει η προειδοποιητική λυχνία.

Αν η ταχύτητα είναι 20 χλμ/ώρα (12 mph) ή υψηλότερη, η προειδοποιητική λυχνία θα αναβοσβήνει και το προειδοποιητικό καμπανάκι θα ηχήσει για περίπου 35 δευτερόλεπτα.



ΠΡΟΕΙΔΟΠΟΙΗΣΗ

Αν κάποιος από τους πίσω επιβάτες δεν κάθεται σωστά στη θέση του, τότε επηρεάζεται δυσμενώς το προειδοποιητικό σύστημα των πίσω επιβατών.

Είναι σημαντικό να ενημερώνει ο οδηγός τους επιβάτες να κάθονται σωστά, σύμφωνα με τις οδηγίες που παρέχονται στο παρόν εγχειρίδιο.



Πληροφορία

- Ακόμη και όταν οι πίσω θέσεις είναι άδειες, η προειδοποιητική λυχνία θα ανάψει ή θα αναβοσβήνει για 6 δευτερόλεπτα
- Η προειδοποίηση για τη ζώνη ασφαλείας των πίσω θέσεων ενδέχεται να ενεργοποιηθεί αν τοποθετηθούν αποσκευές σε αυτές τις θέσεις.

Για την μεσαία πίσω θέση

Ως υπενθύμιση προς τον πίσω μεσαίο επιβάτη, η προειδοποιητική λυχνία της ζώνης ασφαλείας του αναβοσβήνει για περίπου 6 δευτερόλεπτα κάθε φορά που γυρίζετε τον διακόπτη ανάφλεξης στη θέση ON, ανεξάρτητα από το αν έχει δέσει τη ζώνη του.

Εάν ο πίσω μεσαίος επιβάτης δεν έχει δέσει τη ζώνη του όταν ο διακόπτης ανάφλεξης είναι στη θέση ON, η αντίστοιχη προειδοποιητική λυχνία θα ανάψει για περίπου 70 δευτερόλεπτα.

Αν ξεκινήσετε την οδήγηση και ο πίσω μεσαίος επιβάτης δεν έχει δέσει τη ζώνη του ή τη λύσει ενώ οδηγείτε με ταχύτητα έως 20 χλμ/ώρα (12 mph), θα ανάψει η αντίστοιχη προειδοποιητική λυχνία για περίπου 70 δευτερόλεπτα.

Αν εξακολουθήσετε την οδήγηση και ο επιβάτης δεν έχει δέσει τη ζώνη του ή τη λύσει ενώ οδηγείτε με ταχύτητα 20 χλμ/ώρα (12 mph) ή παραπάνω, η αντίστοιχη προειδοποιητική λυχνία θα αναβοσβήνει και το προειδοποιητικό καμπανάκι θα ηχήσει για περίπου 35 δευτερόλεπτα.

Εάν η πίσω πόρτα ανοίξει ή κλείσει με ταχύτητα κάτω από 10 χλμ/ώρα, η προειδοποιητική λυχνία και ο προειδοποιητικός ήχος δεν θα λειτουργήσουν ακόμη και αν οδηγήσετε με πάνω από 20 χλμ/ώρα.

Σύστημα συγκράτησης ζωνών ασφαλείας

Ζώνη τριών σημείων



Για να δέσετε τη ζώνη ασφαλείας:

Τραβήξτε την από τη θέση της και ασφαλίστε τη μεταλλική γλώσσα (1) στην πόρπη (2). Θα ακούσετε ένα χαρακτηριστικό κλικ μόλις η γλώσσα ασφαλίσει στην πόρπη.

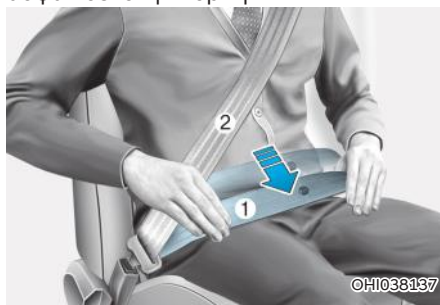

Πρέπει να τοποθετήσετε τον οριζόντιο ιμάντα (1) γύρω από τους μηρούς σας και το τμήμα της ζώνης ώμου (2) στο στήθος σας.

Η ζώνη ασφαλείας ρυθμίζεται αυτόματα στο κατάλληλο μήκος, αφού πρώτα ρυθμίσετε με το χέρι τον οριζόντιο ιμάντα, έτσι ώστε να εφαρμόζει σφιχτά στους μηρούς.

Αν σκύψετε μπροστά αργά και ομαλά, ο ιμάντας θα επιμηκυνθεί, επιτρέποντάς σας να κινηθείτε. Αν υπάρξει απότομο φρενάρισμα ή σύγκρουση, η ζώνη ασφαλίσει στη θέση της. Το ίδιο θα συμβεί κι αν επιχειρήσετε να σκύψετε απότομα προς τα εμπρός.

ΣΗΜΕΙΩΣΗ

Αν δεν μπορείτε να τραβήξετε έξω αρκετή ζώνη ασφαλείας ομαλά από τον μηχανισμό τυλίγματος, τραβήξτε σταθερά τη ζώνη και αφήστε την. Κατόπιν θα μπορέσετε να τραβήξετε έξω τη ζώνη ομαλά.

**ΠΡΟΕΙΔΟΠΟΙΗΣΗ**

Λάθος τοποθέτηση της ζώνης αυξάνει τον κίνδυνο τραυματισμού σε περίπτωση ατυχήματος. Προσέξτε τα παρακάτω όταν προσαρμόζετε τη ζώνη ασφαλείας:

- Θα πρέπει να περνάτε τον οριζόντιο ιμάντα όσο πιο χαμηλά γίνεται και σφιχτά κατά μήκος των μηρών, όχι τη μέση σας έτσι ώστε να ταιριάζει άνετα. Αυτό επιτρέπει τα ισχυρά οστά, να απορροφήσουν τη δύναμη της σύγκρουσης, μειώνοντας έτσι την πιθανότητα εσωτερικού τραυματισμού.
- Βάλτε το ένα χέρι πάνω από τη ζώνη και το άλλο κάτω, όπως φαίνεται στην εικόνα.
- Πάντα να τοποθετείτε το άγκιστρο της ζώνης ώμου στη κλειδωμένη θέση στο κατάλληλο ύψος.
- Μην τοποθετείτε ποτέ τη ζώνη ώμου γύρω από το λαιμό ή το πρόσωπο.

Ρύθμιση ύψους

Μπορείτε να ρυθμίσετε το ύψος του στηρίγματος της ζώνης ώμου σε μια από τις τέσσερις θέσεις, για τη μέγιστη άνεση και ασφάλειά σας.

Η ζώνη του ώμου πρέπει να ρυθμιστεί έτσι ώστε να περνά κατά μήκος του στήθους και από το μέσο του ώμου που βρίσκεται προς την πόρτα, και ποτέ από το λαιμό.

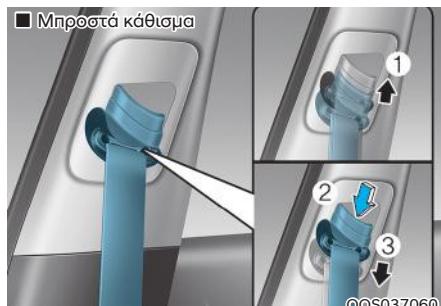

Για να ρυθμίσετε το ύψος του στηρίγματος της ζώνης ασφαλείας χαμηλώστε ή αυξήστε το ύψος του ρυθμιστή ύψους στην κατάλληλη θέση.

Για να ανυψώσετε τον ρυθμιστή ύψους, τραβήξτε τον προς τα επάνω (1). Για να τον χαμηλώσετε, πιέστε τον προς τα κάτω (3) ενώ πιέζετε το πλήκτρο ρύθμισης ύψους (2).

Αφήστε το πλήκτρο για να ασφαλίσει το στηρίγμα στη θέση του. Δοκιμάστε να ολισθήσετε το ρυθμιστή ύψους για να βεβαιωθείτε ότι έχει ασφαλίσει στη θέση του.



Απασφάλιση της ζώνης ασφαλείας:

Πιέστε το μπουτόν απασφάλισης (1) στην πόρπη ασφάλισης.

Μόλις απελευθερωθεί η ζώνη ασφαλείας, μαζεύεται αυτόματα πίσω στον συσπειρωτήρα. Αν δεν συμβεί αυτό, ελέγξτε αν έχει στριφτεί και δοκιμάστε πάλι.

Πίσω κεντρική ζώνη ασφαλείας (πίσω κεντρική ζώνη 3-σημείων)

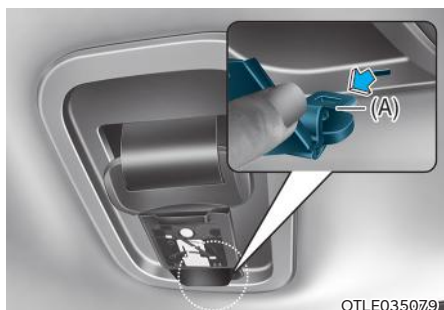

Για να δέσετε τη ζώνη ασφαλείας:

1. Βγάλτε τη μεταλλική πλάκα (A) από την οπή του καλύμματος συγκροτήματος ζώνης.

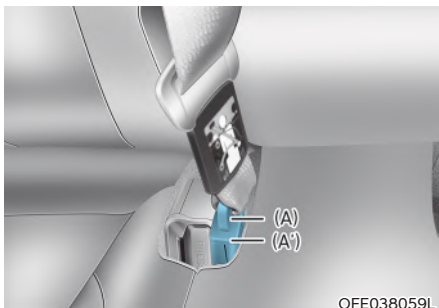

2. Εισάγετε τη μεταλλική πλάκα (A) στην πόρπη (A') ώσπου να ακουστεί ένα κλικ, που δείχνει ότι το κούμπωμα κλείδωσε. Βεβαιωθείτε ότι η ζώνη δεν είναι στριμμένη.

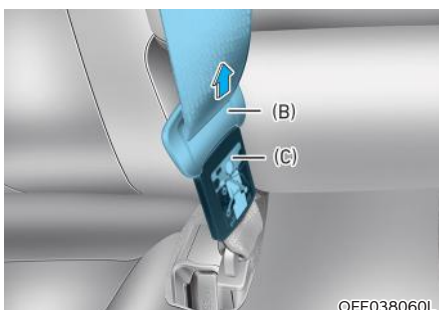

3. Τραβήξτε τη μεταλλική πλάκα (B) από την θήκη (C).

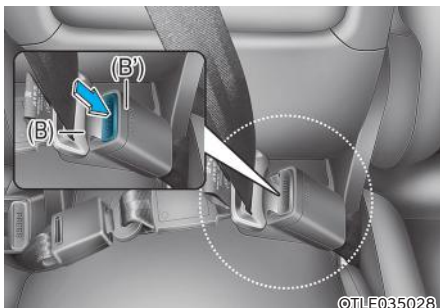

4. Τραβήξτε τη μεταλλική πλάκα (B) και τοποθετήστε τη στην πόρπη (B') ώσπου να ακουστεί ένα κλικ, που δείχνει ότι το κούμπωμα κλείδωσε. Βεβαιωθείτε ότι η ζώνη δεν είναι στριμμένη.

Όταν χρησιμοποιείτε την πίσω μεσαία ζώνη ασφαλείας, θα πρέπει να χρησιμοποιείτε την πόρπη με την ένδειξη "CENTER".

i Πληροφορία

Αν δε μπορείτε να τραβήξετε τη ζώνη ασφαλείας από τον μηχανισμό περιτύλιξης, τραβήξτε τη σταθερά και απελευθερώστε. Μετά την απελευθέρωση θα μπορείτε να τραβήξετε τη ζώνη ομαλά.

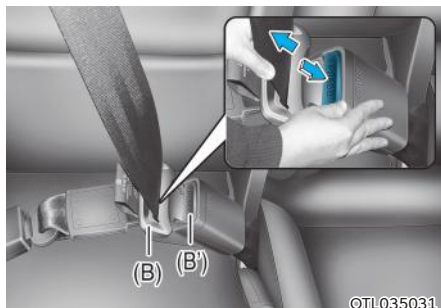

Απασφάλιση της ζώνης ασφαλείας:

1. Πιέστε το πλήκτρο απασφάλισης στη πόρπη (B') και αφαιρέστε τη μεταλλική πλάκα (B).

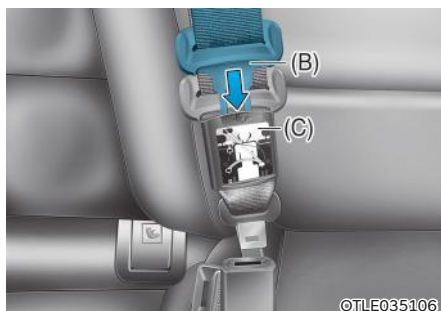

2. Πιέστε την θήκη (C) μέχρι το τέλος του μάντα.
3. Τοποθετήστε τη μεταλλική πλάκα (B) στη θήκη (C).

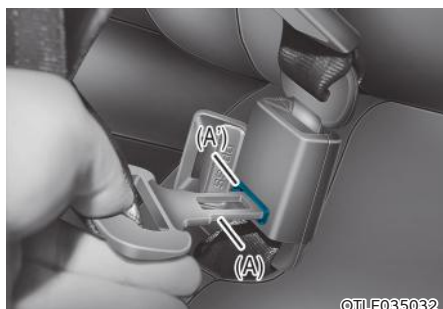

4. Για να μαζέψετε τη πίσω μεσαία ζώνη, βάλτε τη μεταλλική πλάκα (A) στη τρύπα απελευθέρωσης (A'). Τραβήξτε προς τα πάνω το πλέγμα ζώνης ασφαλείας και αφήστε το πλέγμα να μαζέψει αυτόματα.

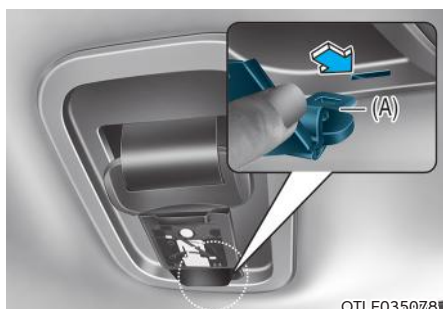

5. Τοποθετήστε τη μεταλλική πλάκα (A) στην οπή του καλύμματος συγκροτήματος ζώνης.

Προεντατήρας ζώνης ασφαλείας



- [1] : Προεντατήρας ζώνης ασφαλείας
Μπροστά κάθισμα και πίσω κάθισμα
(αν έχει τοποθετηθεί)

Το αυτοκίνητο σας είναι εξοπλισμένο στις θέσεις οδηγού, συνοδηγού και πίσω επιβατών (αν έχει τοποθετηθεί) με Προεντατήρες Ζώνης Ασφαλείας (μηχανισμός περιτύλιξης Προεντατήρα). Ο σκοπός του προεντατήρα είναι να βεβαιωθείτε ότι οι ζώνες ασφαλείας ταιριάζουν σφικτά στο σώμα του επιβάτη σε ορισμένες μετωπικές ή πλαϊνές συγκρούσεις. Ο προεντατήρας της ζώνης ασφαλείας, μαζί με τους αερόσακους, μπορεί να ενεργοποιηθούν όταν η μετωπική ή πλαϊνή σύγκρουση είναι αρκετά σοβαρή.

Όταν το αυτοκίνητο σταματά απότομα ή ο επιβάτης προσπαθεί να σκύψει προς τα εμπρός πολύ γρήγορα, η ζώνη ασφαλίσει στη θέση της.

Σε ορισμένες μετωπικές συγκρούσεις, ο προεντατήρας θα ενεργοποιηθεί και θα τραβήξει τη ζώνη ασφαλείας σφίγγοντάς την στο σώμα του επιβάτη.

Αν το σύστημα ανιχνεύσει υπερβολική ένταση στη ζώνη ασφαλείας του οδηγού ή του συνοδηγού όταν ενεργοποιείται ο συσπειρωτήρας προεντατήρα, ο περιοριστής έντασης στο εσωτερικό του προεντατήρα θα ελευθερώσει ένα μέρος της πίεσης στην αντίστοιχη ζώνη ασφαλείας (εάν είναι εξοπλισμένη με περιοριστή έντασης).

ΠΡΟΕΙΔΟΠΟΙΗΣΗ

- Να φοράτε πάντα τη ζώνη ασφαλείας και να κάθεστε σωστά στο κάθισμα σας.
- Μη χρησιμοποιείτε τη ζώνη ασφαλείας αν είναι χαλαρή ή στριμμένη. Μια χαλαρή ή στριμμένη ζώνη ασφαλείας δε θα σας προστατέψει σωστά σε περίπτωση ατυχήματος.
- Μη τοποθετείτε τίποτα κοντά στη πόρπη. Αυτό μπορεί να επηρεάσει αρνητικά τη πόρπη και να προκαλέσει την εσφαλμένη λειτουργία.
- Πάντα να αντικαθιστάτε τους προεντατήρες μετά από την ενεργοποίηση τους ή σε ένα ατύχημα.
- Μην επιχειρήσετε ΠΟΤΕ να φροντίσετε, να ελέγξετε ή να αντικαταστήσετε μόνοι σας τους προεντατήρες των ζωνών ασφαλείας. Σας συνιστούμε να ελέγξετε το σύστημα σε έναν Εξουσιοδοτημένο Επισκευαστή HYUNDAI.
- Μη χτυπάτε τα συγκροτήματα προεντατήρων των ζωνών ασφαλείας.

ΠΡΟΕΙΔΟΠΟΙΗΣΗ

Μην ακουμπάτε τα εξαρτήματα ζώνης ασφαλείας, αμέσως μετά την ενεργοποίησή τους. Όταν ο μηχανισμός του προεντατήρα αναπτυχθεί κατά τη διάρκεια μιας σύγκρουσης, ο προεντατήρας μπορεί να ζεσταθεί και μπορεί να σας κάψει.

ΠΡΟΣΟΧΗ

Εργασίες στο εμπρός μέρος του αυτοκινήτου, μπορεί να χαλάσουν το σύστημα προεντατήρα. Για αυτό, σας συνιστούμε να ελέγξετε το σύστημα σε έναν Εξουσιοδοτημένο Επισκευαστή HYUNDAI.

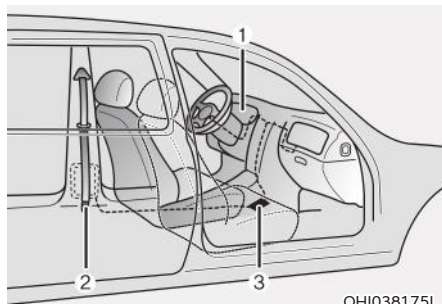

OH1038175L

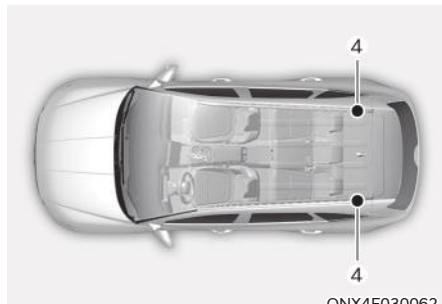

ONX4E030062

Το Σύστημα των Προεντατήρων της Ζώνης Ασφαλείας αποτελείται κυρίως από τα παρακάτω εξαρτήματα. Οι θέσεις τους φαίνονται στην εικόνα:

- (1) Προειδοποιητική λυχνία αερόσακου SRS.
- (2) Μηχανισμός τυλίγματος προεντατήρα.
- (3) Μονάδα ελέγχου SRS.
- (4) Πίσω Μηχανισμός τυλίγματος προεντατήρα. (αν έχει τοποθετηθεί).

ΣΗΜΕΙΩΣΗ

Ο αισθητήρας που ενεργοποιεί τον αερόσακο SRS συνδέεται με τον προεντατήρα της ζώνης ασφαλείας. Η προειδοποιητική λυχνία του αερόσακου SRS στον πίνακα οργάνων θα ανάψει για περίπου 3-6 δευτερόλεπτα αφού ο διακόπτης ανάφλεξης τοποθετηθεί στη θέση ON και μετά θα πρέπει να σβήσει.

Αν ο προεντατήρας της ζώνης ασφαλείας δεν λειτουργεί σωστά, αυτή η προειδοποιητική λυχνία θα ανάψει ακόμη και αν δεν υπάρχει βλάβη στον αερόσακο SRS. Αν η προειδοποιητική λυχνία δεν ανάψει, παραμένει αναμμένη ή ανάψει ενώ οδηγείτε το αυτοκίνητο, σας συνιστούμε να ελέγξετε τους προεντατήρες ζωνών ασφαλείας και/ή του αερόσακου SRS σε έναν Εξουσιοδοτημένο Επισκευαστή της HYUNDAI, όσο το δυνατόν γρηγορότερα.

Πληροφορία

- Ο προεντατήρας ζωνών ασφαλείας μπορεί να ενεργοποιηθεί σε ορισμένες μετωπικές ή πλευρικές συγκρούσεις ή σε ανατροπές (αν έχει τοποθετηθεί αισθητήρας ανατροπής).
- Όταν ενεργοποιούνται οι προεντατήρες ζωνών ασφαλείας, μπορεί να ακουστεί ένας δυνατός ήχος και μια λεπτή σκόνη που μοιάζει με καπνό να γίνει ορατή στο χώρο επιβατών. Αυτές είναι κανονικές συνθήκες λειτουργίας και δεν είναι επικίνδυνες.
- Αν και είναι μη τοξική, η λεπτή αυτή σκόνη μπορεί να δημιουργήσει ερεθισμό στο δέρμα και δεν θα πρέπει να εισπνέεται για μεγάλο χρονικό διάστημα. Πλύνετε καλά όλες τις εκτεθειμένες περιοχές του δέρματος μετά από ένα ατύχημα στο οποίο έχουν ενεργοποιηθεί οι προεντατήρες των ζωνών ασφαλείας.

Πρόσθετες προφυλάξεις ζώνης ασφαλείας

Χρήση ζώνης ασφαλείας κατά την εγκυμοσύνη

Κατά την διάρκεια εγκυμοσύνης πρέπει να χρησιμοποιείτε πάντα ζώνη ασφαλείας. Ο καλύτερος τρόπος για να προστατέψετε το αγέννητο παιδί σας είναι να προστατέψετε τον εαυτό σας, φορώντας ζώνη ασφαλείας.

Οι έγκυες γυναίκες πρέπει να φοράνε πάντα ζώνη τριών σημείων. Τοποθετήστε την ζώνη όμως πάνω από το στήθος σας, ανάμεσα στα στήθη και μακριά από τον λαιμό σας. Θα πρέπει να περνάτε τον οριζόντιο μίαντα, κάτω από τη κοιλιά, όσο πιο χαμηλά γίνεται και ΣΦΙΧΤΑ κατά μήκος των μηρών και του οστού της λεκάνης, κάτω από το στρογγυλό μέρος της κοιλιάς.



ΠΡΟΕΙΔΟΠΟΙΗΣΗ

Για να μειώσετε το κίνδυνο σοβαρού τραυματισμού ή και θανάτου του αγέννητου παιδιού, κατά τη διάρκεια ενός ατυχήματος, οι έγκυες γυναίκες δεν πρέπει ΠΟΤΕ να τοποθετούν τον οριζόντιο μίαντα της ζώνης ασφαλείας πάνω ή γύρο από την κοιλιακή χώρα, όπου βρίσκεται το αγέννητο παιδί.

Χρήση ζώνης ασφαλείας και παιδιά

Βρέφη και μικρά παιδιά

Οι περισσότερες χώρες έχουν νόμους σχετικά με τα παιδιά, με τους οποίους τα παιδιά πρέπει να ταξιδεύουν σε εγκεκριμένα συστήματα περιορισμού των παιδιών, συμπεριλαμβανομένων των παιδικών καθισμάτων. Η ηλικία στην οποία μπορούν να χρησιμοποιηθούν οι ζώνες αντί για το παιδικό κάθισμα, διαφέρει μεταξύ των χωρών, οπότε πρέπει να προσέχετε τις συγκεκριμένες απαιτήσεις της χώρας σας και όπου ταξιδεύετε. Τα παιδικά καθίσματα πρέπει να τοποθετούνται σωστά στο πίσω κάθισμα. Για περισσότερες πληροφορίες ανατρέξτε στο “Σύστημα Παιδικού Καθίσματος” σε αυτό το κεφάλαιο.



ΠΡΟΕΙΔΟΠΟΙΗΣΗ

Πρέπει ΠΑΝΤΑ να συγκρατείτε σωστά βρέφη και μικρά παιδιά σε ένα παιδικό κάθισμα κατάλληλο για το ύψος και βάρος του παιδιού.

Για να μειώσετε τον κίνδυνο σοβαρού τραυματισμού ή θανάτου ενός παιδιού και άλλων επιβατών, ΠΟΤΕ μην κρατάτε ένα παιδί στα χέρια ή στην αγκαλιά σας όταν επιβαίνετε στο αυτοκίνητο. Οι σφοδρές δυνάμεις που δημιουργούνται κατά τη διάρκεια μιας σύγκρουσης θα αποσπάσουν το παιδί από τα χέρια σας και θα εκτιναχθεί στο εσωτερικό.

Σε περίπτωση ατυχήματος, τα μικρά παιδιά προστατεύονται καλύτερα όταν συγκρατούνται στο πίσω κάθισμα σε σωστά τοποθετημένο σύστημα παιδικού καθίσματος το οποίο πληροί τις απαιτήσεις των Προδιαγραφών Ασφαλείας της χώρας σας. Πριν αγοράσετε ένα σύστημα παιδικού καθίσματος, βεβαιωθείτε ότι έχει μια ετικέτα που πιστοποιεί ότι πληροί τις Προδιαγραφές Ασφαλείας της χώρας σας.

Το σύστημα συγκράτησης πρέπει να είναι το κατάλληλο για το ύψος και το βάρος του παιδιού σας. Ελέγξτε την ετικέτα στο παιδικό κάθισμα για τις συγκεκριμένες πληροφορίες. Ανατρέξτε στην ενότητα "Σύστημα παιδικού καθίσματος" αυτού του κεφαλαίου.

Μεγαλύτερα παιδιά

Παιδιά κάτω των 13 τα οποία είναι αρκετά ανεπτυγμένα ώστε να κάθονται σε παιδικό κάθισμα ασφαλείας, θα πρέπει να κάθονται πάντοτε στο πίσω κάθισμα και να φορούν τη διαθέσιμη ζώνη ασφαλείας τριών σημείων. Μια ζώνη ασφαλείας πρέπει να είναι εφαρμοσμένη στους μηρούς και να είναι άνετα στον ώμο και στο στήθος για να περιορίζει το παιδί με ασφάλεια. Ελέγχετε περιοδικά τη ζώνη αν εφαρμόζει σωστά. Αν το παιδί στριφογυρίζει στο κάθισμα, μπορεί να μετακινήσει τη ζώνη ασφαλείας από τη θέση της. Τα παιδιά προστατεύονται καλύτερα σε ένα ατύχημα όταν είναι δεμένα με ένα κατάλληλο σύστημα συγκράτησης παιδιών στα πίσω καθίσματα. Αν ένα μεγαλύτερο παιδί άνω των 13 ετών πρέπει να καθίσει στο εμπρός κάθισμα, θα πρέπει να συγκρατηθεί με ασφάλεια με τη διαθέσιμη ζώνη ασφαλείας τριών σημείων και η θέση του καθίσματος θα πρέπει να τοποθετείται όσο πιο πίσω γίνεται. Αν η ζώνη ώμου ακουμπά ελαφρά το λαιμό ή το πρόσωπο του παιδιού, προσπαθήστε να τοποθετήσετε το παιδί πιο κοντά στο κέντρο του αυτοκινήτου. Αν η ζώνη ώμου εξακολουθεί να ακουμπάει το πρόσωπο ή τον λαιμό, πρέπει να τοποθετήσετε το παιδί σε ένα κατάλληλο παιδικό κάθισμα στο πίσω κάθισμα.



ΠΡΟΕΙΔΟΠΟΙΗΣΗ

- Πρέπει να ελέγχετε πάντα ότι τα μεγαλύτερα παιδιά φοράνε τις ζώνες ασφαλείας και είναι σωστά ρυθμισμένες.
- Μην επιτρέπετε ΠΟΤΕ την ζώνη ώμου να ακουμπά τον λαιμό ή το πρόσωπο του παιδιού.
- Μην επιτρέπετε να χρησιμοποιούν την ίδια ζώνη ασφαλείας περισσότερα από ένα παιδιά.

Χρήση ζώνης ασφαλείας και τραυματίες

Σε περίπτωση που μεταφέρετε τραυματία θα πρέπει να χρησιμοποιείτε τη ζώνη ασφαλείας. Συμβουλευτείτε έναν ειδικό γιατρό για οδηγίες.

Ένας επιβάτης ανά ζώνη

Δεν πρέπει ποτέ να προσπαθήσουν να χρησιμοποιήσουν την ίδια ζώνη δύο άτομα (συμπεριλαμβανομένων των παιδιών). Αυτό θα αυξήσει τον κίνδυνο τραυματισμού σε περίπτωση ατυχήματος.

Μην ξαπλώνετε

Αν κάθεστε σε ανάκλιση ενώ το αυτοκίνητο κινείται μπορεί να είναι επικίνδυνο. Ακόμα και αν είστε δεμένοι, οι προστασίες του συστήματος συγκράτησης (ζώνες ασφαλείας και/ή αερόσακοι) μειώνονται αισθητά αν έχετε την πλάτη του καθίσματος σε ανάκλιση. Οι ζώνες ασφαλείας πρέπει να είναι σφιχτά τοποθετημένες στους μηρούς και στο στήθος για να λειτουργούν σωστά. Κατά τη διάρκεια ενός ατυχήματος, μπορεί να πεταχτείτε πάνω στη ζώνη ασφαλείας με αποτέλεσμα τραυματισμό στο λαιμό ή αλλού. Όσο περισσότερο είναι γερμένο το κάθισμα, τόσο μεγαλύτερη είναι η πιθανότητα οι γοφοί του επιβάτη να γλυστρήσουν κάτω από την ζώνη ώμου ή ο λαιμός του επιβάτη να χτυπήσει στην ζώνη ώμου.



ΠΡΟΕΙΔΟΠΟΙΗΣΗ

- Μην επιβαίνετε ΠΟΤΕ σε ένα κάθισμα ανακλιμένο ενώ το αυτοκίνητο κινείται.
- Οδηγώντας με ανακλιμένη τη πλάτη του καθίσματος αυξάνεται ο κίνδυνος για σοβαρό ή θανατηφόρο τραυματισμό σε περίπτωση σύγκρουσης ή απότομου φρεναρίσματος.
- Οι οδηγοί και οι επιβάτες πρέπει πάντα να κάθονται σωστά πίσω στο κάθισμά τους, σωστά δεμένοι με τις ζώνες και με την πλάτη του καθίσματος σε όρθια θέση.

Φροντίδα των ζωνών ασφαλείας

Τα συστήματα ζωνών ασφαλείας δεν πρέπει ποτέ να αποσυναρμολογούνται ή να τροποποιούνται. Επιπρόσθετα, θα πρέπει να δίνεται ιδιαίτερη προσοχή, ώστε οι ζώνες ασφαλείας και ο μηχανισμός τους να μην καταστρέφονται από τα άγκιστρα των καθισμάτων, τις πόρτες ή την κακή μεταχείριση.

Περιοδικός έλεγχος

Σας συνιστούμε να ελέγχετε περιοδικά όλες τις ζώνες ασφαλείας για φθορά ή ζημιά οποιασδήποτε μορφής. Οποιαδήποτε κατεστραμμένα εξαρτήματα θα πρέπει να αντικαθίστανται το συντομότερο δυνατό.

Διατηρήστε τις ζώνες καθαρές και στεγνές

Οι ζώνες ασφαλείας πρέπει να διατηρούνται καθαρές και στεγνές. Αν οι ζώνες ασφαλείας λερωθούν, θα πρέπει να καθαριστούν με χλιαρό νερό και ένα απαλό διάλυμα σαπουνιού. Δεν πρέπει να χρησιμοποιείτε λευκαντικά, χρωστικά, ισχυρά ή σκληρά απορρυπαντικά, γιατί μπορεί να καταστρέψουν και να μειώσουν την αντοχή του υφάσματος.

Πότε πρέπει να αντικαταστήσετε τις ζώνες ασφαλείας

Σε περίπτωση που το αυτοκίνητο εμπλακεί σε ένα ατύχημα, ολόκληρο το συγκρότημα ή κάποια εξαρτήματα των ζωνών ασφαλείας θα πρέπει να αντικατασταθούν. Αυτό πρέπει να γίνεται ακόμη και όταν δεν είναι ορατή κάποια ζημιά. Συνιστούμε να απευθυνθείτε σε έναν Εξουσιοδοτημένο Επισκευαστή HYUNDAI.

ΣΥΣΤΗΜΑ ΠΑΙΔΙΚΟΥ ΚΑΘΙΣΜΑΤΟΣ (CRS)

Η πρότασή μας: Τα παιδιά πάντα στο πίσω κάθισμα



ΠΡΟΕΙΔΟΠΟΙΗΣΗ

Να συγκρατείτε πάντα σωστά τα παιδιά στα πίσω καθίσματα του αυτοκινήτου. Τα παιδιά όλων των ηλικιών είναι πιο ασφαλή όταν βρίσκονται στο πίσω κάθισμα. Μη τοποθετείτε ποτέ ένα παιδικό κάθισμα που κοιτάει προς τα πίσω, στο κάθισμα του συνοδηγού, εκτός αν έχετε απενεργοποιήσει τους αερόσακους.

Τα παιδιά κάτω των 13 που επιβαίνουν στο αυτοκίνητο πρέπει να κάθονται πάντοτε στο πίσω κάθισμα και να χρησιμοποιούν πάντοτε το κατάλληλο παιδικό κάθισμα, ώστε να μειωθεί στο ελάχιστο ο κίνδυνος τραυματισμού σε περίπτωση ατυχήματος, απότομου φρεναρίσματος ή ελιγμού.

Σύμφωνα με τις στατιστικές των ατυχημάτων, τα παιδιά προστατεύονται καλύτερα όταν είναι δεμένα στο πίσω κάθισμα παρά στο εμπρός. Τα παιδιά που είναι πολύ μεγάλα για να χρησιμοποιούν ένα ειδικό παιδικό κάθισμα, πρέπει να χρησιμοποιούν τις ζώνες ασφαλείας του αυτοκινήτου.

Στις περισσότερες χώρες υπάρχουν νόμοι για τα συστήματα παιδικών καθισμάτων, σύμφωνα με τους οποίους τα παιδιά πρέπει να ταξιδεύουν σε εγκεκριμένα παιδικά καθίσματα.

Οι νόμοι που διέπουν τους περιορισμούς ηλικίας ή του ύψους/βάρους στους οποίους μπορείτε να χρησιμοποιήσετε ζώνες ασφαλείας αντί για παιδικά καθίσματα διαφέρουν μεταξύ των χωρών, οπότε πρέπει να γνωρίζετε τις ειδικές απαιτήσεις της χώρας σας και όπου ταξιδεύετε.

Τα συστήματα παιδικών καθισμάτων πρέπει να τοποθετούνται σωστά στο πίσω κάθισμα. Πρέπει να χρησιμοποιείτε ένα εμπορικά διαθέσιμο σύστημα παιδικού καθίσματος που πληροί τις προϋποθέσεις των Προδιαγραφών Ασφαλείας της χώρας σας.

Σύστημα Παιδικού Καθίσματος (CRS)

Βρέφη και μικρά παιδιά πρέπει να κάθονται σε κατάλληλο παιδικό κάθισμα που κοιτάζει προς τα πίσω ή προς τα μπροστά, το οποίο έχει πρώτα ασφαλίσει στο πίσω κάθισμα του αυτοκινήτου. Διαβάστε και συμμορφωθείτε με τις οδηγίες για την εγκατάσταση και χρήση, οι οποίες δίνονται από τον κατασκευαστή του συστήματος παιδικού καθίσματος.



ΠΡΟΕΙΔΟΠΟΙΗΣΗ

- **Ακολουθείτε πάντα τις οδηγίες του κατασκευαστή του παιδικού καθίσματος για την τοποθέτηση και τη χρήση του.**
- **Να συγκρατείτε πάντα σωστά το παιδί σας στο σύστημα παιδικού καθίσματος.**
- **Μη χρησιμοποιείτε ποτέ ένα σάκο μεταφοράς παιδιού ή παιδικό κάθισμα το οποίο “αγκιστρώνει” πάνω στην πλάτη του καθίσματος, γιατί μπορεί, σε περίπτωση ατυχήματος, να μην παρέχει επαρκή ασφαλεία.**
- **Μετά από ένα ατύχημα, σας συνιστούμε να ελέγξετε σε έναν Εξουσιοδοτημένο Επισκευαστή HYUNDAI το σύστημα παιδικού καθίσματος, τα κάτω και τα πάνω άγκιστρα ISOFIX.**

Επιλέγοντας Σύστημα Παιδικού Καθίσματος (CRS)

Όταν επιλέγετε ένα CRS για το παιδί σας, πάντα:

- Να σιγουρευτείτε ότι το CRS έχει μια ετικέτα που επιβεβαιώνει ότι πληροί τις ισχύουσες Προδιαγραφές Ασφαλείας της χώρας σας.
Ένα Σύστημα Παιδικού Καθίσματος μπορεί να εγκατασταθεί μόνο αν είναι εγκεκριμένο σύμφωνα με τις προδιαγραφές του ECE-R44 ή του ECE-R129.
- Επιλέξτε ένα παιδικό κάθισμα βασισμένο στο ύψος και βάρος του παιδιού σας. Αυτή η πληροφορία συνήθως παρέχεται στην απαιτούμενη ετικέτα ή στις οδηγίες χρήσης.
- Επιλέξτε ένα παιδικό κάθισμα που χωράει στη θέση καθίσματος του αυτοκινήτου που θα χρησιμοποιήσετε.
- Διαβάστε και συμμορφωθείτε με τις προειδοποιήσεις και οδηγίες εγκατάστασης και χρήσης που σας παρέχονται με το σύστημα παιδικού καθίσματος.

Τύποι συστήματος παιδικού καθίσματος

Υπάρχουν τρεις βασικοί τύποι συστήματος παιδικού καθίσματος: καθίσματα με φορά προς τα πίσω, καθίσματα με φορά προς τα εμπρός και βοηθητικά καθίσματα. Είναι ταξινομημένα σύμφωνα με την ηλικία του παιδιού, το ύψος και το βάρος.



Παιδικά καθίσματα με φορά προς τα πίσω

Ένα παιδικό κάθισμα με φορά προς τα πίσω συγκρατείται από την επιφάνεια του καθίσματος πίσω από την πλάτη του παιδιού. Το σύστημα των μάντων συγκρατεί το παιδί στο κάθισμα και σε περίπτωση ατυχήματος, χρησιμεύει για να κρατάει το παιδί τοποθετημένο στο σύστημα παιδικού καθίσματος και μειώνει την πίεση στον ευαίσθητο λαιμό του και την σπονδυλική στήλη.

Όλα τα παιδιά κάτω του ενός έτους πρέπει να κάθονται σε ένα παιδικό κάθισμα με φορά προς τα πίσω. Υπάρχουν διαφορετικοί τύποι παιδικών καθισμάτων με φορά προς τα πίσω: Καθίσματα μόνο για βρέφη, μπορούν να χρησιμοποιηθούν μόνο με φορά προς τα πίσω. Μετατρέψιμα και παιδικά καθίσματα 3 σε 1 έχουν συνήθως μεγαλύτερα όρια βάρους και ύψους για την θέση με φορά προς τα πίσω, επιτρέποντας σας, να έχετε το παιδί σας περισσότερη ώρα.

Συνεχίστε να χρησιμοποιείτε τα συστήματα συγκράτησης παιδιών στην θέση με φορά προς τα πίσω όσο τα παιδιά χωράνε μέσα στα επιτρεπόμενα απο τον κατασκευαστή όρια ύψους και βάρους.



Παιδικό κάθισμα με φορά προς τα εμπρός

Ένα σύστημα συγκράτησης προς τα εμπρός συγκρατεί το σώμα του παιδιού με έναν ιμάντα. Κρατήστε τα παιδιά σε ένα παιδικό κάθισμα με έναν ιμάντα ώσπου να φτάσουν στα όρια μέγιστου ύψους ή βάρους που επιτρέπεται από τον κατασκευαστή του συστήματος.

Όταν το παιδί είναι αρκετά μεγάλο για το παιδικό κάθισμα με φορά προς τα εμπρός, είναι έτοιμο για το βοηθητικό κάθισμα.

Βοηθητικά καθίσματα

Ένα βοηθητικό κάθισμα είναι σχεδιασμένο, για να βελτιώνει την εφαρμογή του συστήματος ζώνης ασφαλείας του αυτοκινήτου. Ένα βοηθητικό κάθισμα τοποθετεί τη ζώνη ασφαλείας, ώστε να εφαρμόζει σωστά στα δυνατότερα σημεία του σώματος του παιδιού σας. Κρατήστε τα παιδιά σας σε βοηθητικά καθίσματα ώσπου να μεγαλώσουν αρκετά για να χωρέσουν σε μια ζώνη ασφαλείας σωστά.

Για να εφαρμόσει σωστά μια ζώνη ασφαλείας, ο οριζόντιος ιμάντας πρέπει να εφαρμόζει άνετα στους μηρούς, όχι στο στομάχι. Η ζώνη ώμου πρέπει να εφαρμόζει άνετα γύρω από τον ώμο και το στήθος και όχι γύρω από τον λαιμό ή το πρόσωπο. Παιδιά κάτω από 13 ετών πρέπει πάντα να είναι δεμένα σωστά για να ελαχιστοποιηθεί ο κίνδυνος τραυματισμού σε περίπτωση ατυχήματος, απότομου φρεναρίσματος ή απότομου ελιγμού.

Εγκαθιστώντας ένα Σύστημα Παιδικού Καθίσματος (CRS)



ΠΡΟΕΙΔΟΠΟΙΗΣΗ

Πριν εγκαταστήσετε το παιδικό κάθισμα πρέπει πάντα να:

Διαβάσετε και να ακολουθήσετε τις οδηγίες που παρέχονται από τον κατασκευαστή του παιδικού καθίσματος.

Αν αποτύχετε να ακολουθήσετε όλες τις προειδοποιήσεις και οδηγίες μπορεί να αυξηθεί ο κίνδυνος ΣΟΒΑΡΟΥ ΤΡΑΥΜΑΤΙΣΜΟΥ ή ΘΑΝΑΤΟΥ σε περίπτωση ατυχήματος.



ΠΡΟΕΙΔΟΠΟΙΗΣΗ

Αν το προσκέφαλο του αυτοκινήτου, αποτρέπει τη σωστή εγκατάσταση ενός παιδικού καθίσματος, το προσκέφαλο της αντίστοιχης θέσης πρέπει να επαναρυθμιστεί ή να αφαιρεθεί τελείως.

Αφού επιλέξετε το κατάλληλο παιδικό κάθισμα και ελέγξετε ότι χωράει κατάλληλα στα πίσω καθίσματα του αυτοκινήτου σας, είστε έτοιμοι να εγκαταστήσετε το παιδικό κάθισμα σύμφωνα με τις οδηγίες του κατασκευαστή. Γενικά υπάρχουν τρία βήματα για να εγκαταστήσετε σωστά το κάθισμα:

- **Ασφαλίστε σωστά το παιδικό κάθισμα στο αυτοκίνητο.** Όλα τα παιδικά καθίσματα πρέπει να είναι στερεωμένα στο αυτοκίνητο με τον οριζόντιο ιμάντα της ζώνης ασφαλείας τριών σημείων ή με ένα πάνω άγκιστρο ιμάντα ISOFIX και/ή με κάτω άγκιστρο ISOFIX και/ή με βοηθητική στήριξη.

- **Σιγουρευτείτε ότι το παιδικό κάθισμα είναι σταθερά στερεωμένο.** Αφού εγκαταστήσετε το παιδικό κάθισμα στο αυτοκίνητο, σπρώξτε και τραβήξτε το κάθισμα μπροστά και προς το πλάι για να βεβαιωθείτε ότι είναι τελείως προσδεμένο στο κάθισμα. Ένα κάθισμα ασφαλισμένο με μια ζώνη ασφαλείας πρέπει να είναι όσο πιο σταθερό γίνεται. Ωστόσο, πρέπει να περιμένετε κάποια μετακίνηση στο πλάι.

Όταν εγκαθιστάτε ένα παιδικό κάθισμα, ρυθμίστε το κάθισμα του αυτοκινήτου και τη πλάτη του καθίσματος (πάνω και κάτω, μπροστά και πίσω), ώστε το παιδί σας να χωράει με άνεση στο παιδικό κάθισμα.

- **Ασφαλίστε το παιδί στο παιδικό κάθισμα.** Σιγουρευτείτε ότι το παιδί είναι σωστά δεμένο στο παιδικό κάθισμα, σύμφωνα με της οδηγίες του κατασκευαστή του παιδικού καθίσματος.



ΠΡΟΣΟΧΗ

Ένα παιδικό κάθισμα σε ένα κλειστό αυτοκίνητο μπορεί να ζεσταθεί πολύ. Για να αποφύγετε καψίματα, ελέγξτε την επιφάνεια του καθίσματος και τις πόρτες πριν τοποθετήσετε το παιδί στο παιδικό κάθισμα.

Κατάλληλότητα κάθε θέσης καθίσματος για Παιδικό Κάθισμα Ζώνης (CRS) ή ISOFIX σύμφωνα με τους κανονισμούς του U.N

(Πληροφορίες για τους χρήστες του αυτοκινήτου και τους κατασκευαστές CRS)

- Ναι: Κατάλληλο για την τοποθέτηση της καθορισμένης κατηγορίας CRS
- Όχι: Μη κατάλληλο για την τοποθέτηση της καθορισμένης κατηγορίας CRS
- “-”: Δεν εφαρμόζεται
- Ο πίνακας βασίζεται σε αριστεροτίμονο αυτοκίνητο (LHD). Πλην του καθίσματος του συνοδηγού, ο πίνακας ισχύει και για δεξιοτίμονο (RHD). Για το εμπρός κάθισμα του συνοδηγού για δεξιοτίμονο αυτοκίνητο, παρακαλούμε χρησιμοποιήστε τις πληροφορίες του αριθμού 3.

Κατηγορίες CRS		Θέσεις καθισμάτων						
		1	2	3		4	5	6
				Αερόσακοι ON	Αερόσακοι Off			
Universal belted CRS	Όλες οι ομάδες βάρους	-	-	Όχι	Ναι ¹⁾ F, R	Ναι F, R	Ναι F, R	Ναι F, R
i-size CRS	ISOFIX CRF : F2, F2X, R1, R2	-	-	Όχι	Όχι	Ναι F, R	Όχι	Ναι F, R
Carry-cot (ISOFIX lateral facing CRS)	ISOFIX CRF: L1, L2	-	-	Όχι	Όχι	Όχι	Όχι	Όχι
ISOFIX για βρέφη* CRS (* π.χ. CRS για μωρό)	ISOFIX CRF : R1	-	-	Όχι	Όχι	Ναι R	Όχι	Ναι R
ISOFIX toddler CRS - μικρό	ISOFIX CRF : F2,F2X, R2,R2X	-	-	Όχι	Όχι	Ναι F, R	Όχι	Ναι F, R
ISOFIX toddler CRS - large* (* : μη Ενισχυμένο κάθισμα)	ISOFIX CRF : F3,R3	-	-	Όχι	Όχι	Ναι F, R	Όχι	Ναι F, R
Ενισχυμένο κάθισμα - μειωμένο πλάτος	ISO CRF : B2	-	-	Όχι	Ναι ¹⁾	Ναι	Ναι	Ναι
Ενισχυμένο κάθισμα - πλήρες πλάτος	ISO CRF : B3	-	-	Όχι	Ναι ¹⁾	Ναι	Ναι	Ναι

Σημείωση¹⁾: Για να εγκαταστήσετε το Universal CRS, το κάθισμα της 1ης σειράς πρέπει να είναι στην πιο όρθια θέση.

Αριθμός θέσης	Θέση στο αυτοκίνητο	Θέσεις καθισμάτων
1	Μπροστά αριστερά.	
2	Μπροστά κέντρο.	
3	Μπροστά δεξιά.	
4	2η σειρά αριστερά.	
5	2η σειρά κέντρο.	
6	2η σειρά δεξιά.	

ONX4E030063

* Εάν το προσκέφαλο του αυτοκινήτου εμποδίζει τη σωστή εγκατάσταση ενός CRS, το προσκέφαλο της θέσης καθίσματος πρέπει να ρυθμιστεί εκ νέου ή να αφαιρεθεί πλήρως.

* Ποτέ μην τοποθετείτε ένα σύστημα συγκράτησης παιδιών με φορά προς τα πίσω στο κάθισμα του συνοδηγού, εκτός εάν ο αερόσακος είναι απενεργοποιημένος.

Συνιστώμενο CRS για Αυτοκίνητο σύμφωνα με τους κανονισμούς του UN (Για Ευρώπη)

Ομάδα βάρους	Όνομα	Κατασκευαστής	Τύπος στερέωσης	ECE Αριθμός έγκρισης
Κατηγορία 0+ / I	BABY-SAFE 2 i-SIZE and BABY-SAFE i-SIZE BASE	Britax Romer	ISOFIX με άκρο στήριξης, φορά πίσω.	R129/00 - E1 - 000008
Κατηγορία 1	Duo Plus	Britax Romer	ISOFIX και άνω πρόσδεση.	R44/04 - E1 - 04301133
Κατηγορία 2	KidFix2 R	Britax Romer	ISOFIX και ζώνη αυτοκινήτου, με χρήση οδηγού ζώνης CRS.	R44/04 - E1 - 04301304
Κατηγορία 3	Junior III	Graco	Ζώνη αυτοκινήτου.	R44/04 - E11 - 03.44.164 R44/04 - E11 - 03.44.165

CRS Πληροφορίες κατασκευαστή (για την Ευρώπη)

Britax : <http://www.britax.com>

Graco : <http://www.gracobaby.com>

Κάτω και πάνω σημεία πρόσδεσης ISOFIX (σύστημα ασφάλισης ISOFIX) για παιδιά

Το σύστημα ISOFIX κρατάει ένα παιδί δεμένο κατά τη διάρκεια της οδήγησης και σε ένα ατύχημα. Αυτό το σύστημα είναι σχεδιασμένο για να γίνεται η εγκατάσταση του παιδικού καθίσματος ευκολότερη και να μειώνει την πιθανότητα λανθασμένης εγκατάστασης του παιδικού καθίσματος. Το σύστημα ISOFIX χρησιμοποιεί σημεία πρόσδεσης στο αυτοκίνητο και συνδέσεις στο παιδικό κάθισμα. Το σύστημα ISOFIX εξαλείφει την ανάγκη χρήσης των ζωνών ασφαλείας για να ασφαλίσετε το παιδικό κάθισμα στα πίσω καθίσματα.

Τα σημεία πρόσδεσης είναι μεταλλικές μπάρες τοποθετημένες στο αυτοκίνητο. Υπάρχουν δύο σημεία πρόσδεσης για κάθε θέση ISOFIX που θα φιλοξενήσει ένα παιδικό κάθισμα με χαμηλότερες συνδέσεις.

Για να χρησιμοποιήσετε το σύστημα ISOFIX στο αυτοκίνητο σας, πρέπει να έχετε ένα παιδικό κάθισμα με συνδέσεις ISOFIX.

Ο κατασκευαστής του παιδικού καθίσματος σας παρέχει τις οδηγίες για το πως να χρησιμοποιήσετε ένα παιδικό κάθισμα με συνδέσεις για άγκιστρα τύπου ISOFIX.

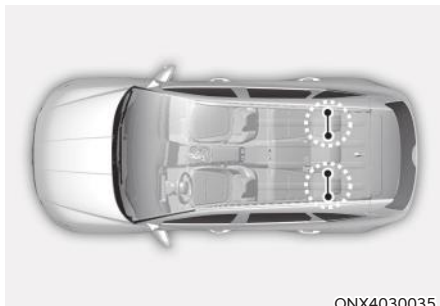

ONX4030035



Τα άγκιστρα τύπου ISOFIX είναι τοποθετημένα στα αριστερά και δεξιά εξωτερικά στις πίσω θέσεις. Οι θέσεις τους φαίνονται στην εικόνα.

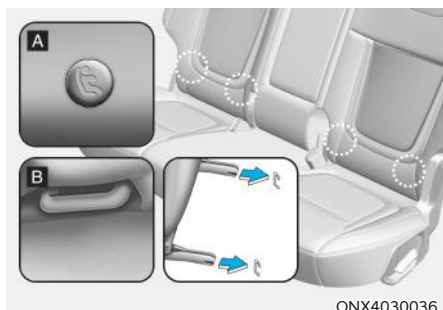

ΠΡΟΕΙΔΟΠΟΙΗΣΗ

Μην επιχειρήσετε να εγκαταστήσετε ένα σύστημα παιδικού καθίσματος με άγκιστρα ISOFIX στην πίσω μεσαία θέση. Δεν υπάρχουν άγκιστρα ISOFIX για αυτή τη θέση. Αν χρησιμοποιήσετε τα άγκιστρα της εξωτερικής πλευράς των πίσω θέσεων, μπορεί να τους προκαλέσετε ζημιά.



[A] : Δείκτης Θέσης σημείων πρόσδεσης ISOFIX
(Τύπος A- , Τύπος B- ) ,
[B] : Σημείο πρόσδεσης ISOFIX

Τα άγκιστρα ISOFIX βρίσκονται μεταξύ της πλάτης του καθίσματος και του μαξιλαριού του πίσω καθίσματος αριστερά και δεξιά στο εξωτερικό μέρος των καθισμάτων, όπως δείχνουν τα σύμβολα.

Επιπλέον, σημεία πρόσδεσης ISOFIX υπάρχουν ανάμεσα στην πλάτη και το μαξιλάρι των μπροστινών καθισμάτων, προς τη μεριά της πόρτας (αν έχει τοποθετηθεί).

Ασφάλιση παιδικού καθίσματος με “Σύστημα πρόσδεσης ISOFIX”

Για να εγκαταστήσετε ένα συμβατό i-Size ή ISOFIX παιδικό κάθισμα στην εξωτερική πλευρά σε οποιοδήποτε από τα πίσω καθίσματα και τις εξωτερικές θέσεις του καθίσματος του συνοδηγού (αν έχει τοποθετηθεί):

1. Μετακινήστε την πόρπη της ζώνης ασφαλείας μακριά από τα άγκιστρα ISOFIX.
2. Μετακινήστε οποιαδήποτε άλλα αντικείμενα, τα οποία μπορεί να εμποδίσουν μια ασφαλή σύνδεση μεταξύ του παιδικού καθίσματος και των άγκιστρων ISOFIX.
3. Τοποθετήστε το παιδικό κάθισμα στο κάθισμα του αυτοκινήτου, μετά συνδέστε το με τα άγκιστρα ISOFIX, σύμφωνα με τις οδηγίες που σας παρέχει ο κατασκευαστής του παιδικού καθίσματος.
4. Ακολουθήστε τις οδηγίες του κατασκευαστή του συστήματος συγκράτησης παιδιών για σωστή εγκατάσταση και σύνδεση των άγκιστρων ISOFIX του συστήματος συγκράτησης παιδιών με τα άγκιστρα του ISOFIX.



ΠΡΟΕΙΔΟΠΟΙΗΣΗ

Πάρτε τις παρακάτω προφυλάξεις όταν χρησιμοποιείτε ένα σύστημα ISOFIX:

- Πρέπει πάντα να διαβάζετε και να ακολουθείτε τις οδηγίες που παρέχει ο κατασκευαστής του παιδικού καθίσματος.
- Για να αποφύγετε ένα παιδί να φτάσει και να κρατήσει όποια ζώνη ασφαλείας δεν έχει επανέλθει, κουμπώστε όλες τις αχρησιμοποίητες πίσω ζώνες και τυλίξτε την ζώνη ασφαλείας που βρίσκεται πίσω από το παιδί. Τα παιδιά μπορεί να πνιγούν αν μια ζώνη ώμου τυλιχτεί γύρω από το λαιμό τους και η ζώνη ασφαλείας σφίξει.
- Μην προσαρμόζετε ΠΟΤΕ περισσότερα από ένα παιδικό κάθισμα σε ένα άγκιστρο. Μπορεί να προκαλέσει το σπάσιμο ή τη χαλάρωση του άγκιστρου ή του σημείου πρόσδεσης.
- Πρέπει να ελέγχετε πάντα το σύστημα ISOFIX στον επισκευαστή της HYUNDAI μετά από ένα ατύχημα. Ένα ατύχημα μπορεί να προκαλέσει βλάβη στο σύστημα και να μην ασφαλίζει σωστά το παιδικό κάθισμα.

Ασφαλίζοντας το σύστημα συγκράτησης παιδιών στο κάθισμα με σύστημα “Top-tether Anchorage”

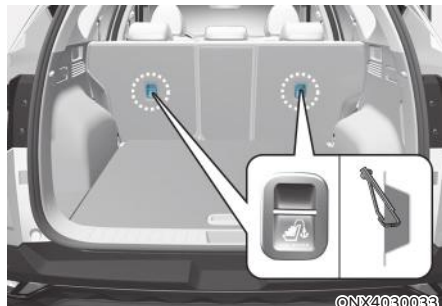

Τα άγκιστρα πάνω μέρος ISOFIX του συστήματος συγκράτησης παιδιών βρίσκονται πίσω από τα πίσω καθίσματα.



1. Τοποθετήστε τον ιμάντα του πάνω σημείου σύνδεσης του παιδικού καθίσματος πάνω από την πλάτη του παιδικού καθίσματος. Όταν τοποθετείτε τον ιμάντα πάνω πρόσδεσης, ακολουθήστε τις οδηγίες του κατασκευαστή του συστήματος συγκράτησης παιδιών.
2. Συνδέστε τον γάντζο του πάνω ιμάντα πρόσδεσης στο άγκιστρο πάνω σημείου, μετά σφίξτε τον πάνω ιμάντα πρόσδεσης σύμφωνα με τις οδηγίες του παιδικού καθίσματος για να ασφαλίσετε σταθερά το παιδικό κάθισμα στο κάθισμα.



ΠΡΟΕΙΔΟΠΟΙΗΣΗ

Πάρτε τις παρακάτω προφυλάξεις όταν τοποθετείτε τον ιμάντα πάνω μέρους:

- Διαβάστε και ακολουθείστε τις οδηγίες που παρέχει ο κατασκευαστής του παιδικού καθίσματος.
- Μην προσαρμόζετε ΠΟΤΕ περισσότερα από ένα παιδικό κάθισμα σε ένα άγκιστρο ISOFIX πάνω μέρους. Μπορεί να προκληθεί το σπάσιμο του ιμάντα ή του σημείου πρόσδεσης.
- Μην συνδέετε τον ιμάντα πάνω μέρους σε τίποτα άλλο από το σωστό άγκιστρο της άνω πρόσδεσης. Μπορεί να μην λειτουργεί σωστά εάν είναι συνδεδεμένος σε κάτι άλλο.
- Τα άγκιστρα του συστήματος συγκράτησης παιδιών είναι σχεδιασμένα να αντέχουν μόνο τα φορτία που φορτώνονται από σωστά τοποθετημένο σύστημα συγκράτησης παιδιών. Σε καμία περίπτωση δεν πρέπει να χρησιμοποιούνται σαν ζώνες ασφαλείας ή σαν ιμάντες ή για την τοποθέτηση άλλων αντικειμένων ή εξοπλισμού στο αυτοκίνητο.

Ασφάλιση παιδικού καθίσματος με ζώνη ασφαλείας τριών σημείων

Όταν δεν χρησιμοποιείτε σύστημα ISOFIX, όλα τα συστήματα συγκράτησης πρέπει να είναι ασφαλισμένα σε ένα πίσω κάθισμα του αυτοκινήτου με τον κάθετο ιμάντα της ζώνης τριών σημείων.

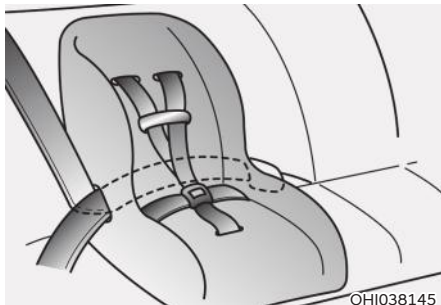

OH1038145

Εγκατάσταση ενός συστήματος συγκράτησης με ζώνη ασφαλείας τριών σημείων

Για να εγκαταστήσετε ένα σύστημα παιδικού καθίσματος στα πίσω καθίσματα, κάντε τα ακόλουθα:

1. Τοποθετήστε το σύστημα του παιδικού καθίσματος στο πίσω κάθισμα και περάστε την ζώνη τριών σημείων γύρω ή μέσα από το σύστημα συγκράτησης, ακολουθώντας τις οδηγίες του κατασκευαστή. Βεβαιωθείτε ότι το τύλιγμα της ζώνης ασφαλείας δεν είναι στριμμένο.

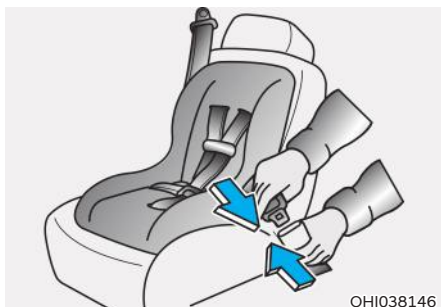

OH1038146

2. Ασφαλίστε το κλιπ της ζώνης ασφαλείας στην πόρπη. Ακούστε το χαρακτηριστικό κλικ.

i Πληροφορία

Τοποθετήστε το πλήκτρο απασφάλισης έτσι ώστε, να είναι εύκολα προσβάσιμο σε περίπτωση ανάγκης.



OH1038183L

3. Αφαιρέστε όσο το δυνατόν περισσότερη χαλαρότητα από την ζώνη πιέζοντας προς τα κάτω το κάθισμα ενώ μαζεύετε την ζώνη ώμου πίσω στον μηχανισμό τυλίγματος.
4. Σπρώξτε και τραβήξτε το παιδικό κάθισμα, για να επιβεβαιώσετε ότι η ζώνη ασφαλείας το κρατάει σταθερά στη θέση του.

Αν ο κατασκευαστής του Συστήματος Παιδικού Καθίσματος σας συστήσει να χρησιμοποιήσετε τον πάνω ιμάντα με τη ζώνη τριών σημείων, δείτε στη σελίδα 3-45.

Για να αφαιρέσετε το παιδικό κάθισμα, πιέστε το μπουτόν απασφάλισης στη πόρπη και μετά τραβήξτε τη ζώνη από το σημείο πρόσδεσης του Συστήματος Παιδικού Καθίσματος και αφήστε τη ζώνη ασφαλείας να ξανατυλιχτεί τελείως.

ΑΕΡΟΣΑΚΟΣ - ΣΥΜΠΛΗΡΩΜΑΤΙΚΟ ΣΥΣΤΗΜΑ ΣΥΓΚΡΑΤΗΣΗΣ

■ Αριστεροτίμονο

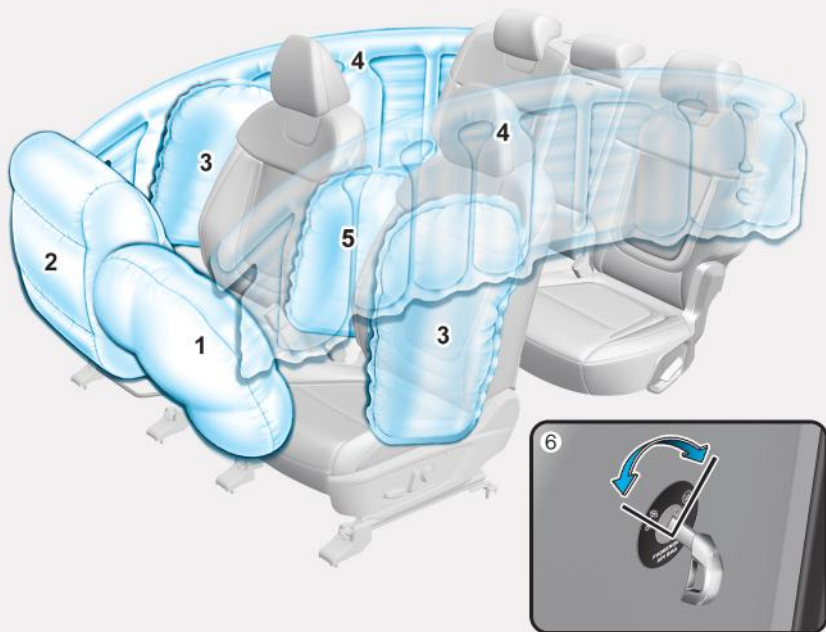

Οι αερόσακοι που υπάρχουν στο αυτοκίνητο μπορεί να διαφέρουν από αυτούς της εικόνας.

ONX4E030054

1. Εμπρός αερόσακος οδηγού.
2. Εμπρός αερόσακος συνοδηγού.
3. Πλευρικός αερόσακος*.
4. Αερόσακος τύπου «κουρτίνας»*.

5. Εμπρός μεσαίος αερόσακος*.
6. Διακόπτης ON/OFF αερόσακου συνοδηγού*.

* : αν έχει τοποθετηθεί

■ Δεξιότιμονο

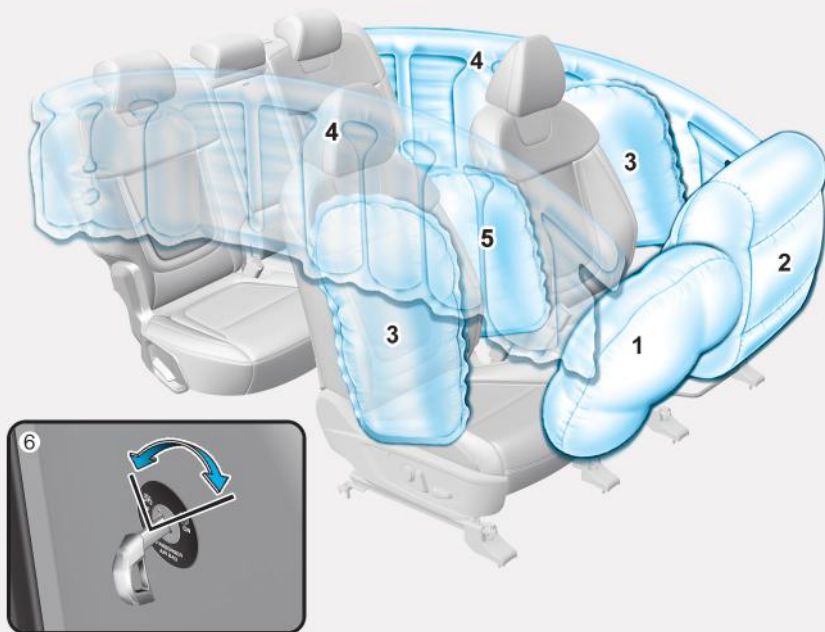

Οι αερόσακοι που υπάρχουν στο αυτοκίνητο μπορεί να διαφέρουν από αυτούς της εικόνας.

ONX4E030054R

1. Εμπρός αερόσακος οδηγού.
2. Εμπρός αερόσακος συνοδηγού.
3. Πλευρικός αερόσακος*.
4. Αερόσακος τύπου «κουρτίνας»*.

5. Εμπρός μεσαίος αερόσακος*.
6. Διακόπτης ON/OFF αερόσακου συνοδηγού*.

* : αν έχει τοποθετηθεί

Το αυτοκίνητο είναι εξοπλισμένο με ένα Συμπληρωματικό Σύστημα Αερόσακων για τη θέση του οδηγού και του συνοδηγού.

Οι εμπρός αερόσακοι είναι σχεδιασμένοι για να συμπληρώνουν τις ζώνες τριών σημείων. Για να παρέχουν ασφάλεια οι αερόσακοι, πρέπει να φοράτε τις ζώνες ασφαλείας όταν οδηγείτε.

Μπορεί να τραυματιστείτε σοβαρά ή να πεθάνετε σε ένα ατύχημα αν δεν φοράτε ζώνη ασφαλείας. Οι αερόσακοι είναι σχεδιασμένοι να συμπληρώνουν τις ζώνες ασφαλείας, αλλά όχι να τις αντικαθιστούν. Επίσης οι αερόσακοι δεν είναι σχεδιασμένοι να ανοίγουν σε κάθε σύγκρουση. Σε μερικά ατυχήματα, οι ζώνες ασφαλείας είναι το μόνο μέσο προστασίας σας.



ΠΡΟΕΙΔΟΠΟΙΗΣΗ

ΠΡΟΦΥΛΑΞΕΙΣ ΑΣΦΑΛΕΙΑΣ ΑΕΡΟΣΑΚΩΝ

Πρέπει ΠΑΝΤΑ να χρησιμοποιείτε ζώνες ασφαλείας και παιδικά καθίσματα σε κάθε ταξίδι, κάθε στιγμή, όλοι! Ακόμα και με αερόσακους, μπορεί να τραυματιστείτε σοβαρά ή να πεθάνετε σε μια σύγκρουση αν δεν είστε σωστά προσδεδμενός ή αν δε φοράτε τη ζώνη ασφαλείας, όταν ανοίγει ο αερόσακος.

ΠΟΤΕ μην τοποθετείτε ένα παιδί σε ένα παιδικό ή βοηθητικό κάθισμα στο κάθισμα του συνοδηγού εκτός εάν ο αερόσακος έχει απενεργοποιηθεί.

Ένας αερόσακος που έχει πυροδοτηθεί μπορεί να χτυπήσει με δύναμη το βρέφος ή το παιδί προκαλώντας σοβαρούς ή θανάσιμους τραυματισμούς.

ΠΑΠ - Πάντα Ασφαλίστε τα Παιδιά κάτω των 13 ετών στο πίσω κάθισμα. Είναι το ασφαλέστερο μέρος για παιδιά όλων των ηλικιών για να επιβαίνουν. Αν ένα παιδί 13 ετών ή μεγαλύτερο πρέπει να κάτσει στο κάθισμα του συνοδηγού, πρέπει να δεθεί σωστά με τη ζώνη και το κάθισμα να πάει όσο το δυνατόν πιο πίσω γίνεται.

Όλοι οι επιβάτες πρέπει να κάθονται στο κάθισμα σε όρθια θέση με την πλάτη του καθίσματος σε όρθια θέση, με τη ζώνη ασφαλείας φορεμένη, τα πόδια άνετα απλωμένα και τα πόδια τους στο πάτωμα έως ότου το αυτοκίνητο σταθμεύσει και ο κινητήρας σβήσει. Αν ένας επιβάτης είναι εκτός θέσης κατά τη διάρκεια ενός ατυχήματος, η γρήγορη πυροδότηση του αερόσακου μπορεί να χτυπήσει με δύναμη τον επιβάτη και να προκαλέσει σοβαρούς ή θανάσιμους τραυματισμούς.

Εσείς και οι επιβάτες σας δεν πρέπει ποτέ να κάθαστε ή να ακουμπάτε χωρίς λόγο, κοντά στους αερόσακους ή να ακουμπάτε στην πόρτα ή το κεντρικό ταμπλό.

Μετακινείστε το κάθισμα σας όσο το δυνατόν πιο μακριά από τους μπροστά αερόσακους, ενώ ακόμα διατηρείτε τον έλεγχο του αυτοκινήτου.

Που είναι οι αερόσακοι;

Εμπρός αερόσακοι οδηγού και συνοδηγού



■ Εμπρός αερόσακος συνοδηγού

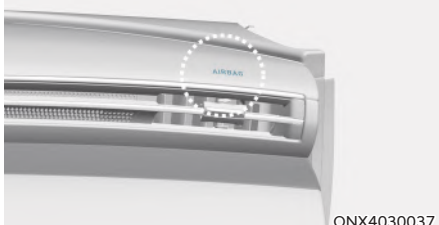

Το αυτοκίνητό σας είναι εξοπλισμένο με Συμπληρωματικό Σύστημα Συγκράτησης (SRS) καθώς και ζώνες τριών σημείων στη θέση του οδηγού και του συνοδηγού.

Το SRS αποτελείται από αερόσακους που βρίσκονται στο κέντρο του τιμονιού, και στην πλευρά του συνοδηγού στο ταμπλό, πάνω από το ντουλαπάκι.

Οι αερόσακοι επισημαίνονται με τα γράμματα «AIR BAG» χαραγμένα στα καλύμματα των αερόσακων.

Σκοπός του SRS είναι να παρέχει στον οδηγό του αυτοκινήτου και στον συνοδηγό πρόσθετη ασφάλεια, από αυτή που παρέχεται μόνο με το σύστημα ζωνών ασφαλείας, σε περίπτωση μετωπικής σύγκρουσης μεγάλης έντασης.

ΠΡΟΕΙΔΟΠΟΙΗΣΗ

Για να μειώσετε τον κίνδυνο σοβαρού τραυματισμού ή θανάτου από τους μπροστά αερόσακους που έχουν πυροδοτηθεί, πάρτε τις παρακάτω προφυλάξεις:

- Όλοι οι επιβάτες πρέπει να φοράνε τις ζώνες ασφαλείας συνέχεια, για να είναι σωστά ασφαλισμένοι.
- Μετακινήστε το κάθισμα σας όσο πιο μακριά από τους αερόσακους γίνεται, ενώ διατηρείτε τον πλήρη έλεγχο του αυτοκινήτου.
- Μην ακουμπάτε ποτέ στην πόρτα ή το κεντρικό ταμπλό.
- Μην επιτρέπετε στον συνοδηγό να ακουμπάει τα πόδια του στο ταμπλό.
- Δεν πρέπει να τοποθετείτε κανένα αντικείμενο (όπως κάλυμμα μαξιλαριού, θήκη κινητού τηλεφώνου, ποτηροθήκη, αρώματα ή αυτοκόλλητα) πάνω ή κοντά στις μονάδες αερόσακων στο τιμόνι, στο ταμπλό οργάνων και το ταμπλό μπροστά από τον συνοδηγό, πάνω από το ντουλαπάκι. Τέτοια αντικείμενα μπορεί να προκαλέσουν ζημιά αν το αυτοκίνητο βρεθεί σε ένα αρκετά ισχυρό τρακάρισμα ώστε να πυροδοτηθούν οι αερόσακοι.
- Μην τοποθετείτε αντικείμενα στο μπροστά παρμπρίζ και στον εσωτερικό καθρέφτη.



Διακόπτης ON/OFF αερόσακου συνοδηγού (αν έχει τοποθετηθεί)

Ο σκοπός του διακόπτη είναι να απενεργοποιεί τον εμπρός αερόσακο του συνοδηγού ώστε να μεταφέρετε επιβάτες που βρίσκονται σε αυξημένο κίνδυνο τραυματισμού από τους αερόσακους, λόγω ηλικίας, μεγέθους ή ιατρικής κατάστασης.



Για να απενεργοποιήσετε τον εμπρός αερόσακο του συνοδηγού:

Τοποθετήστε το κλειδί ή μια παρόμοια άκαμπτη συσκευή στον διακόπτη ON/OFF του μπροστά αερόσακου του συνοδηγού και γυρίστε το στη θέση OFF. Η ενδεικτική λυχνία OFF (☒) του αερόσακου συνοδηγού θα ανάψει και θα παραμείνει αναμμένη ώσπου ο μπροστά αερόσακος του συνοδηγού να επανενεργοποιηθεί.



Για να επανενεργοποιήσετε τον εμπρός αερόσακο του συνοδηγού:

Τοποθετήστε το κλειδί ή μια παρόμοια άκαμπτη συσκευή στο διακόπτη ON/OFF του μπροστά αερόσακου συνοδηγού και γυρίστε το στη θέση ON. Η ενδεικτική λυχνία ON (☒) θα ανάψει.

i Πληροφορία

Η ένδειξη ON / OFF του μπροστινού αερόσακου του συνοδηγού ανάβει για περίπου 4 δευτερόλεπτα όταν ο διακόπτης ανάφλεξης έχει τοποθετηθεί στη θέση ON.

⚠ ΠΡΟΕΙΔΟΠΟΙΗΣΗ

Μην επιτρέπετε ποτέ σε έναν ενήλικα επιβάτη να καθίσει στη θέση του συνοδηγού με τον δείκτη OFF του αερόσακου του συνοδηγού να ανάβει. Κατά τη διάρκεια μιας σύγκρουσης, ο αερόσακος δεν θα πυροδοτηθεί αν η ένδειξη είναι αναμμένη. Ενεργοποιήστε τον εμπρός αερόσακο συνοδηγού ή πείτε στον επιβάτη να μετακινηθεί στο πίσω κάθισμα.

⚠ ΠΡΟΕΙΔΟΠΟΙΗΣΗ

Αν ο διακόπτης ON/OFF του αερόσακου συνοδηγού δυσλειτουργεί, μπορεί να προκύψουν οι ακόλουθες συνθήκες:

- Η προειδοποιητική λυχνία αερόσακου (🚗) στον πίνακα οργάνων θα ανάψει.
- Η ένδειξη OFF (🚗) του αερόσακου συνοδηγού δεν θα ανάψει και η ένδειξη ON (🚗) θα ανάψει. Ο αερόσακος του συνοδηγού θα ανοίξει σε μια μετωπική σύγκρουση έστω και αν ο διακόπτης ON/OFF του αερόσακου συνοδηγού είναι στη θέση OFF.
- Σας συνιστούμε να ελέγξετε τον διακόπτη ON/OFF του αερόσακου συνοδηγού και το σύστημα αερόσακων SRS σε έναν Εξουσιοδοτημένο Επισκευαστή **ΗΥΥΝΔΑΙ**, όσο το δυνατόν συντομότερα.

Πλευρικοί αερόσακοι και εμπρός κεντρικός αερόσακος (αν έχουν τοποθετηθεί)

■ Πλευρικός αερόσακος



ONX4030039

■ Εμπρός μεσαίος αερόσακος (κάθισμα οδηγού)



ONX4E030065

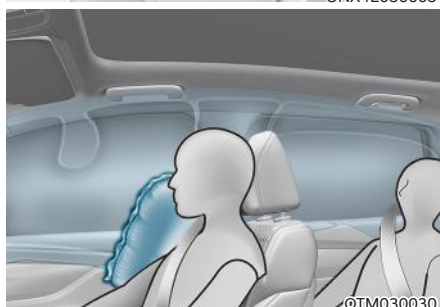

©TM030030

Το αυτοκίνητό σας είναι εξοπλισμένο με έναν πλευρικό αερόσακο σε κάθε μπροστινό κάθισμα. Επιπλέον, υπάρχει ένας εμπρός μεσαίος αερόσακος στην εσωτερική πλευρά της πλάτης του καθίσματος του οδηγού. Σκοπός του αερόσακου είναι να παρέχει πρόσθετη προστασία από αυτή που παρέχει από μόνο του το σύστημα ζωνών ασφαλείας.

Οι πλευρικοί αερόσακοι και ο εμπρός κεντρικός αερόσακος είναι σχεδιασμένοι, ώστε να πυροδοτούνται μόνο σε ορισμένες πλευρικές συγκρούσεις, ανάλογα με την ένταση της σύγκρουσης.

Για αυτοκίνητα εξοπλισμένα με αισθητήρα ανατροπής, ο εμπρός κεντρικός αερόσακος οι πλευρικοί αερόσακοι και/ή οι αερόσακοι τύπου “κουρτίνας” και οι προεντατήρες και στις δύο πλευρές του αυτοκινήτου μπορεί να ανοίξουν αν ανιχνευθεί ανατροπή ή πιθανή ανατροπή.

Οι πλευρικοί αερόσακοι, καθώς και ο εμπρός μεσαίος, δεν είναι σχεδιασμένοι, να ενεργοποιούνται σε όλες τις συνθήκες πλευρικής σύγκρουσης ή ανατροπής.



ΠΡΟΕΙΔΟΠΟΙΗΣΗ

Για να μειώσετε τον κίνδυνο σοβαρού τραυματισμού ή θανάτου από ένα πλαϊνό αερόσακο που έχει ανοίξει, πάρτε τις παρακάτω προφυλάξεις:

- Οι ζώνες ασφαλείας πρέπει να φοριούνται συνέχεια για να βοηθούν τους επιβάτες να κάθονται σωστά.
 - Μην επιτρέπετε στους επιβάτες να ακουμπάνε τα κεφάλια ή τα σώματα τους στις πόρτες, να βάζουν τα χέρια τους στις πόρτες, να βγάζουν τα χέρια τους έξω από το παράθυρο ή να τοποθετούν αντικείμενα ανάμεσα στις πόρτες και τα καθίσματα.
 - Κρατάτε το τιμόνι στις θέσεις ρολογιού 9 και 3, για να μειώσετε τον κίνδυνο τραυματισμού των χεριών και των μπράτσων σας.
 - Μην χρησιμοποιείτε καλύμματα καθισμάτων, γιατί μπορεί να μειώσετε ή να σταματήσετε την αποτελεσματικότητα του συστήματος.
 - Μην κρεμάτε άλλα αντικείμενα πέρα από ρούχα. Σε περίπτωση ατυχήματος μπορεί να προκαλέσουν ζημιά στο αυτοκίνητο ή τραυματισμό, ειδικά αν ανοίξει κάποιος αερόσακος.
- **Μη τοποθετήσετε αντικείμενα πάνω από τον αερόσακο ή μεταξύ του αερόσακου και εσάς. Επίσης, μην βάζετε αντικείμενα γύρω από την περιοχή που φουσκώνει ο αερόσακος, όπως η πόρτα, το πλαϊνό παράθυρο, η μπροστινή και η πίσω κολώνα.**
 - **Μην τοποθετήσετε αντικείμενα μεταξύ της πόρτας και του καθίσματος. Μπορεί να γίνουν επικίνδυνα όπλα αν ο πλαϊνός αερόσακος πυροδοτηθεί.**
 - **Μην εγκαταστήσετε αξεσουάρ κοντά στους πλαϊνούς αερόσακους.**
 - **Μην χτυπήσετε τις πόρτες, όταν ο διακόπτης ανάφλεξης είναι στη θέση ON ή START γιατί μπορεί να προκληθεί πυροδότηση των πλαϊνών αερόσακων.**
 - **Αν το κάθισμα ή το κάλυμμα του καθίσματος έχουν πάθει ζημιά, σας συνιστούμε να ελέγξετε το σύστημα σε έναν Εξουσιοδοτημένο Επισκευαστή HYUNDAI.**

Αερόσακος τύπου “κουρτίνας” (αν έχει τοποθετηθεί)



ONX4030040



©TM030032

Οι αερόσακοι τύπου “κουρτίνας” βρίσκονται κατά μήκος και των δύο πλευρών των ραγών οροφής πάνω από τις εμπρός και πίσω πόρτες.

Είναι σχεδιασμένοι να βοηθούν στην προστασία των κεφαλιών των επιβατών στις εμπρός θέσεις και των επιβατών στις πίσω εξωτερικές θέσεις σε ορισμένες πλευρικές συγκρούσεις.

Οι αερόσακοι τύπου «κουρτίνας» είναι σχεδιασμένοι να ανοίγουν μόνο σε ορισμένες πλευρικές συγκρούσεις, ανάλογα με τη σοβαρότητα, τη γωνία και την ένταση της σύγκρουσης.

Για αυτοκίνητα εξοπλισμένα με αισθητήρα ανατροπής, οι πλευρικοί αερόσακοι και/ή οι αερόσακοι τύπου “κουρτίνας” και οι προεντατères και στις δύο πλευρές του αυτοκινήτου, μπορεί να πυροδοτηθούν αν ανιχνευθεί ανατροπή ή πιθανή ανατροπή.

Οι αερόσακοι τύπου «κουρτίνας» δεν είναι σχεδιασμένοι να ανοίγουν σε κάθε κατάσταση πλευρικής σύγκρουσης ή ανατροπής.



ΠΡΟΕΙΔΟΠΟΙΗΣΗ

Για να μειώσετε τον κίνδυνο σοβαρού τραυματισμού ή θανάτου από ένα πλαιϊνό αερόσακο που έχει πυροδοτηθεί, πάρτε τις παρακάτω προφυλάξεις:

- Όλοι οι επιβάτες πρέπει να φοράνε τις ζώνες ασφαλείας συνέχεια, για να είναι σωστά τοποθετημένοι.
- Ασφαλίστε σωστά τα παιδικά καθίσματα, όσο πιο μακριά γίνεται από την πόρτα.
- Μη τοποθετείτε αντικείμενα πάνω στον αερόσακο. Επίσης μη τοποθετείτε αντικείμενα γύρω από την περιοχή που ανοίγει ο αερόσακος, όπως στη πόρτα, στο πλαιϊνό παράθυρο, στη μπροστά και πίσω κολώνα και στην πλαιϊνή ράγα οροφής.
- Μη κρεμάτε σκληρά ή εύθραυστα αντικείμενα εκτός από ρούχα. Σε περίπτωση ατυχήματος μπορεί να προκληθεί βλάβη στο αυτοκίνητο ή προσωπικός τραυματισμός.
- Μην επιτρέπετε στους επιβάτες να ακουμπάνε τα κεφάλια ή τα σώματα τους στις πόρτες, να βάζουν τα χέρια τους στις πόρτες, να τεντώνουν τα χέρια τους έξω από το παράθυρο ή να τοποθετούν αντικείμενα μεταξύ πορτών και καθισμάτων.
- Μην ανοίγετε ή επισκευάζετε τους πλαιϊνούς αερόσακους.

Πως λειτουργεί το σύστημα των αερόσακων;

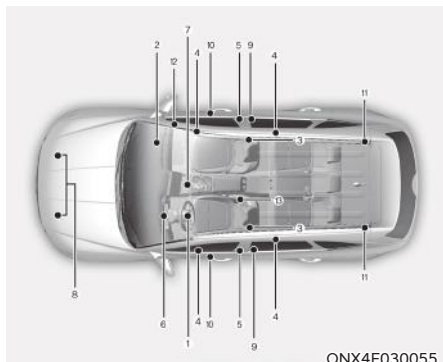

ONX4E030055

- (1) Μονάδα εμπρός αερόσακου οδηγού.
- (2) Μονάδα εμπρός αερόσακου συνοδηγού.
- (3) Μονάδες πλευρικών αερόσακων*.
- (4) Μονάδες αερόσακου τύπου “κουρτίνα”*.
- (5) Εμπρός μηχανισμός τυλίγματος προεντατήρα.
- (6) Προειδοποιητική λυχνία αερόσακου.
- (7) Μονάδα ελέγχου SRS (SRSCM)* / Αισθητήρας ανατροπής*.
- (8) Εμπρός αισθητήρες σύγκρουσης.
- (9) Αισθητήρες πλαϊνής σύγκρουσης (επιτάχυνση)*.
- (10) Αισθητήρες πλαϊνής πίεσης* (πίεση).
- (11) Πίσω μηχανισμός τυλίγματος προεντατήρα.*
- (12) Διακόπτης ON/OFF μπροστά αερόσακου συνοδηγού*.
- (13) Εμπρός μεσαίος αερόσακος*.

* : αν έχει τοποθετηθεί

Το SRSCM επιτηρεί συνεχώς όλα τα εξαρτήματα SRS, ενώ ο διακόπτης ανάφλεξης είναι στη θέση ON για να προσδιορίσει αν μια σύγκρουση είναι αρκετά σοβαρή ώστε να απαιτείται η ενεργοποίηση των αερόσακων ή η ενεργοποίηση των προεντατήρων ζώνης ασφαλείας.



Προειδοποιητική λυχνία SRS

Η προειδοποιητική λυχνία SRS (Συμπληρωματικό Σύστημα Συγκράτησης) εμφανίζει το σύμβολο του αερόσακου που απεικονίζεται στην εικόνα. Το σύστημα ελέγχει το ηλεκτρικό σύστημα του αερόσακου για δυσλειτουργίες. Η λυχνία υποδηλώνει ότι υπάρχει ένα πιθανό πρόβλημα με το σύστημα αερόσακων, το οποίο μπορεί να περιλαμβάνει τους πλαϊνούς αερόσακους και/ή τους αερόσακους τύπου κουρτίνας, που χρειάζονται για προστασία από ανατροπή (αν έχει τοποθετηθεί αισθητήρας ανατροπής).



ΠΡΟΕΙΔΟΠΟΙΗΣΗ

Αν το SRS δεν λειτουργεί σωστά, οι αερόσακοι μπορεί να μην λειτουργήσουν σωστά κατά τη διάρκεια ατυχήματος, αυξάνοντας τον κίνδυνο σοβαρού τραυματισμού ή θανάτου.

Αν προκύψει οποιαδήποτε από τις παρακάτω συνθήκες, το SRS δεν λειτουργεί σωστά:

- Η λυχνία δεν ανάβει για περίπου 3-6 δευτερόλεπτα όταν το πλήκτρο Engine Start/Stop βρίσκεται στη θέση ON.
- Η λυχνία παραμένει αναμμένη αφού ανάψει για περίπου 3-6 δευτερόλεπτα.
- Η λυχνία ανάβει ενώ το αυτοκίνητο κινείται.
- Η λυχνία αναβοσβήνει ενώ ο κινητήρας είναι αναμμένος.

Σας συνιστούμε να ελέγξετε το SRS σε έναν Εξουσιοδοτημένο Επισκευαστή HYUNDAI το συντομότερο δυνατόν αν παρουσιαστεί οποιαδήποτε από τις παραπάνω συνθήκες.

Κατά τη διάρκεια μιας μέτριας ή σφοδρής μετωπικής σύγκρουσης, οι αισθητήρες θα ανιχνεύσουν την επιβράδυνση του αυτοκινήτου. Αν η επιβράδυνση είναι αρκετά μεγάλη, η μονάδα ελέγχου θα πυροδοτήσει τους εμπρός αερόσακους, τη στιγμή και με τη δύναμη που χρειάζεται. Οι εμπρός αερόσακοι βοηθάνε στην προστασία του οδηγού και του συνοδηγού στις μετωπικές συγκρούσεις στις οποίες οι ζώνες ασφάλειας, δεν μπορούν να προσφέρουν αρκετή ασφάλεια. Όταν χρειαστεί, οι πλαϊνοί αερόσακοι θα προστατεύσουν το πάνω πλαϊνό μέρος του σώματος, σε περίπτωση μιας πλαϊνής σύγκρουσης ή ανατροπής. Οι αερόσακοι ενεργοποιούνται (είναι σε θέση να ενεργοποιηθούν αν χρειαστεί) όταν ο διακόπτης ανάφλεξης είναι στη θέση ON ή μέσα σε 3 λεπτά από τη στιγμή που θα σβήσει ο κινητήρας.

- Οι αερόσακοι ενεργοποιούνται (είναι σε θέση να ανοίξουν αν χρειάζεται) σε περίπτωση μετωπικής ή πλευρικής σύγκρουσης, για να βοηθήσουν στην προστασία των επιβατών από σοβαρό τραυματισμό.
- Δεν υπάρχει συγκεκριμένη ταχύτητα στην οποία θα ανοίξουν οι αερόσακοι. Γενικά, οι αερόσακοι είναι σχεδιασμένοι να ενεργοποιούνται από τη σοβαρότητα μιας σύγκρουσης και την κατεύθυνσή της. Οι δύο αυτοί παράγοντες προσδιορίζουν αν οι αισθητήρες θα στείλουν ένα ηλεκτρονικό σήμα ενεργοποίησης/πυροδότησης.
- Η ενεργοποίηση ενός αερόσακου εξαρτάται από διάφορους παράγοντες, μεταξύ των οποίων η ταχύτητα του αυτοκινήτου, η γωνία της σύγκρουσης, καθώς και η στιβαρότητα και η ανθεκτικότητα των αυτοκινήτων ή των αντικειμένων με τα οποία θα συγκρουστεί το αυτοκίνητό σας. Οι καθοριστικοί παράγοντες δεν περιορίζονται μόνο σε αυτούς.
- Οι εμπρός αερόσακοι θα ανοίξουν πλήρως και θα ξεφουσκώσουν αμέσως. Είναι πρακτικά αδύνατο να δείτε τον αερόσακο να ανοίγει κατά τη διάρκεια σύγκρουσης. Είναι πιο

πιθανό να δείτε απλά τον αερόσακο ξεφουσκωτο να κρέμεται μετά από την σύγκρουση.

- Επιπρόσθετα της πυροδότησης σε σοβαρή πλαϊνή σύγκρουση, όταν υπάρχει αισθητήρας ανατροπής, ο πλαϊνός και/ή αερόσακος τύπου κουρτίνας, θα ανοίξουν αν ο αισθητήρας ανιχνεύσει μια ανατροπή. Όταν ανιχνευτεί μια ανατροπή, οι αερόσακοι τύπου κουρτίνας θα παραμείνουν φουσκωμένοι για περισσότερη ώρα για να παρέχουν προστασία από εκτίναξη, ειδικά αν χρησιμοποιούνται σε συνδυασμό με ζώνες ασφάλειας (αν υπάρχει αισθητήρας ανατροπής).
- Για να παρέχουν προστασία σε μια σφοδρή σύγκρουση, οι αερόσακοι πρέπει να ανοίγουν ακαριαία. Η ταχύτητα ανοίγματος του αερόσακου είναι συνέπεια του εξαιρετικά σύντομου χρόνου που είναι αναγκαίος για να βρεθεί ο αερόσακος ανάμεσα στον επιβάτη και στη δομή του αυτοκινήτου πριν ο επιβάτης χτυπήσει σε αυτή. Αυτή η ταχύτητα ανοίγματος μειώνει τον κίνδυνο σοβαρού ή θανατηφόρου τραυματισμού σε μια σοβαρή σύγκρουση και έτσι, είναι ένα απαραίτητο κομμάτι της σχεδίασης του αερόσακου. Ωστόσο, η ενεργοποίηση του αερόσακου μπορεί, να προκαλέσει τραυματισμό που περιλαμβάνει ερεθισμούς στο πρόσωπο, μώλωπες και σπασμένα οστά, γιατί η ταχύτητα ενεργοποίησης προκαλεί, το άνοιγμα των αερόσακων με πολύ μεγάλη δύναμη.
- Υπάρχουν ακόμη περιπτώσεις όπου η επαφή με τον αερόσακο μπορεί να προκαλέσει θανατηφόρο τραυματισμό, ιδιαίτερα αν ο επιβάτης κάθεται εξαιρετικά κοντά στον αερόσακο.

Μπορείτε να πάρετε προφυλάξεις για να μειώσετε το κίνδυνο τραυματισμού από έναν αερόσακο που πυροδοτείται. Ο μεγαλύτερος κίνδυνος είναι να κάθεστε πολύ κοντά στον αερόσακο. Ένας αερόσακος χρειάζεται χώρο για να πυροδοτηθεί. Συνιστούμε ο οδηγός να κάθεται όσο το δυνατόν μακρύτερα από το τιμόνι, ενώ διατηρεί τον έλεγχο του αυτοκινήτου.

■ Εμπρός αερόσακος οδηγού (1)



Όταν το SRSCM ανιχνεύσει μια αρκετά ισχυρή μετωπική σύγκρουση του αυτοκινήτου, θα ανοίξει αυτόματα τους εμπρός αερόσακους.

■ Εμπρός αερόσακος οδηγού (2)



Κατά την ενεργοποίηση, οι ενώσεις που βρίσκονται στα καλύμματα θα ανοίξουν από την πίεση που ασκεί το φούσκωμα των αερόσακων. Περαιτέρω άνοιγμα των καλυμμάτων επιτρέπει κατόπιν το πλήρες άνοιγμα των αερόσακων.

Ένας πλήρως φουσκωμένος αερόσακος σε συνδυασμό με μία σωστά φορεμένη ζώνη ασφαλείας καθυστερεί την προς τα εμπρός κίνηση του οδηγού ή του συνοδηγού μειώνοντας έτσι τον κίνδυνο τραυματισμού στο κεφάλι ή το θώρακα.

■ Εμπρός αερόσακος οδηγού (3)



■ Εμπρός αερόσακος συνοδηγού

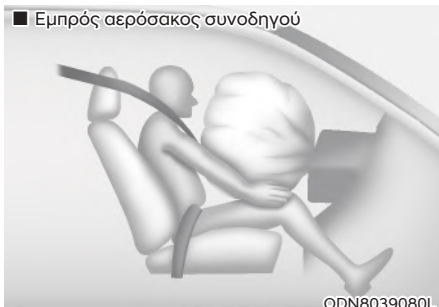

Μετά από το πλήρες άνοιγμα, ο αερόσακος αρχίζει να ξεφουσκώνει, επιτρέποντας στον οδηγό να διατηρήσει την ορατότητα προς τα εμπρός και τη δυνατότητα να στρίψει ή να χρησιμοποιήσει άλλα χειριστήρια.



ΠΡΟΕΙΔΟΠΟΙΗΣΗ

Για να αποφύγετε τα αντικείμενα να γίνουν επικίνδυνα όπλα όταν φουσκώνει ο αερόσακος του συνοδηγού:

- Μην εγκαθιστάτε ή τοποθετείτε οποιοδήποτε αξεσουάρ ποτηροθήκη, θήκη CD, αυτοκόλλητα, κ.λπ.) στο ταμπλό του συνοδηγού πάνω από το ντουλαπάκι όπου είναι τοποθετημένος ο αερόσακος του συνοδηγού.
- Μην τοποθετείτε δοχείο με υγρής μορφής αρωματικό στο αυτοκίνητο κοντά στο ταμπλό οργάνων ή στην επιφάνεια του ταμπλό.

Τι να περιμένετε αφού ενεργοποιηθεί ένας αερόσακος

Αφού ανοίξει ένας μετωπικός ή πλευρικός αερόσακος, θα ξεφουσκώσει πολύ γρήγορα. Η ενεργοποίηση του αερόσακου δεν θα αποτρέψει τον οδηγό να δει έξω από το παρμπρίζ ή να οδηγήσει. Οι αερόσακοι τύπου κουρτίνας μπορεί να παραμείνουν μερικώς φουσκωμένοι για λίγη ώρα αφού αναπτυχθούν.



ΠΡΟΕΙΔΟΠΟΙΗΣΗ

Όταν ανοίξει ένας αερόσακος πάρτε τις παρακάτω προφυλάξεις:

- Ανοίξτε τα παράθυρα και τις πόρτες όσο το δυνατόν πιο γρήγορα μετά την σύγκρουση για να μειώσετε την έκθεση στον καπνό και τη σκόνη που απελευθερώνεται από το άνοιγμα των αερόσακων.
- Μην ακουμπάτε τα εσωτερικά εξαρτήματα του αποθηκευτικού χώρου του αερόσακου όταν έχει ανοίξει ο αερόσακος. Τα εξαρτήματα που είναι σε επαφή με έναν πυροδοτημένο αερόσακο μπορεί να είναι πολύ ζεστά.
- Πρέπει να πλένετε πάντα τις περιοχές του δέρματος σας με χλιαρό νερό και ήπιο σαπούνι.
- Σας συνιστούμε να αντικαταστήσετε τον αερόσακο αμέσως μετά την πυροδότηση σε έναν Εξουσιοδοτημένο Επισκευαστή HYUNDAI.

Θόρυβος και καπνός από ενεργοποιημένο αερόσακο

Όταν οι αερόσακοι ανοίγουν μπορεί να παράσουν ένα δυνατό θόρυβο και αφήνουν καπνό και σκόνη στο εσωτερικό του αυτοκινήτου. Αυτό είναι φυσιολογικό και είναι αποτέλεσμα του μηχανισμού ενεργοποίησης του αερόσακου. Αφού ενεργοποιηθούν οι αερόσακοι, μπορεί να νιώσετε σημαντική δυσκολία στην αναπνοή εξαιτίας της επαφής του θώρακά σας τόσο με τη ζώνη ασφαλείας όσο και με τον αερόσακο καθώς και εξαιτίας της εισπνοής καπνού και σκόνης. Η σκόνη μπορεί να προκαλέσει άσθμα σε μερικούς ανθρώπους. Αν έχετε προβλήματα αναπνοής μετά την πυροδότηση των αερόσακων, απευθυνθείτε σε έναν γιατρό αμέσως.

Παρόλο που ο καπνός και η σκόνη δεν είναι τοξικά, μπορεί να προκαλέσουν ερεθισμό στο δέρμα, στα μάτια στη μύτη στο λαιμό κ.λπ. Σε αυτήν την περίπτωση, πλύνετε και ξεπλύνετε με κρύο νερό αμέσως και απευθυνθείτε σε ένα γιατρό αν τα συμπτώματα επιμένουν.

Μην εγκαταστήσετε ένα παιδικό κάθισμα στο κάθισμα του συνοδηγού



OHI038169L

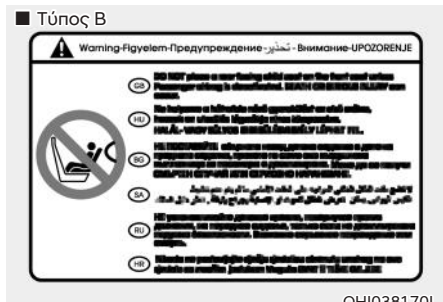

OHI038170L

Μην εγκαταστήσετε ποτέ ένα παιδικό κάθισμα στο κάθισμα του συνοδηγού εκτός εάν ο αερόσακος έχει απενεργοποιηθεί.

ΠΡΟΕΙΔΟΠΟΙΗΣΗ

Μην τοποθετήσετε ΠΟΤΕ ένα παιδικό κάθισμα με φορά προς τα πίσω σε ένα κάθισμα που έχει μπροστά του ΕΝΕΡΓΟ ΑΕΡΟΣΑΚΟ. Μπορεί να προκύψει ΘΑΝΑΤΟΣ ή ΣΟΒΑΡΟΣ ΤΡΑΥΜΑΤΙΣΜΟΣ στο ΠΑΙΔΙ.

Γιατί δεν ενεργοποιήθηκε ο αερόσακός μου σε μια σύγκρουση;

Υπάρχουν διάφοροι τύποι ατυχημάτων στα οποία δεν αναμένεται ο αερόσακος να παρέχει πρόσθετη προστασία. Σε αυτά περιλαμβάνονται πίσω συγκρούσεις, δεύτερη ή τρίτη σύγκρουση σε

ατυχήματα πολλαπλών συγκρούσεων, καθώς και συγκρούσεις με χαμηλές ταχύτητες. Ζημιά στο αυτοκίνητο, υποδηλώνει μια απορρόφηση ενέργειας από την σύγκρουση και δεν είναι ένδειξη αν έπρεπε να έχουν ανοίξει οι αερόσακοι.

Αισθητήρες σύγκρουσης αερόσακων

ΠΡΟΕΙΔΟΠΟΙΗΣΗ

Για να μειώσετε τον κίνδυνο απρόσμενης ενεργοποίησης του αερόσακου, που μπορεί να προκαλέσει σοβαρό τραυματισμό ή θάνατο:

- Μην χτυπάτε ή μην αφήνετε οποιδήποτε αντικείμενο να χτυπήσει τα σημεία όπου βρίσκονται.
- Μην πραγματοποιείτε συντήρηση στους αισθητήρες αερόσακων. Αν η θέση ή η γωνία των αισθητήρων αλλάξει, οι αερόσακοι μπορεί να ενεργοποιηθούν όταν δεν θα πρέπει ή δεν θα ενεργοποιηθούν όταν θα πρέπει.
- Αν εγκαταστήσετε προστατευτικά προφυλακτήρα ή αντικαταστήσετε τον προφυλακτήρα με μη γνήσιο, μπορεί να επηρεάσει αρνητικά την απόδοση του αυτοκινήτου σας σε μια σύγκρουση. Για να διασφαλιστεί η σωστή λειτουργία του συστήματος αερόσακων, συνιστούμε να αντικαταστήσετε τον προφυλακτήρα με έναν γνήσιο της HYUNDAI ή ισοδύναμο (του γνήσιου ανταλλακτικού) που είναι κατάλληλο για το αυτοκίνητό σας.
- Πιέστε το πλήκτρο Engine Start/Stop στη θέση OFF ή ACC και περιμένετε 3 λεπτά όταν ρυμπουλκείτε το αυτοκίνητο για να αποφύγετε ακούσια πυροδότηση των αερόσακων.
- Σας συνιστούμε να πραγματοποιείτε όλες τις επισκευές σε έναν ΕΞΟΥσιοδοτημένο Επισκευαστή HYUNDAI.

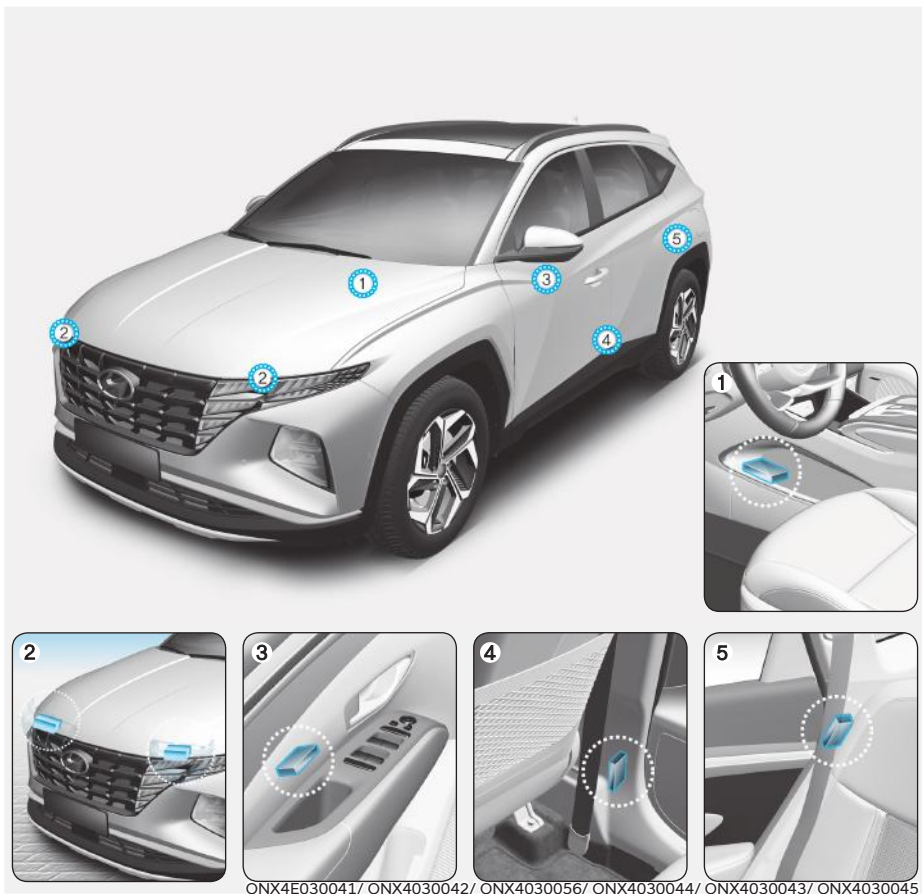

1. Μονάδα ελέγχου SRS / Αισθητήρας ανατροπής*.
2. Εμπρός αισθητήρας σύγκρουσης.
3. Αισθητήρας πλευρικής πίεσης (πίεση)*.

4. Αισθητήρας πλευρικής σύγκρουσης (Επιτάχυνση)*.
5. Αισθητήρας πλευρικής σύγκρουσης (Επιτάχυνση)*.

* : αν έχει τοποθετηθεί

Συνθήκες ενεργοποίησης αερόσακου



Εμπρός αερόσακοι

Οι εμπρός αερόσακοι είναι σχεδιασμένοι να ενεργοποιούνται σε μια μετωπική σύγκρουση ανάλογα με την ένταση της σύγκρουσης.

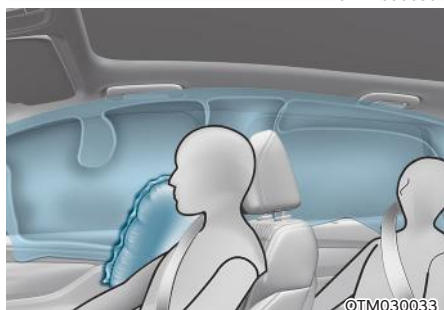
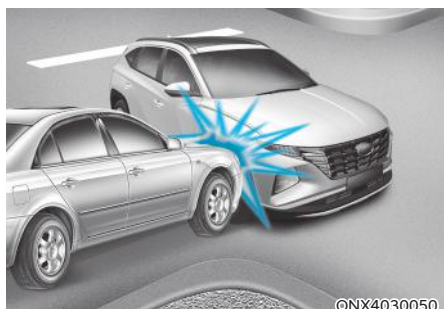

Πλευρικοί αερόσακοι και αερόσακοι τύπου κουρτίνας

Οι πλευρικοί και οι αερόσακοι τύπου κουρτίνας είναι σχεδιασμένοι να ενεργοποιούνται όταν ανιχνεύεται μια πλευρική σύγκρουση από τους πλευρικούς αισθητήρες ανάλογα με την ένταση, την ταχύτητα ή τις γωνίες της σύγκρουσης. Αν και οι εμπρός αερόσακοι του οδηγού και του συνοδηγού, είναι σχεδιασμένοι να ανοίγουν μόνο σε μετωπικές συγκρούσεις, μπορεί να ενεργοποιηθούν και σε άλλους τύπους συγκρούσεων, αν οι εμπρός αισθητήρες τις ανιχνεύσουν. Οι πλευρικοί αερόσακοι και οι αερόσακοι τύπου κουρτίνας είναι σχεδιασμένοι να ανοίγουν μόνο σε πλαϊνές συγκρούσεις, αλλά μπορεί να ανοίξουν και σε άλλους τύπους συγκρούσεων, αν οι αισθητήρες ανιχνεύσουν δυνατή σύγκρουση.

Επίσης, οι πλευρικοί αερόσακοι και οι αερόσακοι τύπου κουρτίνας έχουν σχεδιαστεί ώστε να ανοίγουν όταν ανιχνευθεί ανατροπή από έναν αισθητήρα ανατροπής. (εάν έχει τοποθετηθεί αισθητήρας ανατροπής).

Αν το αμάξιμο του αυτοκινήτου δεχθεί χτύπημα από σμαράκια ή αντικείμενα σε ανώμαλο δρόμο, οι αερόσακοι μπορεί να ενεργοποιηθούν. Οδηγείτε προσεκτικά σε ανώμαλους δρόμους ή σε επιφάνειες που δεν είναι σχεδιασμένες για κυκλοφορία αυτοκινήτων, για να αποφύγετε τυχαία ενεργοποίηση.

Συνθήκες μη ενεργοποίησης αερόσακου



Σε ορισμένες συγκρούσεις με χαμηλές ταχύτητες, οι αερόσακοι μπορεί να μην ενεργοποιηθούν. Οι αερόσακοι είναι σχεδιασμένοι να μην ενεργοποιούνται σε τέτοιες περιπτώσεις, γιατί μπορεί να μην παρέχουν περισσότερη προστασία από ό,τι οι ζώνες ασφαλείας.



Οι εμπρός αερόσακοι δεν είναι σχεδιασμένοι να ενεργοποιούνται σε πίσω συγκρούσεις, γιατί οι επιβαίνοντες κινούνται προς τα πίσω από τη δύναμη της σύγκρουσης. Σε αυτή την περίπτωση, οι ενεργοποιημένοι αερόσακοι δεν θα παρείχαν οποιαδήποτε πρόσθετη προστασία.



Οι εμπρός αερόσακοι μπορεί να μην ενεργοποιηθούν σε πλευρικές συγκρούσεις, γιατί οι επιβαίνοντες μετακινούνται προς την κατεύθυνση της σύγκρουσης και έτσι σε πλευρικές συγκρούσεις, η ενεργοποίηση των εμπρός αερόσακων δεν θα παρείχε πρόσθετη προστασία στους επιβαίνοντες.

Ωστόσο, οι πλαϊνοί αερόσακοι και οι αερόσακοι τύπου κουρτίνας, μπορεί να πυροδοτηθούν ανάλογα με τη ένταση της σύγκρουσης.



Σε μια σύγκρουση υπό γωνία, η δύναμη της σύγκρουσης μπορεί να κατευθύνει τους επιβαίνοντες σε μια κατεύθυνση όπου οι αερόσακοι δεν θα μπορούν να παρέχουν καμία πρόσθετη προστασία και για αυτό οι αισθητήρες δεν ενεργοποιούν τους αερόσακους.

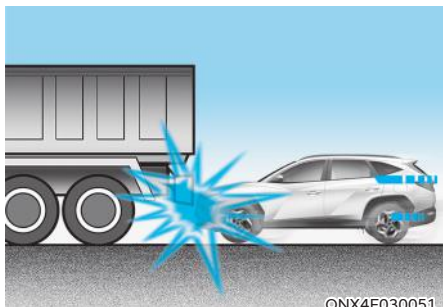

Λίγο πριν τη σύγκρουση, οι οδηγοί συχνά φρενάρουν έντονα. Τέτοια έντονα φρεναρίσματα χαμηλώνουν το εμπρός μέρος του αυτοκινήτου προκαλώντας το αυτοκίνητο να «σφηνωθεί» κάτω από ένα αυτοκίνητο με μεγαλύτερη απόσταση από το έδαφος. Οι αερόσακοι μπορεί να μην ενεργοποιηθούν σε τέτοιες συνθήκες «σφηνώματος», γιατί οι δυνάμεις επιβράδυνσης που ανιχνεύονται από τους αισθητήρες μπορεί να μειωθούν σημαντικά σε τέτοιες συνθήκες σύγκρουσης.

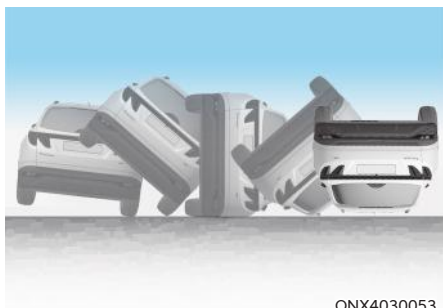

Οι εμπρός αερόσακοι μπορεί να μην ενεργοποιηθούν σε ατυχήματα ανατροπής, γιατί η ενεργοποίηση του εμπρός αερόσακου δε θα παρέχει πρόσθετη προστασία στους επιβαίνοντες.

i Πληροφορία

- Αυτοκίνητα με αισθητήρα ανατροπής
Οι πλαϊνοί και οι τύπου κουρτίνας αερόσακοι μπορεί να ενεργοποιηθούν σε περίπτωση ανατροπής, αν ανιχνευθεί από τον αισθητήρα ανατροπής.
- Αυτοκίνητα χωρίς αισθητήρα ανατροπής
Οι πλαϊνοί και/ή τύπου κουρτίνας αερόσακοι μπορεί να ανοίξουν σε περίπτωση ανατροπής του αυτοκινήτου από μια πλευρική σύγκρουση, αν το αυτοκίνητο είναι εξοπλισμένο με αυτούς.



Οι αερόσακοι μπορεί να μην ενεργοποιηθούν αν το αυτοκίνητο συγκρουστεί με αντικείμενα, όπως κολώνες ή δένδρα, όπου το σημείο σύγκρουσης συγκεντρώνεται σε μια περιοχή και η συνολική δύναμη της σύγκρουσης απορροφάται από την κατασκευή του αυτοκινήτου.

Φροντίδα SRS

Το SRS γενικά δεν χρειάζεται συντήρηση και έτσι δεν υπάρχουν εξαρτήματα που μπορείτε να συντηρήσετε με ασφάλεια μόνοι σας. Αν η προειδοποιητική λυχνία αερόσακου SRS δεν ανάψει ή παραμένει συνεχόμενα αναμμένη όταν το πλήκτρο Engine Start/Stop είναι στη θέση ON, σας συνιστούμε να ελέγξετε αμέσως το αυτοκίνητό σας σε έναν Εξουσιοδοτημένο Επισκευαστή HYUNDAI.

Σας συνιστούμε να κάνετε οποιαδήποτε εργασία στο σύστημα SRS, όπως αφαίρεση, εγκατάσταση, διόρθωση ή οποιαδήποτε εργασία στο τιμόνι ή στο ταμπλό μπροστά από τον συνοδηγό, στα εμπρός καθίσματα και στις ράγες οροφής σε έναν Εξουσιοδοτημένο Επισκευαστή HYUNDAI. Λάθος χειρισμός στο σύστημα SRS μπορεί να προκαλέσει σοβαρό προσωπικό τραυματισμό.



ΠΡΟΕΙΔΟΠΟΙΗΣΗ

Για να μειώσετε τον κίνδυνο σοβαρού τραυματισμού ή θανάτου, πάρτε τις παρακάτω προφυλάξεις:

- Μην προσπαθήσετε να μετατρέψετε ή να αποσυνδέσετε εξαρτήματα ή καλωδιώσεις του SRS, περιλαμβανομένης και της τοποθέτησης οποιουδήποτε είδους σημάτων στα καλύμματα των αερόσακων ή μετατροπές στη δομή του αμαξώματος.
- Μην τοποθετείτε αντικείμενα κοντά ή πάνω στις μονάδες αερόσακου στο τιμόνι, το ταμπλό οργάνων και το ταμπλό του συνοδηγού πάνω από το ντουλαπάκι.
- Για τον καθαρισμό των καλυμμάτων αερόσακων, θα πρέπει να χρησιμοποιείτε μόνο ένα μαλακό, στεγνό πανί ποτισμένο με καθαρό νερό. Οι διαλύτες ή τα καθαριστικά μπορούν να επηρεάσουν αρνητικά τα καλύμματα του αερόσακου και την σωστή εγκατάσταση του συστήματος.
- Σας συνιστούμε να αντικαταστήσετε τους πυροδοτημένους αερόσακους σε έναν Εξουσιοδοτημένο Επισκευαστή HYUNDAI.
- Αν πρέπει να απορριφθούν εξαρτήματα του συστήματος αερόσακων ή πρέπει να αποσυρθεί το αυτοκίνητο, πρέπει να τηρηθούν ορισμένες προφυλάξεις ασφαλείας. Συμβουλευτείτε έναν Εξουσιοδοτημένο Επισκευαστή της HYUNDAI για τις απαραίτητες πληροφορίες. Αν δεν ακολουθήσετε τις προφυλάξεις αυτές, μπορεί να υπάρξει κίνδυνος τραυματισμού.

Πρόσθετες προφυλάξεις ασφαλείας

Οι επιβάτες δεν θα πρέπει να μετακινούνται ή να αλλάζουν θέση όταν κινείται το αυτοκίνητο. Ένας επιβάτης που δεν φορά τη ζώνη ασφαλείας κατά τη διάρκεια μιας σύγκρουσης ή απότομου φρεναρίσματος μπορεί να εκτιναχθεί στο εσωτερικό του αυτοκινήτου, στους άλλους επιβάτες, ή έξω από το αυτοκίνητο.

Μη χρησιμοποιείτε οποιοδήποτε αξεσουάρ στις ζώνες ασφαλείας.

Συσκευές που υποστηρίζουν ότι βελτιώνουν την άνεση των επιβατών ή αλλάζουν τη θέση της ζώνης ασφαλείας μπορεί να μειώσουν την προστασία που παρέχεται από τη ζώνη ασφαλείας και να αυξήσουν τον κίνδυνο σοβαρού τραυματισμού σε μια σύγκρουση.

Μην τροποποιείτε τα εμπρός καθίσματα.

Οι τροποποιήσεις στα εμπρός καθίσματα μπορεί να επηρεάσουν τη λειτουργία των αισθητήριων εξαρτημάτων του συμπληρωματικού συστήματος συγκράτησης ή των πλευρικών αερόσακων.

Μην τοποθετείτε αντικείμενα κάτω από τα εμπρός καθίσματα. Η τοποθέτηση αντικειμένων κάτω από τα εμπρός καθίσματα μπορεί να επηρεάσει τη λειτουργία των εξαρτημάτων του αισθητήρα του συμπληρωματικού συστήματος συγκράτησης και των καλωδιώσεων.

Μην προκαλείτε συγκρούσεις στις πόρτες.

Συγκρούσεις στις πόρτες όταν το πλήκτρο Engine Start/Stop είναι στη θέση ON ή START, μπορεί να προκαλέσουν την πυροδότηση των αερόσακων.

Προσθήκη εξοπλισμού ή τροποποίηση αυτοκινήτου με αερόσακο

Αν τροποποιήσετε το αυτοκίνητό σας αλλάζοντας το πλαίσιο του αυτοκινήτου, το σύστημα προφυλακτήρα, τα μεταλλικά ελάσματα στο εμπρός άκρο ή στο πλάι ή το ύψος επιβίβασης, η λειτουργία του συστήματος αερόσακου του αυτοκινήτου μπορεί να επηρεαστεί.

Προειδοποιητικές ετικέτες αερόσακου

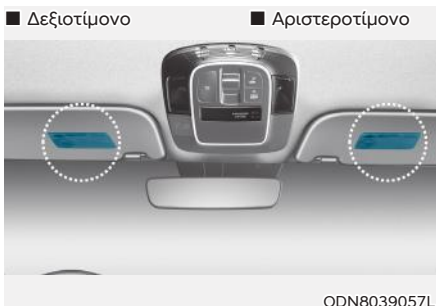

Οι προειδοποιητικές ετικέτες αερόσακου είναι επικολλημένες για να προειδοποιούν τους επιβάτες για ενδεχόμενο κίνδυνο από το σύστημα αερόσακου.

Βεβαιωθείτε ότι διαβάσατε όλες τις πληροφορίες σε αυτό το εγχειρίδιο οδηγιών σχετικά με τους αερόσακους που είναι εγκατεστημένοι στο αυτοκίνητό σας.

4. Πίνακας οργάνων

Πίνακας οργάνων	4-2
Έλεγχος πίνακα οργάνων	4-3
Φωτισμός πίνακα οργάνων.....	4-3
Όργανα και μετρητές	4-3
Ταχύμετρο (κοντέρ).....	4-3
Δείκτης ισχύος	4-4
Δείκτης καυσίμου.....	4-4
Δείκτης Υβριδικής μπαταρίας SOC (Κατάσταση φόρτισης)	4-5
Δείκτης εξωτερικής θερμοκρασίας.....	4-6
Οδόμετρο (Χιλιομετρητής)	4-6
Οικονομία καυσίμου (για πίνακα 10.25 ιντσών)	4-7
Προειδοποιητική λυχνία παγωμένου δρόμου	4-8
Δείκτης αλλαγής σχέσεων.....	4-8
Δείκτης αλλαγής σχέσεων αυτόματου κιβωτίου /	4-8
Δείκτης αλλαγής σχέσεων αυτόματου κιβωτίου σε λειτουργία χειροκίνητης αλλαγής (για Ευρώπη).....	4-9
Προειδοποιητικές και ενδεικτικές λυχνίες.....	4-9
Οθόνη LCD	4-26
Έλεγχος οθόνης LCD	4-26
Λειτουργίες οθόνης LCD	4-27
Λειτουργία υπολογιστή ταξιδιού.....	4-28
Λειτουργία Turn By Turn (TBT)	4-28
Λειτουργία υποβοήθησης	4-28
Ομάδα Κύριας προειδοποίησης	4-29
Λειτουργία ρυθμίσεις χρήση	4-30
Υπολογιστής ταξιδιού (4.2 ιντσών)	4-37
Λειτουργίες ταξιδιού	4-37
Υπολογιστής ταξιδιού (10.25 ιντσών)	4-39
Λειτουργίες ταξιδιού	4-39
Ρυθμίσεις αυτοκινήτου (σύστημα infotainment).....	4-42
Ρυθμίζοντας το αυτοκίνητό σας	4-42

ΠΙΝΑΚΑΣ ΟΡΓΑΝΩΝ

■ 4.2-ίντσες



■ 10.25-ίντσες

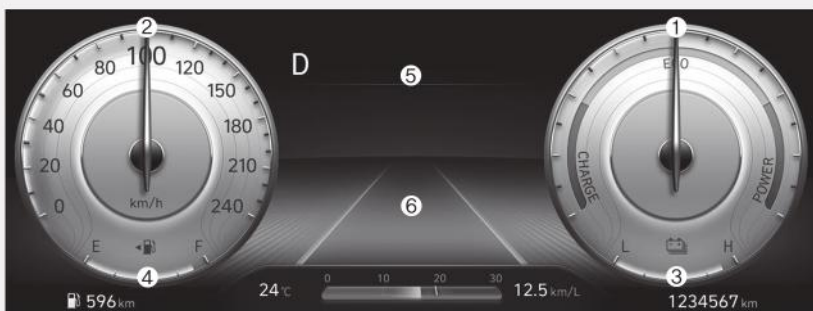

Ο πίνακας οργάνων που υπάρχει στο αυτοκίνητο μπορεί να διαφέρει από αυτό της εικόνας.

Για περισσότερες λεπτομέρειες, ανατρέξτε στα "Όργανα και μετρητές" σε αυτό το κεφάλαιο.

ONX4EH040007/ ONX4H040002

1. Δείκτης ισχύος.
2. Ταχύμετρο (κοντέρ).
3. Δείκτης μπαταρίας SOC (Κατάσταση φόρτισης).
4. Μετρητής καυσίμων.
5. Ενδεικτικές και προειδοποιητικές λυχνίες.
6. Οθόνη LCD (συμπεριλαμβάνεται υπολογιστής ταξιδιού).

Έλεγχος πίνακα οργάνων Φωτισμός πίνακα οργάνων

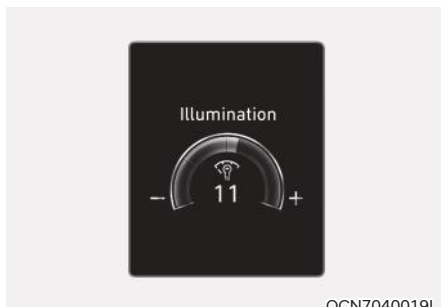

Μπορείτε να ρυθμίσετε τη φωτεινότητα του πίνακα οργάνων από τη λειτουργία Ρυθμίσεις Χρήστη στην οθόνη LCD όταν ο διακόπτης ανάφλεξης είναι στη θέση ON ("Lights → Illumination"). Όταν τα φώτα στάθμευσης ή τα φώτα του αυτοκινήτου είναι αναμμένα, ρυθμίζεται επίσης η ένταση του φωτισμού του εσωτερικού διακόπτη και ο φωτισμός διάθεσης.

Αν το αυτοκίνητό σας είναι εξοπλισμένο με επιπλέον πλοήγηση, παρακαλούμε ανατρέξτε στο εγχειρίδιο του συστήματος infotainment που παρέχεται ξεχωριστά.

ΠΡΟΕΙΔΟΠΟΙΗΣΗ

Ποτέ μη ρυθμίζετε τον πίνακα οργάνων ενώ οδηγείτε. Αυτό μπορεί να έχει ως αποτέλεσμα απώλεια ελέγχου και να οδηγήσει σε ένα ατύχημα που μπορεί να προκαλέσει θάνατο, σοβαρό τραυματισμό ή ζημιά στο αυτοκίνητο.

- Εμφανίζεται η φωτεινότητα του πίνακα οργάνων.
- Αν η φωτεινότητα φτάσει στο μέγιστο ή στο ελάχιστο επίπεδο, θα ηχησει ένα κουδούνισμα.

Όργανα και μετρητές Ταχύμετρο (κοντέρ)

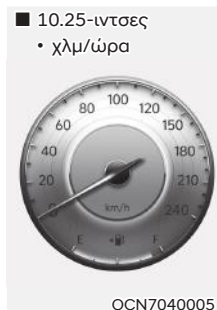
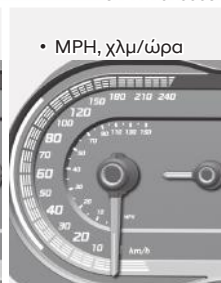

Το κοντέρ δείχνει την ταχύτητα του αυτοκινήτου και είναι ρυθμισμένο σε χιλιόμετρα ανά ώρα (χλμ/ώρα) και/ή μίλια ανά ώρα (MPH).

Δείκτης ισχύος



Ο μετρητής δείχνει αν η τρέχουσα κατάσταση οδήγησης έχει αυτονομία καυσίμων ή όχι.

- **ΦΟΡΤΙΣΗ:** Δείχνει ότι η ενέργεια που παράγεται από το αυτοκίνητο μετατρέπεται σε ηλεκτρική ενέργεια (Ανακτημένη ενέργεια).
- **ECO :** Δείχνει ότι το αυτοκίνητο οδηγείται με οικολογικό τρόπο.
- **ΙΣΧΥΣ:** Δείχνει ότι το αυτοκίνητο υπερβαίνει το εύρος οικολογικής οδήγησης.

Πληροφορία

Σύμφωνα με την περιοχή μέτρησης της ισχύος, ενεργοποιείται ή απενεργοποιείται ο δείκτης “EV”.

- Δείκτης “EV” ON: Το αυτοκίνητο κινείται χρησιμοποιώντας τον ηλεκτροκινητήρα ή ο βενζινοκινητήρας έχει σταματήσει.
- Δείκτης “EV” OFF: Το αυτοκίνητο κινείται χρησιμοποιώντας τον βενζινοκινητήρα.

Δείκτης καυσίμου

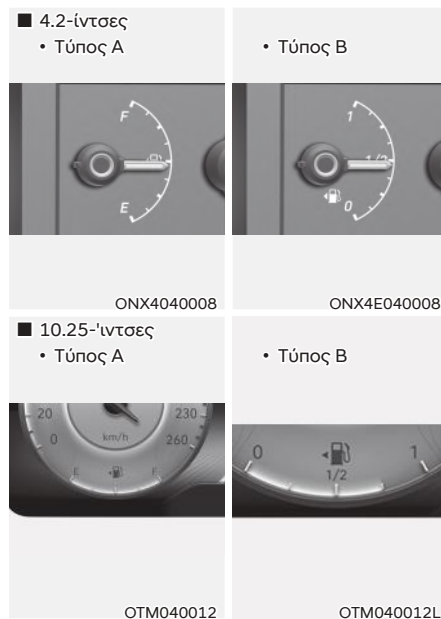

Το όργανο καυσίμου δείχνει κατά προσέγγιση την ποσότητα καυσίμου που απομένει στο ρεζερβουάρ.

i Πληροφορία

- Η χωρητικότητα του ρεζερβουάρ δίνεται στο κεφάλαιο 2.
- Το όργανο καυσίμου συμπληρώνεται από μια προειδοποιητική λυχνία χαμηλής στάθμης καυσίμου, που ανάβει όταν το ρεζερβουάρ είναι σχεδόν άδειο.
- Σε κλίσεις ή στροφές, ο δείκτης οργάνου καυσίμου μπορεί να αυξομειώνεται ή μπορεί να ανάψει η προειδοποιητική λυχνία χαμηλής στάθμης καυσίμου νωρίτερα από ότι συνήθως εξαιτίας της μετακίνησης του καυσίμου στο ρεζερβουάρ.



ΠΡΟΕΙΔΟΠΟΙΗΣΗ

Η εξάντληση του καυσίμου μπορεί να εκθέσει τους επιβαίνοντες του αυτοκινήτου σε κίνδυνο.

Πρέπει να σταματήσετε και να συμπληρώσετε καύσιμο το συντομότερο δυνατό μόλις ανάψει η προειδοποιητική λυχνία ή όταν το δείκτης φτάσει κοντά στη στάθμη «0 ή E (Άδειο)».

ΣΗΜΕΙΩΣΗ

Αποφύγετε την οδήγηση με πολύ χαμηλή στάθμη καυσίμου. Αν μείνετε από καύσιμο, μπορεί να προκληθούν διακοπές στον κινητήρα με αποτέλεσμα βλάβη στον καταλύτη.

Δείκτης Υβριδικής μπαταρίας SOC (Κατάσταση φόρτισης)

■ 4.2-ίντσες

• Τύπος A



ONX4EH040008

• Τύπος B



ONX4EH040005

■ 10.25-ίντσες

• Τύπος A



OCN7H040003

• Τύπος B



ONX4EH040006

Αυτός ο δείκτης δείχνει την υπολειπόμενη ισχύ της υβριδικής μπαταρίας. Αν η SOC βρίσκεται κοντά στο επίπεδο “0 ή L (Χαμηλή)”, το αυτοκίνητο λειτουργεί αυτόματα τον κινητήρα για να φορτίσει την μπαταρία.

Ωστόσο, αν ο δείκτης σέρβις (⚠) και η ενδεικτική λυχνία βλάβης (MIL) (⚡) ανάβουν όταν ο δείκτης SOC βρίσκεται κοντά στο επίπεδο “0 ή L (Χαμηλή)”, συνιστούμε το αυτοκίνητο να ελεγχθεί από έναν εξουσιοδοτημένο επισκευαστή της HYUNDAI.

ΣΗΜΕΙΩΣΗ

Μην επιχειρήσετε ποτέ να ξεκινήσετε το αυτοκίνητο εάν η δεξαμενή καυσίμου είναι άδεια. Σε αυτή την περίπτωση, ο κινητήρας δεν μπορεί να φορτίσει τη μπαταρία υψηλής τάσης του υβριδικού συστήματος. Αν προσπαθήσετε να ξεκινήσετε το αυτοκίνητο όταν το ρεζερβουάρ είναι άδειο, η μπαταρία υψηλής τάσης θα εκφορτιστεί και θα πάθει βλάβη.

Δείκτης εξωτερικής θερμοκρασίας

■ 4.2-ίντσες



OTM040015



OTM040013

Αυτός ο δείκτης δείχνει τις τρέχουσες εξωτερικές θερμοκρασίες ανά 1°C (1°F).

Σημειώστε ότι η θερμοκρασία που φαίνεται στην οθόνη LCD μπορεί να μην αλλάζει τόσο γρήγορα όσο η εξωτερική θερμοκρασία (μπορεί να υπάρξει μικρή καθυστέρηση πριν αλλάξει η θερμοκρασία).

Μπορείτε να αλλάξετε τη μονάδα θερμοκρασίας από °C σε °F ή °F σε °C στη λειτουργία Ρυθμίσεις χρήστη του πίνακα:

- Επιλέξτε Setup → Unit → Temperature unit.

Η μονάδα θερμοκρασίας στην οθόνη LCD και η οθόνη ελέγχου κλιματισμού, θα αλλάξουν.

Χιλιομετρής

■ 4.2-ίντσες



OTM040017



OTM040019

Ο χιλιομετρής δείχνει τη συνολική διανυθείσα απόσταση του αυτοκινήτου και πρέπει να χρησιμοποιείται για να προσδιορίσει πότε θα πρέπει να πραγματοποιηθεί η περιοδική συντήρηση.

Απόσταση που μπορεί να διανυθεί

■ 4.2-ίντσες



OTM040018

■ 10.25-ίντσες



OTM040020

- Η απόσταση που μπορεί να διανυθεί είναι η εκτιμώμενη απόσταση που μπορεί να διανύσει το αυτοκίνητο με τα υπολειπόμενα καύσιμα.
- Αν η εκτιμώμενη απόσταση είναι λιγότερη από 1 χλμ (1 μίλι), ο υπολογιστής ταξιδιού θα εμφανίσει “---” ως απόσταση μέχρι το άδειασμα.

i Πληροφορία

- Αν το αυτοκίνητο δεν είναι σε επίπεδο έδαφος ή έχει διακοπεί η ισχύς της μπαταρίας, η λειτουργία της απόστασης που μπορεί να διανυθεί μπορεί να μη λειτουργεί σωστά.
- Η απόσταση που απομένει μπορεί να διαφέρει από την πραγματική απόσταση που μπορεί να διανύσει το αυτοκίνητο, καθώς είναι μια εκτίμηση του διαθέσιμου διαστήματος.
- Ο υπολογιστής ταξιδιού μπορεί να μην εισάγει πρόσθετα καύσιμα αν προσθέσετε στο αυτοκίνητο λιγότερο από 6 λίτρα (1.6 γαλόνια).

- Η απόσταση που μπορεί να διανυθεί μπορεί να διαφέρει σημαντικά ανάλογα με τις συνθήκες οδήγησης, τις οδηγικές συνήθειες και την κατάσταση του αυτοκινήτου.

Οικονομία καυσίμου (για πίνακα 10.25 ιντσών)



Η μέση κατανάλωση καυσίμου (1) και η στιγμιαία κατανάλωση καυσίμου (2) εμφανίζονται στο κάτω μέρος του πίνακα.

Αυτόματη επαναφορά

Για να επαναφέρετε αυτόματα τη μέση κατανάλωση καυσίμου, επιλέξτε ανάμεσα στο "After Ignition" ή "After Refueling" από το μενού Ρυθμίσεις της οθόνης συστήματος infotainment.

Προειδοποιητική Λυχνία Παγωμένου Δρόμου (αν έχει τοποθετηθεί)



Αυτή η προειδοποιητική λυχνία προειδοποιεί τον οδηγό ότι ο δρόμος μπορεί να είναι παγωμένος. Όταν η θερμοκρασία του οργάνου εξωτερικής θερμοκρασίας είναι κάτω από 4°C (40°F), η Προειδοποιητική Λυχνία Παγωμένου Δρόμου και το Όργανο Εξωτερικής Θερμοκρασίας αναβοσβήνουν 10 φορές και μετά ανάβουν. Επίσης, το προειδοποιητικό καμπανάκι χτυπάει 3 φορές.

i Πληροφορία

Αν η προειδοποιητική λυχνία παγωμένου δρόμου εμφανιστεί ενώ οδηγείτε, θα πρέπει να οδηγήσετε με περισσότερη προσοχή και ασφάλεια, αποφεύγοντας την υπερβολική ταχύτητα, την απότομη επιτάχυνση, ξαφνικά φρεναρίσματα ή τις απότομες στροφές κ.λ.π.

Δείκτης αλλαγής σχέσεων Δείκτης αλλαγής σχέσεων αυτόματου κιβωτίου (αν έχει τοποθετηθεί)

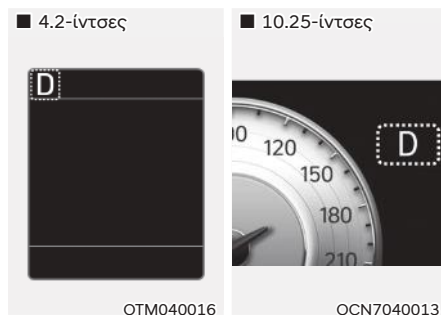

Αυτή η ένδειξη εμφανίζει την θέση του μοχλού αλλαγής σχέσεων.

Δείκτης αλλαγής σχέσεων Δείκτης αλλαγής σχέσεων αυτόματου κιβωτίου σε χειροκίνητη λειτουργία (για Ευρώπη αν έχει τοποθετηθεί)

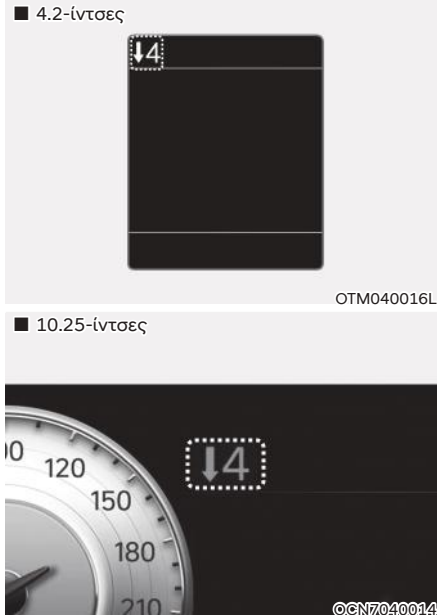

Στη λειτουργία χειροκίνητης αλλαγής, αυτή η ένδειξη σας πληροφορεί ποια ταχύτητα συνιστάται, ενώ οδηγείτε, για να κάνετε οικονομία σε καύσιμα.

- Ανέβασμα: ▲2, ▲3, ▲4, ▲5, ▲6
- Κατέβασμα: ▼1, ▼2, ▼3, ▼4, ▼5

Για παράδειγμα:

↑3: Δείχνει ότι συνιστάται να ανεβείτε στην 3η ταχύτητα. (Αυτή τη στιγμή το αυτοκίνητο βρίσκεται στην 2η ή 1η ταχύτητα).

↓3: Δείχνει ότι συνιστάται να κατεβείτε στην 3η ταχύτητα. (Αυτή τη στιγμή το αυτοκίνητο στην 4η, 5η, ή 6η ταχύτητα).

Όταν το σύστημα δε λειτουργεί σωστά, η ένδειξη δεν εμφανίζεται.

Προειδοποιητικές και ενδεικτικές λυχνίες

i Πληροφορία

Βεβαιωθείτε ότι όλες οι προειδοποιητικές λυχνίες είναι σβηστές, αφού εκκινήσετε τον κινητήρα. Αν οποιαδήποτε λυχνία είναι ακόμα αναμμένη, αυτό υποδηλώνει μια κατάσταση που απαιτεί προσοχή.

Προειδοποιητική λυχνία ζώνης ασφαλείας



Αυτή η προειδοποιητική λυχνία ενημερώνει τον οδηγό, ότι η ζώνη ασφαλείας δεν έχει φορεθεί.

Για περισσότερες λεπτομέρειες, ανατρέξτε στο “Ζώνες Ασφαλείας” στο κεφάλαιο 3.

Προειδοποιητική λυχνία αερόσακου



Αυτή η προειδοποιητική λυχνία ανάβει:

- Όταν βάλετε τον διακόπτη ανάφλεξης ή το μπουτόν Engine Start/Stop στη θέση ON.
 - Ανάβει για περίπου 3-6 δευτερόλεπτα και έπειτα σβήνει όταν έχουν ολοκληρωθεί όλοι οι έλεγχοι.
- Η προειδοποιητική λυχνία αερόσακου παραμένει αναμμένη αν παρουσιαστεί δυσλειτουργία στη λειτουργία του συστήματος ασφαλούς συγκράτησης (SRS).

Αν συμβεί αυτό, σας συνιστούμε να ελέγξετε το αυτοκίνητο σας σε έναν Εξουσιοδοτημένο Επισκευαστή της HYUNDAI.

Προειδοποιητική λυχνία χειρόφρενου & υγρού φρένων



Αυτή η προειδοποιητική λυχνία ανάβει:

- Όταν βάλετε το διακόπτη ανάφλεξης ή το μπουτόν Engine Start/Stop στη θέση ON.
 - Η προειδοποιητική λυχνία χειρόφρενου και υγρού φρένων ανάβει για περίπου 3 δευτερόλεπτα και σβήνει όταν απελευθερώνετε το χειρόφρενο.
- Όταν εφαρμόζετε το χειρόφρενο.
- Όταν η στάθμη των υγρών φρένων είναι χαμηλή.
 - Αν η προειδοποιητική λυχνία ανάβει με το χειρόφρενο απελευθερωμένο, σημαίνει ότι η στάθμη των υγρών φρένων είναι χαμηλή.
- Όποτε δεν λειτουργεί η αναγεννητική πέδηση

Αν η στάθμη υγρών φρένων στο δοχείο είναι χαμηλή:

1. Οδηγήστε προσεκτικά στην πλησιέστερη ασφαλή τοποθεσία και σταματήστε το αυτοκίνητό σας.
2. Με τον κινητήρα σβηστό, ελέγξτε αμέσως τη στάθμη υγρών φρένων και προσθέστε όσα υγρά απαιτούνται. **(Για περισσότερες λεπτομέρειες, ανατρέξτε στο “Υγρό Φρένων” στο κεφάλαιο 9).** Κατόπιν, ελέγξτε όλα τα εξαρτήματα φρένων για διαρροές υγρών. Αν υπάρχει οποιαδήποτε διαρροή στο σύστημα φρένων, ή η προειδοποιητική λυχνία παραμένει αναμμένη, ή τα φρένα δε λειτουργούν σωστά, μην οδηγείτε το αυτοκίνητο. Συνιστούμε να ελέγξετε το αυτοκίνητό σας, σε έναν Εξουσιοδοτημένο Επισκευαστή HYUNDAI.

Διπλό διαγώνιο σύστημα φρένων

Το αυτοκίνητό σας είναι εξοπλισμένο με διπλό διαγώνιο σύστημα φρένων. Αυτό σημαίνει ότι μπορείτε να φρενάρετε με τους δύο τροχούς ακόμη και αν ένα από τα δύο διαγώνια συστήματα υποστεί βλάβη.

Έχοντας μόνο το ένα από τα δυο συστήματα φρένων σε λειτουργία, απαιτείται μεγαλύτερη διαδρομή στο πεντάλ του φρένου και μεγαλύτερη πίεση για να σταματήσει το αυτοκίνητο.

Επίσης, το αυτοκίνητο δεν θα σταματήσει στην ίδια απόσταση έχοντας μόνο το ένα σύστημα φρένων σε λειτουργία.

Αν τα φρένα πάθουν βλάβη, ενώ οδηγείτε, επιλέξτε χαμηλότερη σχέση στο κιβώτιο ταχυτήτων για πρόσθετο φρενάρισμα από τον κινητήρα και σταματήστε το αυτοκίνητο μόλις αυτό είναι ασφαλές.



ΠΡΟΕΙΔΟΠΟΙΗΣΗ

Προειδοποιητική λυχνία χειρόφρενου & υγρού φρένων.

Η οδήγηση του αυτοκινήτου με αναμμένη μια προειδοποιητική λυχνία είναι επικίνδυνη. Αν η προειδοποιητική λυχνία χειρόφρενου και υγρών φρένων ανάβει με το χειρόφρενο απελευθερωμένο, σημαίνει ότι η στάθμη των υγρών φρένων είναι χαμηλή.

Σε αυτή τη περίπτωση, σας συνιστούμε να ελέγξετε το αυτοκίνητο σε έναν Εξουσιοδοτημένο Επισκευαστή της HYUNDAI.

Προειδοποιητική λυχνία Αναγεννητικής πέδησης



(yellow)

Αυτή η προειδοποιητική λυχνία ανάβει:

Όταν η πέδηση ανάκτησης δεν λειτουργεί και τα φρένα δεν λειτουργούν καλά. Αυτό προκαλεί να αναβοσβήνουν ταυτόχρονα η προειδοποιητική λυχνία φρένων (κόκκινη) και η προειδοποιητική λυχνία πέδησης ανάκτησης (κίτρινη).

Εάν συμβεί αυτό, οδηγείτε με ασφάλεια και σας συνιστούμε να επιθεωρήσετε το αυτοκίνητο σε έναν Εξουσιοδοτημένο Επισκευαστή της HYUNDAI.

Η λειτουργία του πεντάλ φρένου μπορεί να είναι πιο δύσκολη από την κανονική και η απόσταση φρεναρίσματος μπορεί να αυξηθεί.

Προειδοποιητική λυχνία συστήματος αντιμπλοκαρίσματος τροχών (ABS)



Αυτή η προειδοποιητική λυχνία ανάβει:

- Όταν βάλετε το διακόπτη ανάφλεξης ή το μπουτόν Engine Start/Stop στη θέση ON.
 - Η λυχνία ανάβει για περίπου 3 δευτερόλεπτα και έπειτα σβήνει.
- Όταν υπάρχει δυσλειτουργία του ABS. Σημειώστε ότι το σύστημα των υδραυλικών φρένων θα συνεχίσει να λειτουργεί ακόμα και αν υπάρχει δυσλειτουργία του ABS.

Προειδοποιητική λυχνία συστήματος ηλεκτρονικής κατανομής δύναμης πέδησης (EBD)



Όταν η προειδοποιητική λυχνία ABS και η προειδοποιητική λυχνία χειρόφρενου ανάβουν ταυτόχρονα, δείχνει ότι ίσως υπάρχει πρόβλημα με το σύστημα ηλεκτρονικής κατανομής δύναμης πέδησης.

Σε αυτή τη περίπτωση, σας συνιστούμε να ελέγξετε το αυτοκίνητο σας σε έναν Εξουσιοδοτημένο Επισκευαστή της HYUNDAI.



ΠΡΟΕΙΔΟΠΟΙΗΣΗ

Προειδοποιητική λυχνία συστήματος ηλεκτρονικής κατανομής δύναμης πέδησης (EBD).

Όταν και οι δύο προειδοποιητικές λυχνίες ABS και χειρόφρενου & υγρού φρένων ανάβουν, το σύστημα φρένων του αυτοκινήτου σας δεν θα λειτουργεί κανονικά και μπορεί να αντιμετωπίσετε μια ξαφνική και επικίνδυνη κατάσταση κατά τη διάρκεια ενός ξαφνικού φρεναρίσματος.

Σε αυτή την περίπτωση, αποφύγετε τις υψηλές ταχύτητες οδήγησης και τα απότομα φρεναρίσματα.

Σας συνιστούμε να επιθεωρήσετε το σύστημα σε έναν Εξουσιοδοτημένο Επισκευαστή της HYUNDAI το συντομότερο δυνατόν.

i Πληροφορία -
**Προειδοποιητική λυχνία
συστήματος ηλεκτρονικής
καταννομής δύναμης πέδησης
(EBD)**

Όταν η προειδοποιητική λυχνία ABS είναι αναμμένη ή και οι δυο προειδοποιητικές λυχνίες, του ABS και του χειρόφρενου & υγρού φρένων, είναι αναμμένες, το κοντέρ, ο χιλιομετρητής ή ο μετρητής ταξιδιού ενδέχεται να μην λειτουργούν. Επίσης, η προειδοποιητική λυχνία EPS μπορεί να ανάψει και η προσπάθεια χειρισμού του τιμονιού να αυξηθεί ή να μειωθεί.

Αν συμβεί αυτό, σας συνιστούμε να ελέγξετε το σύστημα σε έναν Εξουσιοδοτημένο Επισκευαστή HYUNDAI το συντομότερο δυνατόν.

**Προειδοποιητική λυχνία
συστήματος ηλεκτρικής
υποβοήθησης (EPS)**



Αυτή η προειδοποιητική λυχνία ανάβει:

- Όταν βάλετε το διακόπτη ανάφλεξης ή το μπουτόν Engine Start/Stop στη θέση ON.
 - Η λυχνία ανάβει για περίπου 3 δευτερόλεπτα και έπειτα σβήνει.
- Όταν υπάρχει δυσλειτουργία με το σύστημα ηλεκτρικής υποβοήθησης (EPS).

Σε αυτή τη περίπτωση, σας συνιστούμε να ελέγξετε το αυτοκίνητο σας σε έναν Εξουσιοδοτημένο Επισκευαστή της HYUNDAI.

**Ενδεικτική λυχνία βλάβης
(MIL)**



Αυτή η ενδεικτική λυχνία ανάβει:

- Όταν βάλετε τον διακόπτη ανάφλεξης ή το μπουτόν Engine Start/Stop στη θέση ON.
 - Η λυχνία ανάβει για περίπου 3 δευτερόλεπτα και έπειτα σβήνει.
- Όταν υπάρχει δυσλειτουργία με το σύστημα ελέγχου εκπομπών καυσαερίων ή τον κινητήρα ή το σύστημα μετάδοσης κίνησης του αυτοκινήτου.

Σε αυτή τη περίπτωση, σας συνιστούμε να ελέγξετε το αυτοκίνητο σας σε έναν Εξουσιοδοτημένο Επισκευαστή της HYUNDAI.

ΣΗΜΕΙΩΣΗ

Η οδήγηση με αναμμένη την ενδεικτική Λυχνία Βλάβης (MIL) μπορεί να προκαλέσει ζημιά στα συστήματα ελέγχου εκπομπών ρύπων, που μπορεί να επηρεάσει τη δυνατότητα οδήγησης και/ή την οικονομία καυσίμου.

ΣΗΜΕΙΩΣΗ

Αν ανάβει η ενδεικτική λυχνία βλάβης (MIL), είναι πιθανή βλάβη στον καταλύτη, η οποία μπορεί να οδηγήσει σε απώλεια ισχύος.

Σε αυτή τη περίπτωση, σας συνιστούμε να ελέγξετε το αυτοκίνητο σας σε έναν Εξουσιοδοτημένο Επισκευαστή της HYUNDAI το συντομότερο δυνατόν.

- Εάν η πίεση λαδιού μειωθεί λόγω ανεπαρκούς ποσότητας λαδιού στον κινητήρα κ.λπ., ανάβει η προειδοποιητική λυχνία πίεσης λαδιού του κινητήρα και ενεργοποιείται ένα βελτιωμένο σύστημα προστασίας του κινητήρα που περιορίζει την ισχύ του. Μετά από αυτό, η προειδοποιητική λυχνία κινητήρα ανάβει εάν συνεχίσετε να οδηγείτε.

Προειδοποιητική λυχνία ηλεκτρονικού χειρόφρενου (EPB) (αν έχει τοποθετηθεί) **EPB**

Αυτή η προειδοποιητική λυχνία ανάβει:

- Όταν βάλετε τον διακόπτη ανάφλεξης ή το μπουτόν Engine Start/Stop στη θέση ON.
 - Η λυχνία ανάβει περίπου για 3 δευτερόλεπτα και έπειτα σβήνει.
- Όταν υπάρχει δυσλειτουργία στο EPB. Σε αυτή την περίπτωση, σας συνιστούμε να ελέγξετε το αυτοκίνητο σας σε έναν Εξουσιοδοτημένο Επισκευαστή HYUNDAI.

i Πληροφορία

Η Προειδοποιητική Λυχνία Ηλεκτρονικού χειρόφρενου (EPB) μπορεί να ανάψει, όταν η Ενδεικτική Λυχνία ESC ανάψει για να δείξει ότι το ESC δε λειτουργεί σωστά. (Αυτό δε σημαίνει ότι υπάρχει βλάβη στο EPB).

Ενδεικτική λυχνία AUTO HOLD **AUTO HOLD**

Αυτή η ενδεικτική λυχνία ανάβει:

- [Λευκό] Όταν ενεργοποιείται το σύστημα auto hold πιέζοντας το διακόπτη AUTO HOLD.
- [Πράσινο] Όταν σταματάει τελείως το αυτοκίνητο, πατώντας το πεντάλ φρένων με το σύστημα auto hold ενεργοποιημένο.
- [Κίτρινο] Όταν υπάρχει βλάβη με το σύστημα auto hold. Σε αυτή την περίπτωση, σας συνιστούμε να ελέγξετε το αυτοκίνητο σας σε έναν Εξουσιοδοτημένο Επισκευαστή HYUNDAI.

Για περισσότερες λεπτομέρειες, ανατρέξτε στην ενότητα “Ηλεκτρονικό Χειρόφρενο (EPB)” στο κεφάλαιο 6.

Προειδοποιητική λυχνία συστήματος φόρτισης



Αυτή η προειδοποιητική λυχνία ανάβει:

Όταν η μπαταρία δεν φορτίζεται ενώ λειτουργεί ο κινητήρας. Αμέσως κλείστε όλα τα ηλεκτρικά εξαρτήματα. Προσπαθήστε να μην χρησιμοποιείτε ηλεκτρικά χειριστήρια, όπως τα ηλεκτρικά παράθυρα. Κρατήστε τον κινητήρα σε λειτουργία.

Σε αυτή τη περίπτωση, σας συνιστούμε να ελέγξετε το αυτοκίνητο σας σε έναν Εξουσιοδοτημένο Επισκευαστή HYUNDAI.

Προειδοποιητική λυχνία πίεσης λαδιού κινητήρα



Αν η πίεση λαδιού μειωθεί εξαιτίας ανεπαρκούς λαδιού κινητήρα, κλπ., η προειδοποιητική λυχνία πίεσης λαδιού κινητήρα ανάβει και ένα βελτιωμένο σύστημα προστασίας που περιορίζει την ισχύ του κινητήρα ενεργοποιείται. Αν η προειδοποιητική λυχνία ανάψει ενώ οδηγείτε, οδηγήστε με ασφάλεια το αυτοκίνητο στην άκρη του δρόμου και σταματήστε. Ελέγξτε τη στάθμη λαδιού κινητήρα, και προσθέστε αν χρειάζεται.

Εάν το λάδι κινητήρα δεν είναι ανεπαρκές ή αν η προειδοποιητική λυχνία παραμένει αναμμένη, αφού προσθέσετε λάδι σας συνιστούμε να ελέγξετε το αυτοκίνητο σας σε έναν Εξουσιοδοτημένο Επισκευαστή της HYUNDAI το συντομότερο δυνατόν. Η οδήγηση με την προειδοποιητική λυχνία αναμμένη μπορεί να προκαλέσει βλάβη στον κινητήρα.

- * Όταν η πίεση λαδιού επανέλθει σε ένα κανονικό επίπεδο, η προειδοποιητική λυχνία πίεσης λαδιού και το σύστημα προστασίας που περιορίζει την ισχύ του κινητήρα θα σβήσουν. Ακόμα και αν η πίεση λαδιού επανέλθει στο φυσιολογικό, ελέγξτε ξανά τον κινητήρα σε ένα ασφαλές μέρος.

ΣΗΜΕΙΩΣΗ

- Αν δεν σβήσετε αμέσως τον κινητήρα όταν ανάψει η προειδοποιητική λυχνία πίεσης λαδιού του κινητήρα, μπορεί να προκληθεί σοβαρή ζημιά στον κινητήρα.
- Αν η προειδοποιητική λυχνία παραμείνει αναμμένη, ενώ ο κινητήρας είναι αναμμένος, σημαίνει ότι μπορεί να υπάρχει σοβαρή βλάβη κινητήρα ή δυσλειτουργία. Σε αυτή την περίπτωση:
 1. Σταματήστε το αυτοκίνητο, το συντομότερο δυνατόν με ασφάλεια.
 2. Σβήστε τον κινητήρα και ελέγξτε τη στάθμη λαδιού. Αν η στάθμη είναι χαμηλή, γεμίστε με λάδι στην σωστή στάθμη.
 3. Εκκινήστε πάλι τον κινητήρα. Αν η προειδοποιητική λυχνία παραμείνει αναμμένη, αφού εκκινήσετε τον κινητήρα, σβήστε τον αμέσως. Σε αυτή τη περίπτωση, σας συνιστούμε να ελέγξετε το αυτοκίνητο σας σε έναν Εξουσιοδοτημένο Επισκευαστή της HYUNDAI.

Προειδοποιητική λυχνία χαμηλής στάθμης καυσίμου



Αυτή η προειδοποιητική λυχνία ανάβει: Όταν το ρεζερβουάρ είναι σχεδόν άδειο. Προσθέστε καύσιμα, όσο το δυνατόν συντομότερα.

ΣΗΜΕΙΩΣΗ

Αν οδηγείτε με τη προειδοποιητική λυχνία χαμηλής Στάθμης Καυσίμων αναμμένη ή με τη στάθμη καυσίμων κάτω από το “Ε ή 0” μπορεί να προκληθεί ρετάρισμα στον κινητήρα και να προκληθεί βλάβη στον καταλύτη.

Προειδοποιητική λυχνία σέρβις



Αυτή η προειδοποιητική λυχνία ανάβει:

- Όταν βάλετε τον διακόπτη ανάφλεξης ή το μπουτόν Engine Start/Stop στη θέση ON.
 - Η προειδοποιητική λυχνία σέρβις ανάβει για περίπου 3 δευτερόλεπτα και στη συνέχεια σβήνει όταν έχουν πραγματοποιηθεί όλοι οι έλεγχοι.
- Όταν υπάρχει κάποιο πρόβλημα με το υβριδικό σύστημα ελέγχου ή το hardware.

Όταν η προειδοποιητική λυχνία ανάβει κατά την οδήγηση ή δεν σβήνει μετά την εκκίνηση του αυτοκινήτου, σας συνιστούμε να ελέγξετε το αυτοκίνητο σε έναν Εξουσιοδοτημένο Επισκευαστή της HYUNDAI.

Προειδοποιητική λυχνία συστήματος εκπομπών ρύπων (GPF)



- Αυτή η προειδοποιητική λυχνία ανάβει, όταν η συσσωρευμένη αιθάλη φθάσει σε μια συγκεκριμένη ποσότητα.
- Όταν ανάψει αυτή η προειδοποιητική λυχνία, ενδέχεται να σβήσει όταν οδηγείτε το αυτοκίνητο με ταχύτητα άνω των 80 χλμ/ώρα (50 mph) για περίπου 30 λεπτά (πάνω από 3η ταχύτητα με 1500 ~ 4000 στροφές στον κινητήρα).

Εάν αυτή η προειδοποιητική λυχνία αναβοσβήνει παρά τη διαδικασία (αυτή τη στιγμή θα εμφανιστεί το προειδοποιητικό μήνυμα στην οθόνη LCD), σας συνιστούμε να ελέγξετε το σύστημα GPF σε έναν Εξουσιοδοτημένο Επισκευαστή της HYUNDAI.

ΣΗΜΕΙΩΣΗ

Εάν συνεχίσετε να οδηγείτε με τη προειδοποιητική λυχνία GPF να αναβοσβήνει για μεγάλο χρονικό διάστημα, το σύστημα GPF μπορεί να υποστεί βλάβη και η κατανάλωση καυσίμου μπορεί να επιδεινωθεί.

Προειδοποιητική λυχνία υπερβολικής ταχύτητας (αν έχει τοποθετηθεί)

120
km/h

Αυτή η προειδοποιητική λυχνία αναβοσβήνει:

- Όταν οδηγείτε το αυτοκίνητο με περισσότερα από 120 χλμ/ώρα.
- Αυτό γίνεται για να σας αποτρέψει να οδηγήσετε με υπερβολική ταχύτητα.
- Επίσης θα ηχησει το προειδοποιητικό καμπανάκι υπερβολικής ταχύτητας για περίπου 5 δευτερόλεπτα.

Προειδοποιητική Λυχνία Master



Αυτή η προειδοποιητική λυχνία ανάβει:

Όταν υπάρχει δυσλειτουργία σε οποιοδήποτε από τα παρακάτω συστήματα:

- Βλάβη στο σύστημα υποβοήθησης αποφυγής μετωπικής σύγκρουσης (αν έχει τοποθετηθεί).
- Φραγμένο ραντάρ υποβοήθησης αποφυγής μετωπικής σύγκρουσης (αν έχει τοποθετηθεί).
- Δυσλειτουργία προειδοποίησης σύγκρουσης τυφλού σημείου (αν έχει τοποθετηθεί).
- Φραγμένο ραντάρ προειδοποίησης σύγκρουσης τυφλού σημείου (αν έχει τοποθετηθεί).
- Βλάβη προβολέα LED (αν έχει τοποθετηθεί).
- Βλάβη υποβοήθησης υψηλής σκάλας (αν έχει τοποθετηθεί).
- Δυσλειτουργία του Smart Cruise Control (αν έχει τοποθετηθεί).
- Φραγμένο ραντάρ του Smart Cruise Control (αν έχει τοποθετηθεί).
- Δυσλειτουργία του Συστήματος παρακολούθησης πίεσης ελαστικών (TPMS).

Για να αναγνωρίσετε τις λεπτομέρειες της προειδοποίησης, δείτε την οθόνη LCD.

Προειδοποιητική λυχνία χαμηλής πίεσης ελαστικών



Αυτή η προειδοποιητική λυχνία ανάβει:

- Όταν βάλετε τον διακόπτη ανάφλεξης ή το μπουτόν Engine Start/Stop στη θέση ON.
- Η λυχνία ανάβει περίπου για 3 δευτερόλεπτα και έπειτα σβήνει.
- Όταν ένα ή περισσότερα από τα ελαστικά σας, έχουν σημαντικά χαμηλή πίεση (Η θέση των ελαστικών με χαμηλή πίεση φαίνεται στην οθόνη LCD).

Για περισσότερες πληροφορίες, ανατρέξτε στο “Σύστημα Ελέγχου Πίεσης Ελαστικών (TPMS)” στο κεφάλαιο 8.

Αυτή η προειδοποιητική λυχνία παραμένει αναμμένη, αφού αναβοσβήσει για περίπου 60 δευτερόλεπτα, ή αναβοσβήνει επαναλαμβανόμενα σε διαστήματα περίπου 3 δευτερολέπτων:

Όταν υπάρχει δυσλειτουργία με το TPMS.

Σε αυτή τη περίπτωση, σας συνιστούμε να ελέγξετε το αυτοκίνητο σας σε έναν Εξουσιοδοτημένο Επισκευαστή HYUNDAI το συντομότερο δυνατόν.

Για περισσότερες λεπτομέρειες, ανατρέξτε στο “Σύστημα Ελέγχου Πίεσης Ελαστικών (TPMS)” στο κεφάλαιο 8.



ΠΡΟΕΙΔΟΠΟΙΗΣΗ

Ασφαλής στάθμευση

- Το TPMS δεν μπορεί να σας ειδοποιήσει για σοβαρές και απότομες ζημιές που προκαλούνται από εξωτερικούς παράγοντες.
- Αν παρατηρήσετε οποιαδήποτε αστάθεια του αυτοκινήτου, αφήστε αμέσως το γκάτζι, πιέστε σταδιακά τα φρένα και σιγά σιγά μετακινηθείτε σε μία ασφαλή τοποθεσία εκτός δρόμου.

Προειδοποιητική λυχνία μπροστινής ασφαλείας (αν έχει τοποθετηθεί)



Αυτή η προειδοποιητική λυχνία ανάβει:

- Όταν ρυθμίζετε τον διακόπτη ανάφλεξης ή το μπουτόν Engine Start/Stop στη θέση ON.
 - Η λυχνία ανάβει για περίπου 3 δευτερόλεπτα και μετά σβήνει.
- Όταν υπάρχει δυσλειτουργία με το σύστημα Υποβοήθησης Αποφυγής Μετωπικής Σύγκρουσης.

Σε αυτή τη περίπτωση, σας συνιστούμε να ελέγξετε το αυτοκίνητο σε έναν Εξουσιοδοτημένο Επισκευαστή της HYUNDAI.

Για περισσότερες πληροφορίες, ανατρέξτε στο "Σύστημα Υποβοήθησης Αποφυγής Μετωπικής Σύγκρουσης (FCA)" στο κεφάλαιο 7.

Ενδεικτική λυχνία ασφαλούς παραμονής στη λωρίδα (αν έχει τοποθετηθεί)



Αυτή η ενδεικτική λυχνία ανάβει:

- [Πράσινο] Όταν οι συνθήκες λειτουργίας του συστήματος ικανοποιούνται.
- [Λευκό] Όταν οι συνθήκες λειτουργίας του συστήματος δεν ικανοποιούνται.
- [Κίτρινο] Όταν υπάρχει δυσλειτουργία στο σύστημα υποβοήθησης παραμονής της λωρίδας.

Σε αυτή την περίπτωση, σας συνιστούμε να ελέγξετε το αυτοκίνητο σας σε έναν Εξουσιοδοτημένο Επισκευαστή HYUNDAI.

Για περισσότερες λεπτομέρειες, ανατρέξτε στο "Σύστημα Υποβοήθησης Παραμονής στη Λωρίδα (LKA)" στο κεφάλαιο 7.

Προειδοποιητική λυχνία τετρακίνησης (4WD) (αν έχει τοποθετηθεί)



Αυτή η προειδοποιητική λυχνία ανάβει:

Όταν υπάρχει βλάβη στο σύστημα 4WD.

Σε αυτή τη περίπτωση, σας συνιστούμε να ελέγξετε το αυτοκίνητο σας σε έναν Εξουσιοδοτημένο Επισκευαστή της HYUNDAI.

Για περισσότερες λεπτομέρειες, ανατρέξτε στο "Τετρακίνηση (4WD)" στο κεφάλαιο 6.

Προειδοποιητική λυχνία προβολέα LED (αν έχει τοποθετηθεί)



Αυτή η προειδοποιητική λυχνία ανάβει:

- Όταν βάλετε τον διακόπτη ανάφλεξης ή το μπουτόν Engine Start/ Stop στη θέση ON.
 - Η λυχνία ανάβει για περίπου 3 δευτερόλεπτα και μετά σβήνει.
- Όταν υπάρχει δυσλειτουργία στον προβολέα LED.
Σε αυτή τη περίπτωση, σας συνιστούμε να ελέγξετε το αυτοκίνητο σε έναν Εξουσιοδοτημένο Επισκευαστή της HYUNDAI.

Αυτή η προειδοποιητική λυχνία αναβοσβήνει:

Όταν υπάρχει μια δυσλειτουργία σε ένα εξάρτημα που έχει σχέση με τον προβολέα LED.

Σε αυτή τη περίπτωση, σας συνιστούμε να ελέγξετε το αυτοκίνητο σε έναν Εξουσιοδοτημένο Επισκευαστή της HYUNDAI.

ΣΗΜΕΙΩΣΗ

Συνεχόμενη οδήγηση με την Προειδοποιητική Λυχνία Προβολέα LED να ανάβει ή να αναβοσβήνει, μπορεί να μειώσει την διάρκεια ζωής του προβολέα LED.

Δείκτης Ready



Αυτή η προειδοποιητική λυχνία ανάβει:

Όταν το αυτοκίνητο είναι έτοιμο για οδήγηση.

- ON : Είναι δυνατή η κανονική οδήγηση.
- OFF : Η κανονική οδήγηση δεν είναι δυνατή ή έχει προκύψει κάποιο πρόβλημα
- Αναβοσβήνει : Οδήγηση έκτακτης ανάγκης.

Όταν η ένδειξη ready σβήνει ή αναβοσβήνει, υπάρχει πρόβλημα με το σύστημα. Σε αυτή την περίπτωση, σας συνιστούμε να ελέγξετε το αυτοκίνητό σας σε ένα Εξουσιοδοτημένο Επισκευαστή της HYUNDAI.

Δείκτης λειτουργίας EV

EV

Αυτή η προειδοποιητική λυχνία ανάβει:

Όταν το αυτοκίνητο κινείται από τον ηλεκτροκινητήρα.

Ενδεικτική λυχνία ηλεκτρονικού ελέγχου ευστάθειας (ESC) (αν έχει τοποθετηθεί)



Αυτή η ενδεικτική λυχνία ανάβει:

- Όταν βάλετε τον διακόπτη ανάφλεξης ή το μπουτόν Engine Start/Stop στη θέση ON.
 - Η λυχνία ανάβει για περίπου 3 δευτερόλεπτα και μετά σβήνει.
- Όταν υπάρχει δυσλειτουργία στο σύστημα ESC.

Σε αυτή τη περίπτωση, σας συνιστούμε να ελέγξετε το αυτοκίνητο σε έναν Εξουσιοδοτημένο Επισκευαστή της HYUNDAI.

Αυτή η ενδεικτική λυχνία αναβοσβήνει:

Ενώ το ESC είναι σε λειτουργία.

Για περισσότερες λεπτομέρειες, ανατρέξτε στο “Ηλεκτρονικός Έλεγχος Ευστάθειας (ESC)” στο κεφάλαιο 6.

Ενδεικτική λυχνία ηλεκτρονικού ελέγχου ευστάθειας (ESC) OFF (αν έχει τοποθετηθεί)



Αυτή η ενδεικτική λυχνία ανάβει:

- Όταν βάλετε τον διακόπτη ανάφλεξης ή το μπουτόν Engine Start/Stop στη θέση ON.
 - Η λυχνία ανάβει για περίπου 3 δευτερόλεπτα και μετά σβήνει.
- Όταν απενεργοποιείτε το σύστημα ESC πιέζοντας το πλήκτρο ESC OFF.

Για περισσότερες λεπτομέρειες, ανατρέξτε στο “Ηλεκτρονικός Έλεγχος Ευστάθειας (ESC)” στο κεφάλαιο 6.

Ενδεικτική λυχνία Immobilizer (χωρίς έξυπνο κλειδί) (αν έχει τοποθετηθεί)



Αυτή η ενδεικτική λυχνία ανάβει:

- Όταν το αυτοκίνητο ανιχνεύει το immobilizer στο κλειδί, με τον διακόπτη ανάφλεξης στη θέση ON.
 - Σε αυτό το σημείο, μπορείτε να εκκινήσετε τον κινητήρα.
 - Η ενδεικτική λυχνία σβήνει μόλις ξεκινήσετε τον κινητήρα.

Αυτή η ενδεικτική λυχνία αναβοσβήνει:

- Όταν υπάρχει βλάβη με το σύστημα immobilizer.

Σε αυτή τη περίπτωση, σας συνιστούμε να ελέγξετε το αυτοκίνητο σας σε έναν Εξουσιοδοτημένο Επισκευαστή της HYUNDAI.

Ενδεικτική λυχνία Immobilizer (με έξυπνο κλειδί) (αν έχει τοποθετηθεί)



Αυτή η ενδεικτική λυχνία ανάβει για 30 δευτερόλεπτα:

- Όταν το αυτοκίνητο ανιχνεύει το έξυπνο κλειδί στο αυτοκίνητο ενώ το μπουτόν Engine Start/Stop είναι στη θέση ACC ή ON.
 - Όταν ανιχνευτεί το έξυπνο κλειδί, μπορείτε να εκκινήσετε τον κινητήρα.
 - Η ενδεικτική λυχνία σβήνει μόλις ξεκινήσετε τον κινητήρα.

Αυτή η ενδεικτική λυχνία αναβοσβήνει για μερικά δευτερόλεπτα:

- Όταν το έξυπνο κλειδί δεν είναι στο αυτοκίνητο.
 - Σε αυτή την περίπτωση, δεν μπορείτε να εκκινήσετε τον κινητήρα.

Αυτή η ενδεικτική λυχνία ανάβει για 2 δευτερόλεπτα και σβήνει:

- Όταν το έξιπνο κλειδί, είναι στο αυτοκίνητο και το μπουτόν Engine Start/Stop είναι στη θέση ON αλλά το αυτοκίνητο δεν το ανιχνεύει.

Σε αυτή τη περίπτωση, σας συνιστούμε να ελέγξετε το αυτοκίνητο σας σε έναν Εξουσιοδοτημένο Επισκευαστή της HYUNDAI.

Αυτή η ενδεικτική λυχνία αναβοσβήνει:

- Όταν υπάρχει βλάβη με το σύστημα immobilizer.
- Σε αυτή τη περίπτωση, σας συνιστούμε να ελέγξετε το αυτοκίνητο σας σε έναν Εξουσιοδοτημένο Επισκευαστή της HYUNDAI.

Ενδεικτική λυχνία ελέγχου φρεναρίσματος κατάβασης (DBC) (αν έχει τοποθετηθεί)



Αυτή η ενδεικτική λυχνία ανάβει:

- Όταν βάλετε τον διακόπτη ανάφλεξης ή το μπουτόν Engine Start/Stop στη θέση ON.
 - Η λυχνία ανάβει για περίπου 3 δευτερόλεπτα και μετά σβήνει.
- Όταν ενεργοποιείτε το σύστημα πιέζοντας το πλήκτρο DBC.

Αυτή η ενδεικτική λυχνία αναβοσβήνει:

Όταν λειτουργεί το DBC.

Αυτή η ενδεικτική λυχνία γίνεται κίτρινη:

Όταν υπάρχει δυσλειτουργία στο σύστημα DBC.

Σε αυτή τη περίπτωση, σας συνιστούμε να ελέγξετε το αυτοκίνητο σας σε έναν Εξουσιοδοτημένο Επισκευαστή HYUNDAI.

Για περισσότερες λεπτομέρειες, ανατρέξτε στο “Έλεγχος φρεναρίσματος σε κατηφόρα (DBC)” στο κεφάλαιο 6.

Ενδεικτική λυχνία Φλας



Αυτή η ενδεικτική λυχνία αναβοσβήνει:

Όταν λειτουργείτε τα φλας.

Αν συμβεί οτιδήποτε από τα παρακάτω, μπορεί να υπάρχει βλάβη στο σύστημα των φλας.

- Η λυχνία ανάβει αλλά δεν αναβοσβήνει.
- Η λυχνία αναβοσβήνει πιο γρήγορα.
- Η λυχνία δεν ανάβει καθόλου.

Αν προκύψει κάποια από αυτές τις συνθήκες, σας συνιστούμε να ελέγξετε το αυτοκίνητο σε έναν Εξουσιοδοτημένο Επισκευαστή HYUNDAI.

Ενδεικτική λυχνία υψηλής σκάλας



Αυτή η ενδεικτική λυχνία ανάβει:

- Όταν τα φώτα είναι αναμμένα και στη θέση υψηλής σκάλας.
- Όταν ο μοχλός φλας τραβιέται στη θέση σινιάλου για προσπέραση.

Ενδεικτική λυχνία μεσαίας σκάλας



Αυτή η ενδεικτική λυχνία ανάβει:

Όταν τα φώτα είναι αναμμένα.

Ενδεικτική λυχνία, φώτα ON



Αυτή η ενδεικτική λυχνία ανάβει:
Όταν τα πίσω φώτα ή οι προβολείς είναι αναμμένα.

Ενδεικτική λυχνία πίσω φώτων ομίχλης (αν έχει τοποθετηθεί)



Αυτή η ενδεικτική λυχνία ανάβει:
Όταν ανάβουν τα πίσω φώτα ομίχλης.

Ενδεικτική λυχνία υποβοήθησης υψηλής σκάλας (αν έχει τοποθετηθεί)



Αυτή η ενδεικτική λυχνία ανάβει:

- Όταν η υψηλή σκάλα είναι αναμμένη με το διακόπτη φώτων στη θέση AUTO.
- Αν το αυτοκίνητό σας ανιχνεύσει επερχόμενα ή προπορευόμενα αυτοκίνητα, η υποβοήθηση υψηλής σκάλας θα αλλάξει από υψηλή σκάλα σε μεσαία αυτόματα.

Για περισσότερες λεπτομέρειες, ανατρέξτε στο "Υποβοήθηση Υψηλής Σκάλας (HBA)" στο κεφάλαιο 5.

Ενδεικτική λυχνία Cruise (αν έχει τοποθετηθεί)



Όταν το σύστημα cruise control είναι ενεργοποιημένο.

Για περισσότερες λεπτομέρειες, ανατρέξτε στο "Σύστημα Cruise Control" στο κεφάλαιο 7.

Ενδεικτική λυχνία λειτουργίας SPORT (αν έχει τοποθετηθεί)



Αυτή η ενδεικτική λυχνία ανάβει:
Όταν επιλέγετε λειτουργία "SPORT" για λειτουργία οδήγησης.

Για περισσότερες λεπτομέρειες, ανατρέξτε στο "Ολοκληρωμένο Σύστημα Ελέγχου Λειτουργίας Οδήγησης" στο κεφάλαιο 6.

Ενδεικτική λυχνία λειτουργίας ECO (αν έχει τοποθετηθεί)



Αυτή η ενδεικτική λυχνία ανάβει:
Όταν επιλέξετε τη λειτουργία "ECO" για λειτουργία οδήγησης.

Για περισσότερες λεπτομέρειες, ανατρέξτε στο "Ολοκληρωμένο Σύστημα Ελέγχου Λειτουργίας Οδήγησης" στο κεφάλαιο 6.

Ενδεικτική λυχνία λειτουργίας SMART (αν έχει τοποθετηθεί)



Αυτή η ενδεικτική λυχνία ανάβει:
Όταν επιλέγετε λειτουργία "SMART" για λειτουργία οδήγησης.

Για περισσότερες λεπτομέρειες, ανατρέξτε στο "Ολοκληρωμένο Σύστημα Ελέγχου Λειτουργίας Οδήγησης" στο κεφάλαιο 6.

Μηνύματα Οθόνης LCD

Επιλέξτε τη θέση P (για σύστημα με έξυπνο κλειδί) / (Shift to P (for smart key system))

Αυτό το μήνυμα θα ανάψει, αν προσπαθήσετε να σβήσετε τον κινητήρα χωρίς ο μοχλός ταχυτήτων να βρίσκεται στη θέση P (Παρκάρισμα).

Σε αυτή τη περίπτωση, το μπουτόν Engine Start/Stop γυρίζει στη θέση ACC.

Χαμηλή μπαταρία κλειδιού (για σύστημα με έξυπνο κλειδί) / (Low key battery (for smart key system))

Αυτό το μήνυμα ανάβει, αν η μπαταρία του έξυπνου κλειδιού έχει εκφορτιστεί ενώ το μπουτόν Engine Start/Stop είναι στη θέση OFF.

Πιέστε το πλήκτρο START ενώ γυρίζετε το τιμόνι (για σύστημα με έξυπνο κλειδί) / (Press START button while turning wheel (for smart key system))

Αυτό το μήνυμα ανάβει αν το τιμόνι δεν ξεκλειδώνει κανονικά όταν πιέσετε το μπουτόν Engine Start/Stop.

Θα πρέπει να πιέσετε το μπουτόν Engine Start/Stop ενώ γυρίζετε το τιμόνι δεξιά και αριστερά.

Έλεγχος συστήματος κλειδώματος τιμονιού (για σύστημα με έξυπνο κλειδί) / (Check steering wheel lock system (for smart key system))

Αυτό το μήνυμα ανάβει αν το τιμόνι δεν κλειδώνει κανονικά ενώ μπουτόν Engine Start/Stop αλλάζει στη θέση OFF.

Πιέστε το πεντάλ φρένου για να εκκινήσετε τον κινητήρα (για σύστημα με έξυπνο κλειδί) / (Press brake pedal to start engine (for smart key system))

Αυτό το μήνυμα ανάβει όταν το μπουτόν Engine Start/Stop αλλάζει στη θέση ACC δύο φορές όταν πιέζετε το πλήκτρο

επανελημμένα χωρίς να πιέζετε το πεντάλ φρένου.

Πιέστε το πεντάλ φρένου και έπειτα πιέστε το μπουτόν Engine Start/Stop για να εκκινήσετε το αυτοκίνητο.

Το κλειδί δεν βρίσκεται στο αυτοκίνητο (για σύστημα με έξυπνο κλειδί) / (Key not in vehicle (for smart key system))

Αυτό το μήνυμα εμφανίζεται εάν το έξυπνο κλειδί δεν βρίσκεται στο αυτοκίνητο όταν αφήνετε το αυτοκίνητο με το μπουτόν Engine Start/Stop στη θέση ON ή Start.

Πάντα να σβήνετε τον κινητήρα πριν φύγετε από το αυτοκίνητο.

Το κλειδί δεν ανιχνεύεται (για σύστημα με έξυπνο κλειδί) / (Key not detected (for smart key system))

Αυτό το μήνυμα εμφανίζεται εάν το έξυπνο κλειδί δεν ανιχνεύεται όταν πιέζετε το μπουτόν Engine Start/Stop.

Πιέστε ξανά το πλήκτρο START (για σύστημα με έξυπνο κλειδί) / Press START button again (for smart key system)

Αυτό το μήνυμα ανάβει όταν δεν ήταν δυνατή η εκκίνηση του αυτοκινήτου όταν πιέσατε το μπουτόν Engine Start/Stop.

Αν συμβεί αυτό, προσπαθήστε να ξεκινήσετε τον κινητήρα πιέζοντας ξανά το μπουτόν Engine Start/Stop.

Αν το προειδοποιητικό μήνυμα εμφανίζεται κάθε φορά που πιέζετε το μπουτόν Engine Start/Stop, σας συνιστούμε να ελέγξετε το αυτοκίνητο σας σε έναν Εξουσιοδοτημένο Επισκευαστή της HYUNDAI.

Πιέστε το πλήκτρο START με κλειδί (για σύστημα με έξυπνο κλειδί) / Press START button with key (for smart key system)

Αυτό το μήνυμα ανάβει αν πιέσετε το μπουτόν Engine Start/Stop ενώ το προειδοποιητικό μήνυμα “Key not detected” ανάβει.

Σε αυτή την περίπτωση, η λυχνία immobilizer θα αναβοσβήνει.

Ελέγξτε την ασφάλεια του ΔΙΑΚΟΠΤΗ ΦΡΕΝΩΝ (για σύστημα με έξυπνο κλειδί) / Check BRAKE SWITCH fuse (for smart key system)

Αυτό το μήνυμα ανάβει όταν αποσυνδέεται η ασφάλεια διακόπτη φρένων.

Πρέπει να αντικαταστήσετε την ασφάλεια με μια καινούργια πριν εκκινήσετε τον κινητήρα.

Αν αυτό δεν είναι δυνατόν, μπορείτε να εκκινήσετε τον κινητήρα πιέζοντας το μπουτόν Engine Start/Stop για 10 δευτερόλεπτα στη θέση ACC.

Εκφόρτιση της 12V μπαταρίας λόγω πρόσθετων ηλεκτρικών συσκευών / 12V battery discharging due to additional electrical devices

Αυτό το προειδοποιητικό μήνυμα εμφανίζεται αν η τάση της 12V μπαταρίας είναι χαμηλή λόγω χρήσης μη εργοστασιακών ηλεκτρικών συσκευών (π.χ. κάμερα πίνακα οργάνων) ενώ σταθμεύετε. Προσέξτε να μην εκφορτιστεί η μπαταρία.

Αν το μήνυμα εξακολουθεί να εμφανίζεται ακόμη και αν αφαιρεθούν οι συσκευές, σας συνιστούμε να ελέγξετε το αυτοκίνητο σε έναν εξουσιοδοτημένο επισκευαστή της HYUNDAI.

Ένδειξη ανοιχτής πόρτας, καπό, πόρτας χώρου αποσκευών



ONX4040009

Αυτό το προειδοποιητικό μήνυμα εμφανίζεται αν κάποια πόρτα, ή το καπό ή το πορτ-μπαγκάζ είναι ανοιχτά. Η προειδοποίηση θα δείξει στην οθόνη ποια πόρτα είναι ανοιχτή.



ΠΡΟΣΟΧΗ

Πριν οδηγήσετε το αυτοκίνητο, πρέπει να επιβεβαιώσετε ότι η πόρτα/καπό/πορτ-μπαγκάζ είναι τελείως κλειστά.

Ένδειξη ανοιχτής ηλιοροφής (αν έχει τοποθετηθεί)

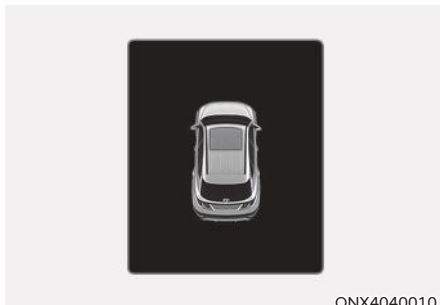

Αυτό το προειδοποιητικό μήνυμα ανάβει αν σβήσετε τον κινητήρα με την ηλιοροφή ανοιχτή.

Κλείστε την ηλιοροφή με ασφάλεια πριν φύγετε από το αυτοκίνητο σας.

Χαμηλή πίεση ελαστικών



Αυτό το προειδοποιητικό μήνυμα εμφανίζεται αν η πίεση ελαστικών είναι χαμηλή. Το αντίστοιχο ελαστικό στην οθόνη του αυτοκίνητο θα ανάψει.

Για περισσότερες λεπτομέρειες ανατρέξτε στο "Σύστημα Επιτήρησης Πίεσης Ελαστικών (TPMS)" στο κεφάλαιο 8.

Φώτα

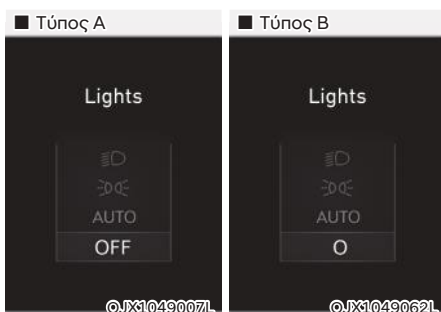

Αυτή η ένδειξη εμφανίζει ποιο εξωτερικό φως επιλέγεται χρησιμοποιώντας τον έλεγχο φωτισμού.

Μπορείτε να ενεργοποιήσετε ή να απενεργοποιήσετε τη λειτουργία εμφάνισης Υαλοκαθαριστήρα/Φώτων από το μενού Ρυθμίσεις Χρήστη στην οθόνη LCD. Επιλέξτε:

- Setup → User settings → Cluster → Wiper/Lights display.

Υαλοκαθαριστήρας

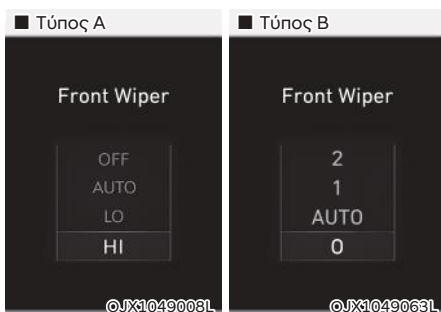

Αυτή η ένδειξη εμφανίζει ποια ταχύτητα υαλοκαθαριστήρα έχει επιλεγεί χρησιμοποιώντας τον έλεγχο υαλοκαθαριστήρα.

Μπορείτε να ενεργοποιήσετε ή να απενεργοποιήσετε τη λειτουργία εμφάνισης Υαλοκαθαριστήρα/Φώτων από το μενού Ρυθμίσεις Χρήστη στην οθόνη LCD.

Επιλέξτε:

- Setup → User settings → Cluster → Wiper/Lights display.

Χαμηλή στάθμη υγρών πλυστικής / Low washer fluid (αν έχει τοποθετηθεί)

Αυτό το μήνυμα ανάβει αν το δοχείο των υγρών πλυστικής είναι σχεδόν άδειο. Ξαναγεμίστε το δοχείο.

Χαμηλό καύσιμο / Low fuel

Αυτό το μήνυμα ανάβει αν το ρεζερβουάρ είναι σχεδόν άδειο. Η προειδοποιητική λυχνία χαμηλού καυσίμου ανάβει στον πίνακα οργάνων. Σας συνιστούμε να ψάξετε για το κοντινότερο πρατήριο καυσίμων και να προσθέσετε καύσιμο το συντομότερο δυνατόν.

Ο κινητήρας έχει υπερθερμανθεί / Engine has overheated

Αυτό το μήνυμα ανάβει όταν η θερμοκρασία του κινητήρα είναι πάνω από 120°C (248°F). Αυτό σημαίνει ότι ο κινητήρας έχει υπερθερμανθεί και μπορεί να πάθει ζημιά. **Αν το αυτοκίνητο σας υπερθερμανθεί, ανατρέξτε στο “Υπερθέρμανση” στο κεφάλαιο 7.**

Ελέγξτε το σύστημα καυσαερίων / Check exhaust system (αν έχει τοποθετηθεί)

Αυτό το προειδοποιητικό μήνυμα ανάβει αν το σύστημα GPF έχει μια βλάβη. Την ίδια στιγμή η προειδοποιητική λυχνία GPF επίσης αναβοσβήνει. Σας συνιστούμε να ελέγξετε το σύστημα GPF σε έναν Εξουσιοδοτημένο Επισκευαστή HYUNDAI. GPF : Φίλτρο σωματιδίων βενζίνης.

Έλεγχος φώτων) / Check headlight (αν έχει τοποθετηθεί)

Αυτό το μήνυμα ανάβει αν τα φώτα δεν λειτουργούν σωστά. Η λάμπα ενός προβολέα μπορεί να χρειάζεται αλλαγή. Βεβαιωθείτε ότι κάνετε αντικατάσταση του λαμπτήρα με έναν ίδιας ισχύος watt.

Ελέγξτε το φλας / Check turn signal (αν έχει τοποθετηθεί)

Αυτό το μήνυμα ανάβει αν τα φλας δεν λειτουργούν σωστά. Μια λάμπα μπορεί να χρειάζεται αλλαγή. Βεβαιωθείτε ότι κάνετε αντικατάσταση του καμμένου λαμπτήρα με έναν ίδιας ισχύος watt.

Ελέγξτε τα φώτα φρένων / Check brake light (αν έχει τοποθετηθεί)

Αυτό το προειδοποιητικό μήνυμα εμφανίζεται αν τα φώτα πέδησης δεν λειτουργούν σωστά. Μπορεί να χρειάζεται αντικατάσταση ενός λαμπτήρα. Αντικαταστήστε τον καμένο λαμπτήρα με έναν με την ίδια ονομαστική ισχύ.

Ελέγξτε τα φώτα ομίχλης / Check fog light (αν έχει τοποθετηθεί)

Αυτό το προειδοποιητικό μήνυμα εμφανίζεται αν τα φώτα ομίχλης δεν λειτουργούν σωστά. Μπορεί να χρειάζεται αντικατάσταση ενός λαμπτήρα. Αντικαταστήστε τον λαμπτήρα με ένα καινούργιο με την ίδια ονομαστική ισχύ.

Ελέγξτε τον προβολέα LED / Check headlamp (αν έχει τοποθετηθεί)

Αυτό το μήνυμα ανάβει αν υπάρχει πρόβλημα με τον προβολέα LED. Σας συνιστούμε να ελέγξετε το αυτοκίνητο σας σε έναν Εξουσιοδοτημένο Επισκευαστή της HYUNDAI.

Ελέγξτε συστήματος Active Air Flap / Check Active Air Flap system

Αυτό το μήνυμα εμφανίζεται στις ακόλουθες περιπτώσεις:

- Υπάρχει δυσλειτουργία με το περύγιο του ενεργοποιητή.
- Υπάρχει δυσλειτουργία με τον ελεγκτή πεταλούδας αέρα του ενεργοποιητή.
- Η πεταλούδα αέρα δεν ανοίγει.

Όταν όλες οι παραπάνω συνθήκες διορθωθούν, η προειδοποίηση θα εξαφανιστεί.

Έτοιμοι να ξεκινήσετε την οδήγηση / Ready to start driving

Αυτό το μήνυμα εμφανίζεται όταν το αυτοκίνητο είναι έτοιμο για οδήγηση.

Ελέγξτε τα φρένα ανάκτησης / Check regenerative brakes

Αυτό το μήνυμα εμφανίζεται όταν η απόδοση φρεναρίσματος είναι χαμηλή ή η πέδηση ανάκτησης ενέργειας δεν λειτουργεί σωστά λόγω βλάβης του συστήματος πέδησης. Μπορεί να χρειάζεται περισσότερος χρόνος για να λειτουργήσει το πεντάλ του φρένου και η απόσταση φρεναρίσματος μπορεί να είναι μεγαλύτερη.

Σταματήστε το αυτοκίνητο και ελέγξτε τα φρένα / Stop vehicle and check brakes

Αυτό το μήνυμα εμφανίζεται όταν παρουσιάζεται βλάβη στο σύστημα πέδησης. Εάν συμβεί αυτό, σταθμεύστε το αυτοκίνητο σε ασφαλή θέση και σας συνιστούμε να το ρυμουλκείσετε στον πλησιέστερο Εξουσιοδοτημένο Επισκευαστή της HYUNDAI και να το επιθεωρήσετε.

Ελέγξτε το Υβριδικό σύστημα / Check Hybrid system

Αυτό το μήνυμα εμφανίζεται όταν υπάρχει πρόβλημα με το υβριδικό σύστημα. Αποφύγετε την οδήγηση όταν εμφανίζεται το μήνυμα. Εάν συμβεί αυτό, σας συνιστούμε να επιθεωρήσετε το αυτοκίνητο σε έναν Εξουσιοδοτημένο Επισκευαστή της HYUNDAI.

Σταματήστε με ασφάλεια και ελέγξτε το Υβριδικό σύστημα / Stop safely and check Hybrid system

Αυτό το μήνυμα εμφανίζεται όταν υπάρχει πρόβλημα με το υβριδικό σύστημα. Η ένδειξη “” θα αναβοσβήνει και θα ακουστεί ένας ήχος προειδοποίησης μέχρι να λυθεί το πρόβλημα. Αποφύγετε την οδήγηση όταν εμφανίζεται το μήνυμα. Εάν συμβεί αυτό, σας συνιστούμε να επιθεωρήσετε το αυτοκίνητο σε έναν Εξουσιοδοτημένο Επισκευαστή της HYUNDAI.

Ελέγξτε το Υβριδικό σύστημα. Μην ξεκινήσετε τον κινητήρα / Check Hybrid system. Do not start engine

Αυτό το μήνυμα εμφανίζεται όταν το επίπεδο ισχύος της υβριδικής μπαταρίας (SOC) είναι χαμηλό. Θα ακουστεί ένα προειδοποιητικό κουδούνισμα μέχρι να λυθεί το πρόβλημα. Αποφύγετε την οδήγηση όταν εμφανίζεται το προειδοποιητικό μήνυμα. Εάν συμβεί αυτό, σας συνιστούμε να Επιθεωρήσετε το αυτοκίνητο σε έναν Εξουσιοδοτημένο Επισκευαστή της HYUNDAI.

Σταματήστε με ασφάλεια και ελέγξτε την παροχή ισχύος / Stop safely and check power supply

Αυτό το μήνυμα εμφανίζεται όταν

παρουσιάζεται βλάβη στο σύστημα παροχής ισχύος. Σταθμεύστε το αυτοκίνητο σε ασφαλή θέση και ρυμουλκήστε το στον πλησιέστερο εξουσιοδοτημένο επισκευαστή της HYUNDAI για έλεγχο.

Έλεγχος συστήματος εικονικού ήχου κινητήρα / Check virtual engine sound system

Αυτό το μήνυμα εμφανίζεται όταν υπάρχει κάποιο πρόβλημα με το εικονικό σύστημα ήχου του κινητήρα (VESS). Σας συνιστούμε να επιθεωρήσετε το αυτοκίνητο σε έναν Εξουσιοδοτημένο Επισκευαστή της HYUNDAI.

Ανεφοδιαστείτε για να αποφύγετε τη ζημιά της υβριδικής μπαταρίας / Refuel to prevent Hybrid battery damage

Αυτό το μήνυμα εμφανίζεται όταν το ρεζερβουάρ καυσίμου είναι σχεδόν άδειο. Θα πρέπει να ξαναγεμίσετε το ρεζερβουάρ για να αποφύγετε τη βλάβη της υβριδικής μπαταρίας.



Ξαναγεμίστε με ψυκτικό εναλλάκτη / Refill inverter coolant

Αυτό το μήνυμα εμφανίζεται όταν το ψυκτικό του εναλλάκτη έχει σχεδόν αδειάσει. Θα πρέπει να ξαναγεμίσετε με ψυκτικό του εναλλάκτη.

Παρκάρετε με τον κινητήρα ON για να φορτίσει η μπαταρία / Park with engine On to charge battery

Αυτό το μήνυμα εμφανίζεται όταν το επίπεδο ισχύος της υβριδικής μπαταρίας (SOC) είναι χαμηλό. Εάν συμβεί αυτό, παρκάρετε το αυτοκίνητο σε ασφαλή θέση και περιμένετε μέχρι να φορτιστεί η υβριδική μπαταρία.

Ξεκινήστε τον κινητήρα για να αποφύγετε την εκφόρτιση της μπαταρίας / Start engine to avoid battery discharge

Αυτό το μήνυμα εμφανίζεται για να ενημερώσει τον οδηγό ότι η 12V μπαταρία μπορεί να εκφορτιστεί εάν ο διακόπτης ανάφλεξης είναι στη θέση ON (χωρίς τον δείκτη  ON). Ρυθμίστε το αυτοκίνητο στη λειτουργία ready() για να αποφύγετε την εκφόρτιση της 12V μπαταρίας.

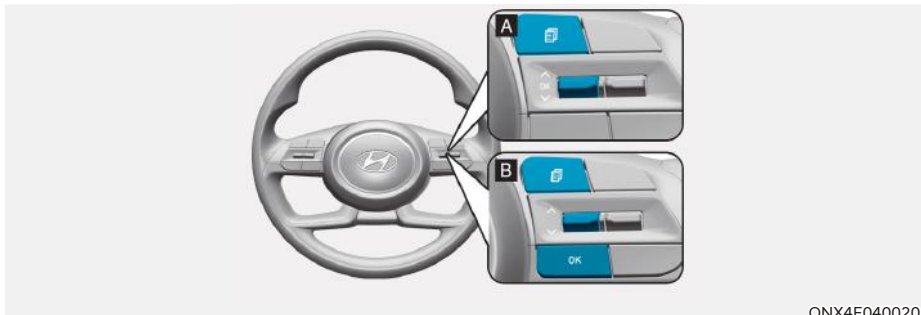

ΟΘΟΝΗ LCD

Έλεγχος οθόνης LCD







ONX4E040020

Οι λειτουργίες της οθόνης LCD μπορούν να αλλάξουν χρησιμοποιώντας τα πλήκτρα ελέγχου.

Διακόπτης	Λειτουργία
	Πλήκτρο MODE για αλλαγή λειτουργιών.
	Διακόπτης MOVE για αλλαγή στοιχείων.
OK	Πλήκτρο SELECT/RESET για την ρύθμιση ή την επαναφορά του επιλεγμένου στοιχείου.

Λειτουργίες οθόνης LCD

Λειτουργίες	Σύμβολο	Επεξήγηση
Υπολογιστής Ταξιδιού		Αυτή η λειτουργία εμφανίζει πληροφορίες οδήγησης όπως τον χιλιόμετρο, οικονομία καυσίμων κλπ. Για περισσότερες πληροφορίες ανατρέξτε στο "Υπολογιστής Ταξιδιού" σε αυτό το κεφάλαιο.
Turn By Turn (TBT)		Αυτή η λειτουργία εμφανίζει την κατάσταση της πλοήγησης.
Υποβοήθηση Οδήγησης		<ul style="list-style-type: none"> - Έξυπνο Cruise Control (SCC). - Υποβοήθηση Διατήρησης Λωρίδας (LKA). - Υποβοήθηση Παραμονής στο Κέντρο της Λωρίδας (LFA). - Σύστημα Ανίχνευσης Κόπωσης Οδηγού (DAW). - Κατανομή της κινητήριας δύναμης (4WD).
Ρυθμίσεις Χρήστη		Σε αυτή τη λειτουργία, μπορείτε να αλλάξετε τις ρυθμίσεις για τις πόρτες, λάμπες κ.λ.π.
Προειδοποίηση		Αυτή η λειτουργία εμφανίζει προειδοποιητικά μηνύματα σχετικά με βλάβη λαμπτήρων κλπ. Αυτή η λειτουργία εμφανίζει πληροφορίες σχετικά με την πίεση των ελαστικών (TPMS), την κατάσταση της κατανομής της κινητήριας δύναμης.

Οι πληροφορίες που παρέχονται μπορεί να διαφέρουν, ανάλογα με τις λειτουργίες που έχουν εφαρμογή στο αυτοκίνητο σας.

Λειτουργία Υπολογιστή Ταξιδιού

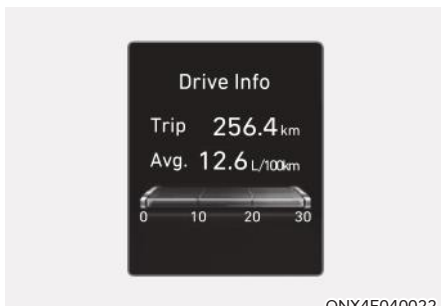

Η λειτουργία υπολογιστή ταξιδιού εμφανίζει πληροφορίες που σχετίζονται με παραμέτρους οδήγησης του αυτοκινήτου, όπως η οικονομία καυσίμου, οι πληροφορίες του χιλιόμετρητή και η ταχύτητα του αυτοκινήτου.

Για περισσότερες λεπτομέρειες, ανατρέξτε στον “Υπολογιστή Ταξιδιού” σε αυτό το κεφάλαιο.

Λειτουργία Turn By Turn (TBT)

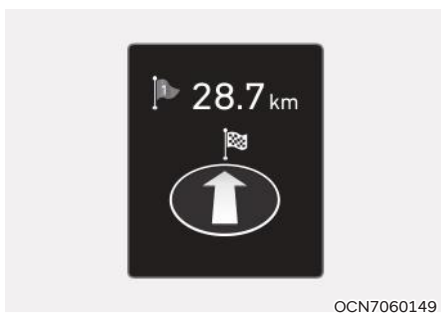

Όταν επιλέγεται η προβολή Turn-by-turn εμφανίζονται η πλοήγηση Turn-by-turn και οι πληροφορίες απόστασης/χρόνου έως τον προορισμό.

Λειτουργία υποβοήθησης οδήγησης

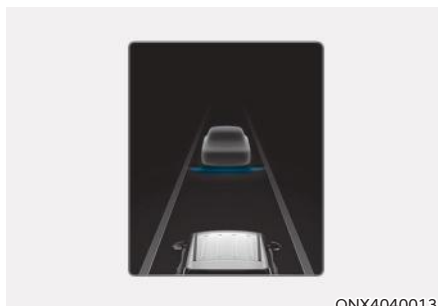

SCC/HDA/LKA

Αυτή η λειτουργία εμφανίζει την κατάσταση του Έξυπνου Cruise Control (SCC), της Υποβοήθησης οδήγησης σε αυτοκινητόδρομο (HDA) και της Υποβοήθησης Παραμονής στη Λωρίδα (LKA).

Για περισσότερες λεπτομέρειες, ανατρέξτε στις πληροφορίες της λειτουργίας του κάθε συστήματος στο κεφάλαιο 7.

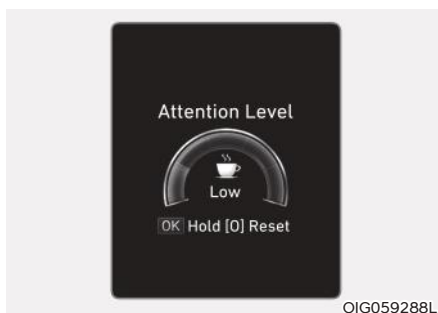

Προειδοποίηση προσοχής οδηγού

Αυτή η λειτουργία εμφανίζει την κατάσταση της προειδοποίησης προσοχής οδηγού (DAW).

Για περισσότερες λεπτομέρειες, ανατρέξτε στην ενότητα "Προειδοποίηση προσοχής οδηγού (DAW)" στο κεφάλαιο 7.

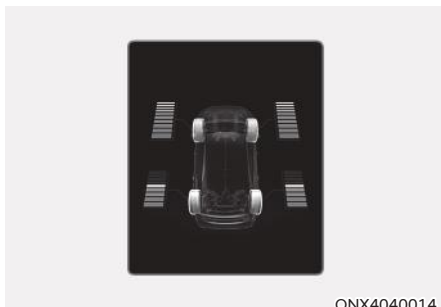

ONX4040014

Κατανομή της κινητήριας δύναμης (4WD)

Αυτή η λειτουργία εμφανίζει πληροφορίες σχετικά με την κινητήρια δύναμη του 4WD.

Για αναλυτικές πληροφορίες, ανατρέξτε στην "Τετρακίνηση" στο κεφάλαιο 6.

Ομάδα Κύριας προειδοποίησης

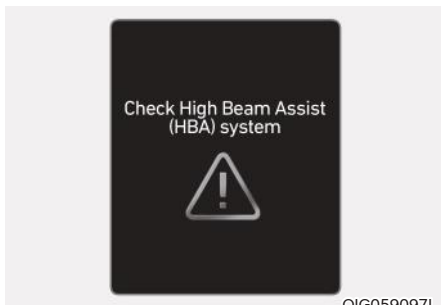

OIG059097L

Αυτή η προειδοποιητική λυχνία ενημερώνει τον οδηγό για τις παρακάτω καταστάσεις.

- Δυσλειτουργία συστήματος υποβοήθησης αποφυγής μετωπικής σύγκρουσης (αν έχει τοποθετηθεί).
- Ραντάρ υποβοήθησης αποφυγής μετωπικής σύγκρουσης, μπλοκαρισμένο (αν έχει τοποθετηθεί).
- Δυσλειτουργία προειδοποίησης σύγκρουσης τυφλού σημείου (αν έχει τοποθετηθεί).
- Προειδοποίηση σύγκρουσης τυφλού σημείου, ραντάρ μπλοκαρισμένο (αν έχει τοποθετηθεί).

- Δυσλειτουργία προβολέα LED (αν έχει τοποθετηθεί).
- Δυσλειτουργία Smart Cruise Control με Stop & Go (αν έχει τοποθετηθεί).
- Δυσλειτουργία Smart Cruise Control με Stop & Go, ραντάρ μπλοκαρισμένο (αν έχει τοποθετηθεί).
- Δυσλειτουργία συστήματος παρακολούθησης πίεσης ελαστικών (αν έχει τοποθετηθεί) (TPMS).

Η κύρια προειδοποιητική λυχνία ανάβει εάν παρουσιαστούν μία ή περισσότερες από τις παραπάνω προειδοποιητικές καταστάσεις.

Εκείνη τη στιγμή, ένα εικονίδιο προειδοποίησης Μάστερ (⚠) θα εμφανιστεί δίπλα στο εικονίδιο Ρυθμίσεις χρήστη (⚙), στην οθόνη LCD.

Αν επιλυθεί η κατάσταση προειδοποίησης, η κύρια προειδοποιητική λυχνία θα απενεργοποιηθεί και το εικονίδιο κύριας προειδοποίησης θα εξαφανιστεί.

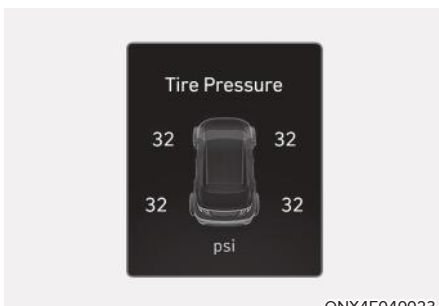

ONX4E040023

Πίεση Ελαστικών

Αυτή η λειτουργία εμφανίζει πληροφορίες σχετικά με την πίεση ελαστικών.

Για περισσότερες πληροφορίες, ανατρέξτε στο "Σύστημα Επιτήρησης Πίεσης Ελαστικών (TPMS)" στο κεφάλαιο 8.

Λειτουργία Ρυθμίσεις Χρήστη

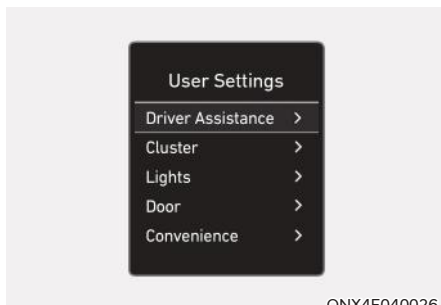

Σε αυτή τη λειτουργία, μπορείτε να αλλάξετε τις ρυθμίσεις του ταμπλό οργάνων, των θυρών, των λαμπτήρων κτλ.

1. Υποβοήθηση Οδηγού.
2. Πίνακας.
3. Φώτα.
4. Πόρτα.
5. Άνεση.
6. Αυτοκίνητο ECO.
7. Μονάδες.
8. Επαναρύθμιση.

Οι πληροφορίες που παρέχονται μπορεί να διαφέρουν, ανάλογα με τις λειτουργίες που εφαρμόζονται στο αυτοκίνητο σας.

Μεταβείτε στη θέση P για να επεξεργαστείτε τις ρυθμίσεις

Αυτό το προειδοποιητικό μήνυμα ανάβει εάν προσπαθείτε να επιλέξετε ένα στοιχείο από τη λειτουργία Ρυθμίσεις Χρήστη ενώ οδηγείτε.

Για ασφάλεια, αλλάξτε τις ρυθμίσεις χρήστη μετά τη στάθμευση του αυτοκινήτου. Εφαρμόστε το χειρόφρενο και μετακινήστε τον μοχλό αλλαγής σχέσεων στη θέση P (Παρκάρισμα).

Γρήγορος Οδηγός (Βοήθεια)

Αυτή η λειτουργία παρέχει γρήγορες οδηγίες για τα συστήματα στη λειτουργία Ρυθμίσεις Χρήστη.

Επιλέξτε ένα στοιχείο, πιάστε και κρατήστε πατημένο το κουμπί OK.

Για περισσότερες λεπτομέρειες, για το κάθε σύστημα, ανατρέξτε σε αυτό το εγχειρίδιο οδηγίων.

Πληροφορία

Όταν εφαρμόζεται το σύστημα infotainment, υποστηρίζεται μόνο η λειτουργία Ρυθμίσεις Χρήστη στο σύστημα infotainment, αλλά η λειτουργία ρυθμίσεις χρήστη στον πίνακα οργάνων δεν υποστηρίζεται.

1. Υποβοήθηση Οδηγού

Στοιχεία	Επεξήγηση
Ευκολία οδήγησης	<ul style="list-style-type: none"> • Υποβοήθηση παραμονής στο κέντρο της λωρίδας. Για να ενεργοποιήσετε ή να απενεργοποιήσετε την Υποβοήθηση παραμονής στο κέντρο της λωρίδας. Για περισσότερες λεπτομέρειες, ανατρέξτε στο "Υποβοήθηση παραμονής στο κέντρο της λωρίδας (LFA)" στο κεφάλαιο 7. • Υποβοήθηση οδήγησης σε αυτοκινητόδρομο. Για να ενεργοποιήσετε ή να απενεργοποιήσετε την Υποβοήθηση οδήγησης σε αυτοκινητόδρομο. Για περισσότερες λεπτομέρειες, ανατρέξτε στο "Υποβοήθηση οδήγησης σε αυτοκινητόδρομο (HDA)" στο κεφάλαιο 7. • Αυτόματος έλεγχος ταχύτητας αυτοκινητόδρομου. Για να ενεργοποιήσετε ή να απενεργοποιήσετε τον αυτόματο έλεγχο ταχύτητας αυτοκινητόδρομου. Για περισσότερες λεπτομέρειες, ανατρέξτε στο "Πλοήγηση βασισμένη στο Smart Cruise Control (NSCC)" στο κεφάλαιο 7. • Προειδοποίηση ορίου ταχύτητας. Για να ενεργοποιήσετε ή να απενεργοποιήσετε την προειδοποίηση ορίου ταχύτητας. Για περισσότερες λεπτομέρειες, ανατρέξτε στην ενότητα "Υποβοήθηση ορίου ταχύτητας" στο κεφάλαιο 7.
Χρόνος προειδοποίησης	<p>Για να ρυθμίσετε το χρόνο προειδοποίησης του συστήματος βοήθειας οδηγού.</p> <ul style="list-style-type: none"> • Κανονικός / Αργά.
Ένταση προειδοποίησης	<p>Για να ρυθμίσετε την ένταση προειδοποίησης του συστήματος υποβοήθησης οδηγού.</p> <ul style="list-style-type: none"> • Υψηλή / Μεσαία / Χαμηλή / Off
Σύστημα προσοχής οδηγού	<ul style="list-style-type: none"> • Ειδοποίηση αναχώρησης προπορευόμενου αυτοκινήτου. Για να ενεργοποιήσετε ή να απενεργοποιήσετε την προειδοποίηση αναχώρησης του προπορευόμενου αυτοκινήτου. • Προειδοποίηση απρόσεκτης οδήγησης. Για να ενεργοποιήσετε την προειδοποίηση προσοχής οδηγού. Για περισσότερες λεπτομέρειες, ανατρέξτε στην ενότητα "Προειδοποίηση προσοχής οδηγού (DAW)" στο κεφάλαιο 7.
Εμπρός ασφάλεια	<p>Για να ρυθμίσετε την υποβοήθηση αποφυγής μετωπικής σύγκρουσης (FCA).</p> <ul style="list-style-type: none"> • Ενεργή υποβοήθηση. • Μόνο Προειδοποίηση. • Off. Για περισσότερες λεπτομέρειες, ανατρέξτε στο "Υποβοήθηση αποφυγής μετωπικής σύγκρουσης (FCA)" στο κεφάλαιο 7.
Ασφάλεια λωρίδας	<p>Για να ρυθμίσετε τη λειτουργία Υποβοήθησης Διατήρησης Λωρίδας (LKA).</p> <ul style="list-style-type: none"> • Υποβοήθηση. • Μόνο Προειδοποίηση. • Off. <p>Για περισσότερες πληροφορίες, ανατρέξτε στο "Υποβοήθηση Διατήρησης Λωρίδας (LKA)" στο κεφάλαιο 7.</p>

Στοιχεία	Επεξήγηση
<p>Ασφάλεια τυφλού σημείου</p>	<ul style="list-style-type: none"> • Ορατότητα τυφλού σημείου. Για να ενεργοποιήσετε ή να απενεργοποιήσετε την ορατότητα τυφλού σημείου. Για περισσότερες πληροφορίες, ανατρέξτε στο "Οθόνη τυφλού σημείου (BVM)" στο κεφάλαιο 7. • Προειδοποίηση ασφαλούς εξόδου (SEW). Για να ενεργοποιήσετε ή να απενεργοποιήσετε την Προειδοποίηση ασφαλούς εξόδου. Για περισσότερες πληροφορίες, ανατρέξτε στο "Προειδοποίηση ασφαλούς εξόδου (SEW)" στο κεφάλαιο 7. • Ενεργή υποβοήθηση. • Μόνο Προειδοποίηση. • Off <p>Για να ενεργοποιήσετε ή να απενεργοποιήσετε την Προειδοποίηση οθόνης τυφλού σημείου. Για περισσότερες πληροφορίες, ανατρέξτε στο "Οθόνη τυφλού σημείου (BVM)" στο κεφάλαιο 7.</p>
<p>Ασφάλεια Παρκαρίσματος</p>	<ul style="list-style-type: none"> • Οθόνη Surround View Auto On. Για να ενεργοποιήσετε ή να απενεργοποιήσετε την παρακολούθηση θέας στο περιβάλλον Auto On. Για περισσότερες λεπτομέρειες, ανατρέξτε στο "Οθόνη Surround View (SVM)" στο κεφάλαιο 7. • Προειδοποίηση απόστασης στάθμευσης Auto On. Για να ενεργοποιήσετε ή να απενεργοποιήσετε την προειδοποίηση απόστασης στάθμευσης Auto On. Για περισσότερες λεπτομέρειες, ανατρέξτε στο "Προειδοποίηση απόστασης παρκαρίσματος εμπρός/πίσω (PDW)" στο κεφάλαιο 7. • Ασφάλεια πίσω διασταυρούμενης κυκλοφορίας. Για να ενεργοποιήσετε ή να απενεργοποιήσετε την Ασφάλεια πίσω διασταυρούμενης κυκλοφορίας. Για περισσότερες λεπτομέρειες, ανατρέξτε στο "Υποβοήθηση Αποφυγής πίσω διασταυρούμενης κίνησης (RCCA)" στο κεφάλαιο 7.

* Οι πληροφορίες που παρέχονται μπορεί να διαφέρουν, ανάλογα με τις λειτουργίες που εφαρμόζονται στο αυτοκίνητό σας.

2. Πίνακας οργάνων

Στοιχεία	Επεξήγηση
Επαναρρύθμιση κατανάλωσης καυσίμου	<ul style="list-style-type: none"> Κατά την εκκίνηση του αυτοκινήτου. Μετά τον ανεφοδιασμό. Χειροκίνητα. Για να επαναρρυθμίσετε την κατανάλωση καυσίμου που εμφανίζεται.
Οθόνη Υαλοκαθαριστήρα/ Φώτων	Για να ενεργοποιήσετε ή να απενεργοποιήσετε τη λειτουργία υαλοκαθαριστήρα/φώτων. Όταν ενεργοποιηθεί, η οθόνη LCD εμφανίζει την επιλεγμένη λειτουργία υαλοκαθαριστήρα/φώτων κάθε φορά που αλλάζετε τη λειτουργία.
Σήμανση κυκλοφορίας	Για να ρυθμίσετε τα σήματα κυκλοφορίας που εμφανίζονται.
Ένταση φωνής οδηγίων στο ταμπλό	Για να ρυθμίσετε τον ήχο των φωνητικών οδηγιών του ταμπλό.
Προειδοποίηση παγωμένου δρόμου	Για να ενεργοποιήσετε ή να απενεργοποιήσετε τη λειτουργία Προειδοποίησης παγωμένου δρόμου.
Ήχος καλωσορίσματος	Μπορείτε να επιλέξετε το θέμα στον πίνακα. <ul style="list-style-type: none"> Πίνακας τύπου A: Theme A / Theme B / Theme C Πίνακας τύπου B: Link to Drive Mode /CLASSIC A/CLASSIC B/ CLASSIC C/CUBE
Ορατότητα τυφλού σημείου	<ul style="list-style-type: none"> Για να ενεργοποιήσετε ή να απενεργοποιήσετε την ορατότητα τυφλού σημείου.

3. Φώτα

Στοιχεία	Επεξήγηση
Φωτισμός	Για να ρυθμίσετε το επίπεδο φωτισμού. <ul style="list-style-type: none"> Επίπεδο 1~20.
Φλας μιας επαφής	<ul style="list-style-type: none"> Off: Η λειτουργία φλας μιας επαφής θα απενεργοποιηθεί. 3, 5, 7 Αναβοσβήσματα: Η ένδειξη φλας θα αναβοσβήσει 3, 5 ή 7 φορές όταν ο μοχλός φλας κινηθεί ελαφρά. Για περισσότερες λεπτομέρειες, ανατρέξτε στο "Φωτισμός" στο κεφάλαιο 5.
Φωτεινότητα περιβάλλοντος (αν έχει τοποθετηθεί)	<ul style="list-style-type: none"> Off Επίπεδο 1/2/3/4
Χρώμα φωτός περιβάλλοντος (αν έχει τοποθετηθεί)	<ul style="list-style-type: none"> Λευκό του πόλου/Λευκό του φεγγαριού/Μπλε του πάγου/Μπλε ωκεανού/Πράσινο του νεφρίτη/Πράσινο της ορχιδέας/Κίτρινο της φρέζιας/Κόκκινο της ανατολής/Μωβ Aurora/Απαλό βιολετί.
Καθυστέρηση προβολέα	Για να ενεργοποιήσετε ή να απενεργοποιήσετε την λειτουργία καθυστέρησης προβολέα. Για περισσότερες πληροφορίες, ανατρέξτε στο "Φωτισμός" στο κεφάλαιο 5.
Υποβοήθηση Υψηλής Σκάλας	Για να ενεργοποιήσετε ή να απενεργοποιήσετε το σύστημα υποβοήθησης μεγάλης σκάλας. Για περισσότερες πληροφορίες, ανατρέξτε στο "Υποβοήθηση Υψηλής Σκάλας (HBA)" στο κεφάλαιο 5.

* Οι πληροφορίες που παρέχονται μπορεί να διαφέρουν, ανάλογα με τις λειτουργίες που εφαρμόζονται στο αυτοκίνητο σας.

4. Πόρτα

Στοιχεία	Επεξήγηση
Αυτόματο κλειδωμα	<ul style="list-style-type: none"> • Ενεργοποίηση με αλλαγή σχέσεων: Όλες οι πόρτες θα κλειδωθούν αυτόματα εάν το πλήκτρο αλλαγής σχέσεων μετακινηθεί από τη θέση P (Παρκάρισμα) στη θέση R (Όπισθεν), N (Νεκρά) ή D (Οδήγηση). (Μόνο όταν ο κινητήρας λειτουργεί). • Ενεργοποίηση με Ταχύτητα : Όλες οι πόρτες θα κλειδώσουν αυτόματα όταν η ταχύτητα του αυτοκινήτου ξεπεράσει τα 15 χλμ/ώρα (9.3mph). • Off: Η λειτουργία αυτόματου κλειδώματος θα απενεργοποιηθεί.
Αυτόματο ξεκλειδωμα	<ul style="list-style-type: none"> • Με αλλαγή στο P: Όλες οι πόρτες θα ξεκλειδώσουν αυτόματα εάν ο μοχλός ταχυτήτων μετακινηθεί στη θέση P (Παρκάρισμα). (Μόνο όταν το αυτοκίνητο βρίσκεται σε λειτουργία). • On key out/On vehicle off : Όλες οι πόρτες θα ξεκλειδωθούν αυτόματα όταν το κλειδί ανάφλεξης αφαιρεθεί από τον διακόπτη ανάφλεξης ή το μπουτόν Engine Start/Stop βρίσκεται στη θέση OFF. • Off : Η λειτουργία αυτόματου ξεκλειδώματος θα ακυρωθεί.
Ξεκλειδωμα δύο πιέσεων	Για να ενεργοποιήσετε ή να απενεργοποιήσετε την λειτουργία ξεκλειδώματος δύο πιέσεων.
Ηλεκτρική πόρτα χώρου αποσκευών	Αν επιλέξετε αυτό το στοιχείο, η ηλεκτρική πόρτα χώρου αποσκευών θα ενεργοποιηθεί. Για περισσότερες πληροφορίες, ανατρέξτε στο "Ηλεκτρική πόρτα χώρου αποσκευών" στο κεφάλαιο 5.
Ταχύτητα ανοίγματος ηλεκτρικής πόρτας χώρου αποσκευών	Για να ρυθμίσετε την ταχύτητα ανοίγματος της ηλεκτρικής πόρτας χώρου αποσκευών. • Γρήγορη/Κανονική Για περισσότερες πληροφορίες, ανατρέξτε στο "Ηλεκτρική πόρτα χώρου αποσκευών" στο κεφάλαιο 5.
Ύψος ανοίγματος ηλεκτρικής πόρτας χώρου αποσκευών	Για να ρυθμίσετε το ύψος ανοίγματος της ηλεκτρικής πόρτας χώρου αποσκευών. • Τελείως ανοιχτή/Επίπεδο 3/Επίπεδο 2/Επίπεδο 1/Ρύθμιση Ύψους Χρήστη.
Αυτόματο κλείσιμο πορτμπαγκάζ	-
Έξυπνη πόρτα χώρου αποσκευών	Για να ενεργοποιήσετε ή να απενεργοποιήσετε την έξυπνη πόρτα χώρου αποσκευών. Για περισσότερες πληροφορίες, ανατρέξτε στο "Έξυπνη πόρτα χώρου αποσκευών" στο κεφάλαιο 5.

* Οι πληροφορίες που παρέχονται μπορεί να διαφέρουν, ανάλογα με τις λειτουργίες που εφαρμόζονται στο αυτοκίνητο σας.

5. Άνεση

Στοιχεία	Επεξήγηση
Εύκολη πρόσβαση καθίσματος	<ul style="list-style-type: none"> • Off: Η εύκολη πρόσβαση καθίσματος είναι απενεργοποιημένη. • Κανονική/Εκτεταμένη: Όταν σβήνετε τον κινητήρα, το κάθισμα του οδηγού θα μετακινηθεί αυτόματα λίγο προς τα πίσω (Κανονική) ή πολύ (Εκτεταμένη) για να μπειτε ή να βγείτε πιο άνετα από το αυτοκίνητο. <p>Για περισσότερες πληροφορίες, ανατρέξτε στο "Σύστημα μνήμης θέσης οδηγού" στο κεφάλαιο 5.</p>
Ειδοποίηση πίσω επιβατών	<p>Για να ενεργοποιήσετε ή να απενεργοποιήσετε την ειδοποίηση πίσω επιβατών.</p> <p>Για περισσότερες πληροφορίες, ανατρέξτε στο "Σύστημα ειδοποίησης πίσω επιβατών (ROA)" στο κεφάλαιο 5.</p>
Καθρέφτης/Φως καλωσορίσματος	<ul style="list-style-type: none"> • Ξεκλείδωμα πόρτας: Οι εξωτερικοί καθρέπτες ξεδιπλώνουν και το φως καλωσορίσματος ανάβει αυτόματα όταν ξεκλειδώνονται οι πόρτες. • Κατά την προσέγγιση του οδηγού: Οι εξωτερικοί καθρέπτες ξεδιπλώνουν και το φως καλωσορίσματος ανάβει αυτόματα όταν πλησιάζετε το αυτοκίνητο με το έξυπνο κλειδί. <p>Για περισσότερες πληροφορίες, ανατρέξτε στο "Σύστημα καλωσορίσματος" στο κεφάλαιο 5.</p>
Σύστημα ασύρματης φόρτισης	<p>Για να ενεργοποιήσετε ή να απενεργοποιήσετε το σύστημα ασύρματης φόρτισης στο μπροστινό κάθισμα.</p> <p>Για περισσότερες πληροφορίες, ανατρέξτε στο "Σύστημα ασύρματης φόρτισης κινητού τηλεφώνου" στο κεφάλαιο 5.</p>
Αυτόματος πίσω υαλοκαθαριστήρας (σε R)	<p>Για να ενεργοποιήσετε ή να απενεργοποιήσετε την αυτόματη λειτουργία του πίσω υαλοκαθαριστήρα.</p> <p>Εάν μετακινήσετε το πλήκτρο αλλαγής σχέσεων από το D στο R όταν λειτουργεί ο μπροστινός υαλοκαθαριστήρας, ο πίσω υαλοκαθαριστήρας θα λειτουργήσει αυτόματα. Στη συνέχεια, εάν μετακινήσετε το κουμπί αλλαγής από το R στο D, ο πίσω υαλοκαθαριστήρας θα σταματήσει."</p>
Προηγμένο αντικλεπτικό	<p>Για να ενεργοποιήσετε ή να απενεργοποιήσετε τη λειτουργία προηγμένου αντικλεπτικού.</p>
Διάστημα Service	<ul style="list-style-type: none"> • Διάστημα Service. <p>Για να ενεργοποιήσετε ή να απενεργοποιήσετε τη λειτουργία διαστήματος σέρβις.</p> <ul style="list-style-type: none"> • Ρύθμιση διαστήματος. <p>Αν το μενού διαστήματος σέρβις είναι ενεργοποιημένο, μπορείτε να ρυθμίσετε το χρόνο και την απόσταση.</p> <ul style="list-style-type: none"> • Επαναρρύθμιση. <p>Για να επαναφέρετε το διάστημα σέρβις.</p>

* Οι πληροφορίες που παρέχονται μπορεί να διαφέρουν, ανάλογα με τις λειτουργίες που εφαρμόζονται στο αυτοκίνητο σας.

6. Αυτοκίνητο ECO

Στοιχεία	Επεξήγηση
Λειτουργία Utility	Για να ενεργοποιήσετε ή να απενεργοποιήσετε την λειτουργία Utility. * Λειτουργία Utility: Πρόκειται για μια λειτουργία χρήσης της ηλεκτρικής ενέργειας από την μπαταρία υψηλής τάσης. (δεν είναι δυνατή η οδήγηση) Είναι χρήσιμη όταν κατασκηνώνετε κ.λπ.
Οδήγηση EV Green Zone	Για να ενεργοποιήσετε ή να απενεργοποιήσετε την οδήγηση Green Zone EV. * Οδήγηση EV Green Zone: Όταν ο χρήστης επιλέξει "Green Zone Drive", το αυτοκίνητο κινείται με λειτουργία EV όσο το δυνατόν περισσότερο για να προστατεύσει την ατμόσφαιρα του περιβάλλοντος. (με βάσει τις πληροφορίες χάρτη για Σχολική ζώνη, πάρκο, εσωτερικούς χώρους στάθμευσης κ.λπ.).
Οδηγίες Coasting	<ul style="list-style-type: none"> Ενεργοποίηση οδηγιών Coasting : On/Off Για να ενημερώσει τον οδηγό πότε να αφήσει το γκάτζι λαμβάνοντας πληροφορίες από το σύστημα πλοήγησης. Ήχος Για να ρυθμίσει τον ήχο των οδηγιών coasting.
Εκκίνηση Coasting	<ul style="list-style-type: none"> Νωρίς/Κανονικά/Αργά. Για να επιλέξετε επιλογές όταν εμφανίζεται το Coasting Pop-up.
Eco Coasting	Για να ενεργοποιήσετε ή να απενεργοποιήσετε το Eco Coasting.

7. Μονάδες

Στοιχεία	Επεξήγηση
Μονάδα ταχύτητας	Για να επιλέξετε τη μονάδα ταχύτητας (Χλμ/ώρα, MPH).
Μονάδα θερμοκρασίας	Για να επιλέξετε τη μονάδα θερμοκρασίας. (°C,°F).
Μονάδα κατανάλωσης καυσίμου	Για να επιλέξετε τη μονάδα κατανάλωσης καυσίμου. (χλμ/λίτρο, Λίτρα/100 χλμ, MPG).
Μονάδα πίεσης ελαστικών	Για να επιλέξετε τη μονάδα πίεσης ελαστικών. (psi, kPa, bar).

8. Επαναρρόθμιση

* Οι πληροφορίες που παρέχονται μπορεί να διαφέρουν, ανάλογα με τις λειτουργίες που εφαρμόζονται στο αυτοκίνητο σας.

Υπολογιστής ταξιδιού (4.2 ιντσών)

Ο υπολογιστής ταξιδιού είναι ένα σύστημα ενημέρωσης του οδηγού που ελέγχεται από ένα μικροϋπολογιστή και εμφανίζει πληροφορίες σχετικά με την οδήγηση.

i Πληροφορία

Ορισμένες πληροφορίες οδήγησης που αποθηκεύονται στον υπολογιστή ταξιδιού (για παράδειγμα η Μέση Ταχύτητα του αυτοκινήτου) επαναρρυθμίζονται αν απενεργοποιηθεί η μπαταρία.

Λειτουργίες ταξιδιού

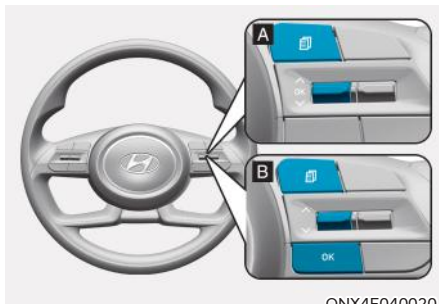
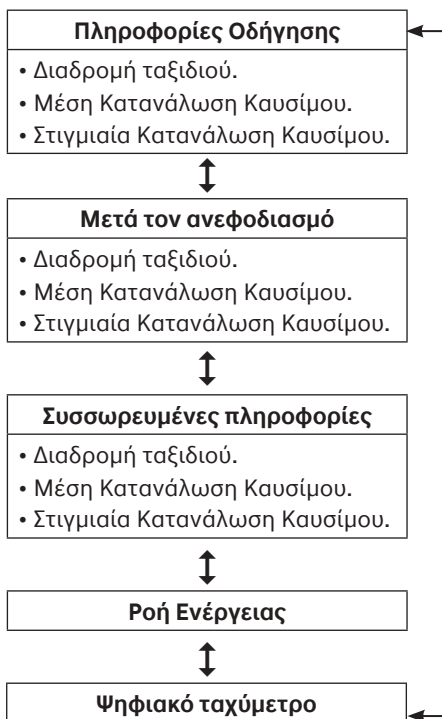

ONX4E040020

Για να αλλάξετε τη λειτουργία ταξιδιού, μετακινήστε τον διακόπτη "∧, ∨" στο τιμόνι.

- Χειροκίνητη επαναρρύθμιση
Για να σβήσετε τη μέση κατανάλωση καυσίμου χειροκίνητα, πιέστε το διακόπτη OK στο τιμόνι για παραπάνω από 1 δευτερόλεπτο όταν εμφανίζεται η μέση κατανάλωση καυσίμου.
- Αυτόματη επαναρρύθμιση
Για να επαναρρυθμίσετε αυτόματα τη μέση κατανάλωση καυσίμου, επιλέξτε ανάμεσα σε 'After Ignition' ή 'After Refueling' στο μενού Ρυθμίσεις στον πίνακα οργάνων.
 - After Ignition: Όταν ο κινητήρας είναι σβηστός για 3 λεπτά ή περισσότερο η μέση κατανάλωση καυσίμου θα επαναρρυθμιστεί αυτόματα.
 - After Refueling: Η μέση κατανάλωση καυσίμου θα επαναρρυθμιστεί αυτόματα όταν η ταχύτητα οδήγησης ξεπεράσει το 1 χλμ/ώρα, αφού προσθέσετε 6 λίτρα (1.6 γαλόνια) καυσίμου ή περισσότερο και η ταχύτητα ξεπεράσει το 1 χλμ/ώρα (1 mph).

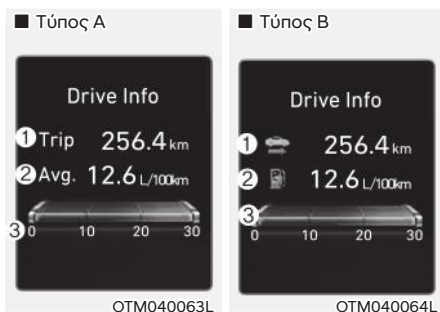

Πληροφορίες Οδήγησης

Εμφανίζονται, η απόσταση ταξιδιού (1), η μέση κατανάλωση καυσίμου (2), και η στιγμιαία κατανάλωση καυσίμου (3).

Οι πληροφορίες συνδυάζονται για κάθε κύκλο ανάφλεξης. Ωστόσο, όταν ο κινητήρας είναι απενεργοποιημένος για 3 λεπτά ή περισσότερο, η θόνη πληροφοριών οδήγησης θα επαναρυθμιστεί.

Για να επαναρυθμίσετε χειροκίνητα, πιέστε το διακόπτη OK στο τιμόνι για περισσότερο από 1 δευτερόλεπτο όταν εμφανίζεται το 'Drive Info'.

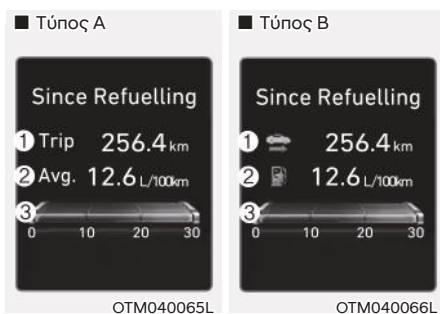

Μετά τον ανεφοδιασμό

Εμφανίζονται η απόσταση ταξιδιού (1), η μέση κατανάλωση καυσίμου (2) και η στιγμιαία κατανάλωση καυσίμου (3) μετά το ανεφοδιασμό του αυτοκινήτου.

Για να επαναρυθμίσετε χειροκίνητα, πιέστε το διακόπτη OK στο τιμόνι για περισσότερο από 1 δευτερόλεπτο όταν εμφανίζεται το 'Since Refueling'.

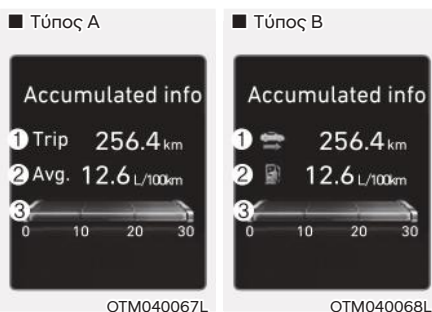

Εμφάνιση συσσωρευμένης πληροφορίας

Εμφανίζονται, η συνολική απόσταση ταξιδιού (1), η μέση κατανάλωση καυσίμου (2), και η στιγμιαία κατανάλωση καυσίμου (3).

Οι πληροφορίες συγκεντρώνονται από την τελευταία επαναφορά.

Για να επαναρυθμίσετε χειροκίνητα, πιέστε το διακόπτη OK στο τιμόνι για περισσότερο από 1 δευτερόλεπτο όταν εμφανίζεται το 'Accumulated Info'.

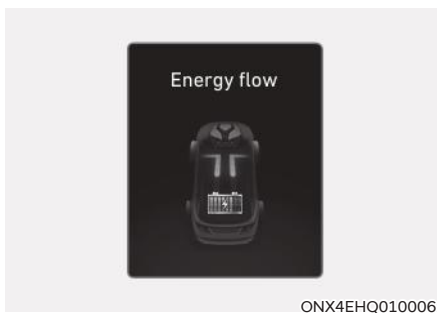

Ροή Ενέργειας

Το υβριδικό σύστημα ενημερώνει τους οδηγούς για τη ροή ενέργειας με διάφορους τρόπους λειτουργίας. Ενώ οδηγείτε, η τρέχουσα ροή ενέργειας καθορίζεται σε 11 τρόπους.

Για περισσότερες λεπτομέρειες, ανατρέξτε στο "Υβριδικό σύστημα" στο κεφάλαιο 1.

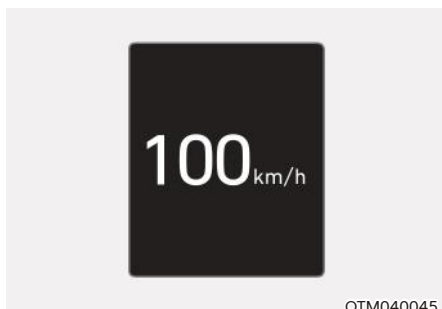

Ψηφιακό ταχύμετρο (κοντέρ)

Το ψηφιακό ταχύμετρο (κοντέρ) εμφανίζει την ταχύτητα του αυτοκινήτου.

Υπολογιστής ταξιδιού (10.25-ιντσών)

Ο υπολογιστής ταξιδιού είναι ένα σύστημα ενημέρωσης του οδηγού που ελέγχεται από ένα μικροϋπολογιστή και εμφανίζει πληροφορίες σχετικά με την οδήγηση.

i Πληροφορία

Ορισμένες πληροφορίες οδήγησης που αποθηκεύονται στον υπολογιστή ταξιδιού (για παράδειγμα η Μέση Ταχύτητα του αυτοκινήτου) επαναρρυθμίζονται αν αποσυνδεθεί η μπαταρία.

Λειτουργίες ταξιδιού

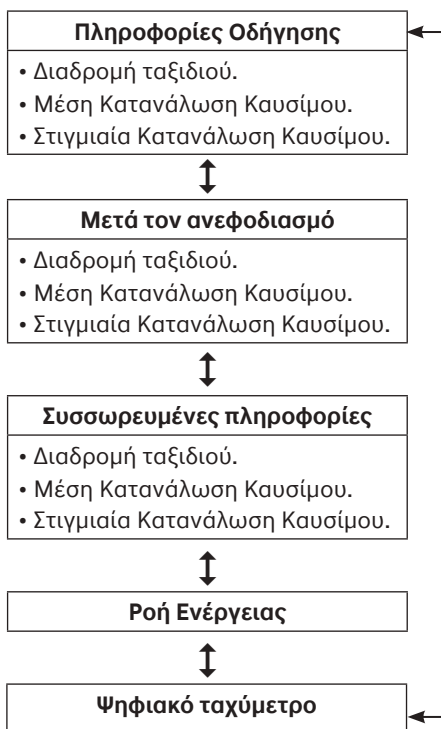

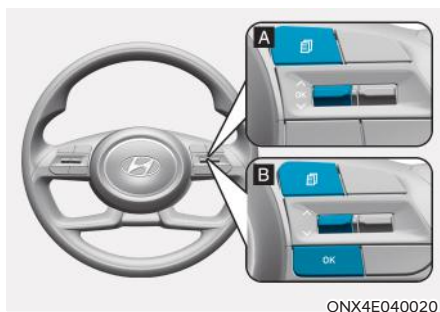

ONX4E040020

Για να αλλάξετε τη λειτουργία ταξιδιού, μετακινήστε τον διακόπτη "∧, ∨" στο τιμόνι.

- Χειροκίνητη επαναρρύθμιση
Για να σβήσετε τη μέση κατανάλωση καυσίμου χειροκίνητα, πιέστε το διακόπτη OK στο τιμόνι για παραπάνω από 1 δευτερόλεπτο όταν εμφανίζεται η μέση κατανάλωση καυσίμου.
 - Αυτόματη επαναρρύθμιση
Για να επαναρρυθμίσετε αυτόματα τη μέση κατανάλωση καυσίμου, επιλέξτε ανάμεσα σε 'After Ignition' ή 'After Refueling' στο μενού Ρυθμίσεις στον πίνακα οργάνων.
 - After Ignition: Όταν ο κινητήρας είναι σβηστός για 3 λεπτά ή περισσότερο η μέση κατανάλωση καυσίμου θα επαναρρυθμιστεί αυτόματα.
 - After Refueling: Η μέση κατανάλωση καυσίμου θα επαναρρυθμιστεί αυτόματα όταν η ταχύτητα οδήγησης ξεπεράσει το 1 χλμ/ώρα, αφού προσθέσετε 6 λίτρα (1.6 γαλόνια) καυσίμου ή περισσότερο και η ταχύτητα ξεπεράσει το 1 χλμ/ώρα (1 mph).
- * Για πίνακα οργάνων 10.25 ιντσών, μπορείτε να ελέγξετε την κατανάλωση καυσίμου στο κέντρο του κάτω μέρους του πίνακα.

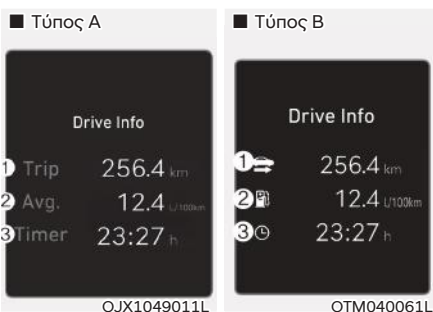

Πληροφορίες Οδήγησης

Εμφανίζονται, η απόσταση ταξιδιού (1), η μέση κατανάλωση καυσίμου (2), και η στιγμιαία κατανάλωση καυσίμου (3).

Οι πληροφορίες συνδυάζονται για κάθε κύκλο ανάφλεξης. Ωστόσο, όταν ο κινητήρας είναι απενεργοποιημένος για 3 λεπτά ή περισσότερο, η θθόνη πληροφοριών οδήγησης θα επαναρρυθμιστεί.

Για να επαναρρυθμίσετε χειροκίνητα, πιέστε το διακόπτη OK στο τιμόνι για περισσότερο από 1 δευτερόλεπτο όταν εμφανίζεται το 'Drive Info'.

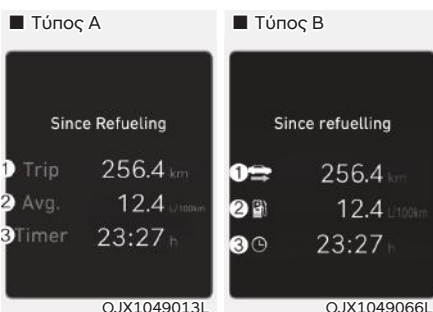

Μετά τον ανεφοδιασμό

Εμφανίζονται η απόσταση ταξιδιού (1), η μέση κατανάλωση καυσίμου (2) και η στιγμιαία κατανάλωση καυσίμου (3) μετά το ανεφοδιασμό του αυτοκινήτου.

Για να επαναρρυθμίσετε χειροκίνητα, πιέστε το διακόπτη OK στο τιμόνι για περισσότερο από 1 δευτερόλεπτο όταν εμφανίζεται το 'Since Refueling'.

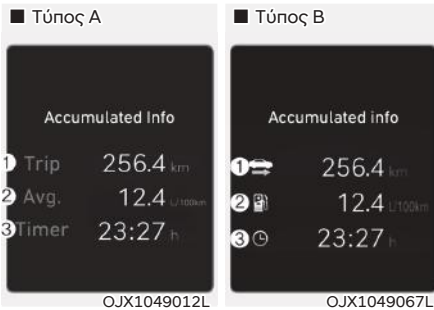

Εμφάνιση συσσωρευμένης πληροφορίας
Εμφανίζονται, η συνολική απόσταση ταξιδιού (1), η μέση κατανάλωση καυσίμου (2), και η στιγμιαία κατανάλωση καυσίμου (3).

Οι πληροφορίες συγκεντρώνονται από την τελευταία επαναφορά.

Για να επαναρρυθμίσετε χειροκίνητα, πιέστε το διακόπτη OK στο τιμόνι για περισσότερο από 1 δευτερόλεπτο όταν εμφανίζεται το 'Accumulated Info'.

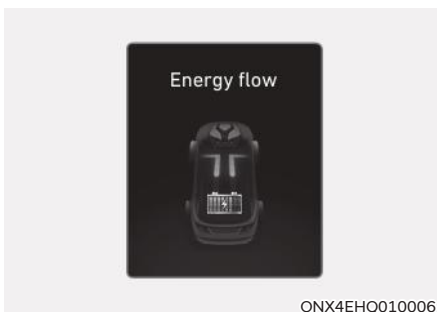

Ροή Ενέργειας

Το υβριδικό σύστημα ενημερώνει τους οδηγούς για τη ροή ενέργειας με διάφορους τρόπους λειτουργίας. Ενώ οδηγείτε, η τρέχουσα ροή ενέργειας καθορίζεται σε 11 τρόπους.

Για περισσότερες λεπτομέρειες, ανατρέξτε στο "Υβριδικό σύστημα" στο κεφάλαιο 1.



Ψηφιακό ταχύμετρο (κοντέρ)

Το ψηφιακό ταχύμετρο (κοντέρ) εμφανίζει την ταχύτητα του αυτοκινήτου.

ΡΥΘΜΙΣΕΙΣ ΑΥΤΟΚΙΝΗΤΟΥ (ΣΥΣΤΗΜΑ INFOTAINMENT) (ΑΝ ΕΧΕΙ ΤΟΠΟΘΕΤΗΘΕΙ)



Οι ρυθμίσεις αυτοκινήτου στο σύστημα infotainment παρέχουν επιλογές στον χρήστη για διάφορες ρυθμίσεις συμπεριλαμβανομένων των λειτουργιών κλειδώματος/ξεκλειδώματος πόρτας, λειτουργιών άνεσης, ρυθμίσεων υποβοήθησης οδήγησης, κλπ.

Μενού Ρυθμίσεων Αυτοκινήτου

- Υποβοήθηση οδήγησης.
- Πίνακας.
- Κλιματισμός.
- Κάθισμα.
- Φώτα.
- Πόρτα.
- Άνεση.

Οι πληροφορίες που παρέχονται μπορεί να διαφέρουν, ανάλογα με τις λειτουργίες που εφαρμόζονται στο αυτοκίνητο σας.



ΠΡΟΕΙΔΟΠΟΙΗΣΗ

Μην λειτουργείτε τις Ρυθμίσεις Αυτοκινήτου ενώ οδηγείτε. Αυτό μπορεί να προκαλέσει την απόσπαση της προσοχής σας και να οδηγήσει σε ατύχημα.

Ρυθμίζοντας το αυτοκίνητό σας



1. Πιέστε το πλήκτρο SETUP στην κύρια μονάδα του συστήματος infotainment.



2. Επιλέξτε 'Vehicle' και αλλάξτε τις ρυθμίσεις λειτουργίας.

Για περισσότερες λεπτομέρειες, ανατρέξτε στο εγχειρίδιο του συστήματος infotainment που παρέχεται ξεχωριστά.

5. Χρήσιμες λειτουργίες

Πρόσβαση στο αυτοκίνητο	5-4
Τηλεχειριστήριο	5-4
Έξυπνο κλειδί	5-7
Σύστημα Immobilizer	5-12
Κλειδαριές θυρών.....	5-13
Λειτουργία των κλειδαριών θυρών εξωτερικά	5-13
Λειτουργία των κλειδαριών θυρών εσωτερικά.....	5-15
Κλείδωμα ασφαλείας.....	5-17
Λειτουργίες αυτόματου κλειδώματος/ξεκλειδώματος θυρών	5-17
Παιδικές ασφάλειες πίσω πόρτας	5-17
Αντικλεπτικό σύστημα.....	5-18
Ολοκληρωμένο σύστημα μνήμης	5-19
Αποθήκευση θέσεων μνήμης.....	5-19
Ανάκληση θέσεων μνήμης	5-20
Επαναφορά συστήματος	5-20
Λειτουργία εύκολης πρόσβασης.....	5-21
Τιμόνι.....	5-22
Ηλεκτρικά υποβοηθούμενο τιμόνι (EPS).....	5-22
Ρυθμιζόμενο/Τηλεσκοπικό τιμόνι.....	5-23
Θερμαινόμενο τιμόνι	5-23
Κόρνα	5-24
Καθρέφτες.....	5-25
Εσωτερικός καθρέφτης.....	5-25
Εξωτερικοί καθρέφτες	5-26
Παράθυρα	5-29
Ηλεκτρικά παράθυρα.....	5-31
Πανοραμική ηλιοροφή	5-34
Σκίαστρο	5-35
Ολίσθηση ηλιοροφής.....	5-35
Επικλινόμενη ηλιοροφή	5-36
Κλείσιμο ηλιοροφής.....	5-36
Επαναρύθμιση ηλιοροφής	5-37
Προειδοποίηση ανοιχτής ηλιοροφής	5-38

Εξωτερικά χαρακτηριστικά.....	5-39
Καπό.....	5-39
Πόρτα χώρου αποσκευών.....	5-40
Ηλεκτρική πόρτα χώρου αποσκευών.....	5-42
Έξυπνη πόρτα χώρου αποσκευών	5-48
Πορτάκι τάπας ρεζερβουάρ	5-50
Φωτισμός	5-53
Εξωτερικά φώτα	5-53
Υποβοήθηση Υψηλής Σκάλας (HBA)	5-59
Ρυθμίσεις συστήματος.....	5-59
Λειτουργία συστήματος.....	5-60
Δυσλειτουργία συστήματος και περιορισμοί.....	5-60
Εσωτερικά φώτα	5-62
Αυτόματο σβήσιμο εσωτερικών φώτων	5-62
Μπροστινά φώτα	5-62
Πίσω φώτα	5-63
Φως καθρέφτη σκιαδίου	5-63
Φως στο ντουλαπάκι του αυτοκινήτου	5-63
Φως χώρου αποσκευών.....	5-64
Σύστημα καλωσορίσματος.....	5-64
Υαλοκαθαριστήρες και πλυστική συσκευή.....	5-66
Υαλοκαθαριστήρες παρμπρίζ.....	5-67
Πλυστική συσκευή παρμπρίζ.....	5-68
Υαλοκαθαριστήρας και πλυστική συσκευή πίσω παραθύρου.....	5-69
Αυτόματο σύστημα ελέγχου κλιματισμού.....	5-70
Αυτόματη θέρμανση και κλιματισμός.....	5-72
Χειροκίνητη θέρμανση και κλιματισμός.....	5-73
Λειτουργία Multi Air	5-80
Λειτουργία συστήματος.....	5-81
Συντήρηση συστήματος.....	5-83
Ξεπάγωμα και ξεθάμπωμα παρμπρίζ	5-86
Αυτόματο σύστημα ελέγχου κλιματισμού.....	5-86
Αυτόματο σύστημα ξεθαμπώματος (μόνο για αυτόματο σύστημα ελέγχου κλιματισμού).....	5-87
Ξεπάγωμα πίσω παραθύρου.....	5-88

5. Χρήσιμες λειτουργίες

Πρόσθετα λειτουργίες ελέγχου κλιματισμού	5-89
Αυτόματο σύστημα ξεθαμπώματος.....	5-89
Αυτόματη αφύγρανση.....	5-90
Ανακυκλοφορία αέρα όταν χρησιμοποιείται η πλυστική συσκευή	5-90
Εσωτερική ανακυκλοφορία αέρα ηλιοροφής	5-90
Auto. Χειριστήρια που χρησιμοποιούν τις ρυθμίσεις ελέγχου κλιματισμού (για τη θέση του οδηγού).....	5-90
Αποθηκευτικός χώρος.....	5-91
Αποθήκευση κεντρικής κονσόλας	5-91
Ντουλαπάκι	5-91
Επιφάνεια επένδυσης χώρου αποσκευών	5-92
Εσωτερικά χαρακτηριστικά	5-93
Ποτηροθήκη	5-93
Σταχτοδοχείο	5-94
Σκιάδιο	5-94
Πρίζα.....	5-95
Φορτιστής USB.....	5-96
Σύστημα ασύρματης φόρτισης κινητού τηλεφώνου	5-96
Ρολόι	5-99
Κρεμάστρα ρούχων	5-99
Πιαστράκι(α) για τα χαλάκια	5-99
Πλαϊνή κουρτίνα.....	5-100
Δίχτυ αποσκευών (στήριγμα).....	5-101
Κάλυμμα ασφαλείας χώρου φόρτωσης	5-101
Εξωτερικά χαρακτηριστικά.....	5-104
Σχάρα οροφής	5-104
Σύστημα Infotainment	5-105
Θύρα USB.....	5-105
Κεραία	5-105
Χειρισμός ηχοσυστήματος στο τιμόνι.....	5-105
Σύστημα Infotainment	5-106
Αναγνώριση φωνής	5-106
Ασύρματη Τεχνολογία Bluetooth®	5-107
Πως λειτουργεί το ηχοσύστημα αυτοκινήτου	5-107

ΠΡΟΣΒΑΣΗ ΣΤΟ ΑΥΤΟΚΙΝΗΤΟ

Τηλεχειριστήριο (αν έχει τοποθετηθεί)



Το HYUNDAI σας έχει ένα τηλεχειριστήριο, το οποίο μπορείτε να χρησιμοποιήσετε για να κλειδώσετε ή να ξεκλειδώσετε τις πόρτες του οδηγού και των επιβατών ή την πόρτα του χώρου αποσκευών.

1. Κλείδωμα Πόρτας.
2. Ξεκλείδωμα Πόρτας.
3. Ξεκλείδωμα Πόρτας χώρου αποσκευών.

Κλείδωμα

Για να κλειδώσετε:

1. Κλείστε όλες τις πόρτες, το καπό του κινητήρα και την πόρτα χώρου αποσκευών.
2. Πιέστε το πλήκτρο Κλείδωμα Πόρτας (1) στο τηλεχειριστήριο.
3. Οι πόρτες θα κλειδώσουν. Τα φώτα αλάρμ θα αναβοσβήσουν. Επίσης, οι εξωτερικοί καθρέφτες θα αναδιπλωθούν, εάν επιλεγεί 'Convenience → Welcome mirror/light → On door unlock' από τη Λειτουργία Ρυθμίσεις Χρήστη στην οθόνη LCD.
Για περισσότερες λεπτομέρειες, ανατρέξτε στο "Οθόνη LCD" στο κεφάλαιο 4.
4. Βεβαιωθείτε ότι οι πόρτες είναι κλειδωμένες ελέγχοντας την θέση του πλήκτρου κλειδώματος πόρτας στο εσωτερικό του αυτοκινήτου.

ΠΡΟΕΙΔΟΠΟΙΗΣΗ

Μην αφήνετε τα κλειδιά στο αυτοκίνητο με παιδιά, χωρίς επιτήρηση. Τα παιδιά χωρίς επιτήρηση, μπορεί να βάλουν το κλειδί στο διακόπτη ανάφλεξης και να λειτουργήσουν τα ηλεκτρικά παράθυρα ή άλλα πλήκτρα ελέγχου, ή και να προκαλέσουν κίνηση του αυτοκινήτου, με αποτέλεσμα σοβαρό τραυματισμό ή θάνατο.

Ξεκλείδωμα

Για να ξεκλειδώσετε:

1. Πιέστε το πλήκτρο Ξεκλείδωμα Πόρτας (2) στο τηλεχειριστήριο.
2. Οι πόρτες θα ξεκλειδώσουν. Τα φώτα αλάρμ θα αναβοσβήσουν δύο φορές. Επίσης, οι εξωτερικοί καθρέφτες θα ξεδιπλωθούν, εάν επιλεγεί 'Convenience → Welcome mirror/light → On door unlock' από τη Λειτουργία Ρυθμίσεις Χρήστη στην οθόνη LCD.
Για περισσότερες λεπτομέρειες, ανατρέξτε στο "Οθόνη LCD" στο κεφάλαιο 4.

Πληροφορία

Αφού ξεκλειδώσετε τις πόρτες, οι πόρτες θα κλειδώσουν αυτόματα μετά από 30 δευτερόλεπτα, εκτός αν ανοίξετε μια πόρτα.

Ξεκλείδωμα πόρτας χώρου αποσκευών

Για να ξεκλειδώσετε:

1. Πιέστε το πλήκτρο Ξεκλείδωμα Πόρτας χώρου αποσκευών (3) στο τηλεχειριστήριο για παραπάνω από ένα δευτερόλεπτο.
2. Τα φώτα αλάρμ θα αναβοσβήσουν δύο φορές. Μόλις η πόρτα χώρου αποσκευών κλείσει, θα κλειδώσει αυτόματα.

i Πληροφορία

- Αφού ξεκλειδώσετε την πόρτα του χώρου αποσκευών, μετά θα κλειδώσει αυτόματα.
- Η λέξη “HOLD” είναι γραμμένη στο πλήκτρο για να σας πληροφορήσει ότι πρέπει να πιάσετε και να κρατήσετε το πλήκτρο για περισσότερο από ένα δευτερόλεπτο.

Εκκίνηση

Για λεπτομερείς πληροφορίες, ανατρέξτε στο “Κλειδί Διακόπτη Ανάφλεξης” στο κεφάλαιο 6.

ΣΗΜΕΙΩΣΗ

Για να αποφύγετε ζημιά στο τηλεχειριστήριο σας:

- Κρατήστε το τηλεχειριστήριο μακριά από νερό ή οποιοδήποτε υγρό και φωτιά. Αν το εσωτερικό του τηλεχειριστηρίου υγρανθεί (λόγω υγρών ή υγρασίας) ή αν θερμανθεί, το εσωτερικό κύκλωμα μπορεί να δυσλειτουργήσει και το αυτοκίνητο θα εξαιρεθεί από την εργοστασιακή εγγύηση.
- Αποφύγετε να σας πέσει ή να πετάξετε το τηλεχειριστήριο.
- Προστατέψτε το τηλεχειριστήριο από υπερβολικές θερμοκρασίες.

Μηχανικό κλειδί



OPDE046003

Αν το τηλεχειριστήριο δε λειτουργεί κανονικά, μπορείτε να κλειδώσετε ή να ξεκλειδώσετε την πόρτα χρησιμοποιώντας το μηχανικό κλειδί.

Για να ξεδιπλώσετε το κλειδί, πιάστε το πλήκτρο απελευθέρωσης και το κλειδί θα ξεδιπλώσει αυτόματα.

Για να διπλώσετε το κλειδί, διπλώστε το χειροκίνητα, ενώ πιάζετε το πλήκτρο απελευθέρωσης.

ΣΗΜΕΙΩΣΗ

Μη διπλώσετε το κλειδί χωρίς να πατήσετε το πλήκτρο απελευθέρωσης. Μπορεί να του κάνετε ζημιά.

Προφυλάξεις τηλεχειριστηρίου

Το τηλεχειριστήριο δε θα λειτουργήσει, αν προκύψει οτιδήποτε από τα παρακάτω:

- Το κλειδί είναι στο διακόπτη ανάφλεξης.
- Υπερβαίνετε το όριο απόστασης λειτουργίας (περίπου 10 μέτρα) [30 feet]).
- Η μπαταρία του τηλεχειριστηρίου είναι αδύναμη.
- Άλλα αυτοκίνητα ή εμπόδια μπλοκάρουν το σήμα.
- Ο καιρός είναι πολύ κρύος.
- Το τηλεχειριστήριο είναι κοντά σε ένα ραδιοπομπό, όπως ραδιοφωνικός σταθμός ή αεροδρόμιο, το οποίο μπορεί να παρέμβει στη κανονική λειτουργία του τηλεχειριστηρίου.

Αν το τηλεχειριστήριο δε λειτουργεί σωστά, ανοίγετε και κλείνετε τη πόρτα με το μηχανικό κλειδί. Αν έχετε πρόβλημα με το τηλεχειριστήριο, σας συνιστούμε να επικοινωνήσετε με έναν Εξουσιοδοτημένο Επισκευαστή της HYUNDAI.

Αν το τηλεχειριστήριο είναι σε κοντινή απόσταση με το κινητό σας, το σήμα μπορεί να μπλοκάρει από τα φυσιολογικά σήματα λειτουργίας του κινητού τηλεφώνου σας.

Αυτό είναι πολύ σημαντικό όταν το τηλέφωνο είναι ενεργό, όπως όταν κάνετε ή λαμβάνετε κλήσεις, στέλνετε μηνύματα και/ή στέλνετε/λαμβάνετε emails.

Αποφύγετε να τοποθετείτε το τηλεχειριστήριο και το κινητό σας τηλέφωνο στην ίδια τοποθεσία και πάντα προσπαθείτε να διατηρείτε επαρκή απόσταση μεταξύ των δύο συσκευών.

i Πληροφορία

Αλλαγές ή τροποποιήσεις που δεν είναι σαφώς εγκεκριμένες από τους υπεύθυνους για την συμβατότητα, μπορούν να ακυρώσουν τη λειτουργία του εξοπλισμού από τον χρήστη. Αν το σύστημα πρόσβασης χωρίς κλειδί είναι εκτός λειτουργίας εξαιτίας αλλαγών ή τροποποιήσεων που δεν είναι σαφώς εγκεκριμένες από τους υπευθύνους, δεν θα καλύπτεται η εγγύηση από τον κατασκευαστή του αυτοκινήτου.

ΣΗΜΕΙΩΣΗ

Διατηρήστε το τηλεχειριστήριο μακριά από ηλεκτρομαγνητικά υλικά που μπλοκάρουν τα ηλεκτρομαγνητικά κύματα προς την επιφάνεια του κλειδιού.

Αντικατάσταση μπαταρίας



Τύπος Μπαταρίας: CR2032

1. Εισάγετε ένα λεπτό εργαλείο στην υποδοχή και ανασηκώστε προσεκτικά το καπάκι.
2. Αφαιρέστε την παλιά μπαταρία και εισάγετε την καινούργια. Βεβαιωθείτε ότι την τοποθετήσατε σωστά.
3. Επανατοποθετήστε το κάλυμμα του τηλεχειριστηρίου.

Αν υποψιάζεστε ότι το τηλεχειριστήριό σας έχει υποστεί κάποια βλάβη ή αισθάνεστε ότι δεν λειτουργεί σωστά, σας συνιστούμε να επικοινωνήσετε με έναν Εξουσιοδοτημένο Επισκευαστή HYUNDAI.

i Πληροφορία



Μια λάθος πεταμένη μπαταρία, μπορεί να είναι επιβλαβής για το περιβάλλον και την ανθρώπινη υγεία. Απορρίψτε τη μπαταρία σύμφωνα με τους τοπικούς νόμους και κανονισμούς.

Έξυπνο κλειδί (αν έχει τοποθετηθεί)

■ Τύπος A



OTM050228L

■ Τύπος B



OTM050221L

■ Τύπος C



OTM050229L

Το HYUNDAI σας έχει ένα έξυπνο κλειδί, το οποίο μπορείτε να χρησιμοποιήσετε για να κλειδώσετε ή να ξεκλειδώσετε μια πόρτα (και την πόρτα του χώρου αποσκευών) ακόμα και να εκκινήσετε τον κινητήρα έχοντας μόνο το κλειδί.

1. Κλείδωμα Πόρτας.
 2. Ξεκλείδωμα Πόρτας.
 3. Κλείδωμα/Ξεκλείδωμα Πόρτας χώρου αποσκευών (πόρτα χώρου αποσκευών).
- Άνοιγμα/Κλείσιμο Πόρτας χώρου

αποσκευών (Ηλεκτρική πόρτα χώρου αποσκευών).

4. Υποβοήθηση στάθμευσης από απόσταση (Προς τα εμπρός).
5. Υποβοήθηση στάθμευσης από απόσταση (Προς τα πίσω).
6. Απομακρυσμένη εκκίνηση.

Κλείδωμα του αυτοκινήτου

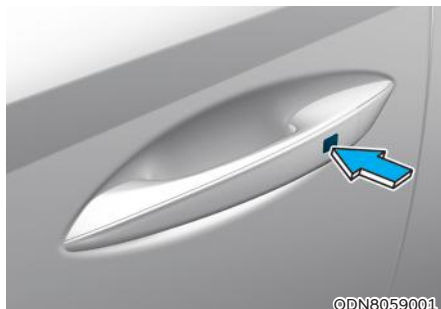

©DN8059001

Για να κλειδώσετε:

1. Κλείστε όλες τις πόρτες, το καπό και την πόρτα χώρου αποσκευών.
 2. Έχετε μαζί σας το έξυπνο κλειδί.
 3. Είτε πιέστε το κουμπί στην χειρολαβή της πόρτας, είτε πιέστε το πλήκτρο Κλείδωμα Πόρτας στο έξυπνο κλειδί.
 4. Τα φώτα αλάρμ θα αναβοσβήσουν. Επίσης οι εξωτερικοί καθρέφτες θα αναδιπλωθούν, εάν επιλεγεί 'Convenience → Welcome mirror/light → On door unlock or On driver approach' από τη Λειτουργία Ρυθμίσεις Χρήστη στην οθόνη LCD.
- Για περισσότερες λεπτομέρειες, ανατρέξτε στο "Οθόνη LCD" στο κεφάλαιο 4.**
5. Βεβαιωθείτε ότι οι πόρτες είναι κλειδωμένες, τραβώντας την εξωτερική χειρολαβή της πόρτας.

i Πληροφορία

Το κουμπί στη χειρολαβή της πόρτας, θα λειτουργήσει μόνο αν το έξυπνο κλειδί είναι σε απόσταση 0.7~1 μέτρα (28~40 inch.) από την εξωτερική χειρολαβή της πόρτας.

Ακόμα και αν πιέσετε το κουμπί στην εξωτερική χειρολαβή της πόρτας, οι πόρτες δε θα κλειδώσουν και το καμπανάκι θα ηχήσει για τρία δευτερόλεπτα, αν συμβεί οτιδήποτε από τα παρακάτω:

- Το Έξυπνο Κλειδί είναι μέσα στο αυτοκίνητο.
- Το πλήκτρο Engine Start/Stop είναι στη θέση ACC ή ON.
- Οποιαδήποτε πόρτα εκτός από την πόρτα του χώρου αποσκευών είναι ανοικτή.



ΠΡΟΕΙΔΟΠΟΙΗΣΗ

Μην αφήνετε το Έξυπνο Κλειδί στο αυτοκίνητο με παιδιά, χωρίς επιτήρηση. Τα παιδιά χωρίς επιτήρηση, μπορεί να πιέσουν το πλήκτρο Engine Start/Stop και να λειτουργήσουν τα ηλεκτρικά παράθυρα ή άλλα πλήκτρα ελέγχου, ή ακόμα και να προκαλέσουν κίνηση του αυτοκινήτου, με αποτέλεσμα σοβαρό τραυματισμό ή θάνατο.

Ξεκλείδωμα του αυτοκινήτου

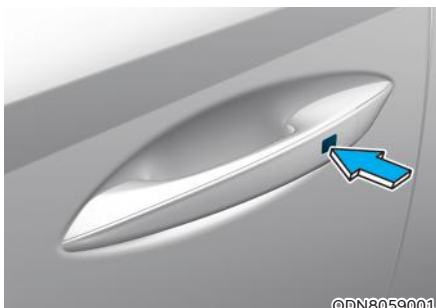

Για να ξεκλειδώσετε:

1. Έχετε μαζί σας το έξυπνο κλειδί.
2. Είτε πιέστε το κουμπί στην χειρολαβή της πόρτας, είτε πιέστε το πλήκτρο Ξεκλείδωμα Πόρτας στο έξυπνο κλειδί.
3. Οι πόρτες θα ξεκλειδώσουν. Τα φώτα αλάρμ θα αναβοσβήσουν δύο φορές. Επίσης οι εξωτερικοί καθρέφτες θα ξεδιπλωθούν, εάν επιλεγεί 'Convenience → Welcome mirror/light → On door unlock or On driver approach' από τη Λειτουργία Ρυθμίσεις Χρήστη στην οθόνη LCD. **Για περισσότερες λεπτομέρειες, ανατρέξτε στο "Οθόνη LCD" στο κεφάλαιο 4.**



Πληροφορία

- Το κουμπί στη χειρολαβή της πόρτας, θα λειτουργήσει μόνο αν το έξυπνο κλειδί είναι σε απόσταση 0.7~1 μέτρα (28~40 inch.) από την εξωτερική χειρολαβή της πόρτας. Άλλοι άνθρωποι μπορούν επίσης να ανοίξουν τις πόρτες χωρίς να έχουν στη κατοχή τους το έξυπνο κλειδί.
- Αφού ξεκλειδώσετε τις πόρτες, οι πόρτες θα κλειδώσουν αυτόματα μετά από 30 δευτερόλεπτα, εκτός αν ανοίξετε μια πόρτα.

Ξεκλείδωμα πόρτας χώρου αποσκευών

Για να ξεκλειδώσετε:

1. Έχετε μαζί σας το έξυπνο κλειδί.
2. Είτε πιέστε το κουμπί στη χειρολαβή της πόρτας χώρου αποσκευών, είτε πιέστε το πλήκτρο Ξεκλείδωμα Πόρτας χώρου αποσκευών (3) στο έξυπνο κλειδί για περισσότερο από ένα δευτερόλεπτο.
3. Τα φώτα αλάρμ θα αναβοσβήσουν δύο φορές.

i Πληροφορία

- Το πλήκτρο Ξεκλειδώματος Πόρτας χώρου αποσκευών (3) θα ξεκλειδώσει μόνο την πόρτα του χώρου αποσκευών. Δεν θα απελευθερώσει το μάνδαλο και δεν θα ανοίξει αυτόματα τη πόρτα χώρου αποσκευών. Αν χρησιμοποιήσετε το Πλήκτρο Ξεκλειδώματος Πόρτας χώρου αποσκευών, κάποιος πρέπει να πιέσει το κουμπί στη χειρολαβή της πόρτας του χώρου αποσκευών για να ανοίξει η πόρτα.
- Αφού ξεκλειδώσετε την πόρτα χώρου αποσκευών, θα κλειδώσει αυτόματα μετά από 30 δευτερόλεπτα, εκτός αν ανοίξετε την πόρτα.

Απομακρυσμένη εκκίνηση του αυτοκινήτου (αν έχει τοποθετηθεί)

Μπορείτε να ξεκινήσετε το αυτοκίνητο χρησιμοποιώντας το πλήκτρο Απομακρυσμένης Εκκίνησης (4) στο έξυπνο κλειδί.

Για να ξεκινήσετε το αυτοκίνητο από απόσταση:

1. Πιέστε το πλήκτρο κλειδώματος πόρτας στο έξυπνο κλειδί σε απόσταση 10 μέτρων (32 feet) από το αυτοκίνητο.
2. Πιέστε το πλήκτρο Απομακρυσμένης Εκκίνησης (6) για περισσότερο από 2 δευτερόλεπτα και εντός 4 δευτερολέπτων από τη στιγμή που πιέσατε το πλήκτρο κλειδώματος της πόρτας.
3. Τα φώτα αλάρμ θα αναβοσβήσουν και ο κινητήρας θα τεθεί σε λειτουργία.
4. Για να απενεργοποιήσετε τη λειτουργία απομακρυσμένης εκκίνησης, πιέστε μία φορά το πλήκτρο Απομακρυσμένης Εκκίνησης (6).

i Πληροφορία

- Το αυτοκίνητο πρέπει να είναι στη θέση P (Παρκάρισμα) για να ξεκινήσει να λειτουργεί η απομακρυσμένη εκκίνηση.
- Ο κινητήρας θα σβήσει αν μπειτε στο αυτοκίνητο χωρίς καταχωρημένο έξυπνο κλειδί.
- Ο κινητήρας θα σβήσει αν δεν μπειτε στο αυτοκίνητο εντός 10 λεπτών μετά την απομακρυσμένη εκκίνηση του αυτοκινήτου.
- Το πλήκτρο Απομακρυσμένης Εκκίνησης (6) ενδέχεται να μην λειτουργήσει αν το έξυπνο κλειδί δεν βρίσκεται σε απόσταση 10 μέτρων (32 feet) από το αυτοκίνητο.
- Το αυτοκίνητο δεν θα ξεκινήσει απομακρυσμένα αν το καπό κινητήρα ή η πόρτα χώρου αποσκευών είναι ανοιχτά.
- Μη μένετε στο ρεζαντί για μεγάλο χρονικό διάστημα.

Κίνηση του αυτοκινήτου προς τα εμπρός ή προς τα πίσω από απόσταση (αν έχει τοποθετηθεί)

Με το έξυπνο κλειδί, ο οδηγός μπορεί να κινήσει το αυτοκίνητο προς τα εμπρός ή προς τα πίσω χρησιμοποιώντας το πλήκτρο Forward ή Reverse (4, 5) στο έξυπνο κλειδί.

Για περισσότερες λεπτομέρειες, ανατρέξτε στην ενότητα “Υποβοήθηση αυτόματης στάθμευσης με τηλεχειρισμό (RSPA)” στο κεφάλαιο 7.

Εκκίνηση

Μπορείτε να εκκινήσετε τον κινητήρα, χωρίς να εισάγετε το κλειδί.

Για περισσότερες πληροφορίες, ανατρέξτε στην ενότητα “Πλήκτρο Engine Start/Stop” στο κεφάλαιο 6.

i Πληροφορία

Αν το έξυπνο κλειδί δεν μετακινείται για κάποιο διάστημα, η λειτουργία εντοπισμού του έξυπνου κλειδιού θα διακοπεί.

Μετακινήστε το έξυπνο κλειδί για να ενεργοποιήσετε ξανά τον εντοπισμό.

ΣΗΜΕΙΩΣΗ

Για να αποφύγετε ζημιά στο έξυπνο κλειδί:

- Διατηρήστε το έξυπνο κλειδί σε ένα δροσερό και στεγνό μέρος για να αποφύγετε ζημιά ή δυσλειτουργία. Αν το έξυπνο κλειδί υγρανθεί ή εκτεθεί σε υψηλές θερμοκρασίες, μπορεί να προκληθεί δυσλειτουργία στο εσωτερικό κύκλωμα και το αυτοκίνητο θα εξαιρεθεί από την εργοστασιακή εγγύηση.
- Αποφύγετε να σας πείσει ή να πετάξετε το έξυπνο κλειδί.
- Προστατέψτε το έξυπνο κλειδί από υπερβολικές θερμοκρασίες.

Μηχανικό κλειδί

Αν το έξυπνο κλειδί δε λειτουργεί κανονικά, μπορείτε να κλειδώσετε ή να ξεκλειδώσετε την πόρτα του οδηγού χρησιμοποιώντας το μηχανικό κλειδί.

Για να αφαιρέσετε το μηχανικό κλειδί από το έξυπνο κλειδί FOB:

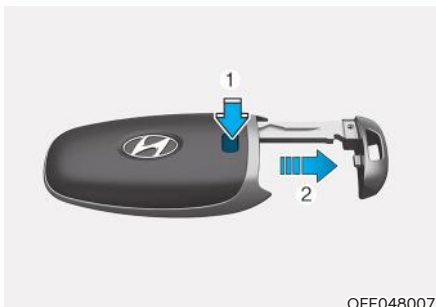

OFE048007

Πιέστε και κρατήστε το κουμπί απελευθέρωσης (1) και αφαιρέστε το μηχανικό κλειδί (2). Εισάγετε το κλειδί στην υποδοχή της εξωτερικής πόρτας.

Για να επανεγκαταστήσετε το μηχανικό κλειδί, βάλτε το κλειδί στη τρύπα και πιέστε το, ώσπου να ακούσετε ένα κλικ.

Απώλεια του έξυπνου κλειδιού

Ο μέγιστος αριθμός των έξυπνων κλειδιών που μπορούν να καταχωρηθούν σε ένα αυτοκίνητο είναι δύο. Αν τυχόν χάσετε το έξυπνο κλειδί σας, σας συνιστούμε να πάτε αμέσως το αυτοκίνητο και το εναπομείναν κλειδί στον Εξουσιοδοτημένο Επισκευαστή HYUNDAI, ή να ρυμουλκήσετε το αυτοκίνητο αν είναι απαραίτητο.

Προφυλάξεις έξυπνου κλειδιού

Το έξυπνο κλειδί δε θα λειτουργήσει, αν προκύψει οτιδήποτε από τα παρακάτω:

- Το έξυπνο κλειδί είναι κοντά σε ένα ραδιοπομπό, όπως ραδιοφωνικός σταθμός ή αεροδρόμιο, το οποίο μπορεί να παρέμβει στη κανονική λειτουργία του έξυπνου κλειδιού.
- Το έξυπνο κλειδί είναι κοντά σε ένα φορητό σύστημα ραδιοεπικοινωνίας ή ένα κινητό τηλέφωνο.
- Το έξυπνο κλειδί ενός άλλου αυτοκινήτου, λειτουργεί κοντά στο δικό σας αυτοκίνητο.

Όταν το έξυπνο κλειδί δεν λειτουργεί σωστά, ανοίγετε και κλείνετε τη πόρτα με το μηχανικό κλειδί. Αν έχετε πρόβλημα με το έξυπνο κλειδί, σας συνιστούμε να επικοινωνήσετε με έναν Εξουσιοδοτημένο Επισκευαστή HYUNDAI.

Αν το έξυπνο κλειδί είναι σε κοντινή απόσταση με το κινητό σας, το σήμα μπορεί να μπλοκάρεται από τα φυσιολογικά σήματα λειτουργίας του κινητού τηλεφώνου σας. Αυτό είναι πολύ σημαντικό όταν το τηλέφωνο είναι ενεργό, όπως όταν κάνετε ή λαμβάνετε κλήσεις, στέλνετε μηνύματα, και/η στέλνετε/λαμβάνετε emails. Αποφύγετε να τοποθετείτε το έξυπνο κλειδί και το κινητό σας τηλέφωνο στην ίδια θέση όπως στην τσέπη του παντελονιού ή του μπουφάν για να αποφύγετε παρεμβολή μεταξύ των δύο συσκευών.

i Πληροφορία

Αλλαγές ή τροποποιήσεις που δεν είναι σαφώς εγκεκριμένες από τους υπεύθυνους για την συμβατότητα, μπορούν να ακυρώσουν τη λειτουργία από τον χρήστη του εξοπλισμού. Αν το σύστημα πρόσβασης χωρίς κλειδί είναι εκτός λειτουργίας εξαιτίας αλλαγών ή τροποποιήσεων που δεν είναι σαφώς εγκεκριμένες από τους υπεύθυνους, δεν θα καλύπτεται η εγγύηση του κατασκευαστή του αυτοκινήτου.

ΣΗΜΕΙΩΣΗ

- Διατηρήστε το τηλεχειριστήριο μακριά από ηλεκτρομαγνητικά υλικά που μπλοκάρουν τα ηλεκτρομαγνητικά κύματα προς την επιφάνεια του κλειδιού.
- Να έχετε πάντα το έξυπνο κλειδί μαζί σας όταν φεύγετε από το αυτοκίνητο. Αν αφήσετε το έξυπνο κλειδί κοντά στο αυτοκίνητο μπορεί να εκφορτιστεί η μπαταρία του αυτοκινήτου.

Αντικατάσταση μπαταρίας

Αν το έξυπνο κλειδί δεν λειτουργεί κανονικά, προσπαθήστε να αντικαταστήσετε τη μπαταρία με μια καινούργια.

Τύπος μπαταρίας: CR2032

Για να αντικαταστήσετε τη μπαταρία:



Αφαιρέστε το καπάκι του έξυπνου κλειδιού βάζοντας ένα ίσιο καταβίδι στην τρύπα και γυρίζοντας δεξιόστροφα.

Τύπος μπαταρίας: CR2032

Για να αντικαταστήσετε τη μπαταρία:

1. Αφαιρέστε το μηχανικό κλειδί.
2. Εισάγετε ένα λεπτό εργαλείο στην υποδοχή και ανασηκώστε το πίσω κάλυμμα του έξυπνου κλειδιού.
3. Αφαιρέστε την παλιά μπαταρία και εισάγετε την καινούργια. Βεβαιωθείτε ότι την τοποθετήσατε σωστά.
4. Επανατοποθετήστε το πίσω κάλυμμα του έξυπνου κλειδιού.

Αν υποψιάζεστε ότι το έξυπνο κλειδί σας έχει υποστεί κάποια βλάβη ή αισθάνεστε ότι δεν λειτουργεί σωστά, σας συνιστούμε να επικοινωνήσετε με έναν Εξουσιοδοτημένο Επισκευαστή HYUNDAI.

Πληροφορία



Μια λάθος πεταμένη μπαταρία, μπορεί να είναι επιβλαβής για το περιβάλλον και την ανθρώπινη υγεία. Απορρίψτε τη μπαταρία σύμφωνα με τους τοπικούς νόμους και κανονισμούς.

Σύστημα Immobilizer

Το σύστημα immobilizer προστατεύει το αυτοκίνητό σας από κλοπή. Αν ένα λάθος κωδικοποιημένο κλειδί (ή άλλη συσκευή) χρησιμοποιηθεί, το σύστημα καυσίμων του αυτοκινήτου θα απενεργοποιηθεί. Όταν το πλήκτρο Engine Start/Stop πιέζεται στη θέση ON, η ένδειξη του συστήματος θα ανάψει στιγμιαία και έπειτα θα σβήσει. Αν η ένδειξη αρχίσει να αναβοσβήνει, το σύστημα δεν αναγνωρίζει την κωδικοποίηση του κλειδιού. Τοποθετήστε το διακόπτη ανάφλεξης στη θέση LOCK/OFF, έπειτα τοποθετήστε ξανά το διακόπτη ανάφλεξης στη θέση ON. Το σύστημα μπορεί να μην αναγνωρίζει την κωδικοποίηση του κλειδιού σας, αν ένα άλλο κλειδί immobilizer ή άλλο μεταλλικό αντικείμενο (π.χ. αλυσίδα κλειδιών) είναι κοντά στο κλειδί. Ο κινητήρας μπορεί να μην εκκινήσει, επειδή το μέταλλο εμποδίζει το σήμα του αναμεταδότη να μεταδοθεί σωστά. Αν το σύστημα επανειλημμένα δεν αναγνωρίζει την κωδικοποίηση του κλειδιού, σας συνιστούμε να επικοινωνήσετε με έναν Εξουσιοδοτημένο Επισκευαστή HYUNDAI. Μην επιχειρήσετε να τροποποιήσετε αυτό το σύστημα ή να προσθέσετε και άλλες συσκευές σε αυτό. Μπορεί να προκύψουν ηλεκτρικά προβλήματα με αποτέλεσμα να γίνει το αυτοκίνητό σας μη λειτουργικό.

ΠΡΟΕΙΔΟΠΟΙΗΣΗ

Για να αποτρέψετε τη κλοπή του αυτοκινήτου σας, μην αφήνετε εφεδρικά κλειδιά πουθενά στο αυτοκίνητο. Ο κωδικός του immobilizer είναι ένας μοναδικός κωδικός για κάθε πελάτη και πρέπει να παραμένει απόρρητος.

ΣΗΜΕΙΩΣΗ

Ο αναμεταδότης στο κλειδί σας, είναι ένα σημαντικό εξάρτημα του συστήματος immobilizer. Είναι σχεδιασμένο να σας παρέχει χρόνια υπηρεσία χωρίς προβλήματα, όμως πρέπει να αποφύγετε την έκθεση σε υγρασία, στατικό ηλεκτρισμό και βίαιο χειρισμό. Μπορεί να προκύψει δυσλειτουργία στο σύστημα Immobilizer.

ΚΛΕΙΔΑΡΙΕΣ ΘΥΡΩΝ

Λειτουργία των κλειδαριών των θυρών εξωτερικά

Μηχανικό κλειδί

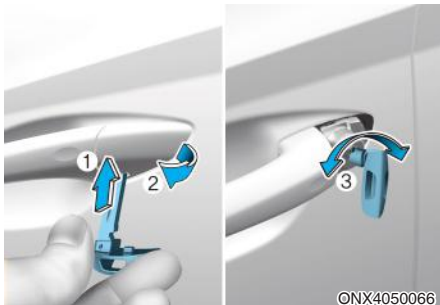

1. Τραβήξτε τη χειρολαβή της πόρτας.
2. Πιέστε το μοχλό (1) που βρίσκεται στο κάτω μέρος του καλύμματος με ένα μηχανικό κλειδί ή ένα ίσιο κατσαβίδι.
3. Σπρώξτε προς τα έξω το κάλυμμα (2) ενώ πιέζετε το μοχλό.
4. Γυρίστε το μηχανικό κλειδί (3) προς το πίσω μέρος του αυτοκινήτου για να ξεκλειδώσει και προς τα εμπρός για να κλειδώσει.

Όταν οι πόρτες ξεκλειδώσουν, μπορούν να ανοίξουν τραβώντας τη χειρολαβή της πόρτας.

Όταν κλείνετε την πόρτα, πιέστε την με το χέρι. Βεβαιωθείτε ότι οι πόρτες έχουν κλείσει με ασφάλεια.

i Πληροφορία

- Να είστε προσεκτικοί όταν κλειδώνετε την πόρτα με τη λειτουργία μηχανικού κλειδιού, μόνο η πόρτα του οδηγού μπορεί να κλειδώσει/ξεκλειδώσει.
- Όταν όλες οι πόρτες κλειδώσουν με το μηχανικό κλειδί, κλειδώστε όλες τις πόρτες χρησιμοποιώντας τον κεντρικό διακόπτη κλειδώματος πόρτας μέσα στο αυτοκίνητο. Ανοίξτε την πόρτα χρησιμοποιώντας την εσωτερική λαβή της πόρτας του οδηγού, και έπειτα κλείστε την πόρτα και κλειδώστε την πόρτα του οδηγού με τη λειτουργία μηχανικού κλειδιού.
- Ανατρέξτε στο “Λειτουργία των κλειδαριών των θυρών εσωτερικά” σε αυτό το κεφάλαιο για να κλειδώσετε το αυτοκίνητο εσωτερικά.

i Πληροφορία

- Όταν αφαιρείτε το κάλυμμα, να είστε προσεκτικοί να μην το χάσετε και να μην γρατζουνιστεί.
- Όταν το κάλυμμα κλειδιού παγώνει και δεν ανοίγει, χτυπήστε το ελαφρά ή θερμάνετε το έμμεσα (θερμοκρασία χεριού, κλπ.).
- Μην ασκείτε υπερβολική δύναμη στην πόρτα και στη χειρολαβή της πόρτας. Μπορεί να πάθει ζημιά.

Τηλεχειριστήριο



Για να κλειδώσετε τις πόρτες πιέστε το πλήκτρο Κλειδώμα Πόρτας (1) στο τηλεχειριστήριο.

Για να ξεκλειδώσετε τις πόρτες πιέστε το πλήκτρο Ξεκλειδώμα Πόρτας (2) στο τηλεχειριστήριο.

Όταν οι πόρτες ξεκλειδώσουν, μπορούν να ανοίξουν τραβώντας τη χειρολαβή της πόρτας.

Όταν κλείνετε την πόρτα, πιέστε την πόρτα με το χέρι. Βεβαιωθείτε ότι οι πόρτες έχουν κλείσει με ασφάλεια.

Έξυπνο κλειδί

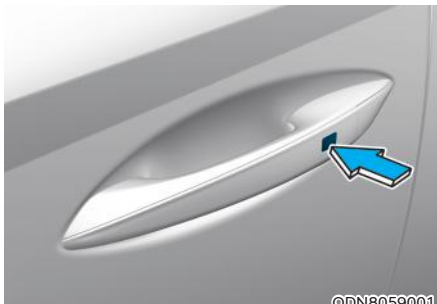

Για να κλειδώσετε τις πόρτες, πιέστε το πλήκτρο στην εξωτερική χειρολαβή της πόρτας ενώ έχετε το έξυπνο κλειδί μαζί σας ή πιέστε το πλήκτρο κλειδώματος πόρτας στο έξυπνο κλειδί.

Για να ξεκλειδώσετε τις πόρτες, πιέστε το πλήκτρο στην εξωτερική χειρολαβή της πόρτας ενώ έχετε το έξυπνο κλειδί μαζί σας ή πιέστε το πλήκτρο ξεκλειδώματος πόρτας στο έξυπνο κλειδί.

Όταν οι πόρτες ξεκλειδώσουν, μπορούν να ανοίξουν τραβώντας τη χειρολαβή της πόρτας.

Όταν κλείνετε την πόρτα, πιέστε την με το χέρι. Βεβαιωθείτε ότι οι πόρτες έχουν κλείσει με ασφάλεια.

i Πληροφορία

- Σε κρύα και υγρά κλίματα, η κλειδαριά της πόρτας και ο μηχανισμός της πόρτας μπορεί να μη λειτουργούν σωστά εξαιτίας των συνθηκών ψύχους.
- Αν η πόρτα κλειδώνει/ξεκλειδώνει πολλές φορές σε σύντομο διάστημα είτε με το κλειδί του αυτοκινήτου είτε με το διακόπτη κλειδώματος πόρτας, το σύστημα μπορεί να σταματήσει να λειτουργεί προσωρινά προκειμένου να προστατευθεί το κύκλωμα και να αποφευχθεί ζημιά στα εξαρτήματα του συστήματος.

Λειτουργία των κλειδαριών των θυρών εσωτερικά

Με την εσωτερική λαβή της πόρτας

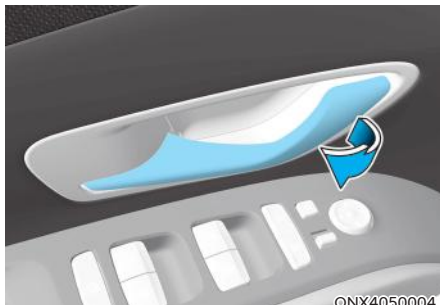

Πόρτα του οδηγού & πόρτα συνοδηγού

Εάν η εσωτερική λαβή της πόρτας τραβηχτεί όταν η πόρτα είναι κλειδωμένη, η πόρτα θα ξεκλειδώσει και θα ανοίξει.

Πίσω πόρτα

Εάν η εσωτερική λαβή της πόρτας τραβηχτεί μία φορά όταν η πόρτα είναι κλειδωμένη, η πόρτα θα ξεκλειδώσει. Εάν η εσωτερική λαβή της πόρτας τραβηχτεί άλλη μία φορά, η πόρτα θα ανοίξει.

i Πληροφορία

Εάν το ηλεκτρικό κλείδωμα της πόρτας δεν λειτουργεί ενώ είστε στο αυτοκίνητο, προσπαθήστε μία ή περισσότερες από τις παρακάτω τεχνικές για να βγείτε:

- Χρησιμοποιείστε τη λειτουργία ξεκλειδώματος πόρτας επανειλημμένα (και την ηλεκτρονική και τη χειροκίνητη) ενώ ταυτόχρονα τραβάτε τη λαβή της πόρτας.
- Χρησιμοποιείστε τις άλλες κλειδαριές και λαβές της πόρτας.
- Χαμηλώστε ένα μπροστινό παράθυρο και χρησιμοποιείστε το μηχανικό κλειδί για να ξεκλειδώσετε την πόρτα εξωτερικά.

Με τον κεντρικό διακόπτη κλειδώματος/ξεκλειδώματος



- Όταν πιέσετε το τμήμα (1) (🔒) portion (1) όλες οι πόρτες του αυτοκινήτου θα κλειδώσουν.
 - Εάν οποιαδήποτε πόρτα είναι ανοιχτή, οι πόρτες δεν θα κλειδώσουν ακόμα κι αν το κουμπί κλειδώματος (1) του κεντρικού διακόπτη κλειδώματος πόρτας πατηθεί.
 - Εάν το έξυπνο κλειδί βρίσκεται στο αυτοκίνητο οποιαδήποτε πόρτα είναι ανοιχτή, οι πόρτες δεν θα κλειδώσουν ακόμα κι αν πατηθεί το κουμπί κλειδώματος (1) του κεντρικού διακόπτη κλειδώματος πόρτας.
- Όταν πιέσετε το τμήμα (2) (🔓) στον διακόπτη, όλες οι πόρτες του αυτοκινήτου θα ξεκλειδώσουν.
- Φώτα ένδειξης θυρών (3).
Όταν όλες οι πόρτες του αυτοκινήτου κλειδώσουν, τα φώτα ένδειξης στην πόρτα του οδηγού και του συνοδηγού θα ανάψουν. Αν ξεκλειδώσει οποιαδήποτε πόρτα, θα σβήσουν.



ΠΡΟΕΙΔΟΠΟΙΗΣΗ

- Οι πόρτες πρέπει να είναι πάντα εντελώς κλειστές και κλειδωμένες όσο το αυτοκίνητο κινείται. Εάν οι πόρτες είναι ξεκλειδωτες, ο κίνδυνος να πεταχτεί κάποιος από το αυτοκίνητο σε περίπτωση σύγκρουσης αυξάνεται.
- Μην τραβάτε την εσωτερική λαβή της πόρτας του οδηγού ή του συνοδηγού ενώ το αυτοκίνητο κινείται.



ΠΡΟΕΙΔΟΠΟΙΗΣΗ

Μην αφήνετε ποτέ παιδιά ή ζώα χωρίς επιτήρηση στο αυτοκίνητό σας. Ένα κλειστό αυτοκίνητο μπορεί να ζεσταθεί υπερβολικά, προκαλώντας σοβαρό τραυματισμό ή θάνατο σε παιδιά ή ζώα που βρίσκονται χωρίς επιτήρηση στο αυτοκίνητο και δεν μπορούν να διαφύγουν. Τα παιδιά μπορεί να λειτουργήσουν το αυτοκίνητο γεγονός που μπορεί να προκαλέσει τραυματισμό σε αυτά ή μπορεί να προκαλέσουν κακό σε άλλους, πιθανόν σε κάποιον που επιχειρεί να εισέλθει στο αυτοκίνητο.



ΠΡΟΕΙΔΟΠΟΙΗΣΗ

Να ασφαρίζετε πάντα το αυτοκίνητό σας.

Αφήνοντας το αυτοκίνητό σας ξεκλειδωτο υπάρχει κίνδυνος για εσάς ή άλλους από κάποιον κρυμμένο στο αυτοκίνητο σας.

Για να ασφαλίσετε το αυτοκίνητο σας, ενώ πιέζετε το φρένο, μετακινήστε τον επιλογέα ταχυτήτων στη θέση P (Παρκάρισμα), εφαρμόστε το χειρόφρενο και τοποθετήστε το διακόπτη ανάφλεξης στη θέση LOCK/OFF, κλείστε όλα τα παράθυρα, κλειδώστε όλες τις πόρτες, και πάρτε πάντα τα κλειδιά μαζί σας.



ΠΡΟΣΟΧΗ

Αν ανοίξετε την πόρτα όταν πλησιάζει κάτι, μπορεί να προκληθεί ζημιά ή τραυματισμός. Προσέξτε όταν ανοίγετε πόρτες και ελέγξτε για αυτοκίνητα, μοτοσυκλέτες, ποδήλατα ή πεζοπούς, που πλησιάζουν το αυτοκίνητο στη διαδρομή της πόρτας.



ΠΡΟΕΙΔΟΠΟΙΗΣΗ

Αν καθίσετε για αρκετή ώρα στο αυτοκίνητο, ενώ ο καιρός είναι πολύ ζεστός ή ψυχρός, υπάρχει κίνδυνος τραυματισμού ή κίνδυνος για τη ζωή σας. Μην κλειδώσετε το αυτοκίνητο εξωτερικά, αν υπάρχει κάποιος μέσα στο αυτοκίνητο.

Κλειδώμα ασφαλείας (αν έχει τοποθετηθεί)

Ορισμένα αυτοκίνητα είναι εξοπλισμένα με σύστημα κλειδώματος ασφαλείας. Το κλειδώμα ασφαλείας εμποδίζει το άνοιγμα μιας πόρτας από το εσωτερικό ή το εξωτερικό του αυτοκινήτου μόλις ενεργοποιηθεί, παρέχοντας ένα πρόσθετο μέτρο ασφάλειας του αυτοκινήτου.

Για να κλειδώσετε το αυτοκίνητο χρησιμοποιώντας τη λειτουργία κλειδώματος ασφαλείας, οι πόρτες πρέπει να κλειδώνονται χρησιμοποιώντας το τηλεχειριστήριο ή το έξυπνο κλειδί. Για να ξεκλειδώσετε το αυτοκίνητο, πρέπει να ξαναχρησιμοποιήσετε τον πομπό ή το έξυπνο κλειδί.

Λειτουργίες αυτόματου κλειδώματος/ξεκλειδώματος Σύστημα ξεκλειδώματος πόρτας σε περίπτωση σύγκρουσης

Όλες οι πόρτες θα ξεκλειδώσουν αυτόματα όταν ανοίξουν οι αερόσακοι σε περίπτωση σύγκρουσης.

Σύστημα κλειδώματος με αισθητήρα ταχύτητας (αν έχει τοποθετηθεί)

Όλες οι πόρτες θα κλειδώσουν αυτόματα, μόλις η ταχύτητα του αυτοκινήτου ξεπεράσει τα 15 χλμ/ώρα (9 mph).

Μπορείτε να ενεργοποιήσετε ή να απενεργοποιήσετε τις λειτουργίες αυτόματου κλειδώματος/ξεκλειδώματος από τη λειτουργία Ρυθμίσεις Χρήστη στην οθόνη LCD. **Για περισσότερες λεπτομέρειες, ανατρέξτε στο “Οθόνη LCD” στο κεφάλαιο 4. Εάν έχει τοποθετηθεί επιπλέον πλοήγηση στο αυτοκίνητό σας, παρακαλούμε ανατρέξτε στο εγχειρίδιο συστήματος infotainment που διατίθεται ξεχωριστά.**

Παιδικές ασφάλειες πίσω πόρτας



ONX4E050006

Οι παιδικές ασφάλειες παρέχονται για να εμποδίσουν τα παιδιά από το να ανοίξουν τυχαία τις πίσω πόρτες. Οι παιδικές ασφάλειες πίσω πόρτας θα πρέπει να χρησιμοποιούνται όποτε βρίσκονται παιδιά στο αυτοκίνητο.

Η παιδική ασφάλεια πίσω πόρτας βρίσκεται στην άκρη της κάθε πίσω πόρτας. Όταν η παιδική ασφάλεια είναι στη θέση κλειδώματος, η πίσω πόρτα δε θα ανοίξει αν τραβηχτεί το εσωτερικό χερούλι.

Για να ασφαλίσετε την παιδική ασφάλεια, τοποθετήστε ένα μικρό εργαλείο με επίπεδη λεπίδα (όπως ένα κατσαβίδι ή παρόμοιο) (1) στην υποδοχή και γυρίστε το στη θέση κλειδώματος όπως φαίνεται στην εικόνα.

Για να αφήσετε μια πίσω πόρτα να ανοίξει από το εσωτερικό του αυτοκινήτου (2), ξεκλειδώστε την παιδική ασφάλεια.



ΠΡΟΕΙΔΟΠΟΙΗΣΗ

Αν τα παιδιά ανοίξουν τυχαία τις πίσω πόρτες ενώ το αυτοκίνητο βρίσκεται σε κίνηση, μπορούν να πέσουν από το αυτοκίνητο. Θα πρέπει κάθε φορά που επιβαίνουν παιδιά στο αυτοκίνητο να χρησιμοποιούνται οι παιδικές ασφάλειες πίσω πόρτας.

ΑΝΤΙΚΛΕΠΤΙΚΟ ΣΥΣΤΗΜΑ

Αυτό το σύστημα σας βοηθάει να προστατέψετε το αυτοκίνητο και τα τιμαλφή σας. Θα ηχήσει η κόρνα και τα φώτα αλάρμ θα αναβοσβήνουν συνεχόμενα, αν συμβεί οτιδήποτε από τα παρακάτω:

- Ανοίξει μια πόρτα χωρίς τη χρήση του έξυπνου κλειδιού.
- Η πόρτα του χώρου αποσκευών ανοίξει χωρίς τη χρήση του έξυπνου κλειδιού.
- Το καπό είναι ανοιχτό.

Ο συναγερμός συνεχίζει για 30 δευτερόλεπτα και μετά το σύστημα κάνει επαναφορά. Για να απενεργοποιήσετε το συναγερμό, ξεκλειδώστε τις πόρτες με το έξυπνο κλειδί.

Το Αντικλεπτικό Σύστημα ενεργοποιείται αυτόματα, 30 δευτερόλεπτα αφού κλειδώσετε τις πόρτες και την πόρτα του χώρου αποσκευών. Για να ενεργοποιηθεί το σύστημα, πρέπει να κλειδώσετε τις πόρτες και την πόρτα του χώρου αποσκευών από έξω από το αυτοκίνητο με το έξυπνο κλειδί ή αγγίζοντας τον αισθητήρα αφής στην εξωτερική χειρολαβή της πόρτας με το έξυπνο κλειδί στη κατοχή σας.

Τα φώτα αλάρμ θα αναβοσβήσουν και το καμπανάκι θα ηχήσει μια φορά για να υποδείξει ότι το σύστημα έχει οπλίσει.

Μόλις έχει οπλίσει το σύστημα ασφαλείας, αν ανοίξετε οποιαδήποτε πόρτα, την πόρτα του χώρου αποσκευών ή το καπό κινητήρα χωρίς να χρησιμοποιήσετε το έξυπνο κλειδί, θα ενεργοποιηθεί ο συναγερμός.

Το Αντικλεπτικό Σύστημα δεν θα οπλίσει αν το καπό κινητήρα, η πόρτα χώρου αποσκευών, ή οποιαδήποτε πόρτα δεν είναι τελείως κλειστή. Αν το σύστημα δεν οπλίζει, ελέγξτε το καπό, την πόρτα χώρου αποσκευών ή τις πόρτες, για να δείτε αν είναι τελείως κλειστές.

Μην επιχειρήσετε να αλλάξετε αυτό το σύστημα ή να προσθέσετε και άλλες συσκευές σε αυτό.

i Πληροφορία

- Μην κλειδώνετε τις πόρτες μέχρι να αποβιβαστούν όλοι οι επιβάτες. Αν ένας επιβάτης αποβιβαστεί από το αυτοκίνητο όταν το σύστημα έχει οπλίσει, ο συναγερμός θα ενεργοποιηθεί.
- Αν το αυτοκίνητο δεν αποπλιστεί με το έξυπνο κλειδί, ανοίξτε τις πόρτες με το μηχανικό κλειδί και εκκινήστε τον κινητήρα πιέζοντας απευθείας το μπουτόν Engine Start/Stop με το έξυπνο κλειδί.
- Αν το σύστημα αποπλίζει ξεκλειδώνοντας το αυτοκίνητο, αλλά δεν ανοίξει καμία πόρτα ή η πόρτα του χώρου αποσκευών εντός 30 δευτερολέπτων, οι πόρτες θα ξανακλειδώσουν και το σύστημα θα ξαναοπλίσει αυτόματα.

i Πληροφορία



OH1038181L

Αυτοκίνητα εξοπλισμένα με αντικλεπτικό σύστημα θα έχουν μια ετικέτα κολλημένη στο αυτοκίνητο με τις παρακάτω λέξεις:

1. WARNING
2. SECURITY SYSTEM

ΟΛΟΚΛΗΡΩΜΕΝΟ ΣΥΣΤΗΜΑ ΜΝΗΜΗΣ (ΑΝ ΕΧΕΙ ΤΟΠΟΘΕΤΗΘΕΙ)



©NX4050007

Το ολοκληρωμένο σύστημα μνήμης για τη θέση του οδηγού παρέχεται για να αποθηκεύσετε και να ανακτήσετε τις παρακάτω ρυθμίσεις μνήμης με τη λειτουργία ενός απλού κουμπιού.

- Θέση του καθίσματος του οδηγού.



ΠΡΟΕΙΔΟΠΟΙΗΣΗ

Μην προσπαθήσετε ποτέ να λειτουργήσετε το ολοκληρωμένο σύστημα μνήμης ενώ το αυτοκίνητο κινείται.

Μπορεί να οδηγήσει σε απώλεια ελέγχου και ατυχήματος προκαλώντας θάνατο, σοβαρό τραυματισμό, ή καταστροφή της ιδιοκτησίας σας.

i Πληροφορία

- Αν η μπαταρία αποσυνδεθεί, οι ρυθμίσεις μνήμης θα σβηστούν.
- Αν το ολοκληρωμένο σύστημα μνήμης δε λειτουργεί κανονικά, σας συνιστούμε να ελέγξετε το σύστημα σε έναν Εξουσιοδοτημένο Επισκευαστή HYUNDAI.

Αποθήκευση θέσεων μνήμης

1. Βάλτε τον επιλογέα στη θέση P (Παρκάρισμα) ενώ το μπουτόν Engine Start/Stop είναι στη θέση ON.
2. Προσαρμόστε τη θέση του καθίσματος του οδηγού, τη θέση του τιμονιού, την ένταση φωτισμού του πίνακα οργάνων και το ύψος/φωτεινότητα της οθόνης headup στην επιθυμητή θέση.
3. Πιέστε το πλήκτρο SET. Θα ακουστεί μία φορά ένα μπιπ και η ειδοποίηση 'Press button to save settings' θα εμφανιστεί στην οθόνη LCD.
4. Πιέστε ένα από τα πλήκτρα μνήμης (1 ή 2) μέσα σε 4 δευτερόλεπτα. Θα ακουστούν δύο μπιπ όταν η μνήμη έχει αποθηκευτεί επιτυχώς.
5. Το 'Driver 1 (or 2) settings saved' θα εμφανιστεί στην οθόνη LCD. Το μήνυμα εμφανίζεται μόνο για τη ρύθμιση μνήμης της θέσης του καθίσματος του οδηγού.

Ανάκληση θέσεων μνήμης

1. Βάλτε τον επιλογέα στη θέση P (Παρκάρισμα) ενώ το μπουτόν Engine Start/Stop είναι στη θέση ON.
2. Πιέστε το επιθυμητό πλήκτρο μνήμης (1 ή 2). Θα ακουστεί μία φορά ένα μπιπ, και τότε η θέση του καθίσματος του οδηγού, η θέση του τιμονιού, η ένταση φωτισμού του πίνακα οργάνων και το ύψος/φωτεινότητα της οθόνης head-up θα ρυθμιστούν αυτόματα στις αποθηκευμένες θέσεις.
3. Το 'Driver 1 (or 2) settings applied' θα εμφανιστεί στην οθόνη LCD.



Πληροφορία

- Εάν πιέσετε το πλήκτρο SET ή το αντίστοιχο κουμπι ανάκτησης ρύθμισης, η ρύθμιση θα απενεργοποιηθεί προσωρινά. Αν πιέσετε τα άλλα πλήκτρα, η ρύθμιση του πατημένου κουμπιού θα ενεργοποιηθεί.
Για παράδειγμα, αν πατήσετε το πλήκτρο SET ή το πλήκτρο νούμερο 1 με τη ρύθμιση νούμερο 1 σε λειτουργία, η ρύθμιση θα απενεργοποιηθεί προσωρινά. Αν πατήσετε το πλήκτρο νούμερο 2, ή ρύθμιση νούμερο 2 θα ενεργοποιηθεί.
- Αν ρυθμίσετε το κάθισμα, το τιμόνι, τον φωτισμό του πίνακα οργάνων ή της οθόνη head-up ενώ ανακτάτε τις αποθηκευμένες θέσεις, οι προκαθορισμένες ρυθμίσεις δεν θα μπορούν να χρησιμοποιηθούν.

Επαναφορά συστήματος

Ακολουθήστε τις παρακάτω διαδικασίες για να επαναφέρετε το ολοκληρωμένο σύστημα μνήμης, όταν δεν λειτουργεί σωστά.

Επαναφορά ολοκληρωμένου συστήματος μνήμης

1. Σταματήστε το αυτοκίνητο και ανοίξτε την πόρτα του οδηγού με το μπουτόν Engine Start/Stop στη θέση ON και τον επιλογέα στη θέση P (Παρκάρισμα).
2. Ρυθμίστε το κάθισμα του οδηγού και την πλάτη στην πρωταρχική θέση.
3. Πιέστε το πλήκτρο SET και σπρώξτε μπροστά τον διακόπτη κίνησης του καθίσματος του οδηγού για πάνω από 2 δευτερόλεπτα συνεχόμενα.

Ενώ επαναφέρετε το ολοκληρωμένο σύστημα μνήμης

1. Η επαναφορά ξεκινάει με έναν ήχο ειδοποίησης.
2. Το κάθισμα του οδηγού και η πλάτη προσαρμόζεται στην πίσω θέση με τον προειδοποιητικό ήχο.
3. Το κάθισμα του οδηγού και η πλάτη αναπροσαρμόζονται στην προεπιλεγμένη θέση (κεντρική θέση) με τον ήχο ειδοποίησης.

Ωστόσο, στις παρακάτω περιπτώσεις, η διαδικασία επαναρρύθμισης και ο ήχος ειδοποίησης ίσως σταματήσουν.

- Πιέζεται το πλήκτρο μνήμης.
- Λειτουργεί ο διακόπτης ελέγχου καθίσματος.
- Ο επιλογέας μετακινείται από τη θέση P (Παρκάρισμα).
- Η ταχύτητα οδήγησης υπερβαίνει τα 3 χλμ/ώρα (2 mph).
- Η πόρτα του οδηγού είναι κλειστή.

ΣΗΜΕΙΩΣΗ

- Ενώ γίνεται επαναφορά του ολοκληρωμένου συστήματος μνήμης, αν ο ήχος επαναφοράς ή ο ήχος ειδοποίησης σταματήσουν εντελώς, επαναλάβετε τη διαδικασία επαναφοράς.
- Βεβαιωθείτε ότι δεν υπάρχουν αντικείμενα γύρω από το κάθισμα του οδηγού πριν επαναφέρετε το ολοκληρωμένο σύστημα μνήμης.

Λειτουργία εύκολης πρόσβασης

Το σύστημα θα μετακινήσει αυτόματα το κάθισμα του οδηγού, όπως παρακάτω:

- Με το τηλεχειριστήριο
 - Θα μετακινήσει το κάθισμα του οδηγού προς τα πίσω όταν αφαιρείται το κλειδί ανάφλεξης.
 - Θα μετακινήσει το κάθισμα του οδηγού μπροστά όταν εισάγεται το κλειδί ανάφλεξης.
- Με το έξυπνο κλειδί
 - Θα μετακινήσει το κάθισμα του οδηγού προς τα πίσω όταν το μπουτόν Engine Start/Stop πιέζεται στη θέση OFF.
 - Θα μετακινήσει το κάθισμα του οδηγού μπροστά όταν το πλήκτρο Engine Start/Stop πιέζεται στη θέση ACC ή START.

Μπορείτε να ενεργοποιήσετε ή να απενεργοποιήσετε τη λειτουργία εύκολης πρόσβασης από τη λειτουργία Ρυθμίσεις Χρήστη στην οθόνη LCD. 'Convenience → Seat Easy Access → Off/Normal/Extended'.

Για περισσότερες πληροφορίες, ανατρέξτε στο "Οθόνη LCD" στο κεφάλαιο 4.

**ΠΡΟΣΟΧΗ**

Ο οδηγός θα πρέπει να είναι προσεκτικός όταν χρησιμοποιεί αυτή τη λειτουργία για να βεβαιωθεί ότι δεν υπάρχει τραυματισμός σε επιβάτη ή σε παιδί στο πίσω κάθισμα. Σε περίπτωση έκτακτης ανάγκης πρέπει να σταματήσει την κίνηση του μπροστινού καθίσματος (όταν η λειτουργία εύκολης πρόσβασης είναι ενεργή) πιέζοντας το πλήκτρο SET ή κάποιον από τους διακόπτες ελέγχου του καθίσματος του οδηγού.

TIMONI

Ηλεκτρικά Υποβοηθούμενο Τιμόνι (EPS)

Το σύστημα σας βοηθάει να διευθύνετε το αυτοκίνητο. Αν ο κινητήρας είναι σβηστός ή το σύστημα ηλεκτρικής υποβοήθησης βγει εκτός λειτουργίας, μπορείτε ακόμα να στρίψετε το αυτοκίνητο, αλλά θα χρειαστεί παραπάνω προσπάθεια.

Αν παρατηρήσετε οποιαδήποτε αλλαγή στη προσπάθεια που χρειάζεται για να στρίψετε κατά τη διάρκεια της φυσιολογικής λειτουργίας του αυτοκινήτου, ελέγξτε το σύστημα σε έναν Εξουσιοδοτημένο Επισκευαστή HYUNDAI.



ΠΡΟΣΟΧΗ

Αν το Ηλεκτρικά Υποβοηθούμενο Τιμόνι δεν λειτουργεί κανονικά, η προειδοποιητική λυχνία  και το μήνυμα 'Check motor driven power steering' θα ανάψουν στον πίνακα. Μπορείτε ακόμα να στρίψετε το αυτοκίνητο, αλλά θα χρειαστεί παραπάνω προσπάθεια. Συνιστούμε να πάτε το αυτοκίνητό σας σε έναν Εξουσιοδοτημένο Επισκευαστή HYUNDAI ή σε ένα συνεργείο και να ελέγξετε το σύστημα το συντομότερο δυνατόν.

Πληροφορία

Κατά την κανονική λειτουργία του αυτοκινήτου μπορούν να παρουσιαστούν τα παρακάτω συμπτώματα:

- Η προσπάθεια για να στρίψετε γίνεται μεγαλύτερη αφού πιέσετε το μπουτόν Engine Start/Stop στη θέση ON.
Αυτό συμβαίνει γιατί το σύστημα πραγματοποιεί διάγνωση του συστήματος EPS. Όταν ολοκληρωθεί η διάγνωση, το τιμόνι θα επανέλθει στην κανονική του κατάσταση.
- Όταν η τάση της μπαταρίας είναι χαμηλή, μπορεί να χρειαστεί περισσότερη προσπάθεια για να στρίψετε. Ωστόσο, πρόκειται για μια προσωρινή κατάσταση και θα επιστρέψει στην κανονική κατάσταση μετά τη φόρτιση της μπαταρίας.
- Μπορεί να ακουστεί ένα κλικ από το ρελέ EPS όταν το μπουτόν Engine Start/Stop είναι στη θέση ON ή στη θέση OFF.
- Μπορεί να ακούγεται ο θόρυβος του μοτέρ όταν το αυτοκίνητο είναι σταματημένο ή κινείται με χαμηλή ταχύτητα.
- Όταν χρησιμοποιείτε το τιμόνι σε χαμηλή θερμοκρασία, μπορεί να προκύψει ένας ασυνήθιστος θόρυβος. Αν η θερμοκρασία αυξηθεί, ο θόρυβος θα σταματήσει. Αυτή είναι φυσιολογική κατάσταση.
- Όταν εντοπιστεί σφάλμα από το EPS, η λειτουργία υποβοήθησης του τιμονιού δεν θα ενεργοποιηθεί προκειμένου να αποφευχθούν θανατηφόρα ατυχήματα. Οι προειδοποιητικές λυχνίες του πίνακα οργάνων ίσως ανάψουν ή η προσπάθεια για να στρίψετε ίσως είναι μεγαλύτερη. Αν εμφανιστούν αυτά τα συμπτώματα, οδηγήστε το αυτοκίνητο σε ασφαλές μέρος μόλις είναι ασφαλές να το κάνετε. Συνιστούμε να ελέγξετε το σύστημα σε έναν Εξουσιοδοτημένο Επισκευαστή HYUNDAI.

Ρυθμιζόμενο/Τηλεσκοπικό τιμόνι

Όταν ρυθμίσετε το τιμόνι σε μια άνετη θέση, ρυθμίστε το ώστε να δείχνει προς το στήθος σας, και όχι προς το πρόσωπό σας. Βεβαιωθείτε ότι βλέπετε τις προειδοποιητικές λυχνίες και τους δείκτες του πίνακα οργάνων. Μετά την προσαρμογή, σπρώξτε το τιμόνι πάνω και κάτω για να είστε σίγουροι ότι έχει κλειδώσει σε αυτή τη θέση.

Πάντα να ρυθμίζετε τη θέση του τιμονιού πριν οδηγήσετε.



ΠΡΟΕΙΔΟΠΟΙΗΣΗ

Μη ρυθμίζετε ποτέ το τιμόνι ενώ οδηγείτε. Μπορεί να χάσετε τον έλεγχο του αυτοκινήτου και να προκαλέσετε ατύχημα.



Για να ρυθμίσετε τη γωνία και το ύψος του τιμονιού:

1. Τραβήξτε προς τα κάτω το μοχλό απελευθέρωσης (1).
2. Ρυθμίστε το τιμόνι στην επιθυμητή γωνία (2) και την μπροστά/πίσω θέση (3).
3. Τραβήξτε προς τα πάνω το μοχλό απελευθέρωσης για να κλειδώσει το τιμόνι στη θέση του.

i Πληροφορία

Μερικές φορές ο μοχλός απελευθέρωσης μπορεί να μην κλειδώσει τελείως το τιμόνι. Αυτό συμβαίνει όταν δύο γρανάζια του μηχανισμού κλειδώματος μπλοκάρουν. Αν συμβεί αυτό, τραβήξτε προς τα κάτω το μοχλό απελευθέρωσης, επαναρυθμίστε το τιμόνι, και έπειτα τραβήξτε προς τα πάνω το μοχλό απελευθέρωσης, για να κλειδώσει το τιμόνι στη θέση του.

Θερμαινόμενο τιμόνι (αν έχει τοποθετηθεί)



Όταν ο διακόπτης ανάφλεξης είναι στη θέση ON ή όταν ο κινητήρας είναι σε λειτουργία, πιέστε το πλήκτρο θέρμανσης τιμονιού για να θερμάνετε το τιμόνι.

Η ένδειξη στο πλήκτρο θα ανάψει.

Για να σβήσετε το θερμαινόμενο τιμόνι, πιέστε το πλήκτρο ξανά. Η ένδειξη θα σβήσει.

- Αυτόματος έλεγχος άνεσης (για το κάθισμα του οδηγού) (αν έχει τοποθετηθεί).
 - Το θερμαινόμενο τιμόνι ελέγχει αυτόματα τη θερμοκρασία του τιμονιού ανάλογα με τη θερμοκρασία περιβάλλοντος και την καθορισμένη θερμοκρασία ελέγχου κλιματισμού όταν ο κινητήρας είναι σε λειτουργία. Αν πατηθεί ο διακόπτης θερμαινόμενου τιμονιού, τότε το θερμαινόμενο τιμόνι θα πρέπει να ελεγχθεί χειροκίνητα.

Για να χρησιμοποιήσετε αυτή τη λειτουργία, πρέπει να την ενεργοποιήσετε από το μενού Ρυθμίσεις στην οθόνη συστήματος infotainment.

- Η προεπιλογή του θερμαινόμενου τιμονιού είναι στη θέση OFF όταν ο διακόπτης ανάφλεξης είναι στη θέση ON. Ωστόσο, αν η λειτουργία Αυτόματου ελέγχου άνεσης είναι ON, το θερμαινόμενο τιμόνι θα ανάβει και θα σβήνει ανάλογα με τη θερμοκρασία περιβάλλοντος και την καθορισμένη θερμοκρασία ελέγχου κλιματισμού.

Για περισσότερες λεπτομέρειες, σας συνιστούμε να επικοινωνήσετε με έναν Εξουσιοδοτημένο Επισκευαστή HYUNDAI.

Πληροφορία

Το θερμαινόμενο τιμόνι θα σβήσει αυτόματα περίπου 30 λεπτά, αφού το ενεργοποιήσετε.

ΣΗΜΕΙΩΣΗ

Μην τοποθετήσετε κάποιο κάλυμμα ή αξεσουάρ στο τιμόνι. Το κάλυμμα ή το αξεσουάρ μπορεί να προκαλέσουν βλάβη στο σύστημα του θερμαινόμενου τιμονιού.

Κόρνα



Για να ηχήσει η κόρνα, πιέστε το σύμβολο κόρντας στο τιμόνι σας (δείτε την εικόνα). Η κόρνα θα ηχήσει μόνο όταν πιέσετε αυτή τη περιοχή.

ΣΗΜΕΙΩΣΗ

Μη χτυπάτε δυνατά την κόρνα για να λειτουργήσει, ή μην τη χτυπάτε με τη γροθιά σας. Μην πιέζετε την κόρνα με ένα μυτερό αντικείμενο.

ΚΑΘΡΕΦΤΕΣ

Εσωτερικός καθρέφτης

Πριν ξεκινήσετε την οδήγηση, ελέγξτε ότι ο εσωτερικός καθρέφτης είναι στη σωστή θέση. Ρυθμίστε τον εσωτερικό καθρέφτη ώστε να κεντράρετε την ορατότητα στο πίσω παρμπρίζ.

ΠΡΟΕΙΔΟΠΟΙΗΣΗ

Βεβαιωθείτε ότι η θέα προς τα πίσω δεν έχει εμπόδια. Μην τοποθετείτε αντικείμενα στο πίσω κάθισμα, στο χώρο φόρτωσης ή πίσω από τα πίσω προσκέφαλα, τα οποία μπορούν να εμποδίζουν την ορατότητα έξω από το πίσω παρμπρίζ.

ΠΡΟΕΙΔΟΠΟΙΗΣΗ

Για να αποφύγετε σοβαρό τραυματισμό κατά τη διάρκεια ενός ατυχήματος ή όταν ανοίγουν οι αερόσακοι, μην τροποποιείτε τον καθρέφτη και μην τοποθετήσετε μεγαλύτερο καθρέφτη.

ΠΡΟΕΙΔΟΠΟΙΗΣΗ

ΠΟΤΕ μη ρυθμίσετε τον καθρέφτη ενώ οδηγείτε. Αυτό μπορεί να έχει ως αποτέλεσμα την απώλεια ελέγχου του αυτοκινήτου με αποτέλεσμα ένα ατύχημα.

ΣΗΜΕΙΩΣΗ

Όταν καθαρίζετε τον καθρέφτη, χρησιμοποιήστε ένα χαρτομάντηλο ή παρόμοιο υλικό με καθαριστικό τζαμιών. Μην ψεκάζετε καθαριστικό τζαμιών απευθείας στον καθρέφτη γιατί μπορεί να εισχωρήσει στο περίβλημα του καθρέφτη.

Εσωτερικός καθρέφτης ημέρας/ νύχτας (αν έχει τοποθετηθεί)

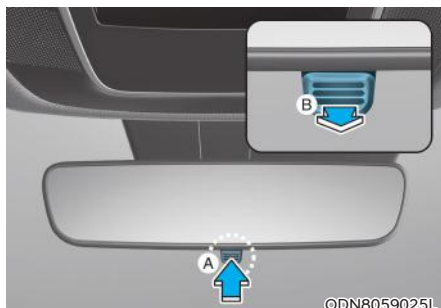

[A] : Ημέρα, [B] : Νύχτα

Πραγματοποιήστε αυτή τη ρύθμιση πριν αρχίσετε την οδήγηση και ενώ ο μοχλός ημέρας/νύχτας είναι στη θέση ημέρας.

Τραβήξτε το μοχλό ημέρας/νύχτας προς το μέρος σας για να μειώσετε την λάμψη από τους προβολείς των πίσω αυτοκινήτων κατά τη νυχτερινή οδήγηση.

Θυμηθείτε ότι χάνετε ένα μέρος της διαύγειας της πίσω ορατότητας στη θέση νύχτας.

Ηλεκτροχρωμικός καθρέφτης (ECM) (αν έχει τοποθετηθεί)

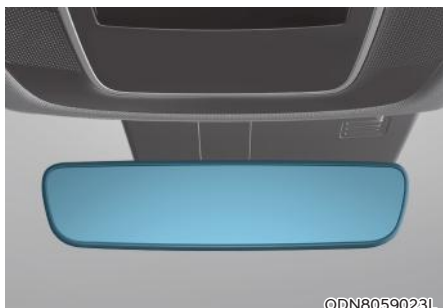

[A] : Δείκτης

Ο ηλεκτρικός εσωτερικός καθρέφτης ελέγχει αυτόματα τη λάμψη των προβολέων του αυτοκινήτου που σας ακολουθεί σε συνθήκες οδήγησης νύχτας ή χαμηλού φωτισμού.

Όταν ο κινητήρας βρίσκεται σε λειτουργία, η λάμψη ελέγχεται αυτόματα από τον αισθητήρα που βρίσκεται στον εσωτερικό καθρέφτη. Ο αισθητήρας ανιχνεύει το επίπεδο φωτισμού γύρω από το αυτοκίνητο και ρυθμίζεται αυτόματα για να ελέγχει τη λάμψη των προβολέων από τα αυτοκίνητα που σας ακολουθούν.

Όταν μετακινείτε το μοχλό ταχυτήτων στη θέση R (Όπισθεν), ο καθρέφτης αλλάζει αυτόματα στη πιο φωτεινή ρύθμιση, ώστε να βελτιώσει την ορατότητα του οδηγού προς τα πίσω.

Εξωτερικοί καθρέφτες



Το αυτοκίνητό σας είναι εξοπλισμένο με αριστερό και δεξιό εξωτερικό καθρέφτη. Οι καθρέφτες μπορούν να ρυθμιστούν εξ' αποστάσεως με το διακόπτη ελέγχου ρύθμισης καθρέφτη. Οι εξωτερικοί καθρέφτες μπορούν να διπλώσουν για την αποφυγή ζημιάς σε ένα αυτόματο πλυντήριο αυτοκινήτων ή όταν διέρχετε από ένα στενό δρόμο.

Ο δεξιός εξωτερικός καθρέφτης είναι κυρτός. Τα αντικείμενα που βλέπετε από τον καθρέφτη είναι πιο κοντά από ό τι φαίνεται.

Χρησιμοποιήστε τον εσωτερικό καθρέφτη ή γυρίστε το κεφάλι και κοιτάξτε για να προσδιορίσετε την πραγματική απόσταση των αυτοκινήτων που ακολουθούν όταν αλλάζετε λωρίδες.

Βεβαιωθείτε ότι έχετε ρυθμίσει τις γωνίες του καθρέφτη στην επιθυμητή θέση πριν την οδήγηση.



ΠΡΟΕΙΔΟΠΟΙΗΣΗ

Μη ρυθμίζετε ή διπλώνετε τους εξωτερικούς καθρέφτες, ενώ οδηγείτε. Αυτό μπορεί να προκαλέσει απώλεια ελέγχου το αυτοκινήτου με αποτέλεσμα ένα ατύχημα.

ΣΗΜΕΙΩΣΗ

- Μην ξύνετε τον πάγο από την επιφάνεια του καθρέφτη μπορεί να καταστραφεί η επιφάνεια του κρυστάλλου.
- Εάν ο καθρέφτης έχει μπλοκαριστεί με πάγο, μην ασκείτε δύναμη στον καθρέφτη για να τον ρυθμίσετε. Χρησιμοποιήστε ένα εγκεκριμένο σπρέι ξεπαγώματος (όχι αντιψυκτικό ψυγείου), ή ένα σφουγγάρι, ή μαλακό πανί με πολύ ζεστό νερό, ή μετακινήστε το αυτοκίνητο σε ένα ζεστό μέρος και περιμένετε να λιώσει ο πάγος.
- Μην καθαρίζετε τον καθρέφτη με σκληρά λειαντικά, καύσιμα ή άλλα εκκαθαριστικά πετρελαίου.

Ρύθμιση των εξωτερικών καθρέφτων

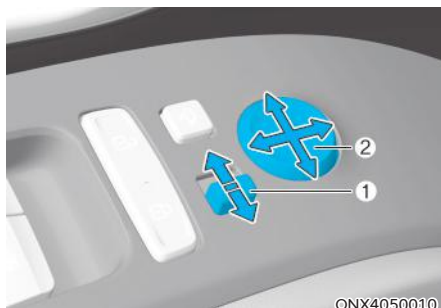

ONX4050010

1. Μετακινήστε το μοχλό (1) είτε στο L (αριστερή πλευρά) είτε στο R (δεξιά πλευρά) για να επιλέξετε τον καθρέφτη που θέλετε να ρυθμίσετε.
2. Χρησιμοποιήστε το μοχλό ρύθμισης καθρέφτη (2) για να μετακινήσετε τον επιλεγμένο καθρέφτη πάνω, κάτω, αριστερά ή δεξιά.
3. Μετά από τη ρύθμιση, μετακινήστε το μοχλό (1) στη μεσαία θέση για να αποφύγετε ακούσια ρύθμιση.

ΣΗΜΕΙΩΣΗ

- Οι καθρέφτες σταματούν να κινούνται όταν φτάσουν στη μέγιστη κλίση τους, αλλά το μοτέρ συνεχίζει να λειτουργεί εφόσον πιέζεται ο διακόπτης. Μην πιέζετε το διακόπτη περισσότερο από όσο είναι απαραίτητο, καθώς το μοτέρ μπορεί να καταστραφεί.
- Μην επιχειρήσετε να ρυθμίσετε τους εξωτερικούς καθρέφτες με το χέρι γιατί το μοτέρ μπορεί να καταστραφεί.

Αναδίπλωση εξωτερικού καθρέφτη



Χειροκίνητος τύπος

Για να διπλώσετε τον εξωτερικό καθρέφτη, κρατήστε το περίβλημά του και κατόπιν, διπλώστε τον προς το πίσω μέρος του αυτοκινήτου.



Ηλεκτρικός τύπος

Ο εξωτερικός καθρέφτης μπορεί να διπλώσει ή να ξεδιπλώσει πιέζοντας το διακόπτη.

- Εάν το 'Convenience → Welcome mirror/light → On door unlock' επιλεγεί στη λειτουργία Ρυθμίσεις Χρήστη στην οθόνη LCD, ο εξωτερικός καθρέφτης θα διπλώσει ή θα ξεδιπλώσει αυτόματα όπως παρακάτω:
 - Ο καθρέφτης θα διπλώσει ή θα ξεδιπλώσει όταν η πόρτα κλειδωθεί ή ξεκλειδωθεί με το έξυπνο κλειδί.
 - Ο καθρέφτης θα διπλώσει ή θα ξεδιπλώσει όταν η πόρτα κλειδωθεί ή ξεκλειδωθεί από το πλήκτρο στο εξωτερικό χερούλι της πόρτας.
- Εάν το 'Convenience → Welcome mirror/light → On door unlock' και το 'Convenience → Welcome mirror/light → On driver approach' επιλεγούν στη λειτουργία Ρυθμίσεις Χρήστη στην οθόνη LCD, ο εξωτερικός καθρέφτης θα ξεδιπλώσει αυτόματα όταν πλησιάσετε το αυτοκίνητο (με όλες τις πόρτες κλειστές και κλειδωμένες) με ένα έξυπνο κλειδί στην κατοχή σας.

ΣΗΜΕΙΩΣΗ

Ο ηλεκτρικός εξωτερικός καθρέφτης λειτουργεί ακόμη και όταν ο διακόπτης ανάφλεξης είναι στη θέση OFF. Ωστόσο, για να αποφευχθεί περιττή εκφόρτιση της μπαταρίας, μη ρυθμίζετε τους καθρέφτες περισσότερο από όσο είναι απαραίτητο όταν ο κινητήρας δεν λειτουργεί.

ΣΗΜΕΙΩΣΗ

Μη διπλώνετε με το χέρι τον ηλεκτρικό εξωτερικό καθρέφτη. Μπορεί να προκληθεί ζημιά στο μοτέρ.

ΠΑΡΑΘΥΡΑ

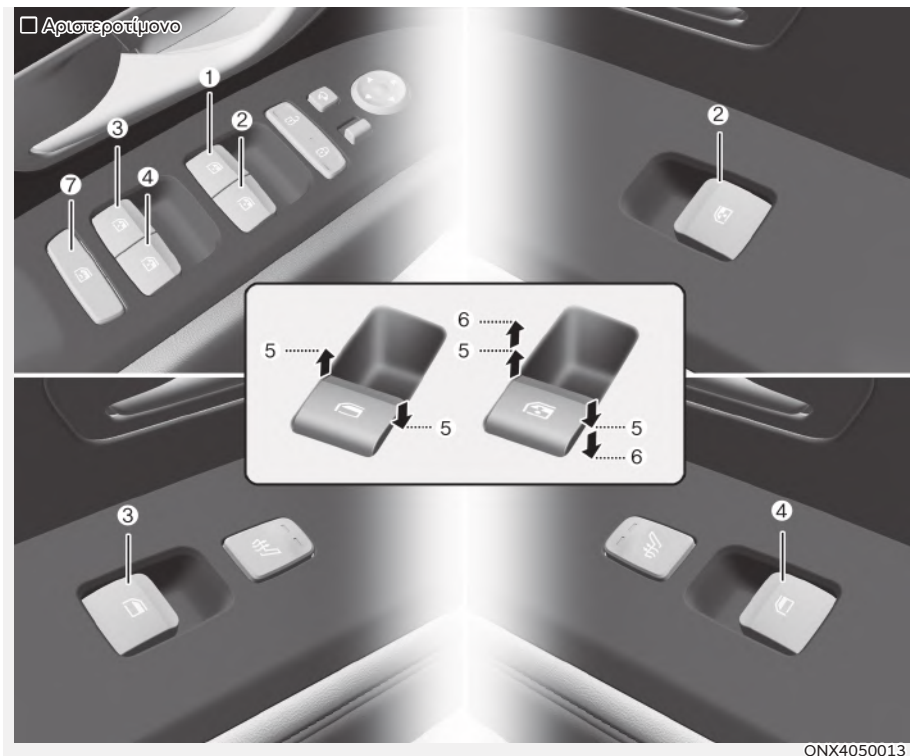

- (1) Διακόπτης ηλεκτρικού παραθύρου οδηγού.
- (2) Διακόπτης ηλεκτρικού παραθύρου συνοδηγού.
- (3) Διακόπτης ηλεκτρικού παραθύρου πίσω πόρτας (Αριστερά).
- (4) Διακόπτης ηλεκτρικού παραθύρου πίσω πόρτας (Δεξιά).

- (5) Άνοιγμα και κλείσιμο παραθύρου.
- (6) Αυτόματο ηλεκτρικό παράθυρο*.
- (7) Διακόπτης κλειδώματος ηλεκτρικών παραθύρων.

* : αν έχει τοποθετηθεί

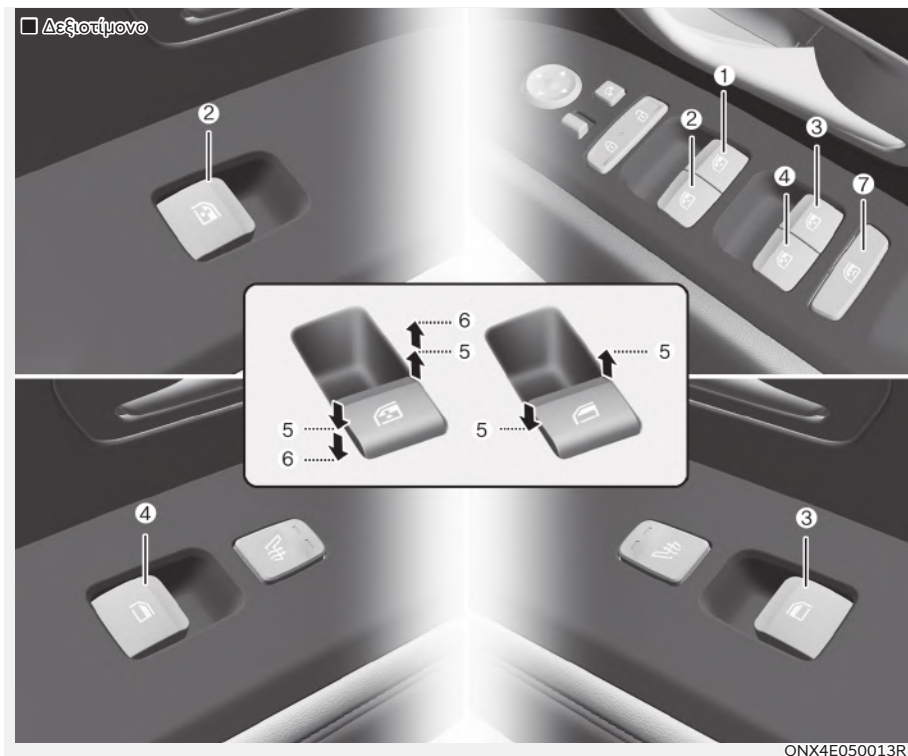

- (1) Διακόπτης ηλεκτρικού παραθύρου οδηγού.
- (2) Διακόπτης ηλεκτρικού παραθύρου συνοδηγού.
- (3) Διακόπτης ηλεκτρικού παραθύρου πίσω πόρτας (Αριστερά).
- (4) Διακόπτης ηλεκτρικού παραθύρου πίσω πόρτας (Δεξιά).

- (5) Άνοιγμα και κλείσιμο παραθύρου.
- (6) Αυτόματο ηλεκτρικό παράθυρο*.
- (7) Διακόπτης κλειδώματος ηλεκτρικών παραθύρων.

* : αν έχει τοποθετηθεί

Ηλεκτρικά παράθυρα

Ο διακόπτης ανάφλεξης πρέπει να είναι στη θέση ON για να μπορείτε να ανεβάσετε ή να χαμηλώσετε τα παράθυρα. Κάθε πόρτα έχει ένα διακόπτη ηλεκτρικών παραθύρων, ο οποίος ελέγχει το αντίστοιχο παράθυρο της πόρτας. Ο οδηγός έχει ένα διακόπτη κλειδώματος ηλεκτρικών παραθύρων που μπορεί να μπλοκάρει τη λειτουργία των παραθύρων των επιβατών. Τα ηλεκτρικά παράθυρα μπορούν να λειτουργήσουν για περίπου 3 λεπτά αφότου ο διακόπτης ανάφλεξης τοποθετηθεί στις θέσεις ACC ή OFF. Ωστόσο, αν οι εμπρός πόρτες είναι ανοιχτές, τα ηλεκτρικά παράθυρα δεν μπορούν να λειτουργήσουν ακόμη και εντός της περιόδου των 3 λεπτών.

Ανοιγμα και κλείσιμο παραθύρου

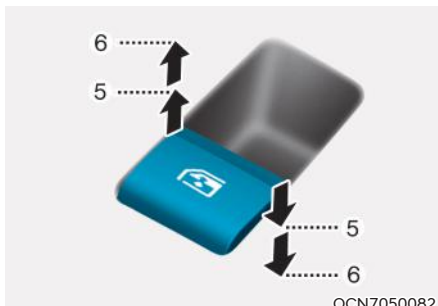

Για να ανοίξετε:

Πιέστε το διακόπτη παραθύρου κάτω στη πρώτη θέση συγκράτησης (5). Απελευθερώστε τον διακόπτη όταν θέλετε να σταματήσει το παράθυρο.

Για να κλείσετε:

Πιέστε το διακόπτη παραθύρου πάνω στη πρώτη θέση συγκράτησης (5). Απελευθερώστε το διακόπτη όταν θέλετε να σταματήσει το παράθυρο.

Αυτόματο κατέβασμα παραθύρου (αν έχει τοποθετηθεί)

Πιέζοντας ή σηκώνοντας τον διακόπτη του ηλεκτρικού παραθύρου στιγμιαία στη δεύτερη θέση συγκράτησης (6), το παράθυρο χαμηλώνει τελείως ακόμη και όταν αφήνετε το διακόπτη.

Για να το σταματήσετε στην επιθυμητή θέση ενώ το παράθυρο λειτουργεί, τραβήξτε προς τα πάνω ή πιέστε και αφήστε τον διακόπτη.

Αυτόματο ανέβασμα/κατέβασμα παραθύρου (αν έχει τοποθετηθεί)

Πιέζοντας ή σηκώνοντας τον διακόπτη του ηλεκτρικού παραθύρου στιγμιαία στη δεύτερη θέση συγκράτησης (6), το παράθυρο χαμηλώνει ή ανεβαίνει τελείως ακόμη και όταν αφήνετε το διακόπτη. Για να το σταματήσετε στην επιθυμητή θέση ενώ το παράθυρο λειτουργεί, τραβήξτε προς τα πάνω ή πιέστε και αφήστε τον διακόπτη.

Για να επαναρυθμίσετε τα ηλεκτρικά παράθυρα

Αν τα ηλεκτρικά παράθυρα δε λειτουργούν κανονικά, το αυτόματο σύστημα ηλεκτρικών παραθύρων πρέπει να επαναρυθμιστεί με τον ακόλουθο τρόπο:

1. Πιέστε τον διακόπτη ανάφλεξης στη θέση ON.
2. Κλείστε το παράθυρο και συνεχίστε να σηκώνετε τον διακόπτη του παραθύρου για τουλάχιστον ένα δευτερόλεπτο.

Αν τα ηλεκτρικά παράθυρα δεν λειτουργούν κανονικά αφού τα επαναρυθμίσετε, σας συνιστούμε να ελέγξετε το σύστημα σε έναν Εξουσιοδοτημένο Επισκευαστή HYUNDAI.

Αυτόματη αναστροφή (αν έχει τοποθετηθεί)



Αν ένα παράθυρο αισθανθεί ένα εμπόδιο ενώ κλείνει αυτόματα, θα σταματήσει και θα κατέβει περίπου 30 εκ. (12 in.) για να αφαιρέσετε το εμπόδιο.

Αν το παράθυρο ανιχνεύσει αντίσταση ενώ ο διακόπτης σηκώνεται προς τα πάνω συνεχόμενα, το παράθυρο θα σταματήσει να ανεβαίνει και μετά θα κατέβει περίπου 2.5 εκ. (1 in.).

Αν ο διακόπτης τραβηχτεί προς τα επάνω συνεχόμενα ξανά μέσα σε 5 δευτερόλεπτα αφότου το παράθυρο έχει χαμηλώσει με την αυτόματη λειτουργία αναστροφής, η αυτόματη αναστροφή δεν θα λειτουργήσει.

i Πληροφορία

Η αυτόματη λειτουργία αναστροφής είναι ενεργή μόνο όταν χρησιμοποιείται η λειτουργία “Auto Up” τραβώντας πλήρως προς τα επάνω τον διακόπτη στη δεύτερη θέση συγκράτησης.

ΣΗΜΕΙΩΣΗ

Μη τοποθετήσετε αξεσουάρ στα παράθυρα. Η αυτόματη αναστροφή ενδέχεται να μη λειτουργήσει.

ΠΡΟΕΙΔΟΠΟΙΗΣΗ

Βεβαιωθείτε ότι μέρη του σώματος ή άλλα αντικείμενα είναι με ασφάλεια εκτός πορείας παραθύρου, πριν κλείσετε τα παράθυρα, για να αποφύγετε τραυματισμούς ή ζημιές στο αυτοκίνητο.

Αντικείμενα με μικρότερη διάμετρο από 4 χιλ. (0.16 in.) που έχουν πιαστεί μεταξύ του γυαλιού και του πάνω καναλιού του παραθύρου μπορεί να μην ανιχνευθούν από την αυτόματη λειτουργία αναστροφής και το παράθυρο δε θα σταματήσει και δε θα αναστρέψει.

Μπουτόν κλειδώματος ηλεκτρικών παραθύρων



Ο οδηγός μπορεί να απενεργοποιήσει τους διακόπτες των πίσω ηλεκτρικών παραθύρων πιέζοντας το μπουτόν κλειδώματος των ηλεκτρικών παραθύρων.

Όταν πιέσετε το μπουτόν ηλεκτρικών παραθύρων:

- Ο κύριος διακόπτης του οδηγού μπορεί να λειτουργήσει όλα τα ηλεκτρικά παράθυρα.
- Ο διακόπτης του συνοδηγού μπορεί να λειτουργήσει το ηλεκτρικό παράθυρο του συνοδηγού.
- Ο διακόπτης των πίσω επιβατών δεν μπορεί να λειτουργήσει τα πίσω ηλεκτρικά παράθυρα.
- * Αν ένα μπουτόν κλειδώματος ηλεκτρικών παραθύρων λειτουργεί (ο δείκτης ανάβει), οι πίσω επιβάτες δεν μπορούν να ανοίξουν τις πίσω πόρτες.



ΠΡΟΕΙΔΟΠΟΙΗΣΗ

Μην αφήνετε παιδιά να παίζουν με τα ηλεκτρικά παράθυρα. Διατηρήστε το μπουτόν κλειδώματος των ηλεκτρικών παραθύρων στην πόρτα του οδηγού στη θέση LOCK. Η τυχαία λειτουργία του παραθύρου από ένα παιδί μπορεί να έχει ως αποτέλεσμα σοβαρό τραυματισμό ή θάνατο.

ΣΗΜΕΙΩΣΗ

- Για να αποφύγετε πιθανή ζημιά στο σύστημα των ηλεκτρικών παραθύρων, μην ανοίγετε ή μην κλείνετε δύο ή περισσότερα παράθυρα ταυτόχρονα. Αυτό εξασφαλίζει, επίσης, τη μακροβιότητα της ασφάλειας.
- Μην επιχειρήσετε ποτέ να λειτουργήσετε συγχρόνως τον κύριο διακόπτη της πόρτας του οδηγού και τον ατομικό διακόπτη σε αντίθετες κατευθύνσεις. Αν συμβεί αυτό, το παράθυρο θα σταματήσει και δεν θα μπορεί ούτε να ανοίξει ούτε να κλείσει.

Λειτουργία κλεισίματος παραθύρου από απόσταση (αν έχει τοποθετηθεί)



OTM050230L

Μπορείτε ακόμα να ελέγξετε την κίνηση του παραθύρου με τον κινητήρα απενεργοποιημένο, πιέζοντας το πλήκτρο Κλειδώμα Πόρτας (1) για περισσότερο από 3 δευτερόλεπτα. Το παράθυρο ανεβαίνει, εφόσον πιέζετε το πλήκτρο κλειδώματος πόρτας. Η κίνηση του παραθύρου σταματά, όταν αφήνετε το πλήκτρο κλειδώματος πόρτας. Τα φώτα αλάρμ αναβοσβήνουν 3 φορές, όταν το παράθυρο είναι τελείως κλειστό.

i Πληροφορία

- Η λειτουργία απομακρυσμένου κλεισίματος παραθύρου ενδέχεται να σταματήσει ξαφνικά όταν απομακρύνεστε από το αυτοκίνητο κατά τη λειτουργία. Μείνετε πολύ κοντά στο αυτοκίνητο, ενώ παρακολουθείτε την κίνηση του παραθύρου.
- Ένα από τα παράθυρα ίσως σταματήσει να λειτουργεί, όταν διακόπτεται από συγκεκριμένη δύναμη. Ωστόσο, τα υπόλοιπα παράθυρα θα συνεχίσουν να λειτουργούν. Έτσι, πρέπει να βεβαιωθείτε ότι όλα τα παράθυρα είναι κλειστά, και ότι τα φώτα αλάρμ αναβοσβήνουν 3 φορές.
- Η λειτουργία κλεισίματος του απομακρυσμένου παραθύρου λειτουργεί μόνο σε αυτοκίνητο που διαθέτει αυτόματο ηλεκτρικό σύστημα σε όλα τα παράθυρα.

ΠΑΝΟΡΑΜΙΚΗ ΗΛΙΟΡΟΦΗ (ΑΝ ΕΧΕΙ ΤΟΠΟΘΕΤΗΘΕΙ)

Αν το αυτοκίνητό σας είναι εξοπλισμένο με ηλιοροφή, μπορεί να σύρετε ή να ανυψώσετε την ηλιοροφή με το μοχλό ελέγχου ηλιοροφής που βρίσκεται στην κονσόλα οροφής.



Ο διακόπτης ανάφλεξης πρέπει να είναι στη θέση ON πριν ανοίξετε ή κλείσετε την ηλιοροφή.

Η ηλιοροφή μπορεί να λειτουργήσει για περίπου 3 λεπτά αφού το μπουτόν Engine Start/Stop είναι στη θέση ACC ή LOCK (OFF). Ωστόσο, αν η μπροστινή πόρτα είναι ανοιχτή, η ηλιοροφή δεν μπορεί να λειτουργήσει ούτε εντός των 3 λεπτών.

i Πληροφορία

- Σε κρύα και υγρά κλίματα, η ηλιοροφή μπορεί να μη λειτουργήσει σωστά, εξαιτίας του ψύχους.
- Μετά από το πλύσιμο του αυτοκινήτου ή μετά από βροχή, βεβαιωθείτε ότι έχετε σκουπίσει τα νερά πριν λειτουργήσετε την ηλιοροφή.

⚠ ΠΡΟΕΙΔΟΠΟΙΗΣΗ

- Μη ρυθμίζετε ποτέ την ηλιοροφή ή το σκιάδιο ενώ οδηγείτε. Αυτό μπορεί να έχει ως αποτέλεσμα την απώλεια ελέγχου και ένα ατύχημα που μπορεί να προκαλέσει σοβαρό τραυματισμό ή ζημιά.
- Βεβαιωθείτε ότι τα χέρια, το πρόσωπο ή οποιαδήποτε άλλα μέρη του σώματος ή αντικείμενα είναι μακριά από τη διαδρομή της ηλιοροφής, πριν κλείσετε την ηλιοροφή.
- Μην απλώνετε το κεφάλι, τα χέρια ή το σώμα σας έξω από την ηλιοροφή ενώ οδηγείτε, για να αποφύγετε σοβαρό τραυματισμό.
- Μην αφήνετε τον κινητήρα σε λειτουργία και το κλειδί στο αυτοκίνητο με παιδιά χωρίς επιτήρηση. Τα παιδιά μπορεί να λειτουργήσουν την ηλιοροφή, με αποτέλεσμα σοβαρό τραυματισμό.
- Μην κάθεστε πάνω στο αυτοκίνητο. Μπορεί να προκληθούν τραυματισμοί ή ζημιές.
- Μη λειτουργείτε την ηλιοροφή ενώ χρησιμοποιείτε τη σχάρα οροφής για να μεταφέρετε φορτίο. Αυτό μπορεί να προκαλέσει χαλάρωση του φορτίου και να αποσπάσει την προσοχή του οδηγού.
- Μην αφήσετε οποιαδήποτε αποσκευή να βγαίνει έξω από την ηλιοροφή ενώ οδηγείτε.

ΣΗΜΕΙΩΣΗ

- Μη συνεχίζετε να μετακινείτε τον μοχλό ελέγχου ηλιοροφής αφού η ηλιοροφή έχει πλήρως ανοίξει, κλείσει ή ανυψωθεί. Μπορεί να προκληθεί ζημιά στο μοτέρ ή σε εξαρτήματα του συστήματος.
- Σιγουρευτείτε ότι η ηλιοροφή είναι τελείως κλειστή πριν φύγετε από το αυτοκίνητο σας.

Αν η ηλιοροφή μείνει ανοιχτή, βροχή ή χιόνι μπορεί να βρέξουν το εσωτερικό του αυτοκινήτου, ενώ μπορεί να προκληθεί και κλοπή.

Σκίαστρο



Για να ανοίξετε το σκίαστρο:

Τραβήξτε το διακόπτη ελέγχου ηλιοροφής προς τα πίσω, στην πρώτη θέση συγκράτησης.

Για να κλείσετε το σκίαστρο:

Σπρώξτε το διακόπτη ελέγχου ηλιοροφής προς τα μπροστά, στην πρώτη θέση συγκράτησης.

Για να σταματήσετε το σκίαστρο στην επιθυμητή θέση ενώ η ηλιοροφή λειτουργεί, σπρώξτε το διακόπτη ελέγχου ηλιοροφής προς τα πίσω ή μπροστά και αφήστε τον.

i Πληροφορία

- Για να ενεργοποιήσετε το μοχλό ελέγχου στην πρώτη θέση συγκράτησης χρειάζεται μόνο ένα πολύ απαλό άγγιγμα.
- Οι γραμμές που σχηματίζονται στο υλικό του σκίαστρου είναι φυσιολογικές.

! ΠΡΟΣΟΧΗ

Μην τραβήξετε ή σπρώξετε το σκίαστρο με το χέρι. Κάτι τέτοιο μπορεί να προκαλέσει βλάβη στο σκίαστρο ή να οδηγήσει σε δυσλειτουργία.

Ολίσθηση ηλιοροφής



Όταν το σκίαστρο είναι κλειστό:

Αν τραβήξετε το διακόπτη ελέγχου ηλιοροφής προς τα πίσω μετά την πρώτη θέση συγκράτησης, το σκίαστρο θα ανοίξει πλήρως συρόμενο και μετά θα ανοίξει πλήρως το τζάμι της ηλιοροφής.

Όταν το σκίαστρο είναι ανοιχτό:

Αν τραβήξετε το διακόπτη ελέγχου ηλιοροφής προς τα πίσω, το τζάμι της ηλιοροφής θα ανοίξει πλήρως συρόμενο.

Για να σταματήσετε την ηλιοροφή στην επιθυμητή θέση ενώ η ηλιοροφή λειτουργεί, σπρώξτε τον διακόπτη ελέγχου ηλιοροφής προς τα πίσω ή μπροστά και αφήστε τον.

i Πληροφορία

Μόνο το μπροστινό μέρος της ηλιοροφής ανοίγει και κλείνει.

Αναδύομενη ηλιοροφή

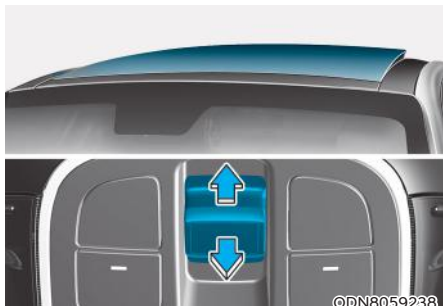

Όταν το σκίαστρο είναι κλειστό:
Αν σπρώξετε το διακόπτη ελέγχου ηλιοροφής προς τα πάνω, το σκίαστρο θα ανοίξει συρόμενο και τότε το τζάμι της ηλιοροφής θα ανοίξει με κλίση.

Όταν το σκίαστρο είναι κλειστό:
Αν σπρώξετε το διακόπτη ελέγχου ηλιοροφής προς τα πάνω, το τζάμι της ηλιοροφής θα ανοίξει με κλίση.

Για να σταματήσετε την ηλιοροφή στην επιθυμητή θέση ενώ η ηλιοροφή λειτουργεί, σπρώξτε το διακόπτη ελέγχου ηλιοροφής προς τα πίσω ή μπροστά και αφήστε τον.

Κλείσιμο ηλιοροφής

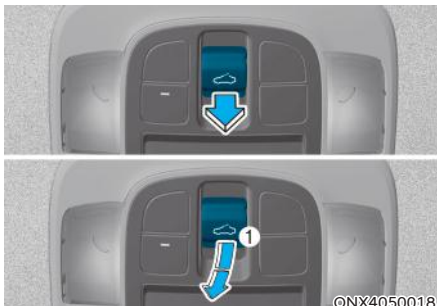

Για να κλείσετε το τζάμι της ηλιοροφής:
Σπρώξτε το διακόπτη ελέγχου ηλιοροφής μπροστά, στην πρώτη θέση συγκράτησης.

Για να κλείσετε το τζάμι της ηλιοροφής και το σκίαστρο:

Σπρώξτε το διακόπτη ελέγχου ηλιοροφής μπροστά, στη δεύτερη θέση συγκράτησης. Το τζάμι της ηλιοροφής θα κλείσει, και μετά το σκίαστρο θα κλείσει αυτόματα.

Για να σταματήσετε την ηλιοροφή στην επιθυμητή θέση ενώ η ηλιοροφή λειτουργεί, σπρώξτε το διακόπτη ελέγχου ηλιοροφής προς τα πίσω ή μπροστά και αφήστε τον.

ΠΡΟΣΟΧΗ

Κλείστε την ηλιοροφή ενώ οδηγείτε σε περιβάλλον με σκόνη. Η σκόνη μπορεί να προκαλέσει δυσλειτουργία στο σύστημα του αυτοκινήτου.

Αυτόματη αναστροφή

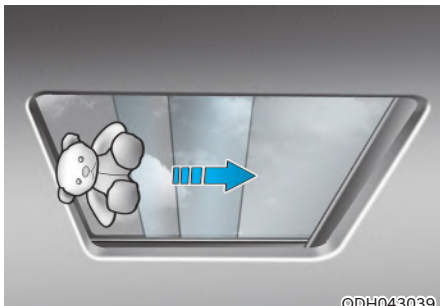

©DH043039

Αν ανιχνευθεί ένα αντικείμενο ενώ η ηλιοροφή κλείνει αυτόματα, θα αντιστρέψει την κατεύθυνσή της και θα σταματήσει για να αφαιρέσετε το εμπόδιο. Η λειτουργία αυτόματης αναστροφής δεν λειτουργεί εάν υπάρχει μικρό εμπόδιο ανάμεσα στο συρόμενο γυαλί και το φύλλο ηλιοροφής.

Θα πρέπει πάντα να ελέγχετε ότι όλοι οι επιβάτες και τα αντικείμενα βρίσκονται μακριά από την ηλιοροφή πριν την κλείσετε.



ΠΡΟΕΙΔΟΠΟΙΗΣΗ

- Μικρά αντικείμενα που μπορεί να πιαστούν μεταξύ του γυαλιού ηλιοροφής και του πλαισίου ηλιοροφής μπορεί να μην ανιχνευθούν από την αυτόματη αναστροφή. Σε αυτή την περίπτωση, το γυαλί ηλιοροφής δε θα τα ανιχνεύσει και δε θα αντιστρέψει την κατεύθυνση.
- Βεβαιωθείτε ότι το πρόσωπο ή άλλα μέρη του σώματος ή αντικείμενα είναι μακριά από την πορεία της ηλιοροφής, πριν την κλείσετε, για να αποφύγετε τραυματισμό ή ζημιές.



ΠΡΟΕΙΔΟΠΟΙΗΣΗ

- Για να αποτρέψετε την τυχαία λειτουργία της ηλιοροφής, ειδικά από ένα παιδί, μην το αφήσετε να λειτουργήσει την ηλιοροφή.
- Μην κάθεστε στην οροφή του αυτοκινήτου. Μπορεί να προκληθούν ζημιές.

ΣΗΜΕΙΩΣΗ

- Ανά περιόδους, αφαιρείτε οποιαδήποτε βρωμιά που μπορεί να έχει συγκεντρωθεί στη ράγα της ηλιοροφής και μπορεί να προκαλέσει θόρυβο.
- Μην προσπαθήσετε να ανοίξετε την ηλιοροφή όταν η θερμοκρασία είναι κάτω από το μηδέν ή όταν η ηλιοροφή είναι καλυμμένη με χιόνι ή πάγο, μπορεί να υποστεί ζημιά το μοτέρ. Σε κρύα και υγρά κλίματα η ηλιοροφή μπορεί να μη λειτουργεί σωστά.

Επαναρρύθμιση ηλιοροφής



©NX4E050143

Σε κάποιες περιπτώσεις, η ηλιοροφή μπορεί να χρειαστεί επαναρρύθμιση. Ορισμένα παραδείγματα στα οποία απαιτείται επαναρρύθμιση είναι τα παρακάτω:

- Αν η μπαταρία εκφορτιστεί ή αποσυνδεθεί.
- Αν η ασφάλεια της ηλιοροφής έχει αντικατασταθεί.
- Αν η λειτουργία ενός αγγίγματος AUTO OPEN/CLOSE της ηλιοροφής δεν λειτουργεί σωστά.

Διαδικασία επαναρρύθμισης ηλιοροφής:

1. Συνιστάται η επαναφορά της ηλιοροφής ενώ ο κινητήρας λειτουργεί. Ξεκινήστε τον κινητήρα στη θέση P (Παρκάρισμα).
 2. Βεβαιωθείτε ότι η ηλιοροφή και το σκίαστρο βρίσκονται στην εντελώς κλειστή θέση. Αν η ηλιοροφή και το σκίαστρο είναι ανοιχτά, σπρώξτε το διακόπτη ελέγχου μπροστά μέχρι η ηλιοροφή και το σκίαστρο να κλείσουν τελείως.
 3. Απελευθερώστε το διακόπτη ελέγχου όταν η ηλιοροφή και το σκίαστρο έχουν κλείσει τελείως.
 4. Σπρώξτε το διακόπτη ελέγχου μπροστά για περίπου 10 δευτερόλεπτα μέχρι η ηλιοροφή να μετακινηθεί ελαφρώς.
 5. Απελευθερώστε το διακόπτη ελέγχου.
 6. Εντός 3 δευτερολέπτων, πιέστε και κρατήστε τον διακόπτη ελέγχου μπροστά μέχρις ότου η ηλιοροφή και το σκίαστρο λειτουργούν ως εξής:
Sunshade Open → Glass Open → Glass Close → Sunshade Close.
- Μην ελευθερώσετε το διακόπτη μέχρι να ολοκληρωθεί η διαδικασία.
- Εάν ελευθερώσετε το διακόπτη ελέγχου κατά τη διάρκεια της λειτουργίας, ξεκινήστε ξανά τη διαδικασία από το βήμα 2.
7. Αφήστε το διακόπτη ελέγχου της ηλιοροφής μετά την ολοκλήρωση της διαδικασίας. Το σύστημα ηλιοροφής έχει επαναρρυθμιστεί.

i Πληροφορία

Εάν η ηλιοροφή δεν επαναρρυθμιστεί όταν η μπαταρία του αυτοκινήτου έχει αποσυνδεθεί ή εκφορτιστεί ή η ασφάλεια ηλιοροφής χαλάσει, η ηλιοροφή μπορεί να μην λειτουργεί κανονικά.

Για πιο λεπτομερείς πληροφορίες, σας συνιστούμε να επικοινωνήσετε με έναν Εξουσιοδοτημένο Επισκευαστή της HYUNDAI.

Προειδοποίηση ανοικτής ηλιοροφής

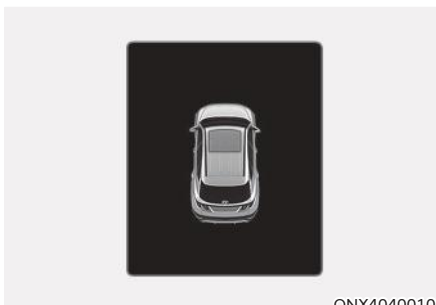

- Αν ο οδηγός σβήσει τον κινητήρα, ενώ η ηλιοροφή δεν είναι τελείως κλειστή, το προειδοποιητικό καμπανάκι θα ηχήσει για λίγα δευτερόλεπτα και η προειδοποίηση ανοικτής ηλιοροφής θα εμφανιστεί στην οθόνη LCD.

Κλείστε με ασφάλεια την ηλιοροφή όταν φεύγετε από το αυτοκίνητο σας.

ΕΞΩΤΕΡΙΚΑ ΧΑΡΑΚΤΗΡΙΣΤΙΚΑ

Καπό

Άνοιγμα του καπό

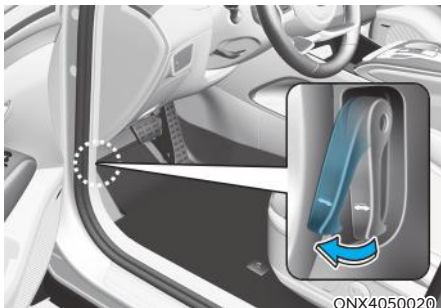

1. Σταθμεύστε το αυτοκίνητο και εφαρμόστε το χειρόφρενο.
2. Τραβήξτε το μοχλό απελευθέρωσης για να ξεκλειδώσει το καπό. Το καπό θα ανοίξει λίγο.

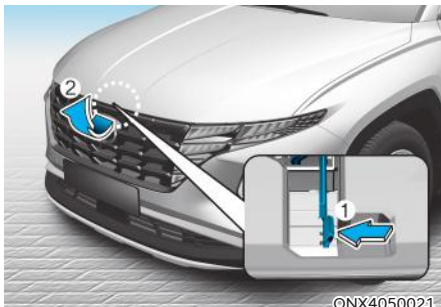

3. Πηγαίνετε στο μπροστινό μέρος του αυτοκινήτου, ανυψώστε ελαφρά το καπό, τραβήξτε το δευτερεύων μάνταλο (1) μέσα στο κέντρο του καπό και ανυψώστε το καπό (2).

Μόλις το καπό έχει ανυψωθεί μέχρι τη μέση, θα ανέβει τελείως από μόνο του.



4. Τραβήξτε τη ράβδο στήριξης του καπό.
5. Κρατήστε το καπό ανοιχτό με τη ράβδο στήριξης (3).

ΠΡΟΕΙΔΟΠΟΙΗΣΗ

- Πιάστε τη ράβδο στήριξης στην περιοχή που είναι τυλιγμένη με καουτσούκ. Το καουτσούκ θα βοηθήσει να μην καείτε από καυτό μέταλλο όταν ο κινητήρας είναι ζεστός.
- Η ράβδος στήριξης πρέπει να εισέλθει τελείως στην ειδική οπή, όποτε ελέγχετε τον κινητήρα. Με αυτό τον τρόπο θα αποφύγετε τη πτώση του καπό και τον πιθανό τραυματισμό σας.

Κλείσιμο του καπό

1. Πριν κλείσετε το καπό, ελέγξτε μέσα και γύρω από τον κινητήρα για να βεβαιωθείτε ότι:
 - Οποιαδήποτε εργαλεία ή άλλα αντικείμενα έχουν απομακρυνθεί από το χώρο του κινητήρα ή γύρω από το άνοιγμα του καπό.
 - Γάντια, πανιά ή οποιοδήποτε άλλο εύφλεκτο υλικό έχουν αφαιρεθεί από το χώρο του κινητήρα.
 - Όλες οι τάπες πλήρωσης στο χώρο του κινητήρα είναι σφικτές και σωστά τοποθετημένες.
2. Χαμηλώστε το καπό μέχρι τη μέση (περίπου 30 εκατοστά (12 in.) πάνω από τη κλειστή θέση) και πιέστε προς τα κάτω για να το ασφαλίσετε στη θέση του. Επανελέγξτε για να βεβαιωθείτε ότι το καπό έχει ασφαλίσει. Αν το καπό μπορεί να σηκωθεί ελαφρώς, δεν έχει κλειδώσει με ασφάλεια. Ανοίξτε το ξανά και κλείστε το με περισσότερη δύναμη.



ΠΡΟΕΙΔΟΠΟΙΗΣΗ

- Πριν κλείσετε το καπό, βεβαιωθείτε ότι όλα τα εμπόδια γύρω από το άνοιγμα του καπό έχουν αφαιρεθεί.
- Να ελέγχετε πάντοτε δύο φορές ότι το καπό είναι ασφαλισμένο πριν ξεκινήσετε. Να ελέγχετε ότι δεν υπάρχει προειδοποιητική λυχνία ανοικτού καπό ή μήνυμα στον πίνακα οργάνων. Αν οδηγείτε με το καπό ανοικτό, μπορεί να χάσετε πλήρως την ορατότητα με αποτέλεσμα την πρόκληση ατυχήματος.
- Μην μετακινείτε το αυτοκίνητο με το καπό ανοικτό αφού έτσι εμποδίζεται η ορατότητα και μπορεί να προκληθεί ατύχημα. Το καπό μπορεί να πέσει ή να πάθει ζημιά.

Πόρτα χώρου αποσκευών

Άνοιγμα πόρτας χώρου αποσκευών



Βεβαιωθείτε ότι το αυτοκίνητο είναι στη θέση P (Παρκάρισμα) και βάλτε το χειρόφρενο.

Έπειτα κάντε ένα από τα παρακάτω:

1. Ξεκλειδώστε όλες τις πόρτες με το πλήκτρο ξεκλειδώματος πόρτας στο τηλεχειριστήριο ή το έξυπνο κλειδί. Πιέστε το πλήκτρο στο χερούλι της πόρτας του χώρου αποσκευών για να ανοίξει.
2. Πιέστε και κρατήστε το πλήκτρο ξεκλειδώματος της πόρτας χώρου αποσκευών στο τηλεχειριστήριο ή το έξυπνο κλειδί. Πιέστε το πλήκτρο στο χερούλι της πόρτας του χώρου αποσκευών για να ανοίξει.
3. Με το έξυπνο κλειδί στη κατοχή σας, πιέστε το πλήκτρο στο χερούλι της πόρτας χώρου αποσκευών για να ανοίξει.

Κλείσιμο της πόρτας του χώρου αποσκευών



ONX4050024

Χαμηλώστε την πόρτα χώρου αποσκευών και πιέστε το προς τα κάτω, ώσπου να κλειδώσει. Για να βεβαιωθείτε ότι το καπάκι της πόρτας χώρου αποσκευών έχει κλείσει σωστά, πάντα να ελέγχετε, τραβώντας προς τα πάνω, χωρίς να πιέζετε το πλήκτρο στο χερούλι της πόρτας χώρου αποσκευών.



ΠΡΟΕΙΔΟΠΟΙΗΣΗ

Να έχετε την πόρτα του χώρου αποσκευών πάντα τελείως κλειστή όταν το αυτοκίνητο είναι σε κίνηση. Αν παραμείνει ανοιχτή ή μισόκλειστη, μπορεί να εισέλθουν στο αυτοκίνητο δηλητηριώδη καυσαέρια που περιέχουν μονοξείδιο του άνθρακα (CO) και να προκληθεί σοβαρή ασθένεια ή θάνατος.

ΣΗΜΕΙΩΣΗ

Για να αποφύγετε ζημιά στα αμορτισέρ ανύψωσης της πόρτας του χώρου αποσκευών καθώς και του μηχανισμού, να κλείνετε πάντα τη πόρτα πριν την οδήγηση.



Πληροφορία

Σε κρύα και υγρά κλίματα, η κλειδαριά και ο μηχανισμός της πόρτας του χώρου αποσκευών μπορεί να μη λειτουργούν σωστά εξαιτίας των συνθηκών ψύχους.



ΠΡΟΕΙΔΟΠΟΙΗΣΗ



ONX4050025

Μην κρατάτε το τμήμα (αμορτισέρ αερίου) που υποστηρίζει την πόρτα του χώρου αποσκευών. Λάβετε υπόψη ότι η παραμόρφωση του εξαρτήματος μπορεί να προκαλέσει ζημιά στο αυτοκίνητο και κίνδυνο τραυματισμού.



ΠΡΟΕΙΔΟΠΟΙΗΣΗ

- ΠΟΤΕ μην αφήνετε κάποιον να επιβαίνει στο χώρο αποσκευών. Αν η πόρτα είναι μερικώς ή τελείως κλειστή και το άτομο δε μπορεί να βγει έξω, μπορεί να προκύψει σοβαρός τραυματισμός ή θάνατος, εξαιτίας έλλειψης εξαερισμού, καυσαερίων και γρήγορης αύξησης θερμοκρασίας, ή εξαιτίας έκθεσης σε συνθήκες ψύχους.

Ο χώρος αποσκευών είναι επίσης πολύ επικίνδυνο μέρος σε περίπτωση σύγκρουσης, καθώς δεν είναι προστατευμένος χώρος για επιβάτες, αλλά είναι μέρος της ζώνης σύγκρουσης του αυτοκινήτου.

- Το αυτοκίνητο σας πρέπει να μένει κλειδωμένο και τα κλειδιά να είναι μακριά από παιδιά. Οι γονείς πρέπει να ενημερώνουν τα παιδιά τους σχετικά με τους κινδύνους του παιχνιδιού στο χώρο αποσκευών.

Απελευθέρωση ασφαλείας της πόρτας του χώρου αποσκευών σε έκτακτη ανάγκη



Το αυτοκίνητό σας είναι εξοπλισμένο με ένα μοχλό ασφαλείας απελευθέρωσης της πόρτας του χώρου αποσκευών σε έκτακτη ανάγκη που βρίσκεται στο κάτω μέρος της πόρτας του πορτμπαγκάζ. Όταν κάποιος κλειδωθεί κατά λάθος στο χώρο αποσκευών, η πόρτα μπορεί να ανοίξει μετακινώντας τον μοχλό στην κατεύθυνση του βέλους και σπρώχνοντας την πόρτα για να ανοίξει.

ΠΡΟΕΙΔΟΠΟΙΗΣΗ

- Για περιπτώσεις έκτακτης ανάγκης, θα πρέπει να είστε πλήρως ενημερωμένοι για τη θέση του μοχλού έκτακτης ανάγκης ασφαλείας της πόρτας του χώρου αποσκευών στο αυτοκίνητο και για το πως ανοίγει αν τυχαία κλειδωθείτε στο χώρο αποσκευών.
- Κανείς δεν επιτρέπεται να επιβιβάζει το χώρο αποσκευών του αυτοκινήτου οποιαδήποτε στιγμή. Ο χώρος αποσκευών είναι μια πολύ επικίνδυνη θέση σε περίπτωση σύγκρουσης.
- Χρησιμοποιήστε το μοχλό απελευθέρωσης μόνο για περιπτώσεις έκτακτης ανάγκης. Κάντε το με μεγάλη προσοχή, ειδικά όταν το αυτοκίνητο κινείται.

Ηλεκτρική πόρτα χώρου αποσκευών (αν έχει τοποθετηθεί)

Το μπουτόν ανοίγματος/κλεισίματος της ηλεκτρικής πόρτας του χώρου αποσκευών ανοίγει και κλείνει αυτόματα την πόρτα χώρου αποσκευών.

Πριν χρησιμοποιήσετε την ηλεκτρική πόρτα χώρου αποσκευών

Η ηλεκτρική πόρτα χώρου αποσκευών λειτουργεί όταν ο διακόπτης ανάφλεξης είναι στη θέση ON με τον επιλογέα ταχυτήτων στη θέση P (Παρκάρισμα). Ωστόσο, η πόρτα χώρου αποσκευών θα λειτουργήσει ανεξαρτήτως της θέσης του επιλογέα όταν ο κινητήρας είναι σβηστός.

Για την ασφάλειά σας, βεβαιωθείτε ότι το αυτοκίνητο είναι στη θέση P (Παρκάρισμα), πριν προσπαθήσετε να ανοίξετε ή να κλείσετε την πόρτα του χώρου αποσκευών.

ΠΡΟΕΙΔΟΠΟΙΗΣΗ

- Ποτέ μην αφήνετε παιδιά στο αυτοκίνητο, χωρίς επίτηρηση. Τα παιδιά μπορεί να λειτουργήσουν την πόρτα του χώρου αποσκευών και να προκαλέσουν τραυματισμό σε αυτά ή σε άλλους, ακόμα και ζημιά στο αυτοκίνητο.
- Βεβαιωθείτε ότι δεν υπάρχουν άτομα ή αντικείμενα γύρω από την πόρτα χώρου αποσκευών πριν τη λειτουργήσετε. Περιμένετε μέχρι να ανοίξει τελείως και να σταματήσει πριν φορτώσετε ή ξεφορτώσετε φορτίο ή επιβάτες από το αυτοκίνητο.

ΣΗΜΕΙΩΣΗ

Μην κλείνετε ή ανοίγετε χειροκίνητα την πόρτα χώρου αποσκευών. Αυτό μπορεί να προκαλέσει βλάβη στην ηλεκτρική πόρτα. Αν είναι αναγκαίο να την κλείσετε ή να την ανοίξετε χειροκίνητα όταν η μπαταρία έχει αποσυνδεθεί ή εκφορτιστεί, μην ασκείτε υπερβολική δύναμη.

Άνοιγμα ηλεκτρικής πόρτας χώρου αποσκευών



Η ηλεκτρική πόρτα χώρου αποσκευών θα ανοίξει αυτόματα αν κάνετε ένα από τα παρακάτω:

- Πιέστε το πλήκτρο ξεκλειδώματος της πόρτας χώρου αποσκευών στο τηλεχειριστήριο ή το έξυπνο κλειδί για περίπου ένα δευτερόλεπτο.



- Πιέστε το πλήκτρο της ηλεκτρικής πόρτας χώρου αποσκευών για περίπου ένα δευτερόλεπτο.

Για στάση έκτακτης ανάγκης κατά τη λειτουργία, πιέστε στιγμιαία το πλήκτρο της πόρτας του χώρου αποσκευών.



- Πιέστε το διακόπτη στο χερούλι της πόρτας χώρου αποσκευών (1) έχοντας μαζί σας το έξυπνο κλειδί.

Κλείσιμο της πόρτας του χώρου αποσκευών



- Πιέστε το πλήκτρο ανοίγματος/κλεισίματος της πόρτας χώρου αποσκευών στο κλειδί και κρατήστε το μέχρι να κλείσει τελείως η πόρτα του χώρου αποσκευών.
- Απελευθερώνοντας το πλήκτρο ανοίγματος/κλεισίματος της πόρτας του χώρου αποσκευών στο κλειδί, σταματά η κίνηση της πόρτας με έναν ήχο κουδουνίσματος για περίπου 5 δευτερόλεπτα.
- Για στάση έκτακτης ανάγκης όταν λειτουργεί η ηλεκτρική πόρτα του χώρου αποσκευών, πιέστε στιγμιαία το πλήκτρο ανοίγματος/κλεισίματος της πόρτας χώρου αποσκευών στο κλειδί.



ONX4050029

- Για να κλείσετε τελείως την ηλεκτρική πόρτα χώρου αποσκευών ενώ είναι ανοιχτή, πρέπει να πιέσετε το πλήκτρο κλεισίματος μέχρι να κλείσει. Κατά τη λειτουργία κλεισίματος ο βομβητής ακούγεται συνεχώς. Αν απελευθερώσετε το πλήκτρο κλεισίματος ενώ η πόρτα χώρου αποσκευών κλείνει, τότε θα σταματήσει να κλείνει και το κουδούνισμα θα ηχεί για περίπου 5 δευτερόλεπτα.
- Για στάση έκτακτης ανάγκης ενώ λειτουργεί η ηλεκτρική πόρτα χώρου αποσκευών, πιέστε στιγμιαία το πλήκτρο ανοίγματος/κλεισίματος της ηλεκτρικής πόρτας χώρου αποσκευών.



ONX4050029

- Πιέστε το εσωτερικό πλήκτρο της ηλεκτρικής πόρτας χώρου αποσκευών για περίπου ένα δευτερόλεπτο όταν η πόρτα είναι ανοιχτή.
Η πόρτα θα κλείσει και θα κλειδώσει αυτόματα.

Αυτόματη αναστροφή



ONX4E050030

Κατά τη διάρκεια του ηλεκτρικού ανοίγματος ή κλεισίματος, αν η πόρτα χώρου αποσκευών αισθανθεί ένα εμπόδιο, θα σταματήσει και θα κινηθεί στην αντίθετη κατεύθυνση.

Η αυτόματη λειτουργία αναστροφής ενδέχεται να μη λειτουργήσει αν τα αντικείμενα είναι πολύ μαλακά ή λεπτά, ή αν η πόρτα χώρου αποσκευών είναι σχεδόν κλειστή κοντά στη θέση που ασφαλίζει.

Πρέπει να είστε προσεκτικοί για να αποφευχθεί η παρεμπόδιση του ανοίγματος της πόρτας από τυχόν αντικείμενα.

Αν η λειτουργία αυτόματης αναστροφής λειτουργήσει περισσότερες από δύο φορές ενώ προσπαθείτε να ανοίξετε ή να κλείσετε την πόρτα, η ηλεκτρική πόρτα του χώρου αποσκευών μπορεί να σταματήσει σε αυτή τη θέση. Αν συμβεί αυτό, κλείστε προσεκτικά την πόρτα χειροκίνητα, και προσπαθήστε να τη λειτουργήσετε ξανά αυτόματα.



ΠΡΟΕΙΔΟΠΟΙΗΣΗ

Ποτέ μην τοποθετήσετε σκόπιμα ένα αντικείμενο ή μέρος του σώματος σας στην πορεία της ηλεκτρικής πόρτας χώρου αποσκευών για να βεβαιωθείτε ότι λειτουργεί η αυτόματη λειτουργία αναστροφής.

ΣΗΜΕΙΩΣΗ

Μη βάζετε βαριά αντικείμενα στην πόρτα πριν τη λειτουργήσετε. Επιπλέον βάρος ίσως προκαλέσει βλάβη στη λειτουργία του συστήματος.

Συνθήκες μη λειτουργίας της ηλεκτρικής πόρτας χώρου αποσκευών

- Η ηλεκτρική πόρτα χώρου αποσκευών δεν ανοίγει όταν το αυτοκίνητο κινείται.

Το καμπανάκι θα ηχήσει αν οδηγείτε με ανοιχτή την πόρτα χώρου αποσκευών. Σταματήστε αμέσως το αυτοκίνητο σε ένα ασφαλές μέρος και ελέγξτε αν η πόρτα είναι ανοιχτή.

- Η λειτουργία της ηλεκτρικής πόρτας χώρου αποσκευών, για περισσότερες από 5 φορές συνεχόμενα, μπορεί να προκαλέσει ζημιά στο μοτέρ. Αν συμβεί αυτό, το σύστημα της ηλεκτρικής πόρτας χώρου αποσκευών μπαίνει σε λειτουργία θερμικής προστασίας για να εμποδίσει την υπερθέρμανση του μοτέρ. Στη λειτουργία θερμικής προστασίας, η ηλεκτρική πόρτα χώρου αποσκευών δεν θα λειτουργήσει. Αν οποιοδήποτε από τα πλήκτρα της ηλεκτρικής πόρτας χώρου αποσκευών πατηθεί για να ανοίξει η πόρτα, το καμπανάκι θα ηχήσει 3 φορές αλλά η πόρτα θα παραμείνει κλειστή.

Αφήστε το σύστημα της ηλεκτρικής πόρτας χώρου αποσκευών να κρυώσει για περίπου 1 λεπτό πριν το λειτουργήσετε ξανά.

Επαναρρύθμιση της ηλεκτρικής πόρτας χώρου αποσκευών

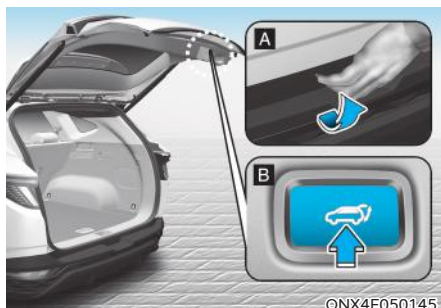

Αν η μπαταρία έχει αποσυνδεθεί ή εκφορτιστεί, ή αν η ασφάλεια της ηλεκτρικής πόρτας χώρου αποσκευών έχει αντικατασταθεί ή αφαιρεθεί, επαναρρυθμίστε την ηλεκτρική πόρτα εκτελώντας την παρακάτω διαδικασία:

1. Βάλτε τον επιλογέα στη θέση P (Παρκάρισμα).
2. Πιέστε το εσωτερικό πλήκτρο της ηλεκτρικής πόρτας χώρου αποσκευών (B) και τον διακόπτη στο χερούλι της ηλεκτρικής πόρτας χώρου αποσκευών (A) ταυτόχρονα για περισσότερο από 3 δευτερόλεπτα. Το καμπανάκι θα ηχήσει.
3. Κλείστε χειροκίνητα την πόρτα χώρου αποσκευών.

Αν η ηλεκτρική πόρτα δεν λειτουργεί σωστά μετά την παραπάνω διαδικασία, σας συνιστούμε να ελέγξετε το σύστημα σε έναν Εξουσιοδοτημένο Επισκευαστή HYUNDAI.

i Πληροφορία

Αν η ηλεκτρική πόρτα χώρου αποσκευών δε λειτουργεί σωστά, ελέγξτε ξανά εάν ο επιλογέας είναι στη σωστή θέση.

ΠΡΟΕΙΔΟΠΟΙΗΣΗ



Μην κρατάτε και μην προσπαθείτε να τραβήξετε τα αμορτισέρ της πόρτας του χώρου αποσκευών. Λάβετε υπόψη ότι η παραμόρφωση των αμορτισέρ πίσω πόρτας μπορεί να προκαλέσει ζημιά στο αυτοκίνητο και κίνδυνο τραυματισμού.

Ρύθμιση της ηλεκτρικής πόρτας χώρου αποσκευών

Ο οδηγός μπορεί να επιλέξει το ύψος ή την ταχύτητα ανοίγματος της ηλεκτρικής πόρτας χώρου αποσκευών από το μενού Ρυθμίσεις στην οθόνη του συστήματος infotainment.

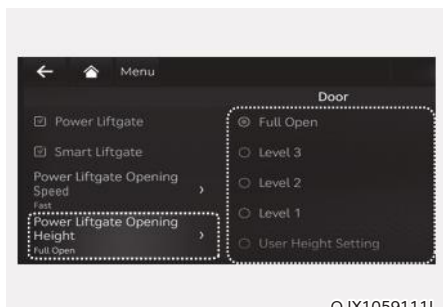

Ύψος ανοίγματος ηλεκτρικής πόρτας χώρου αποσκευών

Για να ρυθμίσετε το ύψος ανοίγματος της ηλεκτρικής πόρτας χώρου αποσκευών, επιλέξτε 'Setup → Vehicle Settings → Door/Tailgate → Power Tailgate Opening Height → Full Open/Level 3/Level 2/Level 1/User Height Setting'.

Για περισσότερες λεπτομέρειες, ανατρέξτε στο εγχειρίδιο του συστήματος infotainment που παρέχεται ξεχωριστά.

Εάν έχει επιλεγεί το 'User Height Setting', ακολουθήστε τις παρακάτω οδηγίες για να ρυθμίσετε χειροκίνητα το ύψος της ηλεκτρικής πόρτας χώρου αποσκευών.

Τοποθετήστε χειροκίνητα την πόρτα χώρου αποσκευών στο επιθυμητό ύψος.



Πιέστε το πλήκτρο ανοίγματος/κλεισίματος της ηλεκτρικής πόρτας χώρου αποσκευών, που βρίσκεται μέσα στην πόρτα, για περισσότερο από 3 δευτερόλεπτα.

Κλείστε την πόρτα χειροκίνητα αφού ακούσετε τον ήχο του βομβητή.

Η πόρτα χώρου αποσκευών θα ανοίξει στο αυτόματα ρυθμισμένο ύψος που ορίστηκε.

Ταχύτητα ανοίγματος της ηλεκτρικής πόρτας του χώρου αποσκευών

Μπορείτε να ρυθμίσετε την ταχύτητα ανοίγματος της ηλεκτρικής πόρτας χώρου αποσκευών από τη λειτουργία Ρυθμίσεις Χρήστη στην οθόνη LCD. 'Door → Power Tailgate Opening Speed → Fast/Slow'.

Για περισσότερες λεπτομέρειες, ανατρέξτε στην ενότητα "Οθόνη LCD" στο κεφάλαιο 4.



ΠΡΟΕΙΔΟΠΟΙΗΣΗ

Να έχετε την πόρτα χώρου αποσκευών πάντα τελείως κλειστή όταν το αυτοκίνητο κινείται. Αν παραμείνει ανοιχτή ή μισόκλειστη, μπορεί να εισέλθουν στο αυτοκίνητο δηλητηριώδη καυσαέρια που περιέχουν μονοξείδιο του άνθρακα (CO) και να προκληθεί σοβαρή ασθένεια ή θάνατος.



ΠΡΟΕΙΔΟΠΟΙΗΣΗ

Οι επιβάτες δεν πρέπει να βρίσκονται ποτέ στην πίσω περιοχή φορτίου, όπου δεν υπάρχουν δικλίδες ασφαλείας. Για να αποφευχθεί τραυματισμός σε περίπτωση ατυχήματος ή απότομου φρεναρίσματος, οι επιβάτες πρέπει να είναι πάντα κατάλληλα προσδεδεμένοι.

Απελευθέρωση ασφαλείας της πόρτας του χώρου αποσκευών σε έκτακτη ανάγκη

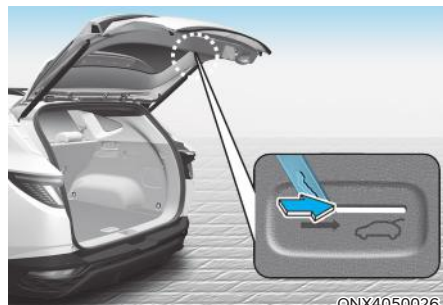

©NX4050026

Το αυτοκίνητό σας είναι εξοπλισμένο με ένα μοχλό ασφαλείας απελευθέρωσης της πόρτας του χώρου αποσκευών σε έκτακτη ανάγκη που βρίσκεται στο κάτω μέρος της πόρτας του πορτμπαγκάζ εσωτερικά του αυτοκινήτου.

Όταν κάποιος κλειδωθεί κατά λάθος στο χώρο αποσκευών, η πόρτα μπορεί να ανοίξει μετακινώντας το μοχλό στην κατεύθυνση του βέλους και σπρώχνοντας την πόρτα για να ανοίξει.



ΠΡΟΕΙΔΟΠΟΙΗΣΗ

- Θα πρέπει να είστε πλήρως ενημερωμένοι για τη θέση του μοχλού έκτακτης ανάγκης ασφαλείας της πόρτας του χώρου αποσκευών στο αυτοκίνητο και για το πως ανοίγει με τη χρήση του μοχλού.
- Κανείς δεν επιτρέπεται να επιβαίνει το χώρο αποσκευών του αυτοκινήτου οποιαδήποτε στιγμή. Ο χώρος αποσκευών είναι μια πολύ επικίνδυνη θέση σε περίπτωση σύγκρουσης.
- Χρησιμοποιήστε το μοχλό απελευθέρωσης μόνο για περιπτώσεις έκτακτης ανάγκης. Κάντε το με μεγάλη προσοχή, ειδικά όταν το αυτοκίνητο κινείται.

Έξυπνη πόρτα χώρου αποσκευών (αν έχει τοποθετηθεί)

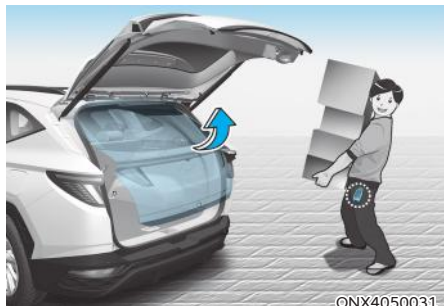

Σε αυτοκίνητο που είναι εξοπλισμένο με ένα έξυπνο κλειδί, η πόρτα χώρου αποσκευών μπορεί να ανοίξει με ενεργοποίηση hands-free, χρησιμοποιώντας το σύστημα έξυπνης πόρτας χώρου αποσκευών.

Χρήση της έξυπνης πόρτας χώρου αποσκευών

Το σύστημα έξυπνης πόρτας χώρου αποσκευών hands-free μπορεί να ανοίξει αυτόματα όταν πληρούνται οι παρακάτω προϋποθέσεις:

- Η επιλογή έξυπνης πόρτας χώρου αποσκευών είναι ενεργοποιημένη στο μενού Ρυθμίσεις της οθόνης του συστήματος infotainment.
- Η έξυπνη πόρτα χώρου αποσκευών είναι ενεργοποιημένη και έτοιμη 15 δευτερόλεπτα αφότου όλες οι πόρτες είναι κλειστές και κλειδωμένες.
- Η έξυπνη πόρτα χώρου αποσκευών θα ανοίξει όταν το έξυπνο κλειδί ανιχνευτεί στην περιοχή πίσω από το αυτοκίνητο για 3 δευτερόλεπτα.

i Πληροφορία

Η έξυπνη πόρτα χώρου αποσκευών ΔΕΝ θα λειτουργήσει, αν:

- Μια πόρτα δεν είναι κλειδωμένη ή κλειστή.
- Το έξυπνο κλειδί ανιχνευτεί μέσα σε 15 δευτερόλεπτα από τη στιγμή που οι πόρτες ήταν κλειστές και κλειδωμένες.
- Το έξυπνο κλειδί ανιχνευτεί μέσα σε 15 δευτερόλεπτα από τη στιγμή που οι πόρτες έχουν κλείσει και κλειδωθεί, και σε απόσταση 1.5 μέτρου (60 in.) από τις χειρολαβές της μπροστινής πόρτας (για αυτοκίνητα με φως καλωσορισματος).
- Το έξυπνο κλειδί είναι στο αυτοκίνητο.

1. Ρυθμίσεις

Για να ενεργοποιήσετε την έξυπνη πόρτα χώρου αποσκευών, πηγαίνετε στη λειτουργία Ρυθμίσεις Χρήστη και επιλέξτε Smart Tailgate στην οθόνη LCD display.

2. Εντοπισμός και Ειδοποίηση

Η περιοχή εντοπισμού της έξυπνης πόρτας χώρου αποσκευών εκτείνεται σε απόσταση περίπου 50-100 εκατ. (20-40 in.) πίσω από το αυτοκίνητο. Αν βρίσκατε στην περιοχή εντοπισμού και έχετε μαζί σας το έξυπνο κλειδί, τα φώτα αλάρμ θα αναβοσβήσουν και το καμπανάκι θα ηχήσει, για να σας ειδοποιήσει ότι η έξυπνη πόρτα χώρου αποσκευών θα ανοίξει.

i Πληροφορία

Μην πλησιάζετε στην περιοχή εντοπισμού εάν δε θέλετε να ανοίξετε την πόρτα του χώρου αποσκευών. Αν μπειτε κατά λάθος στην περιοχή εντοπισμού και τα φώτα αλάρμ και το καμπανάκι ξεκινήσουν να λειτουργούν, απομακρυνθείτε από την περιοχή πίσω από το αυτοκίνητο με το έξυπνο κλειδί. Η πόρτα χώρου αποσκευών θα παραμείνει κλειστή.

3. Αυτόματο άνοιγμα

Αφού τα φώτα αλάρμ αναβοσβήσουν και το καμπανάκι ηχήσει 6 φορές, η έξυπνη πόρτα χώρου αποσκευών θα ανοίξει.

Απενεργοποίηση της έξυπνης πόρτας χώρου αποσκευών



1. Κλειδώμα πόρτας.
 2. Ξεκλειδώμα πόρτας.
 3. Κλειδώμα/Ξεκλειδώμα πόρτας χώρου αποσκευών (Πόρτα χώρου αποσκευών).
- Άνοιγμα/Κλείσιμο πόρτας χώρου αποσκευών (Ηλεκτρική πόρτα χώρου αποσκευών).

Αν πιέσετε οποιοδήποτε πλήκτρο στο έξυπνο κλειδί κατά το στάδιο Εντοπισμού και Ειδοποίησης, η πόρτα θα απενεργοποιηθεί. Βεβαιωθείτε ότι γνωρίζετε πως να απενεργοποιήσετε την πόρτα σε καταστάσεις έκτακτης ανάγκης.

- Αν πιέσετε το πλήκτρο ξεκλειδώματος πόρτας (2), η πόρτα θα απενεργοποιηθεί προσωρινά. Αλλά αν δεν ανοίξετε κάποια πόρτα για 30 δευτερόλεπτα, η πόρτα θα ενεργοποιηθεί ξανά.
- Αν πιέσετε το πλήκτρο ανοίγματος πόρτας χώρου αποσκευών (3) για περισσότερο από 1 δευτερόλεπτο, η πόρτα θα ανοίξει.
- Η πόρτα θα ενεργοποιηθεί επίσης, αν πιέσετε το πλήκτρο κλειδώματος πόρτας (1) ή το πλήκτρο ανοίγματος/κλεισίματος πόρτας (3) στο έξυπνο κλειδί όσο η πόρτα δεν βρίσκεται ήδη στο στάδιο Εντοπισμού και Προειδοποίησης.
- Σε περίπτωση που έχετε απενεργοποιήσει την πόρτα πιέζοντας το πλήκτρο του έξυπνου κλειδιού και ανοίγοντας μια πόρτα, η έξυπνη πόρτα μπορεί να ενεργοποιηθεί ξανά,

κλείνοντας και κλειδώνοντας όλες τις πόρτες.

Περιοχή εντοπισμού



- Η περιοχή εντοπισμού της έξυπνης πόρτας χώρου αποσκευών εκτείνεται σε απόσταση περίπου 50-100 εκατ. (20-40 in.) πίσω από το αυτοκίνητο. Αν βρίσκεστε στην περιοχή εντοπισμού και έχετε μαζί σας το έξυπνο κλειδί, τα φώτα αλάρμ θα αναβοσβήσουν και το καμπανάκι θα ηχήσει για περίπου 3 δευτερόλεπτα, για να σας ειδοποιήσει ότι η πόρτα χώρου αποσκευών θα ανοίξει.
- Ο συναγερμός θα σταματήσει όταν το έξυπνο κλειδί βγει από την περιοχή εντοπισμού εντός 3 δευτερολέπτων.

i Πληροφορία

- **Η έξυπνη πόρτα χώρου αποσκευών ενδέχεται να μη λειτουργεί σωστά, αν συμβεί κάτι από τα παρακάτω:**
 - Το έξυπνο κλειδί είναι κοντά σε ένα ραδιοπομπό, όπως ραδιοφωνικός σταθμός ή αεροδρόμιο, το οποίο μπορεί να παρέμβει στη κανονική λειτουργία του έξυπνου κλειδιού.
 - Το έξυπνο κλειδί είναι κοντά σε ένα φορητό σύστημα ραδιοεπικοινωνίας ή ένα κινητό τηλέφωνο.
 - Το έξυπνο κλειδί ενός άλλου αυτοκινήτου, λειτουργεί κοντά στο δικό σας αυτοκίνητο.
- **Η περιοχή εντοπισμού πόρτας ενδέχεται να αλλάξει αν:**
 - Το αυτοκίνητο είναι σταθμευμένο σε κλίση ή σε πλαγιά.
 - Η μία πλευρά του αυτοκινήτου είναι πιο ψηλά ή πιο χαμηλά από την άλλη.

Πορτάκι τάπας ρεζερβουάρ

Ανοίγοντας το πορτάκι του ρεζερβουάρ



ONX4050033

1. Σβήστε τον κινητήρα.
2. Βεβαιωθείτε ότι όλες οι πόρτες είναι ξεκλειδωμένες.
3. Πιέστε το πίσω κεντρικό άκρο στο πορτάκι της τάπας ρεζερβουάρ.

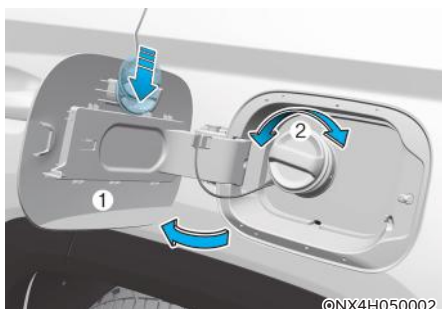

©NX4H050002

4. Τραβήξτε προς τα έξω το πορτάκι της τάπας του ρεζερβουάρ (1) για να ανοίξει τελείως.
5. Για να αφαιρέσετε την τάπα (2), περιστρέψτε την αριστερόστροφα. Μπορεί να ακούσετε ένα σφυριχτό ήχο, καθώς η πίεση μέσα στο ρεζερβουάρ εξισώνεται.
6. Τοποθετήστε το καπάκι στην πόρτα πλήρωσης καυσίμου.

i Πληροφορία

Το πορτάκι της τάπας ρεζερβουάρ θα ξεκλειδώσει όταν όλες οι πόρτες είναι ξεκλειδωτές.

Για να το ξεκλειδώσετε:

- Πιέστε το πλήκτρο ξεκλειδώματος στο έξυπνο κλειδί.
- Πιέστε το πλήκτρο ξεκλειδώματος Κεντρικής Πόρτας στο υποβραχιόνιο στην πόρτα του οδηγού.

Το πορτάκι της τάπας ρεζερβουάρ θα κλειδώσει όταν όλες οι πόρτες είναι κλειδωμένες.

Για να το κλειδώσετε:

- Πιέστε το πλήκτρο κλειδώματος στο έξυπνο κλειδί
- Πιέστε το πλήκτρο κλειδώματος Κεντρικής Πόρτας στο υποβραχιόνιο στην πόρτα του οδηγού.

* Όλες οι πόρτες θα κλειδώσουν αυτόματα όταν η ταχύτητα του αυτοκινήτου υπερβεί τα 15 χλμ/ώρα
Το πορτάκι της τάπας ρεζερβουάρ θα κλειδώσει επίσης όταν η ταχύτητα του αυτοκινήτου υπερβεί τα 15 χλμ/ώρα.

i Πληροφορία

Αν το πορτάκι της τάπας καυσίμου δεν ανοίγει λόγω δημιουργίας πάγου, χτυπήστε το ελαφρά ή σπρώξτε το, ώστε να σπάσει ο πάγος και ανοίξει το. Μη χτυπάτε με δύναμη το πορτάκι. Αν είναι απαραίτητο, ψεκάστε το γύρω με ένα κατάλληλο αντιψυκτικό υγρό (μην χρησιμοποιήσετε αντιψυκτικό ψυγείου), ή μετακινήστε το αυτοκίνητο σε θερμό μέρος και αφήστε τον πάγο να λιώσει.

Κλείνοντας το πορτάκι της τάπας ρεζερβουάρ

1. Για να τοποθετήσετε την τάπα, περιστρέψτε τη δεξιόστροφα μέχρι να ακουστεί κλικ μια φορά.
2. Κλείστε τη μέχρι να ασφαλίσει καλά.

i Πληροφορία

Να έχετε την πόρτα του αυτοκινήτου στη θέση LOCK και το πορτάκι της τάπας καυσίμου εντελώς κλειστό ώστε να το κλειδώσετε.

Αν το πορτάκι της τάπας καυσίμου δεν είναι εντελώς κλειστό, δεν θα κλειδώσει.

⚠ ΠΡΟΣΟΧΗ

Να έχετε την πόρτα στη θέση LOCK όταν το αυτοκίνητο πλένεται (π.χ. πλυντήριο υψηλής πίεσης, αυτόματο πλυντήριο αυτοκινήτων, κλπ.).

⚠ ΠΡΟΕΙΔΟΠΟΙΗΣΗ

Η βενζίνη είναι εξαιρετικά εύφλεκτη και εκρηκτική. Αν δεν ακολουθήσετε αυτές τις οδηγίες, μπορεί να έχει ως αποτέλεσμα ΣΟΒΑΡΟ ΤΡΑΥΜΑΤΙΣΜΟ ή ΘΑΝΑΤΟ:

- Διαβάστε και ακολουθήστε όλες τις προειδοποιήσεις στο πρατήριο καυσίμων.
- Πριν την πλήρωση καυσίμου σημειώστε τη θέση του συστήματος έκτακτης ανάγκης για τη διακοπή καυσίμου στις αντλίες, εάν είναι διαθέσιμο στις εγκαταστάσεις του πρατηρίου.
- Πριν αγγίξετε τη μάνικα, θα πρέπει να εξαλείψετε τον στατικό ηλεκτρισμό που αναπτύσσεται αγγίζοντας μία μεταλλική επιφάνεια του αυτοκινήτου, να είστε σε ασφαλή απόσταση από το λαιμό πλήρωσης καυσίμου, τη μάνικα, ή άλλη πηγή καυσίμου.
- Μη χρησιμοποιείτε κινητά τηλέφωνα κατά την πλήρωση καυσίμου. Το ηλεκτρικό ρεύμα και/ή οι ηλεκτρονικές παρεμβολές από τα κινητά τηλέφωνα μπορεί ενδεχομένως να προκαλέσουν ανάφλεξη στις αναθυμιάσεις του καυσίμου προκαλώντας φωτιά.
- Μην πηγαίνετε πίσω από το αυτοκίνητό σας όταν έχει αρχίσει η πλήρωση. Μπορεί να παράξετε στατικό ηλεκτρισμό αγγίζοντας, τρίβοντας ή γλιστρώντας σε οποιοδήποτε αντικείμενο ή ύφασμα, που είναι ικανό να παράξει στατικό ηλεκτρισμό. Η ηλεκτροστατική εκφόρτιση μπορεί να προκαλέσει την ανάφλεξη των αναθυμιάσεων καυσίμου με αποτέλεσμα την πρόκληση φωτιάς. Αν πρέπει να επιβιβαστείτε πάλι στο αυτοκίνητο, θα πρέπει πάλι να εξαλείψετε ενδεχόμενη ηλεκτροστατική εκφόρτιση αγγίζοντας ένα μεταλλικό τμήμα στο αυτοκίνητο, μακριά από το ακροφύσιο πλήρωσης καυσίμου, τη μάνικα ή άλλη πηγή καυσίμου.

- Όταν χρησιμοποιείτε ένα εγκεκριμένο κάνιστρο καυσίμου, βεβαιωθείτε ότι τοποθετείτε το δοχείο στο έδαφος πριν την πλήρωση με καύσιμο. Ο στατικός ηλεκτρισμός του δοχείου μπορεί να αναφλέξει τις αναθυμιάσεις καυσίμου προκαλώντας φωτιά.

Μόλις ξεκινήσει η πλήρωση με καύσιμο, θα πρέπει να διατηρείτε επαφή με το αυτοκίνητο μέχρι να ολοκληρωθεί η πλήρωση καυσίμου.

- Χρησιμοποιήστε μόνο εγκεκριμένα πλαστικά δοχεία καυσίμου σχεδιασμένα να μεταφέρουν και να αποθηκεύουν βενζίνη.
- Κατά την πλήρωση καυσίμου, τοποθετήστε τον επιλογέα σχέσεων στη θέση P (Παρκάρισμα), εφαρμόστε το χειρόφρενο και βάλτε τον διακόπτη ανάφλεξης στη θέση LOCK/OFF. Σπινθήρες που προκαλούνται από ηλεκτρικά εξαρτήματα του κινητήρα, μπορεί να ανάψουν τις αναθυμιάσεις καυσίμου προκαλώντας φωτιά.
- Μη χρησιμοποιείτε σπύρτα ή αναπτήρα και μην καπνίζετε ή αφήνετε αναμμένα τσιγάρα στο αυτοκίνητό σας, όταν βρίσκεστε σε ένα πρατήριο καυσίμου, ιδιαίτερα κατά την πλήρωση καυσίμου.
- Μην υπερπληρώνετε ή ξεχειλίζετε το ρεζερβουάρ, γιατί μπορεί να προκληθεί διαρροή βενζίνης.
- Αν ξεσπάσει μια φωτιά κατά την πλήρωση καυσίμου, εγκαταλείψτε την περιοχή του αυτοκινήτου και επικοινωνήστε αμέσως με τον υπεύθυνο του πρατηρίου καυσίμου και κατόπιν επικοινωνήστε με την πυροσβεστική. Ακολουθήστε οποιεσδήποτε οδηγίες ασφαλείας παρέχονται.

- Αν καύσιμο υπό πίεση πεταχτεί έξω, μπορεί να καλύψει τα ρούχα ή το δέρμα σας και να σας θέσει σε κίνδυνο φωτιάς και καψίματος. Πάντα να αφαιρείτε τη τάπα καυσίμου προσεκτικά και αργά. Αν υπάρχει διαρροή καυσίμου από την τάπα ή αν ακούσετε ένα σφυρικό ήχο, περιμένετε ώσπου να σταματήσει πριν την αφαιρέσετε τελείως.
- Πάντα να ελέγχετε ότι η τάπα ρεζερβουάρ είναι τοποθετημένη με ασφάλεια για να αποφύγετε διαρροή καυσίμου σε περίπτωση ατυχήματος.

i Πληροφορία

Βεβαιωθείτε ότι η πλήρωση του αυτοκινήτου σας γίνεται σύμφωνα με την ενότητα “Απαιτήσεις Καυσίμου” στο Κεφάλαιο 1.

ΣΗΜΕΙΩΣΗ

- Μην αφήνετε να χυθεί καύσιμο στις εξωτερικές επιφάνειες του αυτοκινήτου. Οποιοσδήποτε τύπος καυσίμου που χύνεται στις βαμμένες επιφάνειες μπορεί να προκαλέσει ζημιά στη βαφή.
- Αν η τάπα χρειάζεται αντικατάσταση, χρησιμοποιείτε μόνο γνήσιο ανταλλακτικό HYUNDAI ή ένα αντίστοιχο προτεινόμενο για το αυτοκίνητο σας. Μια λάθος τάπα μπορεί να έχει ως αποτέλεσμα σοβαρή δυσλειτουργία στο σύστημα καυσίμων ή στο σύστημα ελέγχου εκπομπών καυσαερίων.

ΦΩΤΙΣΜΟΣ

Εξωτερικά φώτα

Έλεγχος φώτων

Για να λειτουργήσετε τα φώτα, γυρίστε τη λαβή στην άκρη του μοχλού ελέγχου σε μια από τις παρακάτω θέσεις:

■ Τύπος A



ODN8059200

■ Τύπος B



ONX4E050175

■ Τύπος C



ODN8059200L

1. Θέση OFF (O).
2. Θέση φώτων AUTO (αν έχει τοποθετηθεί).
3. Θέση φώτων θέσης.
4. Θέση προβολών.

Φώτα Ημέρας (DRL)

Τα φώτα ημέρας (DRL) διευκολύνουν τους άλλους να βλέπουν το μπροστινό μέρος του αυτοκινήτου σας κατά τη διάρκεια της ημέρας, ιδιαίτερα μετά από την ανατολή και πριν τη δύση του ήλιου.

Το σύστημα DRL θα σβήσει την ειδική λάμπα όταν:

- Οι προβολείς είναι αναμμένοι.
- Το χειρόφρενο έχει εφαρμοστεί.
- Ο κινητήρας είναι σβηστός.

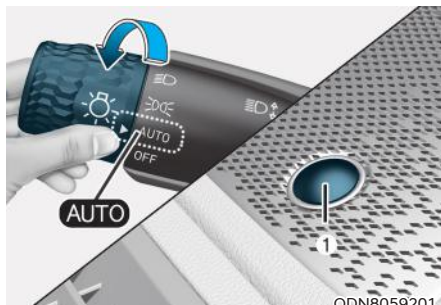

ODN8059201

Θέση φώτων AUTO

Τα φώτα θέσης και οι προβολείς θα ενεργοποιηθούν ή θα απενεργοποιηθούν αυτόματα ανάλογα με τη εξωτερική φωτεινότητα όπως μετράται από τον αισθητήρα φωτεινότητας του περιβάλλοντος (1) στο πάνω άκρο του τζαμιού του παρμπρίζ.

Ακόμα και με τη λειτουργία φώτων AUTO ενεργοποιημένη, σας συνιστούμε να ανάβετε χειροκίνητα τους προβολείς όταν οδηγείτε νύχτα ή σε ομίχλη, όταν οδηγείτε με βροχή, ή όταν μπαίνετε σε σκοτεινές περιοχές, όπως τούνελ και υπόγεια γκαράζ.

ΣΗΜΕΙΩΣΗ

- Μην καλύπτετε ή χύνετε οτιδήποτε στον αισθητήρα (1) που βρίσκεται στο πάνω άκρο του τζαμιού του παρμπρίζ.
- Μη καθαρίζετε τον αισθητήρα με ένα καθαριστικό παραθύρων. Το καθαριστικό μπορεί να αφήσει μια ελαφριά μεμβράνη που μπορεί να παρέμβει στη λειτουργία του αισθητήρα.
- Αν το αυτοκίνητο έχει φιμέ τζάμια ή άλλους τύπους μεταλλικής επικάλυψης στο μπροστινό παρμπρίζ, το σύστημα προβολών ΑΥΤΟ μπορεί να μη λειτουργήσει σωστά.



Θέση φώτων θέσης (D)

Ανάβουν τα φώτα θέσης, τα φώτα της πινακίδας και τα φώτα του πίνακα οργάνων.



Θέση φώτων (ON)

Ανάβουν τα φώτα, τα φώτα θέσης, τα φώτα της πινακίδας και τα φώτα του πίνακα οργάνων.

i Πληροφορία

Ο διακόπτης ανάφλεξης πρέπει να είναι στη θέση ON για να ανάψουν τα φώτα.

Λειτουργία υψηλής σκάλας



ODN8059205

Για να ανάψετε την υψηλή σκάλα φώτων, πιέστε το μοχλό μακριά από εσάς. Ο μοχλός θα επιστρέψει στη κανονική του θέση.

Η ένδειξη υψηλής σκάλας θα ανάψει, όταν είναι αναμμένη η υψηλή σκάλα φώτων.

Για να σβήσετε την υψηλή σκάλα, τραβήξτε το μοχλό προς το μέρος σας. Η μεσαία σκάλα θα ανάψει.



ΠΡΟΕΙΔΟΠΟΙΗΣΗ

Μην χρησιμοποιείτε την υψηλή σκάλα όταν σας πλησιάζουν άλλα οχήματα. Η χρήση της υψηλής σκάλας μπορεί να παρεμποδίσει την όραση των άλλων οδηγών.

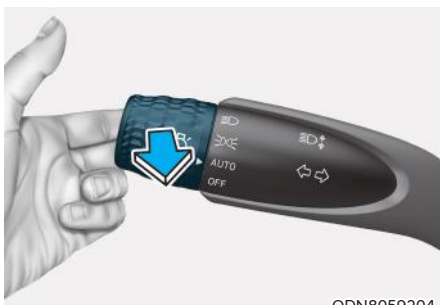

ODN8059204

Για σινιάλο προβολών, τραβήξτε το μοχλό προς το μέρος σας και μετά αφήστε τον. Η υψηλή σκάλα θα παραμείνει ενεργοποιημένη για όσο κρατάτε το μοχλό προς το μέρος σας.

Φλας και ένδειξη αλλαγής λωρίδας

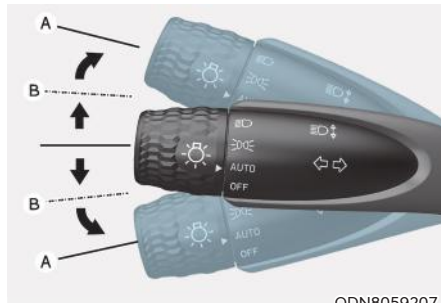

ODN8059207

Για να σηματοδοτήσετε μια στροφή, ανεβάστε το μοχλό για μια δεξιά στροφή ή κατεβάστε το μοχλό για μια αριστερή στροφή στη θέση (A). Για να σηματοδοτήσετε αλλαγή λωρίδας μετακινήστε το μοχλό ελαφρά και κρατήστε τον στη θέση (B).

Ο μοχλός θα επιστρέψει στη θέση OFF όταν τον αφήσετε ή όταν η στροφή ολοκληρωθεί.

Αν η ένδειξη παραμείνει αναμμένη και δεν αναβοσβήνει ή αν αναβοσβήνει αφύσικα, μια λάμπα των φλας μπορεί να έχει καεί και να θέλει αντικατάσταση.

Λειτουργία μιας επαφής των φλας

Για να χρησιμοποιήσετε τη λειτουργία μίας επαφής των φλας ανεβάστε ή κατεβάστε το μοχλό στη θέση (B) και μετά αφήστε τον.

Το σήμα αλλαγής λωρίδας θα αναβοσβήσει 3, 5 ή 7 φορές.

Μπορείτε να ενεργοποιήσετε τη λειτουργία μίας επαφής των φλας ή να επιλέξετε πόσες φορές θα αναβοσβήνει, επιλέγοντας 'Setup → User Settings → Lights → One Touch Turn Signal → Off/3 flashes/5 flashes/7 flashes' στον πίνακα οργάνων LCD.

Πίσω φώτα ομίχλης (αν έχουν τοποθετηθεί)



Για να ανάψετε τα πίσω φώτα ομίχλης: Τοποθετήστε τον διακόπτη φώτων στη θέση προβολών, και τότε γυρίστε το διακόπτη φώτων (1) στη θέση πίσω φώτα ομίχλης.

Για να σβήσετε τα πίσω φώτα ομίχλης κάντε ένα από τα παρακάτω:

- Απενεργοποιήστε το διακόπτη φώτων.
- Γυρίστε ξανά το διακόπτη φώτων (1) στη θέση πίσω φώτα ομίχλης.

Λειτουργία εξοικονόμησης μπαταρίας

Ο σκοπός αυτής της λειτουργίας είναι να εμποδίσει την εκφόρτιση της μπαταρίας. Το σύστημα αυτόματα σβήνει τα φώτα θέσης όταν ο οδηγός σβήνει τον κινητήρα και ανοίγει την πόρτα του οδηγού.

Με αυτή τη λειτουργία, τα φώτα θέσης σβήνουν αυτόματα αν ο οδηγός παρκάρει στο πλάι του δρόμου τη νύχτα.

Αν είναι απαραίτητο να παραμείνουν αναμμένα τα φώτα όταν σβήσει ο κινητήρας, πραγματοποιήστε τα εξής:

- (1) Ανοίξτε τη πόρτα του οδηγού.
- (2) Σβήστε και ξαναανάψτε τα φώτα θέσης, χρησιμοποιώντας τον διακόπτη φώτων στην κολώνα του τιμονιού.

Λειτουργία καθυστέρησης φώτων (αν έχει τοποθετηθεί)

Αν βάλετε τον διακόπτη ανάφλεξης στη θέση ACC ή OFF με τα φώτα στη θέση ON, τα φώτα (και/ή τα φώτα θέσης) παραμένουν αναμμένα για περίπου 5 λεπτά. Ωστόσο, αν η πόρτα του οδηγού ανοίξει και κλείσει, τα φώτα θα σβήσουν μετά από 15 δευτερόλεπτα. Επίσης, με τον κινητήρα σβηστό, αν η πόρτα του οδηγού ανοίξει και κλείσει, τα φώτα (και/ή τα φώτα θέσης) θα σβήσουν μετά από 15 δευτερόλεπτα.

Τα φώτα (και/ή τα φώτα θέσης) μπορούν να σβήσουν, αν πιέσετε το πλήκτρο κλειδώματος στο τηλεχειριστήριο ή το έξυπνο κλειδί δύο φορές ή γυρίσετε το διακόπτη φώτων στη θέση OFF ή AUTO.

Μπορείτε να ενεργοποιήσετε τη λειτουργία καθυστέρησης φώτων, επιλέγοντας 'Setup → User Settings → Lights → Headlight Delay.

ΣΗΜΕΙΩΣΗ

Αν ο οδηγός αποβιβαστεί από το αυτοκίνητο, από μια άλλη πόρτα εκτός του οδηγού, η λειτουργία εξοικονόμησης μπαταρίας δε λειτουργεί και η λειτουργία καθυστέρησης φώτων δεν σβήνει αυτόματα.

Αυτό μπορεί να προκαλέσει την εκφόρτιση της μπαταρίας. Για να το αποφύγετε, σβήστε τα φώτα χειροκίνητα από τον διακόπτη φώτων πριν βγείτε από το αυτοκίνητο.

Συσκευή ισοστάθμισης φώτων



Χειροκίνητος τύπος (αν έχει τοποθετηθεί)

Για να ρυθμίσετε τη δέσμη των φώτων ανάλογα με τον αριθμό των επιβαινόντων και το φορτίο των αποσκευών, γυρίστε τον διακόπτη ισοστάθμισης της δέσμης φώτων.

Όσο μεγαλύτερος είναι ο αριθμός στο διακόπτη, τόσο χαμηλότερη είναι η δέσμη των φώτων. Διατηρείτε πάντοτε τη δέσμη στη σωστή θέση, γιατί μπορεί να θαμπώσετε τους άλλους οδηγούς.

Παρακάτω υπάρχουν παραδείγματα σωστής ρύθμισης για διαφορετικά φορτία. Για συνθήκες φόρτωσης διαφορετικές από τις παρακάτω, ρυθμίστε τον διακόπτη έτσι, ώστε η δέσμη να είναι στην πλησιέστερη θέση με αυτές του πίνακα.

Συνθήκη φόρτωσης	Θέση διακόπτη
Μόνο οδηγός.	0
Οδηγός + Συνοδηγός.	0
Πλήρες επιβατών (με οδηγό).	1
Πλήρες επιβατών (με οδηγό) + Πλήρης χώρος αποσκευών.	2
Οδηγός + Πλήρης χώρος αποσκευών.	3



ΠΡΟΕΙΔΟΠΟΙΗΣΗ

Αν η λειτουργία δε λειτουργεί σωστά, σας συνιστούμε να ελέγξετε το σύστημα σε έναν Εξουσιοδοτημένο Επισκευαστή HYUNDAI. Μη προσπαθήσετε να επιθεωρήσετε ή να αντικαταστήσετε τη καλωδίωση μόνοι σας.

**Υποβοηθούμενα στατικά φώτα
μεσαίας σκάλας
(αν έχουν τοποθετηθεί)**

Όταν οδηγείτε σε στροφή, τα υποβοηθούμενα στατικά φώτα μεσαίας σκάλας της αριστερής ή της δεξιάς πλευράς θα ανάψουν αυτόματα, για καλύτερη ορατότητα και ασφάλεια. Τα υποβοηθούμενα στατικά φώτα μεσαίας σκάλας θα ανάψουν όταν εμφανίζεται μία από τις ακόλουθες συνθήκες:

- Η ταχύτητα του αυτοκινήτου είναι μικρότερη από 10 χλμ/ώρα (6 mph) και το τιμόνι περιστρέφεται περίπου 80 μοίρες με ενεργοποιημένη τη μεσαία σκάλα φώτων.
- Η ταχύτητα του αυτοκινήτου είναι μεταξύ 10 χλμ/ώρα (6 mph) και 90 χλμ/ώρα (56 mph) και το τιμόνι περιστρέφεται περίπου 35 μοίρες με ενεργοποιημένη τη μεσαία σκάλα φώτων.
- Όταν το αυτοκίνητο κάνει όπισθεν με μία από τις παραπάνω συνθήκες, θα ανάψουν τα αντίθετα φώτα από την κατεύθυνση που στρίβει το τιμόνι.

ΥΠΟΒΟΗΘΗΣΗ ΥΨΗΛΗΣ ΣΚΑΛΑΣ (HBA) (ΑΝ ΕΧΕΙ ΤΟΠΟΘΕΤΗΘΕΙ)



ODN8059206

Η Υποβοήθηση Υψηλής Σκάλας (HBA) είναι ένα σύστημα που ρυθμίζει αυτόματα το εύρος του προβολέα (αλλάζει μεταξύ υψηλής και μεσαίας σκάλας) σύμφωνα με τη φωτεινότητα των άλλων αυτοκινήτων και τις οδηγικές συνθήκες.

Αισθητήρας ανίχνευσης (Εμπρός κάμερα)

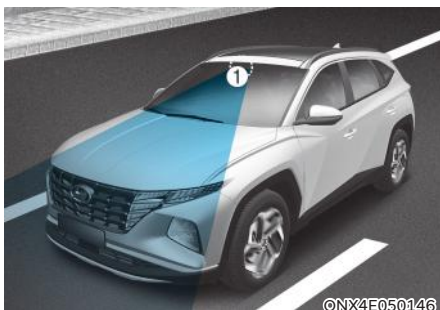

©NX4E050146

[1] : Εμπρός κάμερα

Η μπροστινή κάμερα χρησιμοποιείται ως αισθητήρας ανίχνευσης για την ανίχνευση του φωτός και της φωτεινότητας του περιβάλλοντος ενώ οδηγείτε. Ανατρέξτε στην παραπάνω εικόνα για τη λεπτομερή θέση του αισθητήρα ανίχνευσης.

ΣΗΜΕΙΩΣΗ

Διατηρείτε πάντα την μπροστινή κάμερα σε καλή κατάσταση για να πετύχετε τη βέλτιστη απόδοση της Υποβοήθησης Υψηλής Σκάλας.

Για περισσότερες λεπτομέρειες σχετικά με τις προφυλάξεις της μπροστινής κάμερας, ανατρέξτε στην ενότητα “Αποφυγή Μετωπικής Σύγκρουσης (FCA)” στο κεφάλαιο 7.

Ρυθμίσεις συστήματος

Με τον κινητήρα αναμμένο, επιλέξτε ‘Lights → High Beam Assist (ή HBA (High Beam Assist))’ από το μενού Ρυθμίσεις για να ενεργοποιήσετε την Υποβοήθηση Υψηλής Σκάλας και αποεπιλέξτε το για να απενεργοποιήσετε το σύστημα.



ΠΡΟΕΙΔΟΠΟΙΗΣΗ

Για την ασφάλειά σας, αλλάξτε τις Ρυθμίσεις αφού σταθμεύσετε το αυτοκίνητο σε ασφαλής τοποθεσία.

Λειτουργία συστήματος

Οθόνη και έλεγχος

- Αφού επιλέξετε το 'High Beam Assist' στο μενού Ρυθμίσεις, η Υποβοήθηση Υψηλής Σκάλας θα λειτουργήσει σύμφωνα με την παρακάτω διαδικασία.
 - Τοποθετήστε το διακόπτη φώτων στη θέση AUTO και σπρώξτε το μοχλό φώτων προς το ταμπλό οργάνων. Η ενδεικτική λυχνία Υποβοήθησης Υψηλής Σκάλας (☰D) θα ανάψει στον πίνακα και το σύστημα θα ενεργοποιηθεί.
 - Όταν το σύστημα ενεργοποιηθεί, η υψηλή σκάλα θα ανάψει όταν η ταχύτητα του αυτοκινήτου είναι μεγαλύτερη από 40 χλμ/ώρα (25 mph). Αν η ταχύτητα του αυτοκινήτου είναι μικρότερη από 25 χλμ/ώρα (15 mph), η υψηλή σκάλα δεν θα ανάψει.
 - Η ενδεικτική λυχνία Υψηλής Σκάλας (☰D) θα ανάψει στον πίνακα όταν η υψηλή σκάλα είναι αναμμένη.
- Όταν το HBA λειτουργεί, αν χρησιμοποιείται ο μοχλός ή ο διακόπτης φώτων, το σύστημα λειτουργεί όπως παρακάτω:
 - Αν ο μοχλός τραβηχτεί προς το μέρος σας, όταν η μεγάλη σκάλα είναι σβηστή, η μεγάλη σκάλα θα ανάψει, χωρίς να ακυρωθεί το HBA. Όταν αφήσετε τον μοχλό, ο μοχλός θα κινηθεί στη μέση και η υψηλή σκάλα θα σβήσει.
 - Αν ο διακόπτης φώτων τραβηχτεί προς το μέρος σας, όταν η υψηλή σκάλα είναι αναμμένη από το HBA, η μεσαία σκάλα θα ανάψει και το σύστημα θα σβήσει.
 - Αν ο διακόπτης φώτων τοποθετηθεί από τη θέση AUTO σε άλλη θέση (φώτων/θέσης/σβηστός), το HBA θα σβήσει και τα αντίστοιχα φώτα θα ανάψουν.

- Όταν λειτουργεί το HBA, η υψηλή σκάλα αλλάζει σε μεσαία στις παρακάτω συνθήκες:
 - Όταν ανιχνευτεί ο προβολέας από ένα επερχόμενο αυτοκίνητο.
 - Όταν ανιχνευτεί το πίσω φως από ένα προπορευόμενο αυτοκίνητο.
 - Όταν ανιχνευτεί το φως ή το πίσω φως από ένα ποδήλατο/μοτοσυκλέτα.
 - Όταν η γύρω περιοχή είναι αρκετά φωτεινή και δε χρειάζεται η υψηλή σκάλα.
 - Όταν ανιχνεύονται φώτα του δρόμου ή άλλα φώτα.

Δυσλειτουργία και περιορισμοί συστήματος

Βλάβη συστήματος

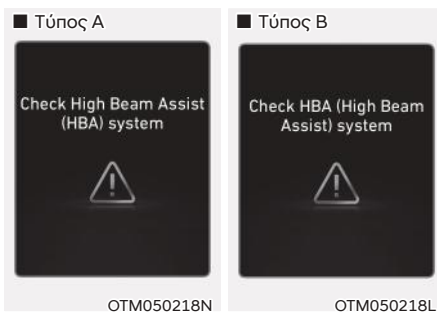

Όταν το HBA δεν λειτουργεί σωστά, το προειδοποιητικό μήνυμα 'Check High Beam Assist (HBA) system' ή 'Check HBA (High Beam Assist) system' θα εμφανιστεί και η προειδοποιητική λυχνία ⚠ θα ανάψει στον πίνακα. Σας συνιστούμε να ελέγξετε το σύστημα σε έναν Εξουσιοδοτημένο Επισκευαστή της HYUNDAI.

Περιορισμοί συστήματος

Το σύστημα μπορεί να μη λειτουργεί κανονικά στις παρακάτω συνθήκες:

- Το φως από ένα αυτοκίνητο δεν ανιχνεύεται, εξαιτίας βλάβης στη λυχνία, ή αν είναι κρυμμένο από τη κοινή θέα κλπ.
- Όταν το φως από ένα αυτοκίνητο είναι καλυμμένο με σκόνη, χιόνι ή νερό.
- Τα φώτα του αυτοκινήτου είναι σβηστά αλλά τα φώτα ομίχλης αναμμένα κλπ.
- Υπάρχει μια λάμπα με παρόμοιο σχήμα με τις λάμπες του αυτοκινήτου.
- Τα φώτα έχουν πάθει ζημιά ή δεν επισκευάστηκαν σωστά.
- Δεν έχει ρυθμιστεί σωστά η στόχευση των φώτων.
- Οδηγείτε σε ένα στενό δρόμο, ανώμαλο δρόμο, ανηφόρα ή κατηφόρα.
- Όταν είναι ορατό μόνο ένα μέρος του μπροστινού αυτοκινήτου σε ένα σταυροδρόμι ή σε μια γωνία.
- Υπάρχει φανάρι, ανακλαστικό σήμα, πινακίδα που αναβοσβήνει ή καθρέφτης.
- Υπάρχει ένας προσωρινός ανακλαστήρας ή φλας μπροστά (κατασκευαστική περιοχή).
- Οι συνθήκες του δρόμου είναι άσχημες, όπως αν είναι βρεγμένος, παγωμένος ή καλυμμένος με χιόνι.
- Εμφανίζεται ξαφνικά ένα αυτοκίνητο από μια γωνία.
- Το αυτοκίνητο είναι κεκλιμένο εξαιτίας ενός σκασμένου ελαστικού ή επειδή ρυμουλκείται.
- Η λάμπα ενός αυτοκινήτου δεν ανιχνεύεται εξαιτίας καυσαερίων, καπνού, ομίχλης, χιονιού κλπ.

Για περισσότερες λεπτομέρειες σχετικά με τους περιορισμούς της μπροστινής κάμερας, ανατρέξτε στην ενότητα “Αποφυγή Μετωπικής Σύγκρουσης (FCA)” στο κεφάλαιο 7.



ΠΡΟΕΙΔΟΠΟΙΗΣΗ

- **Ορισμένες φορές, το σύστημα ΗΒΑ μπορεί να μη λειτουργήσει σωστά. Είναι ευθύνη του οδηγού να οδηγεί με ασφάλεια και να ελέγχει πάντα τις συνθήκες του δρόμου για την ασφάλεια του.**
- **Όταν το σύστημα δε λειτουργεί κανονικά, αλλάξτε χειροκίνητα μεταξύ υψηλής και μεσαίας σκάλας.**

ΕΣΩΤΕΡΙΚΑ ΦΩΤΑ

ΠΡΟΕΙΔΟΠΟΙΗΣΗ

Μην λειτουργείτε τα εσωτερικά φώτα όταν οδηγείτε στο σκοτάδι. Τα εσωτερικά φώτα ενδέχεται να εμποδίσουν την ορατότητά σας και να προκαλέσουν ατύχημα.

ΣΗΜΕΙΩΣΗ

Μην λειτουργείτε τα εσωτερικά φώτα για παρατεταμένες χρονικές περιόδους όταν ο κινητήρας είναι σβηστός, γιατί η μπαταρία θα εκφορτιστεί.

Αυτόματο σβήσιμο εσωτερικών φώτων

Τα εσωτερικά φώτα θα σβήσουν αυτόματα περίπου 10 λεπτά αφού σβήσει ο κινητήρας και κλείσουν οι πόρτες. Αν μια πόρτα ανοίξει, το φως θα σβήσει 40 λεπτά αφού σβήσει ο κινητήρας. Αν οι πόρτες έχουν κλειδώσει με το έξυπνο κλειδί και το αυτοκίνητο μπει στο στάδιο που σπλιζεί το αντικλεπτικό σύστημα, τα φώτα θα σβήσουν μετά από πέντε δευτερόλεπτα.

Μπροστινά φώτα



- (1) Μπροστινό φως ανάγνωσης.
- (2) Μπροστινό φως πόρτας.
- (3) Μπροστινή πλαφονιέρα ON/OFF.

Μπροστινό φως ανάγνωσης:

Αγγίξτε οποιοδήποτε από τα εικονίδια για να ανάψετε ή να σβήσετε το φως ανάγνωσης. Παράγεται μία δέσμη για βολική χρήση ως φως ανάγνωσης τη νύχτα ή σαν προσωπικός φωτισμός για τον οδηγό και τον συνοδηγό.

Φως πόρτας

Η μπροστινή και η πίσω πλαφονιέρα ανάβουν όταν οι μπροστινές ή οι πίσω πόρτες είναι ανοιχτές. Όταν οι πόρτες ξεκλειδωθούν με το έξυπνο κλειδί, τα μπροστινά και τα πίσω φώτα ανάβουν για περίπου 30 δευτερόλεπτα όσο καμία πόρτα δεν είναι ανοιχτή. Η μπροστινή και η πίσω πλαφονιέρα σβήνουν σταδιακά μετά από περίπου 30 δευτερόλεπτα όταν η πόρτα κλείσει. Ωστόσο, αν το πλήκτρο Engine Start/Stop είναι στη θέση ON ή όλες οι πόρτες είναι κλειδωμένες, τα μπροστινά και τα πίσω φώτα θα σβήσουν. Αν μια πόρτα είναι ανοιχτή με το διακόπτη ανάφλεξης στη θέση ACC ή στη θέση OFF, τα μπροστινά και τα πίσω φώτα θα παραμείνουν αναμμένα για περίπου 20 λεπτά.

Πλαφονιέρα

Πιέστε το πλήκτρο για να ανάψετε την πλαφονιέρα για τις μπροστά/πίσω θέσεις.

Πίσω φώτα (αν έχουν τοποθετηθεί)





Διακόπτης πίσω πλαφονιέρας :

Πιέστε αυτό το κουμπί για να ανάψετε/
σβήσετε την πλαφονιέρα.

Φως καθρέφτη του σκιαδίου (αν έχει τοποθετηθεί)



Πιέστε τον διακόπτη για να ανάψετε ή να σβήσετε το φως.

-  : Το φως ανάβει αν πατηθεί αυτό το πλήκτρο.
-  : Το φως σβήνει αν πατηθεί αυτό το πλήκτρο.

Φως στο ντουλαπάκι του αυτοκινήτου

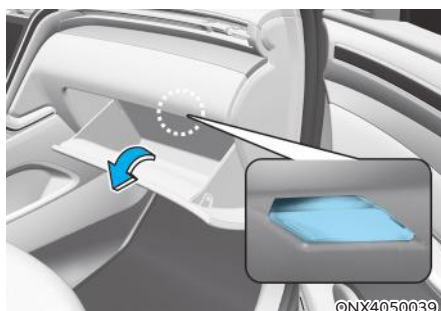

Το φως στο ντουλαπάκι του αυτοκινήτου ανάβει όταν ανοίγετε το ντουλαπάκι.

Φως χώρου αποσκευών

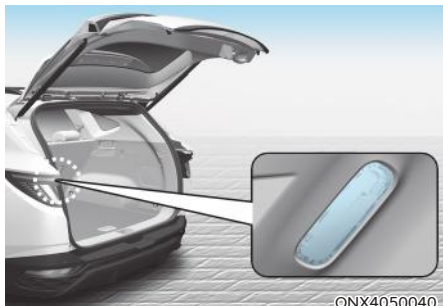

Το φως του χώρου αποσκευών ανάβει όταν ανοίγει η πόρτα χώρου αποσκευών. Το φως του χώρου αποσκευών σβήνει όταν κλείνει η πόρτα χώρου αποσκευών.

Σύστημα καλωσορίσματος



Το σύστημα καλωσορίσματος βοηθά στο να είναι ο οδηγός ορατός ανάβοντας τα φώτα του αυτοκινήτου όταν ο οδηγός πλησιάζει το αυτοκίνητο.

Φως στο χερούλι της πόρτας

Όταν όλες οι πόρτες (και η πόρτα χώρου αποσκευών) είναι κλειστές και κλειδωμένες, το φως στο χερούλι της πόρτας θα ανάψει για περίπου 15 δευτερόλεπτα αν πραγματοποιηθεί κάποιο από τα παρακάτω.

1. Εάν το 'Convenience → Welcome mirror/light → On door unlock' επιλεγεί στη λειτουργία Ρυθμίσεις Χρήστη στην οθόνη LCD,
 - τα φώτα θα ανάψουν όταν πιέσετε το πλήκτρο κλειδώματος πόρτας στο έξυπνο κλειδί.
 - τα φώτα θα ανάψουν όταν πιέσετε το πλήκτρο στο εξωτερικό χερούλι της πόρτας με το έξυπνο κλειδί στην κατοχή σας.
2. Αν επιλεγεί το 'Convenience → Welcome mirror/light → On door unlock' και το 'Convenience → Welcome mirror/light → On driver approach' στη λειτουργία Ρυθμίσεις Χρήστη στην οθόνη LCD, τα φώτα θα ανάψουν όταν πλησιάζετε το αυτοκίνητο με το έξυπνο κλειδί στην κατοχή σας.

Μπορείτε να ενεργοποιήσετε ή να απενεργοποιήσετε τη λειτουργία "Φως καλωσορίσματος" από τη λειτουργία Ρυθμίσεις Χρήστη στην οθόνη LCD.

Φώτα και φώτα θέσης

Όταν τα φώτα (διακόπτης φώτων στην θέση φώτων ή στη θέση AUTO) είναι αναμμένα και όλες οι πόρτες (και η πόρτα χώρου αποσκευών) είναι κλειστές και κλειδωμένες, τα φώτα θέσης και τα φώτα θα ανάψουν για 15 δευτερόλεπτα όταν πιέζεται το πλήκτρο ξεκλειδώματος πόρτας στο τηλεχειριστήριο ή στο έξυπνο κλειδί.

Αυτή τη στιγμή, αν πιέσετε το πλήκτρο κλειδώματος/ξεκλειδώματος πόρτας, τα φώτα θέσης και τα φώτα θα σβήσουν αμέσως.

Εσωτερικό φως

Όταν ο διακόπτης εσωτερικού φωτός είναι στη θέση (☞) και όλες οι πόρτες (και η πόρτα χώρου αποσκευών) είναι κλειστές και κλειδωμένες, η πλαφονιέρα θα ανάψει για 30 δευτερόλεπτα όταν συμβούν κάποια από τα παρακάτω.

- Όταν πιέσετε το πλήκτρο ξεκλειδώματος πόρτας στο τηλεχειριστήριο ή στο έξυπνο κλειδί.
- Όταν βάζετε το χέρι σας στο εξωτερικό χερούλι της πόρτας με το έξυπνο κλειδί στην κατοχή σας.

Αυτή τη στιγμή, αν πιέσετε το πλήκτρο κλειδώματος/ξεκλειδώματος πόρτας στο έξυπνο κλειδί, τα φώτα θα σβήσουν αμέσως.

ΥΑΛΟΚΑΘΑΡΙΣΤΗΡΕΣ ΚΑΙ ΠΛΑΣΤΙΚΗ ΣΥΣΚΕΥΗ

■ Μπροστά υαλοκαθαριστήρες/πλυστική

- Τύπος Α

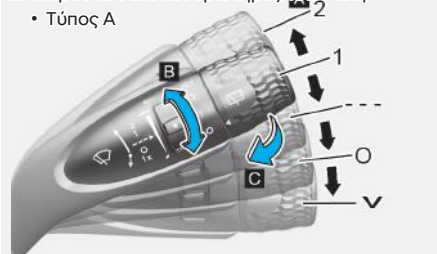

ONX4E050148

■ Πίσω υαλοκαθαριστήρες/πλυστική

- Τύπος Α

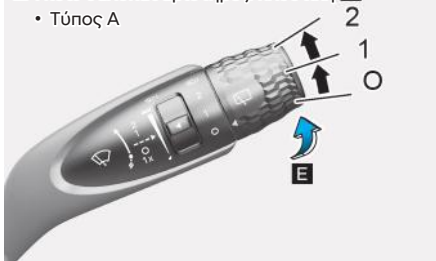

ONX4E050149

- Τύπος Β

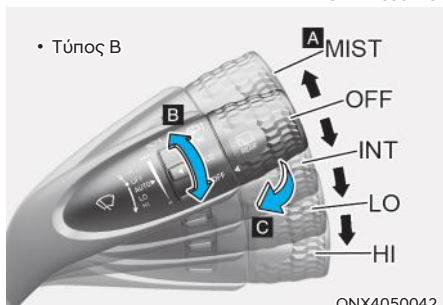

ONX4050042

- Τύπος Β

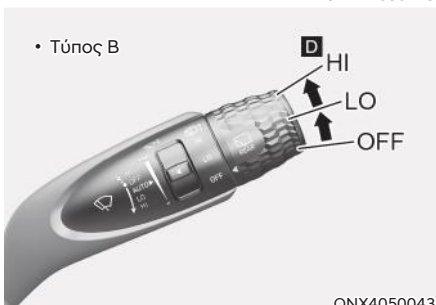

ONX4050043

- Τύπος C

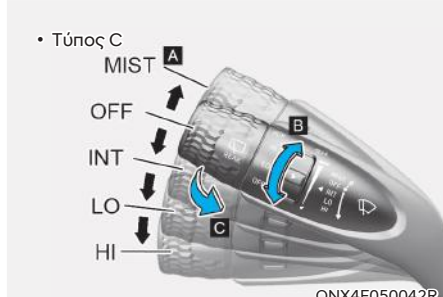

ONX4E050042R

- Τύπος C

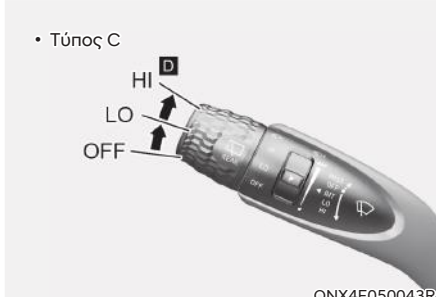

ONX4E050043R

A. Έλεγχος ταχύτητας υαλοκαθαριστήρα (εμπρός).

- V / MIST - Μονό σκούπισμα.
- 0 / OFF - OFF.
- --- / INT- Διακοπτόμενο σκούπισμα.
- AUTO* - Αυτόματος έλεγχος υαλοκαθαριστήρα.
- 1 / LO- Χαμηλή ταχύτητα.
- 2 / HI - Υψηλή ταχύτητα.

B. Ρύθμιση χρόνου διακοπτόμενου σκούπισματος.

C. Πλύση με σύντομα σκουπίσματα (εμπρός).

D. Έλεγχος πίσω υαλοκαθαριστήρα*.

- 2 / HI - Υψηλή ταχύτητα.
- 1 / LO- Χαμηλή ταχύτητα.
- 0 / OFF - Απενεργοποίηση.

E. Πλύση με σύντομα σκουπίσματα (πίσω).

* : αν έχει τοποθετηθεί

Υαλοκαθαριστήρες

Λειτουργούν ως εξής όταν ο διακόπτης ανάφλεξης είναι στη θέση ON.

- V (MIST) : Για ένα μονό κύκλο σκουπίσματος, πιέστε το μοχλό προς τα κάτω (V) ή προς τα πάνω (MIST) και αφήστε τον. Οι υαλοκαθαριστήρες θα λειτουργήσουν συνεχόμενα με το μοχλό σε αυτή τη θέση.
- O (OFF) : Οι υαλοκαθαριστήρες δεν λειτουργούν.
- (INT) : Λειτουργούν διακεκομμένα με ίδια διαστήματα σκουπίσματος. Χρησιμοποιήστε αυτή τη λειτουργία σε ελαφριά βροχή ή ομίχλη. Για να αλλάξετε την ρύθμιση της ταχύτητας, γυρίστε το κουμπί ελέγχου ταχύτητας.
- 1 (LO) : Ο υαλοκαθαριστήρας λειτουργεί σε χαμηλότερη ταχύτητα.
- 2 (HI) : Ο υαλοκαθαριστήρας λειτουργεί σε υψηλότερη ταχύτητα.

Πληροφορία

Αν υπάρχουν έντονες συγκεντρώσεις χιονιού ή πάγου στο παρμπρίζ, ξεπαγώστε το για περίπου 10 λεπτά ή μέχρι το χιόνι και/ή ο πάγος απομακρυνθούν πριν χρησιμοποιήσετε τους υαλοκαθαριστήρες για να εξασφαλίσετε τη σωστή λειτουργία.

Μπορεί να καταστραφεί ο υαλοκαθαριστήρας και η πλυστική αν τα χρησιμοποιήσετε πριν αφαιρέσετε το χιόνι και/ή τον πάγο.

Αυτόματος (AUTO) έλεγχος (αν έχει τοποθετηθεί)



Ο αισθητήρας βροχής που βρίσκεται στο επάνω άκρο του γυαλιού του παρμπρίζ ανιχνεύει την ποσότητα της βροχόπτωσης και ελέγχει τον κύκλο σκουπίσματος για το σωστό διάστημα.

Ο χρόνος λειτουργίας του υαλοκαθαριστήρα θα ελέγχεται αυτόματα ανάλογα με την βροχόπτωση.

Όταν σταματήσει η βροχή, ο υαλοκαθαριστήρας σταματά.

Για να μεταβάλλετε τη ρύθμιση ευαισθησίας, γυρίστε το κουμπί ελέγχου ευαισθησίας.

Αν ο διακόπτης υαλοκαθαριστήρων είναι στη θέση AUTO όταν το πλήκτρο Engine Start/Stop είναι στη θέση ON, οι υαλοκαθαριστήρες θα λειτουργήσουν μία φορά ως αυτοέλεγχος του συστήματος. Βάλτε τους υαλοκαθαριστήρες στη θέση OFF (O) όταν δεν χρησιμοποιούνται.

ΠΡΟΕΙΔΟΠΟΙΗΣΗ

Για να αποφύγετε τραυματισμό από τους υαλοκαθαριστήρες, όταν ο κινητήρας είναι αναμμένος και ο διακόπτης υαλοκαθαριστήρων είναι σε λειτουργία **AUTO**:

- Μην αγγίζετε το επάνω άκρο του τζαμιού του παρμπρίζ στον αισθητήρα βροχής.
- Μην σκουπίζετε το επάνω άκρο του τζαμιού του παρμπρίζ με ένα νοτισμένο ή υγρό πανί.
- Μην πιέζετε πάνω στο τζάμι του παρμπρίζ.

ΣΗΜΕΙΩΣΗ

- Όταν πλένετε το αυτοκίνητο, γυρίστε το διακόπτη υαλοκαθαριστήρων στη θέση **OFF (O)** για να σταματήσετε την αυτόματη λειτουργία. Οι υαλοκαθαριστήρες μπορεί να λειτουργήσουν και να υποστούν ζημιά, αν ο διακόπτης είναι σε λειτουργία **AUTO** ενώ πλένετε το αυτοκίνητο.
- Μην αφαιρείτε το κάλυμμα του αισθητήρα που βρίσκεται στο επάνω άκρο του τζαμιού του παρμπρίζ στην πλευρά του συνοδηγού. Μπορεί να προκληθούν ζημιές σε εξαρτήματα του συστήματος οι οποίες μπορεί να μην καλύπτονται από την εγγύηση.
- Λόγω της χρήσης ενός φωτοαισθητήρα, μπορεί να προκύψει προσωρινή δυσλειτουργία ανάλογα με την ξαφνική αλλαγή του φωτός του περιβάλλοντος που γίνεται από πέτρα και σκόνη κατά την οδήγηση.

Πλυστική συσκευή παρμπρίζ

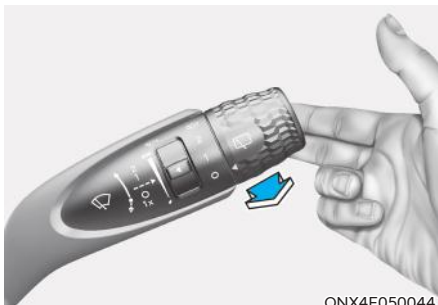

Στη θέση **OFF (O)**, τραβήξτε το μοχλό ελαφρά προς το μέρος σας για να ψεκάσετε με υγρό πλυστικής το παρμπρίζ και για να λειτουργήσουν οι υαλοκαθαριστήρες 1-3 φορές. Ο ψεκασμός και η λειτουργία των υαλοκαθαριστήρων θα συνεχίσουν μέχρι να αφήσετε το μοχλό. Αν δε λειτουργεί η πλυστική, μπορεί να χρειάζεται να προσθέσετε υγρό πλυστικής στο δοχείο υγρού πλυστικής.

Ανακυκλοφορία αέρα όταν χρησιμοποιείτε υγρό πλυστικής

Όταν χρησιμοποιείτε υγρό πλυστικής, προκειμένου να μειωθεί οποιαδήποτε δυσάρεστη οσμή του υγρού πλυστικής να εισέλθει στην καμπίνα του αυτοκινήτου, ενεργοποιούνται αυτόματα η λειτουργία ανακυκλοφορίας αέρα και κλιματισμού ανάλογα με την εξωτερική θερμοκρασία. Αν επιλέξετε την λειτουργία φρέσκος αέρας ενώ η ανακυκλοφορία αέρα είναι ενεργή, η λειτουργία θα επανέλθει μετά από ορισμένο χρονικό διάστημα. Ενδέχεται να μη δουλεύει σε ορισμένες συνθήκες όπως όταν ο καιρός είναι κρύος ή όταν ο κινητήρας είναι σβηστός.

Για περισσότερες λεπτομέρειες, ανατρέξτε στην ενότητα “Πρόσθετα χαρακτηριστικά ελέγχου κλιματισμού” σε αυτό το κεφάλαιο.



ΠΡΟΕΙΔΟΠΟΙΗΣΗ

Όταν η εξωτερική θερμοκρασία είναι κάτω από το μηδέν, ΠΑΝΤΑ να θερμαίνετε το παρμπρίζ με την αντίσταση θέρμανσης για να αποτρέψετε το υγρό πλυστικής να παγώσει στο παρμπρίζ και να παρεμποδίσει την όραση σας, με αποτέλεσμα ένα ατύχημα και σοβαρό τραυματισμό ή θάνατο.

ΣΗΜΕΙΩΣΗ

- Για να αποφύγετε πιθανή ζημιά στην αντλία της πλυστικής, μην λειτουργείτε την πλυστική όταν το δοχείο υγρού πλύσης είναι άδειο.
- Για να αποφύγετε πιθανή ζημιά στους υαλοκαθαριστήρες ή το παρμπρίζ, μη λειτουργείτε τους υαλοκαθαριστήρες όταν το παρμπρίζ είναι στεγνό.
- Για να αποφύγετε ζημιά στους βραχίονες των υαλοκαθαριστήρων και άλλα εξαρτήματα, μην επιχειρήσετε να μετακινήσετε τους υαλοκαθαριστήρες χειροκίνητα.
- Για να αποφύγετε πιθανή ζημιά στους υαλοκαθαριστήρες και στο σύστημα πλυστικής, χρησιμοποιήστε αντιψυκτικά υγρά πλυστικής στη χειμερινή περίοδο ή με κρύο καιρό.

Υαλοκαθαριστήρας και πλυστική συσκευή πίσω παρμπρίζ

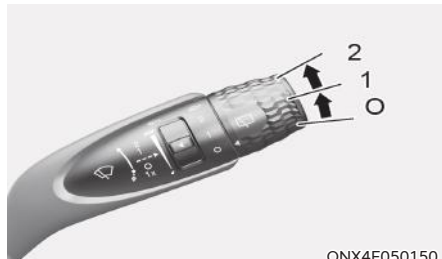

ONX4E050150

Ο διακόπτης του πίσω υαλοκαθαριστήρα και πλυστικής βρίσκεται στο άκρο του διακόπτη του μοχλού υαλοκαθαριστήρα και πλυστικής. Γυρίστε τον διακόπτη στην επιθυμητή θέση για να λειτουργήσει ο πίσω υαλοκαθαριστήρας και η πλυστική.

HI (2) – Υψηλή Ταχύτητα.

LO (1) – Χαμηλή Ταχύτητα.

OFF (O) – OFF.



ONX4E050045

Σπρώξτε το μοχλό μακριά σας για να ψεκάσετε με υγρό πλυστικής το πίσω παρμπρίζ και για να λειτουργήσουν οι υαλοκαθαριστήρες με 1-3 κύκλους. Η λειτουργία θα συνεχιστεί ώσπου να αφήσετε το μοχλό.

Αυτόματος πίσω υαλοκαθαριστήρας (αν έχει τοποθετηθεί)

Ο πίσω υαλοκαθαριστήρας θα λειτουργήσει ενώ το αυτοκίνητο είναι με την όπισθεν με τον εμπρός υαλοκαθαριστήρα στην θέση ON, επιλέγοντας την λειτουργία από το μενού Ρυθμίσεις στην οθόνη LCD.

Επιλέξτε:

- Setup → User Settings → Convenience → Auto Rear Wiper (in R).

ΑΥΤΟΜΑΤΟ ΣΥΣΤΗΜΑ ΕΛΕΓΧΟΥ ΚΛΙΜΑΤΙΣΜΟΥ (ΑΝ ΕΧΕΙ ΤΟΠΟΘΕΤΗΘΕΙ)

■ Εμπρός θέση

- Αριστεροτίμονο
- Τύπος Α



- Τύπος Β



Το πραγματικό σχήμα του κλιματισμού μπορεί να διαφέρει από αυτό της εικόνας.

ONX4EH050101/ ONX4EH050100

1. Πλήκτρο/Κουμπί ελέγχου θερμοκρασίας οδηγού.
2. Πλήκτρο/Κουμπί ελέγχου θερμοκρασίας συνοδηγού.
3. Πλήκτρο AUTO (αυτόματος έλεγχος).
4. Πλήκτρο ελέγχου εισαγωγής αέρα.
5. Πλήκτρο OFF.
6. Πλήκτρο ξεπαγώματος μπροστά παρμπρίζ.
7. Πλήκτρο A/C (κλιματισμού).
8. Κουμπί ελέγχου ταχύτητας ανεμιστήρα.
9. Πλήκτρο επιλογής λειτουργίας.
10. Πλήκτρο λειτουργίας Multi Air.
11. Πλήκτρο ξεπαγώματος πίσω παρμπρίζ.
12. Πλήκτρο SYNC.
13. Οθόνη πληροφορίας ελέγχου κλιματισμού.
14. Πλήκτρο Driver only.

- Δεξιότιμονο
- Τύπος Α



- Τύπος Β



Το πραγματικό σχήμα του κλιματισμού μπορεί να διαφέρει από αυτό της εικόνας.

ONX4EH050101R/ ONX4EH050100R

1. Πλήκτρο/Κουμπί ελέγχου θερμοκρασίας οδηγού.
2. Πλήκτρο/Κουμπί ελέγχου θερμοκρασίας συνοδηγού.
3. Πλήκτρο AUTO (αυτόματος έλεγχος).
4. Πλήκτρο ελέγχου εισαγωγής αέρα.
5. Πλήκτρο OFF.
6. Πλήκτρο ξεπαγώματος μπροστά παρμπρίζ.
7. Πλήκτρο A/C (κλιματισμού).
8. Κουμπί ελέγχου ταχύτητας ανεμιστήρα.
9. Πλήκτρο επιλογής λειτουργίας.
10. Πλήκτρο λειτουργίας Multi Air.
11. Πλήκτρο ξεπαγώματος πίσω παρμπρίζ.
12. Πλήκτρο SYNC.
13. Οθόνη πληροφορίας ελέγχου κλιματισμού.
14. Πλήκτρο Driver only.



1. Έλεγχος θερμοκρασίας.

Αυτόματη θέρμανση και κλιματισμός

Το Σύστημα Αυτόματου Ελέγχου Κλιματισμού ελέγχεται με τη ρύθμιση της επιθυμητής θερμοκρασίας.

1. Πιέστε το πλήκτρο AUTO.

Οι λειτουργίες, οι ταχύτητες ανεμιστήρα, η εισαγωγή αέρα και ο κλιματισμός θα ελέγχονται αυτόματα σύμφωνα με τη ρύθμιση θερμοκρασίας που επιλέξατε.

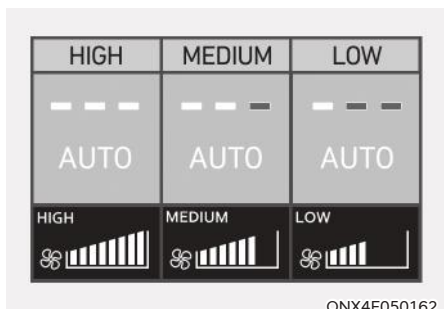

Μπορείτε να ελέγξετε την ένταση του αέρα σε τρία στάδια πιέζοντας το πλήκτρο AUTO κατά τη διάρκεια της αυτόματης λειτουργίας.

- HIGH : Παροχή γρήγορου κλιματισμού και θέρμανσης με δυνατό αέρα.
- MEDIUM : Παροχή κλιματισμού και θέρμανσης με αέρα μέτριας έντασης.
- LOW : Κατάλληλο για οδηγούς που προτιμούν απαλό αέρα.

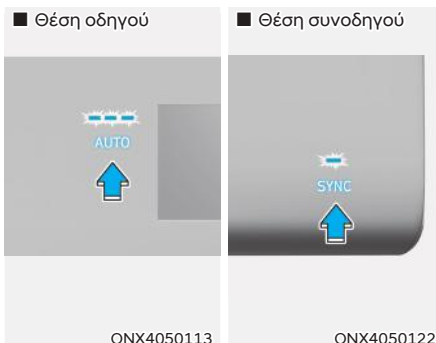

Γυρίστε το κουμπί/πλήκτρο ελέγχου θερμοκρασίας στην επιθυμητή θερμοκρασία. Αν η θερμοκρασία ρυθμιστεί στη χαμηλότερη ρύθμιση (Lo), το σύστημα κλιματισμού θα λειτουργεί συνεχόμενα.

Αφού το εσωτερικό έχει κρυώσει επαρκώς, ρυθμίστε το κουμπί/πλήκτρο σε υψηλότερη θερμοκρασία όποτε είναι εφικτό.

Για να απενεργοποιήσετε την αυτόματη λειτουργία, επιλέξτε οποιοδήποτε από τα παρακάτω κουμπιά:

- Πλήκτρο επιλογής λειτουργίας
- Πλήκτρο ξεπαγώματος μπροστινού παρμπρίζ. (Πιέστε το πλήκτρο ακόμα μια φορά για να αποεπιλέξετε τη λειτουργία ξεπάγωμα μπροστινού παρμπρίζ. Το σήμα 'AUTO' θα ξαναανάψει στην οθόνη πληροφορίας).
- Πλήκτρο ελέγχου ταχύτητας ανεμιστήρα

Η επιλεγμένη λειτουργία θα ελέγχεται χειροκίνητα, ενώ οι υπόλοιπες λειτουργίες θα λειτουργούν αυτόματα.

Για την ευκολία σας και για να βελτιωθεί η αποτελεσματικότητα του ελέγχου κλιματισμού, χρησιμοποιήστε το πλήκτρο AUTO και ρυθμίστε τη θερμοκρασία στους 22°C (72°F).





©NX4EH050002

i Πληροφορία

Για να έχετε καλύτερο έλεγχο του συστήματος θέρμανσης και ψύξης, μην τοποθετείτε ποτέ κάτι κοντά στον αισθητήρα.

Χειροκίνητη θέρμανση και κλιματισμός

Το σύστημα θέρμανσης και ψύξης μπορούν να ελεγχθούν χειροκίνητα πιέζοντας τα άλλα πλήκτρα εκτός από το πλήκτρο AUTO. Σε αυτή τη περίπτωση, το σύστημα λειτουργεί διαδοχικά, ανάλογα με τη σειρά των πλήκτρων που επιλέγετε. Όταν πιέζετε οποιοδήποτε πλήκτρο εκτός από το AUTO, ενώ χρησιμοποιείτε την αυτόματη λειτουργία, οι λειτουργίες που δεν επιλέγονται, θα ελέγχονται αυτόματα

1. Εκκινήστε τον κινητήρα.
2. Ρυθμίστε τη λειτουργία στην επιθυμητή θέση. Για βελτίωση της αποτελεσματικότητας της θέρμανσης και ψύξης, επιλέξτε:
 - Θέρμανση: 
 - Ψύξη: 
3. Ρυθμίστε το χειριστήριο θερμοκρασίας στην επιθυμητή θέση.
4. Ρυθμίστε το χειριστήριο εισαγωγής αέρα στη λειτουργία φρέσκου αέρα.
5. Ρυθμίστε το χειριστήριο ταχύτητας ανεμιστήρα στην επιθυμητή ταχύτητα.
6. Αν επιθυμείτε τον κλιματισμό, ενεργοποιήστε το σύστημα κλιματισμού.
7. Πιέστε το πλήκτρο AUTO για να μεταβείτε σε πλήρη αυτόματο έλεγχο του συστήματος.

Επιλογή λειτουργίας

■ Αριστεροτίμονο



■ Δεξιότιμονο

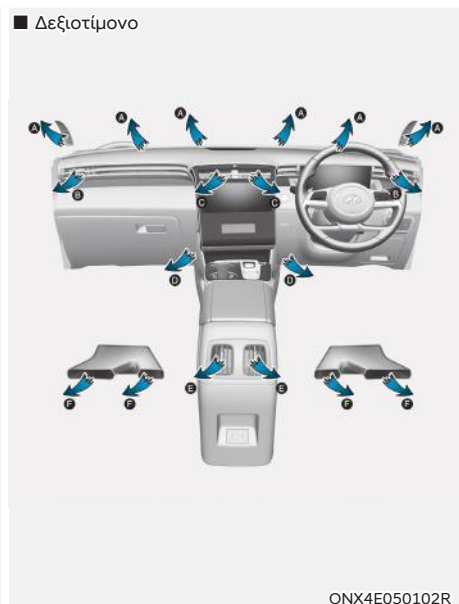

Το πραγματικό σχήμα του κλιματιστικού μπορεί να διαφέρει από αυτό της εικόνας.

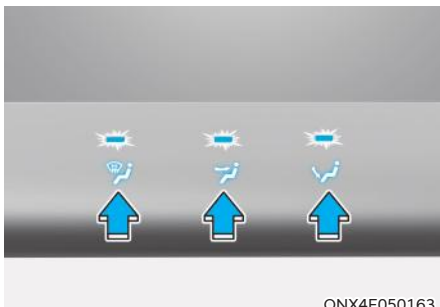

ONX4E050163

Το πλήκτρο επιλογής λειτουργίας ελέγχει την κατεύθυνση της ροής του αέρα μέσω του συστήματος εξαερισμού.

Ξεπάγωμα-Επίπεδο (A, B)

Το μεγαλύτερο μέρος της ροής αέρα κατευθύνεται στο παρμπρίζ.



Επίπεδο-Πρόσωπο (B, C, E)

Η ροή του αέρα κατευθύνεται στο επάνω μέρος του σώματος και το πρόσωπο. Επιπρόσθετα, κάθε αεραγωγός μπορεί να ελεγχθεί για να κατευθύνει τον εξωτερικό αέρα.



Επίπεδο-Δάπεδο (A, B, D, E, F)

Το μεγαλύτερο μέρος της ροής αέρα κατευθύνεται στο δάπεδο.

Μπορείτε επίσης να επιλέξετε 2-3 λειτουργίες ταυτόχρονα.

- λειτουργία πρόσωπο (👤) + δάπεδο (👤)
- λειτουργία πρόσωπο (👤) + ξεπάγωμα (🧊)
- λειτουργία δάπεδο (👤) + ξεπάγωμα (🧊)
- λειτουργία πρόσωπο (👤) + δάπεδο (👤) + ξεπάγωμα (🧊)

Λειτουργία Multi air (B, C, D, E, F, G)

Απαλός αέρας βγαίνει από τους αεραγωγούς.



Ξεπάγωμα-Επίπεδο(A, B)

Το μεγαλύτερο μέρος της ροής αέρα κατευθύνεται στο παρμπρίζ με μια μικρή ποσότητα αέρα να κατευθύνεται στους αεραγωγούς του πλευρικού παραθύρου.

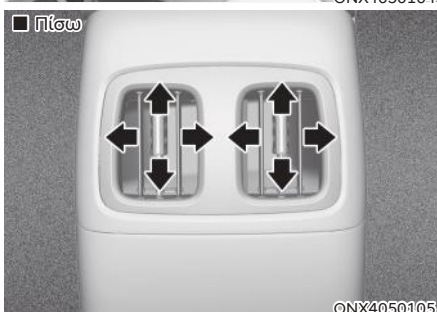
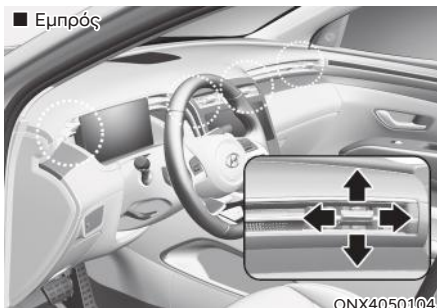

Αεραγωγοί ταμπλό

Η ροή του αέρα από τους αεραγωγούς ταμπλό μπορεί να κατευθυνθεί πάνω/κάτω ή αριστερά/δεξιά χρησιμοποιώντας το μοχλό ρύθμισης αεραγωγού.

Η ροή του αέρα μπορεί επίσης να ΚΛΕΙΣΕΙ χρησιμοποιώντας το μοχλό ρύθμισης αεραγωγού.

Μετακινήστε τον μοχλό στη θέση ⊗ για να τους κλείσετε, και στη θέση ⊕ για να τους ανοίξετε. Ωστόσο, η τρίτη σειρά αεραγωγών δεν μπορεί να κλείσει.

Έλεγχος θερμοκρασίας

■ Εμπρός θέση

- Τύπος A



ONX4050114

- Τύπος B



ONX4050115

Η θερμοκρασία θα αυξηθεί πιέζοντας το κουμπί προς τα πάνω. Η θερμοκρασία θα μειωθεί πιέζοντας το κουμπί προς τα κάτω.

■ Πίσω θέση

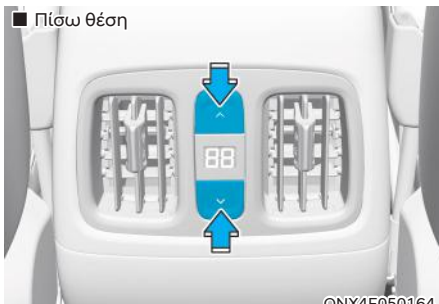

ONX4E050164

Μπορείτε να ρυθμίσετε τη θερμοκρασία χρησιμοποιώντας το πλήκτρο χειρισμού θερμοκρασίας.



ONX4050122

Ρυθμίζοντας ισομερώς τη θερμοκρασία

Πιέστε το πλήκτρο SYNC (η ενδεικτική λυχνία ανάβει) για να ρυθμίσετε εξίσου τη θερμοκρασία στην πλευρά του οδηγού, του συνοδηγού και των πίσω θέσεων.

Ρύθμιση της θερμοκρασίας και ατομικά

Πιέστε το πλήκτρο SYNC (η ενδεικτική λυχνία ανάβει) για να ρυθμίσετε ατομικά τη θερμοκρασία στην πλευρά του οδηγού, του συνοδηγού και των πίσω θέσεων.

Μετατροπή θερμοκρασίας

Αν η μπαταρία έχει εκφορτιστεί ή αποσυνδεθεί, θα γίνει επαναφορά της οθόνης λειτουργίας θερμοκρασίας σε μονάδα κελσίου.

Για να αλλάξετε τη μονάδα θερμοκρασίας από °C σε °F ή από °F σε °C :

- Πίνακα οργάνων.

Πηγαίνετε στο Setup → Unit → Temperature unit.

Η μονάδα θερμοκρασίας στην οθόνη LCD και στην οθόνη ελέγχου κλιματισμού θα αλλάξει.

Έλεγχος εισαγωγής αέρα

Το πλήκτρο ελέγχου εισαγωγής αέρα χρησιμοποιείται για την επιλογή φρέσκου (εξωτερικού) αέρα ή ανακύκλωσης αέρα (αέρας καμπίνας).

Λειτουργία ανακύκλωσης αέρα



Όταν επιλεγεί η λειτουργία ανακύκλωσης, ο αέρας από το χώρο των επιβατών ανακυκλώνεται δια μέσου του συστήματος και θερμαίνεται ή ψύχεται ανάλογα με την επιλεγμένη λειτουργία.

Λειτουργία φρέσκου αέρα



Όταν επιλεγεί η λειτουργία φρέσκου αέρα, ο αέρας εισέρχεται στο αυτοκίνητο απέξω και θερμαίνεται ή ψύχεται ανάλογα με την επιλεγμένη λειτουργία.

Πληροφορία

Συνιστάται η κύρια χρήση του συστήματος στη λειτουργία φρέσκου αέρα. Χρησιμοποιείτε τη λειτουργία ανακύκλωσης προσωρινά, μόνο όταν χρειάζεται. Παρατεταμένη λειτουργία του καλοριφέρ σε λειτουργία ανακύκλωσης αέρα και χωρίς να επιλεγεί ο κλιματισμός, μπορεί να προκαλέσει θάμπωμα του παρμπρίζ. Επιπρόσθετα, η παρατεταμένη χρήση του κλιματισμού στη θέση ανακύκλωσης αέρα θα έχει σαν αποτέλεσμα υπερβολική ξηρότητα, αφύγρυνση του αέρα στο χώρο επιβατών και μπορεί να μυρίσει ο εξαερισμός λόγω στάσιμου αέρα.

ΠΡΟΕΙΔΟΠΟΙΗΣΗ

- Η συνεχόμενη χρήση του συστήματος κλιματισμού στη λειτουργία ανακύκλωσης αέρα μπορεί να προκαλέσει υπνηλία στους επιβάτες. Αυτό ενδέχεται να έχει σαν αποτέλεσμα απώλεια ελέγχου του αυτοκινήτου, το οποίο μπορεί να οδηγήσει σε ατύχημα.
- Η συνεχόμενη χρήση του συστήματος κλιματισμού στη λειτουργία ανακύκλωσης αέρα με τον κλιματισμό απενεργοποιημένο, μπορεί να αυξήσει την υγρασία στο εσωτερικό του αυτοκινήτου. Αυτό μπορεί να προκαλέσει θάμπωμα στο παρμπρίζ και να εμποδιστεί η ορατότητα.
- Μην κοιμάστε στο αυτοκίνητο ή μη σταθμεύετε στο αυτοκίνητο με ανεβασμένα τα παράθυρα και τον κλιματισμό ή το καλοριφέρ σε λειτουργία για μεγάλο χρονικό διάστημα. Μπορεί να προκληθεί σοβαρός τραυματισμός ή θάνατος εξαιτίας της ανόδου της στάθμης διοξειδίου του άνθρακα στο εσωτερικό του αυτοκινήτου.

Έλεγχος ταχύτητας ανεμιστήρα

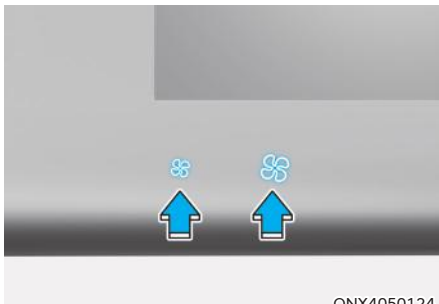

Η ταχύτητα ανεμιστήρα μπορεί να ρυθμιστεί στην επιθυμητή ταχύτητα, αν πιέσετε το πλήκτρο ελέγχου ταχύτητας ανεμιστήρα.

Όσο μεγαλύτερη είναι η ταχύτητα, τόσο περισσότερος αέρας βγαίνει.

Αν πιέσετε το πλήκτρο OFF, θα απενεργοποιηθεί ο ανεμιστήρας.

ΣΗΜΕΙΩΣΗ

Αν λειτουργείτε τον ανεμιστήρα με το διακόπτη ανάφλεξης στη θέση ON, μπορεί να εκφορτίσει την μπαταρία. Λειτουργείτε τον ανεμιστήρα με τον κινητήρα σε λειτουργία.

Κλιματισμός



Πιέστε το πλήκτρο A/C για να ενεργοποιήσετε το σύστημα κλιματισμού (η ενδεικτική λυχνία ανάβει).

Πιέστε ξανά το πλήκτρο για να θέσετε εκτός το σύστημα κλιματισμού.

Λειτουργία OFF



Το σύστημα ελέγχου κλιματισμού απενεργοποιείται στις ακόλουθες συνθήκες:

- Επιλέξτε το πλήκτρο OFF όταν η ταχύτητα του ανεμιστήρα είναι στο επίπεδο 1.
- Πιέστε το πλήκτρο OFF για περισσότερο από 1.2 δευτερόλεπτα.

Οδηγός μόνο

Εάν πιέσετε το πλήκτρο DRIVER ONLY και ανάβει η ενδεικτική λυχνία, ο αέρας κατευθύνεται κυρίως προς το κάθισμα του οδηγού.

Ωστόσο, μέρος του αέρα μπορεί να βγαίνει από τους αγωγούς των άλλων καθισμάτων για να διατηρεί τον εσωτερικό αέρα ευχάριστο.

Εάν χρησιμοποιείτε το πλήκτρο χωρίς επιβάτη στο κάθισμα του συνοδηγού, η κατανάλωση ενέργειας θα μειωθεί.

Λειτουργία Multi Air (αν έχει τοποθετηθεί)

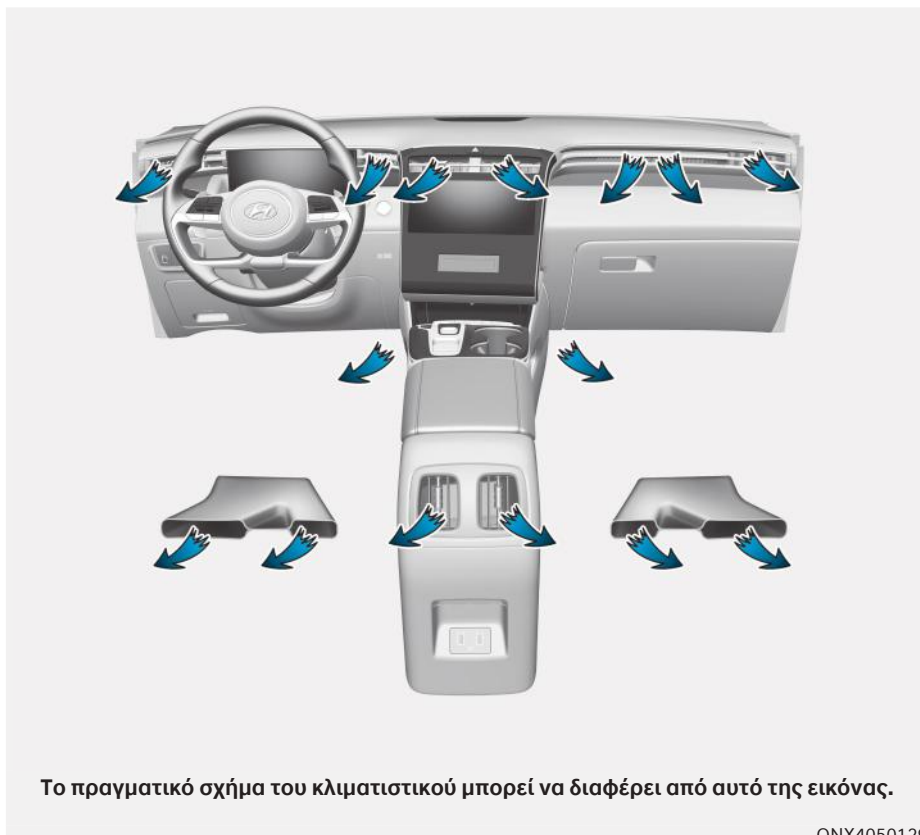



ONX4050128

Αν πιέσετε το πλήκτρο λειτουργίας multi air, απαλά κύματα αέρα από τους αεραγωγούς θα παρέχουν μια ευχάριστη κατάσταση.

Αν πιέσετε το πλήκτρο λειτουργίας multi air όταν ο όγκος του αέρα υπερβαίνει το επίπεδο 4, αυτός θα μειωθεί στο επίπεδο 3.

OFF

Αν πιέσετε το πλήκτρο άλλη μια φορά, επιστρέφει στην προηγούμενη λειτουργία multi air. Αν πιέσετε το πλήκτρο επιλογής λειτουργίας, αυτό λειτουργεί ανάλογα με την τροποποιημένη κατεύθυνση του αέρα.

Λειτουργία συστήματος

Εξαερισμός

1. Επιλέξτε τη λειτουργία Επίπεδο-Πρόσωπο .
2. Ρυθμίστε το χειριστήριο εισαγωγής αέρα στη λειτουργία φρέσκου αέρα.
3. Ρυθμίστε την θερμοκρασία στην επιθυμητή θέση.
4. Ρυθμίστε την ταχύτητα του ανεμιστήρα στην επιθυμητή ταχύτητα.

Θέρμανση

1. Επιλέξτε τη λειτουργία Επίπεδο-Πρόσωπο .
2. Ρυθμίστε το χειριστήριο εισαγωγής αέρα στη λειτουργία φρέσκου αέρα.
3. Ρυθμίστε την θερμοκρασία στην επιθυμητή θέση.
4. Ρυθμίστε τον έλεγχο ταχύτητας ανεμιστήρα στην επιθυμητή ταχύτητα.
5. Εάν επιθυμείτε, ενεργοποιήστε τον κλιματισμό με το κουμπί ρύθμισης θερμοκρασίας στη θέση θέρμανση για να αφυγρανθεί ο αέρας πριν εισέρθει στην καμπίνα.

Αν το παρμπρίζ θαμπώσει, επιλέξτε το πλήκτρο ξεπαγώματος μπροστινού παρμπρίζ.

Συμβουλές λειτουργίας

- Για να εμποδίσετε την είσοδο σκόνης ή δυσάρεστων οσμών μέσω του συστήματος εξαερισμού, ρυθμίστε προσωρινά το χειριστήριο εισαγωγής αέρα στη θέση ανακύκλωσης αέρα. Βεβαιωθείτε ότι γυρίζετε στη θέση φρέσκου αέρα μόλις ξεπεράσετε το πρόβλημα ώστε να διατηρήσετε τον φρέσκο αέρα στο αυτοκίνητο. Αυτό βοηθάει ώστε ο οδηγός να είναι σε εγρήγορση και να νιώθει άνετα.
- Για να εμποδίσετε το εσωτερικό θάμπωμα του παρμπρίζ, ρυθμίστε το χειριστήριο εισαγωγής αέρα στη λειτουργία φρέσκου αέρα και την ταχύτητα ανεμιστήρα στην επιθυμητή θέση. Ενεργοποιήστε το σύστημα κλιματισμού και ρυθμίστε στην επιθυμητή θερμοκρασία.

Κλιματισμός

Τα συστήματα κλιματισμού της HYUNDAI πληρώνονται με ψυκτικό R-134a ή R-1234yf.

1. Εκκινήστε τον κινητήρα. Πιέστε το πλήκτρο κλιματισμού.
2. Επιλέξτε τη λειτουργία Επίπεδο-Πρόσωπο .
3. Ρυθμίστε το χειριστήριο εισαγωγής αέρα προσωρινά στη λειτουργία ανακύκλωσης αέρα για να κρυώσει γρήγορα το εσωτερικό του αυτοκινήτου. Όταν φτάσετε στην επιθυμητή θερμοκρασία, αλλάξτε το χειριστήριο εισαγωγής αέρα στη λειτουργία φρέσκου αέρα.
4. Ρυθμίστε το χειριστήριο ταχύτητας ανεμιστήρα και τον έλεγχο θερμοκρασίας για να διατηρήσετε τη μέγιστη άνεση.

Πληροφορία



Το αυτοκίνητό σας έχει πληρωθεί με R-134a ή R-1234yf ανάλογα με την κείμενη νομοθεσία της χώρας σας κατά το χρόνο παραγωγής. Μπορείτε να βρείτε ποιο ψυκτικό χρησιμοποιείται στο αυτοκίνητό σας, στην ετικέτα που βρίσκεται μέσα στο καπό. Ανατρέξτε στο κεφάλαιο 8 για την θέση της ετικέτας ψυκτικού κλιματισμού.

ΣΗΜΕΙΩΣΗ

- Το σύστημα ψύξης θα πρέπει να συντηρείται μόνο από εκπαιδευμένους και πιστοποιημένους τεχνικούς ώστε να εξασφαλίζεται η σωστή και ασφαλή λειτουργία.
- Η συντήρηση του συστήματος ψύξης θα πρέπει να γίνεται σε καλά αεριζόμενο χώρο.
- Ο εξατμιστής του κλιματισμού (πηγίο ψύξης) δεν πρέπει ποτέ να επισκευάζεται ή να αντικαθίσταται με μεταχειρισμένο και οι καινούργιοι εξατμιστές MAC θα πρέπει να είναι πιστοποιημένοι (και με σήμανση) ότι πληρούν τις προδιαγραφές SAE Standard J2842.

ΣΗΜΕΙΩΣΗ

- Όταν χρησιμοποιείτε το σύστημα κλιματισμού, πρέπει να ελέγχετε συχνά το όργανο θερμοκρασίας όταν οδηγείτε σε ανηφόρες ή σε έντονη κυκλοφορία και η εξωτερική θερμοκρασία είναι υψηλή. Η λειτουργία του συστήματος κλιματισμού μπορεί να προκαλέσει υπερθέρμανση του κινητήρα. Αν το όργανο θερμοκρασίας δείξει υπερθέρμανση, συνεχίστε να χρησιμοποιείτε τον ανεμιστήρα αλλά κλείστε το σύστημα κλιματισμού.
- Όταν ανοίγετε τα παράθυρα ενώ ο καιρός είναι υγρός, ο κλιματισμός μπορεί να δημιουργήσει σταγονίδια νερού στο εσωτερικό. Επειδή τα υπερβολικά σταγονίδια νερού μπορεί να προκαλέσουν ζημιά στον ηλεκτρικό εξοπλισμό, ο κλιματισμός θα πρέπει να λειτουργεί μόνο με τα παράθυρα κλειστά.

Συμβουλές λειτουργίας συστήματος κλιματισμού

- Εάν το αυτοκίνητο είναι σταθμευμένο σε άμεσο ηλιακό φως κατά τη διάρκεια ζεστού καιρού, ανοίξτε τα παράθυρα για μικρό χρονικό διάστημα για να αφήσετε τον ζεστό αέρα να φύγει από το αυτοκίνητο.
- Αφού επιτύχετε αρκετή ψύξη, γυρίστε από τη θέση ανακυκλούμενου αέρα στη θέση φρέσκου αέρα.
- Για να μειώσετε την υγρασία στο εσωτερικό των παραθύρων τις μέρες με βροχή ή υγρασία, λειτουργείστε το σύστημα κλιματισμού με τα παράθυρα και την ηλιοροφή κλειστά.
- Κατά τη λειτουργία του συστήματος κλιματισμού, μπορεί να παρατηρήσετε μια μικρή αλλαγή στην ταχύτητα του αυτοκινήτου καθώς λειτουργεί ο συμπιεστής του κλιματισμού. Αυτό αποτελεί κανονικό χαρακτηριστικό του συστήματος.
- Χρησιμοποιείτε το σύστημα κλιματισμού κάθε μήνα για λίγα λεπτά ώστε να εξασφαλίσετε τη μέγιστη απόδοση του συστήματος.
- Κατά τη λειτουργία του συστήματος κλιματισμού, μπορεί να παρατηρήσετε καθαρό νερό να στάζει (ακόμα και να έχει δημιουργηθεί λακκούβα) στο έδαφος κάτω από την πλευρά του συνοδηγού. Αυτό αποτελεί κανονικό χαρακτηριστικό του συστήματος.
- Αν χρησιμοποιείτε εκτεταμένα τον κλιματισμό, η διαφορά μεταξύ της θερμοκρασίας του εξωτερικού αέρα και αυτής του παρμπρίζ, μπορεί να προκαλέσει θάμπωμα της εξωτερικής επιφάνειας του παρμπρίζ με συνέπεια την απώλεια της ορατότητας. Σε αυτή τη περίπτωση, ρυθμίστε το πλήκτρο λειτουργίας επιλογής στη θέση  και ρυθμίστε το κουμπί ελέγχου ταχύτητας ανεμιστήρα στη χαμηλότερη ρύθμιση ταχύτητας.

Συντήρηση συστήματος Φίλτρο αέρα κλιματισμού

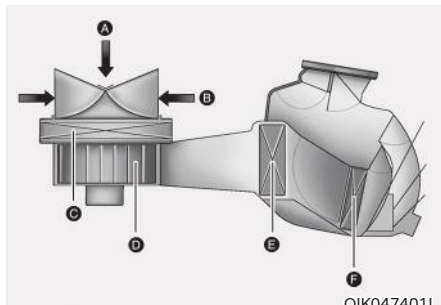

OIK047401L

[A] : Εξωτερικός αέρας, [B] : Ανακυκλούμενος αέρας
[C] : Φίλτρο αέρα κλιματισμού, [D] : Φυσητήρας
[E] : Σώμα εξατμιστή, [F] : Σώμα καλοριφέρ

Το φίλτρο αέρα κλιματισμού είναι τοποθετημένο πίσω από το ντουλαπάκι του συνοδηγού. Φιλτράρει τη σκόνη ή άλλους ρύπους που εισέρχονται στο αυτοκίνητο μέσω του συστήματος θέρμανσης και του κλιματισμού.

Εάν σκόνη ή άλλοι ρύποι συσσωρευτούν στο φίλτρο σε ένα χρονικό διάστημα, η ροή αέρα από τους αεραγωγούς ενδέχεται να μειωθεί, με αποτέλεσμα τη συσσώρευση υγρασίας στο εσωτερικό του παρμπρίζ ακόμα και αν έχει επιλεγεί η θέση εξωτερικού (φρέσκου) αέρα.

Αν συμβεί αυτό, σας συνιστούμε να αντικαταστήσετε το φίλτρο αέρα κλιματισμού σε έναν Εξουσιοδοτημένο Επισκευαστή HYUNDAI.

Πληροφορία

- Αντικαταστήστε το φίλτρο σύμφωνα με το πρόγραμμα συντήρησης.
- Αν το αυτοκίνητο κινείται σε αντίξοες συνθήκες, όπως σε σκονισμένους ή ανώμαλους δρόμους, χρειάζεται να κάνετε συχνότερους ελέγχους και αλλαγές στο φίλτρο αέρα κλιματισμού.
- Αν μειωθεί ξαφνικά η ροή αέρα, συνιστούμε να ελέγξετε το σύστημα σε έναν Εξουσιοδοτημένο Επισκευαστή HYUNDAI.

Ελέγχοντας την ποσότητα του φρέον του κλιματισμού και του λιπαντικού του συμπιεστή

Όταν η ποσότητα του ψυκτικού είναι χαμηλή, μειώνεται η απόδοση του κλιματισμού. Η υπερπλήρωση, επίσης, έχει αρνητική επίδραση στο σύστημα κλιματισμού.

Για το λόγο αυτό, αν διαπιστωθεί μη κανονική λειτουργία, σας συνιστούμε να ελέγξετε το σύστημα σε έναν Εξουσιοδοτημένο Επισκευαστή HYUNDAI.

ΣΗΜΕΙΩΣΗ

Είναι σημαντικό να χρησιμοποιείτε το σωστό τύπο και ποσότητα λαδιού και ψυκτικού. Διαφορετικά, μπορεί να προκληθεί βλάβη στον συμπιεστή και ανώμαλη λειτουργία του συστήματος. Για να αποφύγετε ζημιές, το σύστημα κλιματισμού στο αυτοκίνητό σας πρέπει να συντηρείται μόνο από εκπαιδευμένους και πιστοποιημένους τεχνικούς.



ΠΡΟΕΙΔΟΠΟΙΗΣΗ

Αυτοκίνητα εξοπλισμένα με R-134a



Επειδή το ψυκτικό είναι σε πολύ μεγάλη ατμοσφαιρική πίεση, το σύστημα κλιματισμού πρέπει να ελέγχεται μόνο από εκπαιδευμένους και πιστοποιημένους τεχνικούς.

Όλα τα ψυκτικά πρέπει να ανακυκλώνονται με τον κατάλληλο εξοπλισμό. Η έκθεση των ψυκτικών απευθείας στην ατμόσφαιρα είναι επιβλαβής για τα άτομα και το περιβάλλον. Η μη τήρηση αυτών των προειδοποιήσεων μπορεί να οδηγήσει σε σοβαρούς τραυματισμούς.



ΠΡΟΕΙΔΟΠΟΙΗΣΗ

Αυτοκίνητα εξοπλισμένα με R-1234yf



Επειδή το ψυκτικό είναι ελαφρώς εύφλεκτο και λειτουργεί σε πολύ υψηλή ατμοσφαιρική πίεση, το σύστημα κλιματισμού πρέπει να ελέγχεται μόνο από εκπαιδευμένους και πιστοποιημένους τεχνικούς. Είναι σημαντικό να χρησιμοποιείτε τον σωστό τύπο και την σωστή ποσότητα λαδιού και ψυκτικού.

Όλα τα ψυκτικά πρέπει να ανακυκλώνονται με τον κατάλληλο εξοπλισμό. Η έκθεση των ψυκτικών απευθείας στην ατμόσφαιρα είναι επιβλαβής για τα άτομα και το περιβάλλον. Η μη τήρηση αυτών των προειδοποιήσεων μπορεί να οδηγήσει σε σοβαρούς τραυματισμούς.



ONX4050071

Ετικέτα ψυκτικού κλιματισμού

Μπορείτε να βρείτε ποιο ψυκτικό κλιματισμού χρησιμοποιείται στο αυτοκίνητό σας από την ετικέτα που βρίσκεται μέσα στο καπό.

■ Παράδειγμα

- Τύπος Α



ΟΗΥΚ059003

- Τύπος Β



ΟΗΥΚ059002

Κάθε σύμβολο και τεχνικός όρος στην ετικέτα ψυκτικού κλιματισμού σημαίνει:



1. Ταξινόμηση ψυκτικού.
2. Ποσότητα ψυκτικού.
3. Ταξινόμηση λιπαντικού συμπιεστή
4. Προσοχή.
5. Εύφλεκτο ψυκτικό.
6. Απαιτείται πιστοποιημένος τεχνικός για να κάνει συντήρηση στο σύστημα κλιματισμού.
7. Εγχειρίδιο σέρβις.

ΞΕΠΑΓΩΜΑ ΚΑΙ ΞΕΘΑΜΠΩΜΑ ΠΑΡΜΠΡΙΖ



ΠΡΟΕΙΔΟΠΟΙΗΣΗ

Θέρμανση παρμπρίζ

Μη χρησιμοποιείτε τη θέση  κατά τη διάρκεια λειτουργίας της ψύξης σε εξαιρετικά υγρό καιρό. Η διαφορά ανάμεσα στη θερμοκρασία του εξωτερικού αέρα και αυτής του παρμπρίζ θα προκαλέσει το θάμπωμα της εξωτερικής επιφάνειας του παρμπρίζ, με αποτέλεσμα απώλεια της ορατότητας και κατ' επέκταση ατύχημα το οποίο μπορεί να οδηγήσει σε σοβαρό τραυματισμό ή θάνατο. Σε αυτή την περίπτωση, ρυθμίστε το πλήκτρο επιλογής λειτουργίας στη θέση  και το κουμπί ταχύτητας ανεμιστήρα σε χαμηλότερη ταχύτητα.

- Για μέγιστο ξεπάγωμα, ρυθμίστε τον έλεγχο θερμοκρασίας στην πιο ζεστή θέση και τον έλεγχο ταχύτητας ανεμιστήρα στην υψηλότερη ταχύτητα.
- Αν επιθυμείτε ζεστό αέρα στο δάπεδο κατά το ξεπάγωμα ή ξεθάμπωμα, ρυθμίστε τη λειτουργία στη θέση δάπεδο-ξεπάγωμα.
- Πριν την οδήγηση, καθαρίστε όλο το χιόνι και τον πάγο από το παρμπρίζ, το πίσω παράθυρο, τους εξωτερικούς καθρέφτες και όλα τα πλαϊνά παράθυρα.
- Καθαρίστε όλο το χιόνι και τον πάγο από το καπό και την εισαγωγή αέρα στη γρίλια στη βάση του παρμπρίζ για να βελτιώσετε την απόδοση του καλοριφέρ και του ξεπαγώματος και για να μειώσετε την πιθανότητα θαμπώματος του εσωτερικού του παρμπρίζ.

ΣΗΜΕΙΩΣΗ

Αν ο κινητήρας είναι ακόμα κρύος αφού τον εκκινήσετε, τότε μπορεί να χρειάζεται μια μικρή περίοδος προθέρμανσης για να ζεσταθεί ο αέρας.

Αυτόματο σύστημα ελέγχου κλιματισμού

Για να ξεθαμπώσετε το εσωτερικό του παρμπρίζ

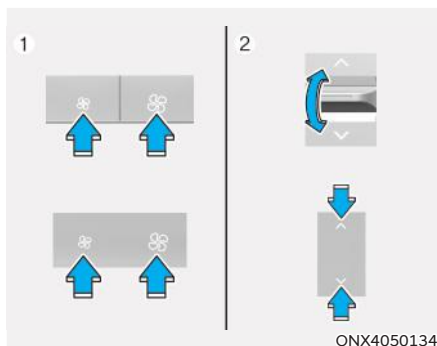

ONX4050134

1. Επιλέξτε την επιθυμητή ταχύτητα ανεμιστήρα.
2. Επιλέξτε την επιθυμητή θερμοκρασία.
3. Πιέστε το πλήκτρο ξεπαγώματος () .
4. Ο κλιματισμός θα ενεργοποιηθεί σύμφωνα με την ανίχνευση της θερμοκρασίας περιβάλλοντος. Η λειτουργία φρέσκου αέρα και η υψηλότερη ταχύτητα ανεμιστήρα επιλέγονται αυτόματα.

Αν ο κλιματισμός, η λειτουργία φρέσκου αέρα και η μέγιστη ταχύτητα ανεμιστήρα δεν επιλέγονται αυτόματα, πιέστε χειροκίνητα το αντίστοιχο πλήκτρο ή κουμπί.

Αν επιλεγεί η θέση , η χαμηλή ταχύτητα ανεμιστήρα ρυθμίζεται σε μια υψηλότερη ταχύτητα.

Για να ξεπαγώσετε εξωτερικά το παρμπρίζ

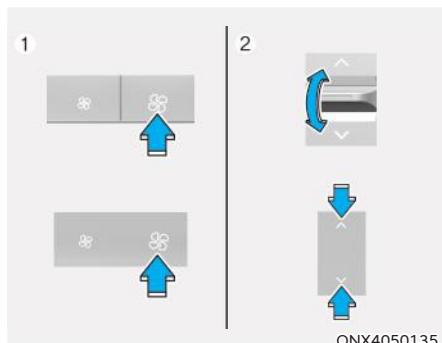

ONX4050135

1. Ρυθμίστε την ταχύτητα του ανεμιστήρα στη μέγιστη θέση.
2. Ρυθμίστε τη θερμοκρασία στην τελείως ζεστή θέση (HI).
3. Πιέστε το πλήκτρο ξεπαγώματος (☸).
4. Ο κλιματισμός θα ενεργοποιηθεί σύμφωνα με την ανίχνευση της θερμοκρασίας περιβάλλοντος και η λειτουργία φρέσκου αέρα θα επιλεγεί αυτόματα.

Αν επιλεγεί η θέση ☸ η χαμηλή ταχύτητα ανεμιστήρα ρυθμίζεται σε μια υψηλότερη ταχύτητα.

Αυτόματο σύστημα ξεθαμπώματος (μόνο για αυτόματο σύστημα ελέγχου κλιματισμού, αν έχει τοποθετηθεί)

Το αυτόματο ξεθάμπωμα μειώνει την πιθανότητα θαμπώματος στο εσωτερικό του παρμπρίζ ανιχνεύοντας αυτόματα την υγρασία στο εσωτερικό του παρμπρίζ.

Το αυτόματο σύστημα ξεθαμπώματος λειτουργεί όταν είναι ενεργοποιημένη η θέρμανση ή ο κλιματισμός.

i Πληροφορία

Το αυτόματο σύστημα ξεθαμπώματος μπορεί να μη λειτουργήσει κανονικά, όταν η εξωτερική θερμοκρασία είναι μικρότερη από -10 °C.

Για να ακυρώσετε ή να επαναφέρετε το Αυτόματο Σύστημα Ξεθαμπώματος, κρατήστε πατημένο το πλήκτρο μπροστινού ξεθαμπώματος για 3 δευτερόλεπτα. Το σύμβολο “ADS OFF” θα εμφανιστεί στην οθόνη κλιματισμού για να σας ενημερώσει ότι το σύστημα έχει απενεργοποιηθεί. Για να επανενεργοποιήσετε το αυτόματο σύστημα ξεθαμπώματος, ακολουθήστε τη διαδικασία που αναφέρεται παραπάνω και το σύμβολο “ADS OFF” θα εξαφανιστεί.

Αν αποσυνδεθεί ή εκφορτιστεί η μπαταρία, θα γίνει επαναρρύθμιση του αυτόματου συστήματος ξεθαμπώματος.

i Πληροφορία

Για αποτελεσματικότητα, μην επιλέξετε ανακυκλούμενο αέρα ενώ το Αυτόματο Σύστημα Ξεθαμπώματος λειτουργεί.

ΣΗΜΕΙΩΣΗ

Μην αφαιρείτε το κάλυμμα του αισθητήρα ο οποίος βρίσκεται στην κορυφή του τζαμιού του παρμπρίζ. Μπορεί να προκληθούν ζημιές σε εξαρτήματα του συστήματος τα οποία μπορεί να μην καλύπτονται από την εγγύηση του αυτοκινήτου.

Ξεπάγωμα πίσω παραθύρου

ΣΗΜΕΙΩΣΗ

Για να αποφύγετε τη ζημιά στους αγωγούς που είναι συνδεδεμένοι στην εσωτερική επιφάνεια του πίσω παραθύρου, ποτέ μην χρησιμοποιείτε αιχμηρά εργαλεία ή καθαριστικά παραθύρων που περιέχουν λιπαντικά για να καθαρίσετε το παράθυρο.



Η αντίσταση ξεπαγώματος θερμαίνει το παράθυρο για να απομακρύνει τον παγετό, την ομίχλη και τον λεπτό πάγο από το εσωτερικό και το εξωτερικό του πίσω παραθύρου, ενώ λειτουργεί ο κινητήρας.

- Για να ενεργοποιήσετε το σύστημα ξεπαγώματος των πίσω παραθύρων, πιάστε το πλήκτρο ξεπαγώματος του πίσω παραθύρου που βρίσκεται στον κεντρικό πίνακα ελέγχου. Η ένδειξη στο πλήκτρο ανάβει όταν το ξεπάγωμα είναι ενεργοποιημένο.
- Για να απενεργοποιήσετε τη λειτουργία ξεπαγώματος, πιάστε ξανά το πλήκτρο.

i Πληροφορία

- Εάν υπάρχει μεγάλη συσσώρευση χιονιού στο πίσω παράθυρο, αφαιρέστε το πριν την λειτουργία του ξεπαγώματος.
- Η λειτουργία ξεπαγώματος των πίσω παραθύρων κλείνει αυτόματα μετά από περίπου 20 λεπτά ή όταν το πλήκτρο Engine Start/Stop βρίσκεται στη θέση OFF.

Ξεπάγωμα καθρέφτη (αν έχει τοποθετηθεί)

Αν το αυτοκίνητό σας είναι εξοπλισμένο με σύστημα ξεπαγώματος καθρέφτη, αυτό θα λειτουργήσει ταυτόχρονα με την ενεργοποίηση του ξεπαγώματος πίσω παραθύρου.

ΠΡΟΣΘΕΤΕΣ ΛΕΙΤΟΥΡΓΙΕΣ ΕΛΕΓΧΟΥ ΚΛΙΜΑΤΙΣΜΟΥ

Αυτόματο σύστημα ξεθαμπώματος (αν έχει τοποθετηθεί)

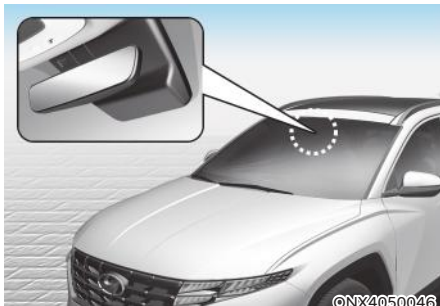

Το αυτόματο ξεθάμπωμα μειώνει την πιθανότητα θαμπώματος στο εσωτερικό του παρμπρίζ ανιχνεύοντας αυτόματα την υγρασία στο εσωτερικό του παρμπρίζ.

Το αυτόματο σύστημα ξεθαμπώματος λειτουργεί όταν είναι ενεργοποιημένη η θέρμανση ή ο κλιματισμός.

i Πληροφορία

Το αυτόματο σύστημα ξεθαμπώματος μπορεί να μη λειτουργήσει κανονικά, όταν η εξωτερική θερμοκρασία είναι μικρότερη από -10 °C (14 °F).

Υπάρχει περίπτωση να είναι απενεργοποιημένος ο κλιματισμός ενώ λειτουργεί το αυτόματο σύστημα ξεθαμπώματος.

Ενεργοποίηση ή απενεργοποίηση του συστήματος αυτόματου ξεθαμπώματος

Σύστημα ελέγχου κλιματισμού

Πιέστε το πλήκτρο μπροστινού ξεθαμπώματος για 3 δευτερόλεπτα όταν το πλήκτρο Engine Start/Stop βρίσκεται στη θέση ON. Όταν απενεργοποιηθεί το Σύστημα αυτόματου ξεθαμπώματος, το σύμβολο ADS OFF θα αναβοσβήσει 3 φορές και το ADS OFF θα εμφανιστεί στην οθόνη κλιματισμού. Όταν το σύστημα ενεργοποιηθεί, το σύμβολο ADS OFF θα αναβοσβήσει 6 φορές χωρίς κάποια ένδειξη.

Σύστημα Infotainment

Το Σύστημα αυτόματου ξεθαμπώματος μπορεί να ενεργοποιηθεί και να απενεργοποιηθεί επιλέγοντας 'Setup → Vehicle Settings → Climate → Defog/Defrost Options → Auto Defog' από την οθόνη του συστήματος infotainment.

Για περισσότερες λεπτομέρειες, ανατρέξτε στο εγχειρίδιο του συστήματος infotainment που παρέχεται ξεχωριστά.

i Πληροφορία

- Όταν ο κλιματισμός ενεργοποιηθεί από το αυτόματο σύστημα ξεθαμπώματος, ο δείκτης θα αναβοσβήσει 3 φορές και ο κλιματισμός δε θα ανάψει.
- Για να διατηρήσετε την αποτελεσματικότητα και την αποδοτικότητα του συστήματος, μην επιλέξετε τη λειτουργία ανακυκλοφορίας αέρα ενώ το σύστημα είναι σε λειτουργία.
- Όταν το αυτόματο σύστημα ξεθαμπώματος λειτουργεί, η ρύθμιση ταχύτητας ανεμιστήρα, η ρύθμιση θερμοκρασίας και η επιλογή ελέγχου εισαγωγής αέρα είναι απενεργοποιημένες.

ΣΗΜΕΙΩΣΗ

Μην αφαιρείτε το κάλυμμα του αισθητήρα ο οποίος βρίσκεται στην κορυφή του τζαμιού του παρμπρίζ. Μπορεί να προκληθούν ζημιές σε εξαρτήματα του συστήματος τα οποία μπορεί να μην καλύπτονται από την εγγύηση του αυτοκινήτου.

Αυτόματη αφύγρανση (αν έχει τοποθετηθεί)

Για να αυξήσετε την ποιότητα του αέρα της καμπίνας και να μειώσετε, την υγρασία στο παρμπρίζ, η λειτουργία ανακυκλοφορίας αέρα σβήνει αυτόματα μετά από περίπου 5 με 30 λεπτά, ανάλογα με την εξωτερική θερμοκρασία, και η εισαγωγή αέρα θα αλλάξει σε λειτουργία φρέσκου αέρα.

Ενεργοποίηση/Απενεργοποίηση αυτόματης αφύγρανσης (αν έχει τοποθετηθεί)

Σύστημα Infotainment

Η αυτόματη αφύγρανση μπορεί να ενεργοποιηθεί και να απενεργοποιηθεί επιλέγοντας 'Setup → Vehicle Settings → Climate → Automatic Ventilation → Auto Dehumidify' από την οθόνη του συστήματος infotainment.

Για περισσότερες λεπτομέρειες, ανατρέξτε στο εγχειρίδιο του συστήματος infotainment που παρέχεται ξεχωριστά.

Ανακυκλοφορία αέρα όταν χρησιμοποιείται υγρό πλυστικής (αν έχει τοποθετηθεί)

Η λειτουργία ανακυκλοφορίας αέρα ενεργοποιείται αυτόματα όταν χρησιμοποιείται υγρό πλυστικής, προκειμένου να μειωθεί οποιαδήποτε δυσάρεστη οσμή υγρού πλυστικής εισέρχεται στην καμπίνα όταν χρησιμοποιείται η πλυστική.

Ωστόσο, η λειτουργία ανακυκλοφορίας αέρα δεν πρέπει να επιλεγεί όταν ο καιρός είναι κρύος για να αποφευχθεί το θάμπωμα του παρμπρίζ.

Ενεργοποίηση ή Απενεργοποίηση της λειτουργίας "Activate upon Washer Fluid Use"

Σύστημα Infotainment

Η λειτουργία μπορεί να ενεργοποιηθεί και να απενεργοποιηθεί επιλέγοντας 'Setup → Vehicle Settings → Climate → Recirculate Air → Activate upon Washer

Fluid Use (ή Interlocking washer fluid)' από την οθόνη του συστήματος infotainment.

Για περισσότερες λεπτομέρειες, ανατρέξτε στο εγχειρίδιο του συστήματος infotainment που παρέχεται ξεχωριστά.

Εσωτερική ανακυκλοφορία αέρα ηλιοροφής (αν έχει τοποθετηθεί)

Όταν η ηλιοροφή είναι ανοιχτή, επιλέγεται αυτόματα η λειτουργία φρέσκου αέρα. Αυτή τη στιγμή, αν πιέσετε το πλήκτρο ελέγχου εισαγωγής αέρα, θα επιλεγεί η λειτουργία ανακυκλοφορίας αέρα, αλλά θα αλλάξει πάλι στη θέση φρέσκου αέρα μετά από 3 λεπτά. Όταν κλείσει η ηλιοροφή, η θέση εισαγωγής αέρα θα επανέλθει στην κανονική θέση που είχε επιλεγεί.

Auto. Χειριστήρια που χρησιμο- ποιούν τις ρυθμίσεις ελέγχου κλιματισμού (για τη θέση του οδηγού)

Η θερμοκρασία του θερμαινόμενου καθίσματος του οδηγού, το αεριζόμενο κάθισμα και το θερμαινόμενο τιμόνι ελέγχονται αυτόματα ανάλογα με την εσωτερική και εξωτερική θερμοκρασία του αυτοκινήτου όταν ο κινητήρας είναι σε λειτουργία.

Για να χρησιμοποιήσετε αυτές τις λειτουργίες, πρέπει να τις ενεργοποιήσετε από το μενού Ρυθμίσεις της οθόνης συστήματος infotainment. Επιλέξτε:

- Setup → Vehicle Settings → Seat → Heated/Ventilated Features → Heated/Ventilated Features → Auto. Controls That Use Climate Control Settings.

Για περισσότερες πληροφορίες στον Αυτόματο Έλεγχο Άνεσης, ανατρέξτε στις ενότητες "Θερμαινόμενα καθίσματα" και "Αεριζόμενα καθίσματα" στο κεφάλαιο 3 και στην ενότητα "Θερμαινόμενο τιμόνι" σε αυτό το κεφάλαιο.

ΑΠΟΘΗΚΕΥΤΙΚΟΣ ΧΩΡΟΣ



ΠΡΟΕΙΔΟΠΟΙΗΣΗ

Μην αποθηκεύετε αναπτήρες, φιαλίδια προπανίου, ή άλλα εύφλεκτα/εκρηκτικά υλικά στο αυτοκίνητο. Τα αντικείμενα αυτά μπορεί να πιάσουν φωτιά και/ή να εκραγούν αν το αυτοκίνητο εκτεθεί σε υψηλές θερμοκρασίες για παρατεταμένες περιόδους.



ΠΡΟΕΙΔΟΠΟΙΗΣΗ

Πρέπει να έχετε ΠΑΝΤΑ κλειστά τα καλύμματα του αποθηκευτικού χώρου ενώ οδηγείτε. Τα αντικείμενα μέσα στο αυτοκίνητο, κινούνται με την ίδια ταχύτητα που κινείται το αυτοκίνητο. Αν πρέπει να σταματήσετε ή να στρίψετε, απότομα, ή αν υπάρχει σύγκρουση, τα αντικείμενα μπορεί να πεταχτούν από τον αποθηκευτικό χώρο και να προκαλέσουν τραυματισμό αν χτυπήσουν τον οδηγό ή έναν επιβάτη.

ΣΗΜΕΙΩΣΗ

Για να αποφύγετε τυχόν κλοπή, μην αφήνετε τιμαφή στον αποθηκευτικό χώρο.

Αποθήκευση κεντρικής κονσόλας



©NX4050047

Για να ανοίξετε:
Πιέστε το πλήκτρο.

Ντουλαπάκι

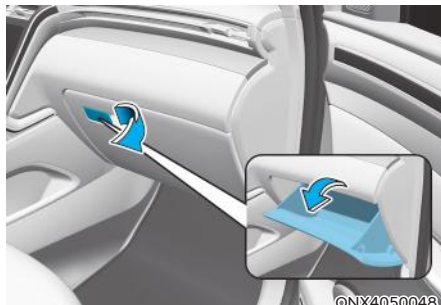

©NX4050048

Για να ανοίξετε:
Τραβήξτε το μοχλό.



ΠΡΟΕΙΔΟΠΟΙΗΣΗ

ΠΑΝΤΑ να κλείνετε το ντουλαπάκι μετά τη χρήση.

Ένα ανοικτό ντουλαπάκι μπορεί να προκαλέσει σοβαρό τραυματισμό στον συνοδηγό, σε περίπτωση ατυχήματος, ακόμα και αν ο συνοδηγός φοράει τη ζώνη ασφαλείας.

Επιφάνεια επένδυσης χώρου αποσκευών (αν έχει τοποθετηθεί)



Μπορείτε να τοποθετήσετε ένα κουτί πρώτων βοηθειών, ένα τρίγωνο ανάκλασης, εργαλεία κ.τ.λ. στον χώρο, για εύκολη πρόσβαση.

- Πιάστε το χερούλι στο πάνω μέρος του καλύμματος και σηκώστε το.

ΕΣΩΤΕΡΙΚΑ ΧΑΡΑΚΤΗΡΙΣΤΙΚΑ

Ποτηροθήκη

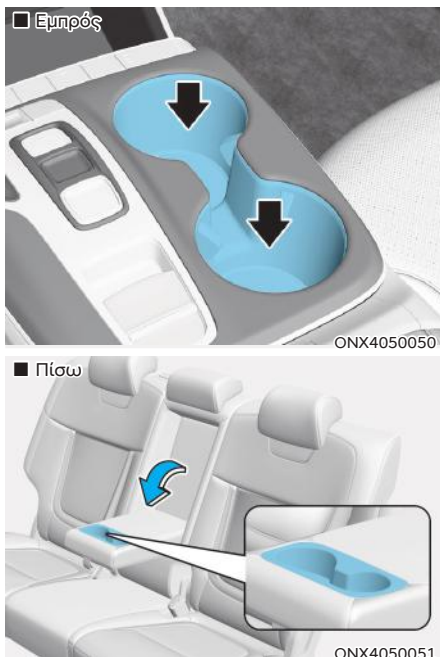

Στις ποτηροθήκες μπορούν να τοποθετηθούν κούπες ή μικρά κουτιά αναψυκτικών.

ΠΡΟΕΙΔΟΠΟΙΗΣΗ

- Αποφύγετε απότομο ξεκίνημα ή φρενάρισμα όταν χρησιμοποιείτε την ποτηροθήκη, για να αποφύγετε να χυθεί το ποτό σας. Αν χυθεί ζεστό υγρό μπορεί να καείτε. Ένα τέτοιο κάψιμο στον οδηγό μπορεί να προκαλέσει απώλεια ελέγχου του αυτοκινήτου με αποτέλεσμα ένα ατύχημα.
- Μην τοποθετείτε ξεσκέπαστα ή μη ασφαλισμένα δοχεία, μπουκάλια, αναψυκτικά κ.τ.λ. στην ποτηροθήκη αν περιέχουν καυτά υγρά, ενώ το αυτοκίνητο κινείται. Μπορεί να προκληθούν τραυματισμοί σε περίπτωση απότομου φρεναρίσματος ή σύγκρουσης.
- Χρησιμοποιήστε μόνο μαλακά ποτήρια στη ποτηροθήκη. Σκληρά αντικείμενα μπορεί να σας τραυματίσουν σε περίπτωση ατυχήματος.

ΠΡΟΕΙΔΟΠΟΙΗΣΗ

Κρατήστε τα κουτάκια ή τα μπουκάλια μακριά από το φως του ήλιου και μη τα βάζετε στο αυτοκίνητο αν είναι ζεστό. Μπορεί να εκραγούν.

ΣΗΜΕΙΩΣΗ

- Κρατήστε τα ποτά σας σφραγισμένα, ενώ οδηγείτε, για να μη χυθούν. Αν χυθούν υγρά, μπορεί να εισχωρήσουν στο ηλεκτρικό/ ηλεκτρονικό σύστημα του αυτοκινήτου και να προκαλέσουν βλάβη στα εξαρτήματα.
- Όταν καθαρίζετε υγρά που έχουν χυθεί, μη στεγνώνετε την ποτηροθήκη σε υψηλή θερμοκρασία. Μπορεί να της προκαλέσετε ζημιά.

Σταχτοδοχείο (αν έχει τοποθετηθεί)



Για να χρησιμοποιήσετε το σταχτοδοχείο, ανοίξτε το καπάκι.

Για να καθαρίσετε το σταχτοδοχείο: Πρέπει να αφαιρέσετε το πλαστικό δοχείο σηκώνοντας το προς τα πάνω αφού γυρίσετε το καπάκι αριστερό-στροφα και το τραβήξετε έξω.

ΠΡΟΕΙΔΟΠΟΙΗΣΗ

Μπορεί να προκληθεί φωτιά εάν αφήσετε αναμμένα τσιγάρα ή σπύρτα στο σταχτοδοχείο μαζί με άλλα εύφλεκτα υλικά.

Σκιάδιο

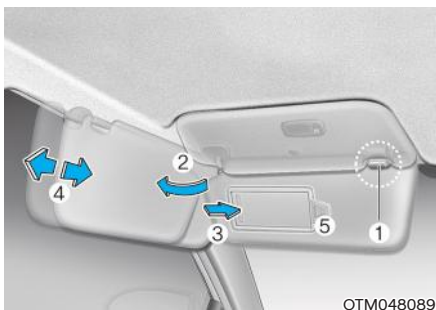

Για να χρησιμοποιήσετε το σκιάδιο τραβήξτε το κάτω.

Για να χρησιμοποιήσετε το σκιάδιο ώστε να κρύψετε τον ήλιο στο πλαϊνό παράθυρο τραβήξτε το προς τα κάτω, απελευθερώστε το από το στήριγμα (1) και γυρίστε το στην πλευρά (2) προς το παράθυρο.

Για να χρησιμοποιήσετε το καθρεφτάκι, τραβήξτε προς τα κάτω το σκιάδιο και σύρετε το κάλυμμα του καθρέφτη (3).

Ρυθμίστε το σκιάδιο μπροστά ή πίσω (4) όπως απαιτείται (αν έχει τοποθετηθεί). Χρησιμοποιήστε τη θήκη εισιτηρίων (5) για να βάλετε εισιτήρια.

Κλείστε καλά το κάλυμμα από το καθρεφτάκι και επιστρέψτε το σκιάδιο στην κανονική του θέση μετά τη χρήση.

ΠΡΟΕΙΔΟΠΟΙΗΣΗ

Για την ασφάλεια σας, μην μπλοκάρετε την ορατότητα σας, όταν χρησιμοποιείτε το σκιάδιο.

ΣΗΜΕΙΩΣΗ

Η εσοχή (5) που βρίσκεται δίπλα στο καθρεφτάκι του σκιαδίου μπορεί να χρησιμοποιηθεί για αποδείξεις διοδίων ή εισιτήρια στάθμευσης. Προσέξτε όταν βάζετε εισιτήρια στη θήκη εισιτηρίων για να αποφύγετε ζημιά. Μη βάζετε πολλά εισιτήρια μαζί στη θήκη εισιτηρίων. Μπορεί να προκαλέσετε ζημιά στην θήκη.

Πρίζα



Η πρίζα είναι σχεδιασμένη για να παρέχει ρεύμα σε κινητά τηλέφωνα ή άλλες συσκευές σχεδιασμένες για να λειτουργούν με τα ηλεκτρικά συστήματα του αυτοκινήτου. Οι συσκευές πρέπει να καταναλώνουν λιγότερο από 180W (Watt) με τον κινητήρα αναμμένο.

ΠΡΟΕΙΔΟΠΟΙΗΣΗ

Αποφύγετε την ηλεκτροπληξία. Μην βάζετε τα δάκτυλά σας ή ξένα αντικείμενα (καρφίτσα, κτλ.) στη πρίζα ή μην ακουμπάτε την πρίζα με βρεγμένο χέρι.

ΠΡΟΣΟΧΗ

Για να αποφύγετε βλάβη στις πρίζες:

- Χρησιμοποιήστε την πρίζα, μόνο με τον κινητήρα αναμμένο και αφαιρέστε την πρίζα του αξεσουάρ, μετά τη χρήση. Αν χρησιμοποιείτε το αξεσουάρ για μεγάλη χρονική περίοδο με τον κινητήρα απενεργοποιημένο, μπορεί να εκφορτιστεί η μπαταρία.
- Χρησιμοποιείτε μόνο ηλεκτρικές συσκευές 12V που έχουν ηλεκτρική ισχύ κάτω από 180W.
- Προσαρμόστε τον κλιματισμό ή τη θέρμανση στη χαμηλότερη λειτουργία όταν χρησιμοποιείτε την πρίζα.
- Κλείστε το καπάκι όταν δε χρησιμοποιείτε την πρίζα.
- Ορισμένες ηλεκτρονικές συσκευές μπορεί να προκαλέσουν ηλεκτρονικές παρεμβολές όταν τις βάζετε στη πρίζα του αυτοκινήτου. Αυτές οι συσκευές μπορεί να προκαλέσουν υπερβολικό στατικό ήχο και βλάβες σε άλλα ηλεκτρονικά συστήματα ή συσκευές του αυτοκινήτου σας.
- Πιέστε την πρίζα, όσο πιο μέσα πηγαίνει. Αν δεν υπάρξει καλή επαφή, η πρίζα μπορεί να υπερθερμανθεί ή να καεί η εσωτερική ασφάλεια.
- Συνδέστε ηλεκτρικές/ηλεκτρονικές συσκευές με μπαταρία προστασίας αντίστροφου ρεύματος. Το ρεύμα από τη μπαταρία μπορεί να ρέει στο ηλεκτρικό/ηλεκτρονικό σύστημα του αυτοκινήτου και να προκαλέσει δυσλειτουργία στο σύστημα.

Φορτιστής USB

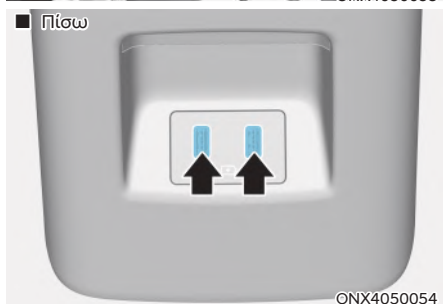
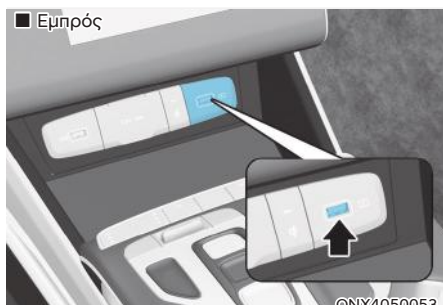

Ο φορτιστής USB είναι σχεδιασμένος να επαναφορτίζει μπαταρίες συσκευών μικρού μεγέθους χρησιμοποιώντας ένα καλώδιο USB.

Οι ηλεκτρικές συσκευές μπορούν να επαναφορτιστούν όταν το πλήκτρο Engine Start/Stop είναι στη θέση ACC ή στη θέση ON (ή START).

Η κατάσταση φόρτισης της μπαταρίας μπορεί να παρακολουθείται στην ηλεκτρική συσκευή.

Αποσυνδέστε το καλώδιο USB από τη θύρα USB μετά τη χρήση.

- Ένα κινητό τηλέφωνο ή ένα tablet μπορεί να ζεσταθούν περισσότερο κατά τη φόρτιση. Δεν σημαίνει ότι υπάρχει βλάβη με το σύστημα φόρτισης.
- Ένα κινητό τηλέφωνο ή ένα tablet, που χρησιμοποιεί διαφορετική μέθοδο φόρτισης, ίσως δε φορτιστεί σωστά. Σε αυτήν την περίπτωση, χρησιμοποιήστε τον αποκλειστικό φορτιστή της συσκευής σας.

- Το τερματικό φόρτισης προορίζεται μόνο για επαναφόρτιση μίας συσκευής. Μη χρησιμοποιείτε το τερματικό φόρτισης είτε για να ενεργοποιήσετε τον ήχο ή να αναπαράγετε μέσα, στο σύστημα infotainment.

Σύστημα ασύρματης φόρτισης κινητού τηλεφώνου (αν έχει τοποθετηθεί)



[A] : Ενδεικτική λυχνία, [B] : Βάση φόρτισης

Σε συγκεκριμένα μοντέλα, το αυτοκίνητο έρχεται εξοπλισμένο με ένα φορτιστή ασύρματης φόρτισης κινητού τηλεφώνου.

Το σύστημα είναι διαθέσιμο όταν όλες οι πόρτες είναι κλειστές, και το πλήκτρο Engine Start/Stop είναι στη θέση ACC ή στη θέση ON (ή START).

Για φόρτιση κινητού τηλεφώνου

Το σύστημα ασύρματης φόρτισης κινητού τηλεφώνου φορτίζει μόνο κινητά με ενεργοποιημένο Qi (Qi). Διαβάστε την ετικέτα στο κάλυμμα του κινητού τηλεφώνου ή επισκεφτείτε την ιστοσελίδα του κατασκευαστή για να ελέγξετε αν το κινητό σας υποστηρίζει την τεχνολογία.

Η διαδικασία ασύρματης φόρτισης ξεκινάει όταν τοποθετήσετε το κινητό με ενεργοποιημένο το Qi στη μονάδα ασύρματης φόρτισης.

1. Αφαιρέστε άλλα αντικείμενα, συμπεριλαμβανομένου του έξυπνου κλειδιού, από τη μονάδα ασύρματης φόρτισης. Αν δε το κάνετε, η διαδικασία ασύρματης φόρτισης μπορεί να διακοπεί. Τοποθετήστε το κινητό τηλέφωνο στο κέντρο της βάσης φόρτισης.
2. Η ενδεικτική λυχνία είναι πορτοκαλί, όταν φορτίζει το τηλέφωνο. Η ενδεικτική λυχνία γίνεται μπλε όταν ολοκληρωθεί η φόρτιση του κινητού.
3. Μπορείτε να ενεργοποιήσετε/ απενεργοποιήσετε τη λειτουργία ασύρματης φόρτισης από το μενού Ρυθμίσεις στον πίνακα οργάνων. Επιλέξτε:
 - Setup → User settings → Convenience → Wireless Charging.

Αν το κινητό σας δεν φορτίζει:

- Αλλάξτε ελαφρώς τη θέση του κινητού στη βάση φόρτισης.
- Βεβαιωθείτε ότι η ενδεικτική λυχνία είναι πορτοκαλί.

Η ενδεικτική λυχνία θα αναβοσβήνει πορτοκαλί για 10 δευτερόλεπτα αν υπάρχει βλάβη στο σύστημα ασύρματης φόρτισης.

Σε αυτή τη περίπτωση, διακόψτε προσωρινά τη διαδικασία φόρτισης και ξαναπροσπαθήστε να φορτίσετε το κινητό σας τηλέφωνο ξανά.

Το σύστημα, σας προειδοποιεί με ένα μήνυμα στην οθόνη LCD αν το κινητό είναι ακόμα στη μονάδα ασύρματης φόρτισης αφού έχει σβήσει ο κινητήρας και έχει ανοίξει η μπροστινή πόρτα.

Για τα κινητά τηλέφωνα ορισμένων κατασκευαστών, το σύστημα ενδέχεται να μην σας προειδοποιεί ακόμα και αν το κινητό τηλέφωνο παραμένει στη μονάδα ασύρματης φόρτισης. Αυτό οφείλεται στο ιδιαίτερο χαρακτηριστικό του κινητού τηλεφώνου και όχι σε δυσλειτουργία της ασύρματης φόρτισης.

ΣΗΜΕΙΩΣΗ

- Το σύστημα ασύρματης φόρτισης κινητού μπορεί να μην υποστηρίζει ορισμένα κινητά, που δεν είναι πιστοποιημένα με τη προδιαγραφή Qi (Qi).
- Όταν τοποθετείτε το κινητό τηλέφωνο στη βάση φόρτισης, τοποθετήστε το στη μέση της βάσης για βέλτιστη απόδοση φόρτισης. Εάν το κινητό σας τηλέφωνο είναι τοποθετημένο στην άκρη, ο ρυθμός φόρτισης ενδέχεται να είναι μικρότερος και σε ορισμένες περιπτώσεις το κινητό τηλέφωνο μπορεί να έχει υψηλότερη θερμοκρασία.
- Σε ορισμένες περιπτώσεις, η ασύρματη φόρτιση μπορεί να σταματήσει προσωρινά όταν χρησιμοποιείται το έξυπνο κλειδί, είτε όταν εκκινείται ο κινητήρας ή όταν κλειδώνετε/ξεκλειδώνετε τις πόρτες, κλπ.
- Όταν φορτίζετε συγκεκριμένα κινητά τηλέφωνα, η ένδειξη φόρτισης ενδέχεται να μην αλλάξει σε μπλε όταν το κινητό τηλέφωνο έχει φορτιστεί πλήρως.
- Η διαδικασία ασύρματης φόρτισης μπορεί να σταματήσει προσωρινά, αν αυξηθεί ανώμαλα η θερμοκρασία στο σύστημα ασύρματης φόρτισης κινητού. Η διαδικασία ασύρματης φόρτισης επανεκκινείται, όταν η θερμοκρασία πέσει σε ένα ορισμένο επίπεδο.
- Η διαδικασία ασύρματης φόρτισης μπορεί να σταματήσει προσωρινά, αν υπάρχει ένα μεταλλικό αντικείμενο, όπως νόμισμα, μεταξύ του συστήματος ασύρματης φόρτισης κινητού και του κινητού.
- Όταν φορτίζετε κινητά τηλέφωνα με την θήκη τους, η ταχύτητα ασύρματης φόρτισης μπορεί να μειωθεί και η ασύρματη φόρτιση μπορεί να σταματήσει.
- Αν το κινητό τηλέφωνο έχει χοντρό κάλυμμα, η ασύρματη φόρτιση μπορεί να μην είναι δυνατή.
- Εάν το κινητό τηλέφωνο δεν είναι σε πλήρη επαφή με τη βάση φόρτισης, η ασύρματη φόρτιση ενδέχεται να μην λειτουργεί κανονικά.
- Μερικά μαγνητικά αντικείμενα όπως πιστωτικές κάρτες, τηλεφωνικές κάρτες, ή εισιτήρια ενδέχεται να καταστραφούν αν μείνουν με το κινητό τηλέφωνο κατά τη διαδικασία της ασύρματης φόρτισης.
- Όταν οποιοδήποτε κινητό τηλέφωνο χωρίς λειτουργία ασύρματης φόρτισης ή ένα μεταλλικό αντικείμενο έχει τοποθετηθεί στη βάση φόρτισης, μπορεί να ακουστεί ένας μικρός θόρυβος. Αυτός ο μικρός ήχος οφείλεται στο αυτοκίνητο που απαιτεί συμβατότητα του αντικείμενου που τοποθετείται στη βάση φόρτισης. Δεν επηρεάζει με κανέναν τρόπο το αυτοκίνητό σας ή το κινητό τηλέφωνο.

Πληροφορία

Αν ο διακόπτης ανάφλεξης είναι στη θέση OFF, η φόρτιση σταματά.

Ρολόι

Το ρολόι μπορεί να ρυθμιστεί από το σύστημα infotainment.

Για περισσότερες λεπτομέρειες, ανατρέξτε στο εγχειρίδιο του συστήματος infotainment που παρέχεται ξεχωριστά.



ΠΡΟΕΙΔΟΠΟΙΗΣΗ

Μη ρυθμίσετε το ρολόι ενώ οδηγείτε. Μπορεί να χάσετε τον έλεγχο του τιμονιού και να προκαλέσετε σοβαρό τραυματισμό ή θάνατο.

Κρεμάστρα ρούχων



Αυτές οι κρεμάστρες δεν είναι σχεδιασμένες για να αντέχουν μεγάλα ή βαριά αντικείμενα.



ΠΡΟΕΙΔΟΠΟΙΗΣΗ



Μην κρεμάτε άλλα αντικείμενα, όπως κρεμάστρες ή βαριά αντικείμενα, εκτός από τα ρούχα. Επίσης, μη τοποθετείτε βαριά κοφτερά ή εύθραυστα αντικείμενα στις τσέπες των ρούχων. Σε περίπτωση ατυχήματος ή αν ανοίξει ο αερόσακος τύπου κουρτίνας, μπορεί να προκληθεί ζημιά στο αυτοκίνητο ή προσωπικός τραυματισμός.

Πιαστράκι(α) για τα χαλάκια

ΠΑΝΤΑ να χρησιμοποιείτε τα πιαστράκια για χαλάκια για να τοποθετήσετε τα μπροστινά χαλάκια στο αυτοκίνητο. Με αυτό τον τρόπο αποφεύγετε να γλιστράει το χαλάκι.



ΠΡΟΕΙΔΟΠΟΙΗΣΗ

Μην τοποθετείτε επιπλέον χαλιά ή επενδύσεις πάνω από τα χαλάκια. Αν χρησιμοποιείτε χαλάκια παντός καιρού, αφαιρέστε τα χαλάκια μοκέτας πριν τα τοποθετήσετε. Χρησιμοποιείτε μόνο χαλάκια σχεδιασμένα για να συνδέονται στα πιαστράκια.

ΠΡΟΕΙΔΟΠΟΙΗΣΗ

Πρέπει να προσέξετε τα παρακάτω όταν τοποθετείτε οποιοδήποτε χαλάκι στο αυτοκίνητο.

- Βεβαιωθείτε ότι έχετε αφαιρέσει την προστατευτική μεμβράνη που έχει τοποθετηθεί πάνω στο χαλί πριν από την τοποθέτησή του στο μπροστινό δάπεδο. Διαφορετικά, το στρώμα δαπέδου μπορεί να κινείται ελεύθερα πάνω στη προστατευτική μεμβράνη και μπορεί να οδηγήσει σε ακούσιο φρενάρισμα ή επιτάχυνση.
- Βεβαιωθείτε ότι τα χαλάκια εφαρμόζουν με ασφάλεια στα πιαστράκια τους, πριν οδηγήσετε το αυτοκίνητο.
- Μην χρησιμοποιείτε **ΟΠΟΙΟΔΗΠΟΤΕ** χαλάκι που δεν μπορεί να εφαρμόσει ακριβώς στα πιαστράκια του αυτοκινήτου.
- Μην βάζετε χαλάκια, το ένα πάνω στο άλλο (για παράδειγμα παντός καιρού ελαστικό τάπητα πάνω από χαλάκι μοκέτα). Μόνο ένα χαλάκι πρέπει να τοποθετείται σε κάθε θέση.

ΣΗΜΑΝΤΙΚΟ - Το αυτοκίνητο κατασκευάστηκε με πλαϊνά πιαστράκια για χαλάκια οδηγού, σχεδιασμένα να συγκρατούν τα χαλάκια ακίνητα. Για να αποφύγετε οποιαδήποτε παρεμβολή στην χρήση των πεντάλ, η **HYUNDAI** συνιστά να χρησιμοποιήσετε στο αυτοκίνητο σας τα ειδικά σχεδιασμένα χαλάκια της **HYUNDAI**.

Πλαϊνή κουρτίνα (αν έχει τοποθετηθεί)

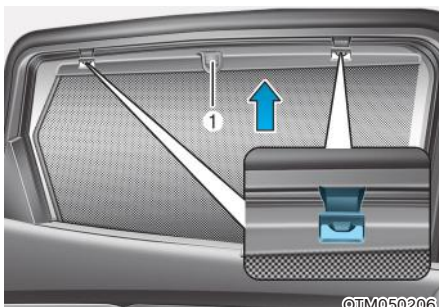

Για να χρησιμοποιήσετε την πλαϊνή κουρτίνα:

1. Σηκώστε την κουρτίνα από το γάντζο (1).
2. Κρεμάστε την κουρτίνα και στις δύο πλευρές του γάντζου.

ΠΡΟΣΟΧΗ

- Πάντα να κρεμάτε και τις δύο πλευρές της κουρτίνας στο γάντζο. Αν κρεμάσετε μόνο τη μία πλευρά, μπορεί να προκληθεί ζημιά στην κουρτίνα.
- Η πλευρική κουρτίνα μπορεί να μη σηκωθεί αν αφήσετε κάποιο ξένο αντικείμενο να μπει ανάμεσα στο αυτοκίνητο και την πλευρική κουρτίνα.

Δίκτυ αποσκευών (στήριγμα)



©NX4050056

Για να μη μετακινούνται τα αντικείμενα στο χώρο αποσκευών, μπορείτε να χρησιμοποιήσετε τα τέσσερα στηρίγματα που βρίσκονται στο χώρο και να προσαρμόσετε το δίκτυ αποσκευών.

Βεβαιωθείτε ότι το δίκτυ αποσκευών έχει προσαρμοστεί με ασφάλεια στα στηρίγματα του χώρου αποσκευών.

Αν είναι απαραίτητο, σας συνιστούμε να επικοινωνήσετε με έναν Εξουσιοδοτημένο Επισκευαστή της HYUNDAI για να αποκτήσετε το δίκτυ αποσκευών.



ΠΡΟΕΙΔΟΠΟΙΗΣΗ

Για να αποφύγετε τραυματισμό στα μάτια, ΜΗΝ τεντώνετε υπερβολικά το δίκτυ αποσκευών. Πρέπει ΠΑΝΤΑ να έχετε το πρόσωπο και το σώμα σας μακριά από τη πορεία τυλίγματος του δικτύου αποσκευών. ΜΗΝ το χρησιμοποιείτε όταν ο ιμάντας έχει σημάδια φθοράς ή ζημιάς.

Χρησιμοποιείτε το δίκτυ αποσκευών για να μη μετακινούνται ελαφριά αντικείμενα στο χώρο αποσκευών.

Κάλυμμα ασφαλείας χώρου φόρτωσης (αν έχει τοποθετηθεί)



©NX4E050170

Χρησιμοποιήστε το κάλυμμα ασφαλείας του χώρου φόρτωσης για να καλύψετε αντικείμενα στο χώρο των αποσκευών.

Χρήση του καλύμματος ασφαλείας χώρου αποσκευών



©NX4E050171

1. Τραβήξτε το κάλυμμα ασφαλείας προς το πίσω μέρος του αυτοκινήτου από τη χειρολαβή (1).
2. Τοποθετήστε τον πείρο οδηγού (2) μέσα στον οδηγό (3).



Πληροφορία

Τραβήξτε έξω το κάλυμμα ασφαλείας του χώρου αποσκευών με τη χειρολαβή στο κέντρο για να εμποδίσετε τον πείρο να πέσει από τον οδηγό.

Όταν το κάλυμμα ασφαλείας χώρου αποσκευών δεν χρησιμοποιείται:

1. Τραβήξτε το κάλυμμα ασφαλείας χώρου αποσκευών πίσω και προς τα πάνω για να το απελευθερώσετε από τους οδηγούς.
2. Το κάλυμμα ασφαλείας χώρου αποσκευών θα επιστρέψει αυτόματα πίσω.

i Πληροφορία

Το κάλυμμα ασφαλείας ενδέχεται να μην επιστρέψει αυτόματα πίσω αν δεν έχει τραβηχτεί τελείως έξω. Τραβήξτε το τελείως έξω και αφήστε το να γυρίσει στη θέση του.

ΣΗΜΕΙΩΣΗ

Επειδή το κάλυμμα της περιοχής φορτίου ενδέχεται να καταστραφεί ή να παραμορφωθεί, μην τοποθετείτε αποσκευές πάνω σε αυτό όταν το χρησιμοποιείτε.

! ΠΡΟΕΙΔΟΠΟΙΗΣΗ

- Μην τοποθετείτε αντικείμενα στο κάλυμμα του χώρου φόρτωσης. Αυτά τα αντικείμενα μπορεί να εκτιναχθούν στο εσωτερικό του αυτοκινήτου και πιθανόν να προκαλέσουν τραυματισμό στους επιβαίνοντες κατά τη διάρκεια ενός ατυχήματος ή κατά το φρενάρισμα.
- Μην επιτρέπετε ποτέ σε κανένα να κάθεται στο χώρο αποσκευών. Είναι σχεδιασμένος μόνο για αποσκευές.
- Διατηρήστε την ισορροπία του αυτοκινήτου και τοποθετήστε το βάρος όσο πιο μπροστά γίνεται.

Αφαίρεση του καλύμματος ασφαλείας χώρου αποσκευών



1. Σπρώξτε την μία πλευρά του καλύμματος ασφαλείας προς τα μέσα για να συμπιεστεί το ελατήριο και να απελευθερωθεί το κάλυμμα από το αυτοκίνητο.
2. Ενώ το ελατήριο είναι συμπιεσμένο, τραβήξτε προς τα έξω το κάλυμμα ασφαλείας χώρου αποσκευών.
3. Ανοίξτε τη θήκη αποσκευών και κρατήστε μέσα το κάλυμμα ασφαλείας.

Αφαίρεση του καλύμματος ασφαλείας χώρου αποσκευών από τη θήκη αποσκευών

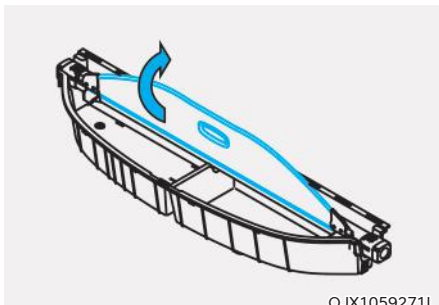

OJX1059271L

1. Τραβήξτε το κάλυμμα.

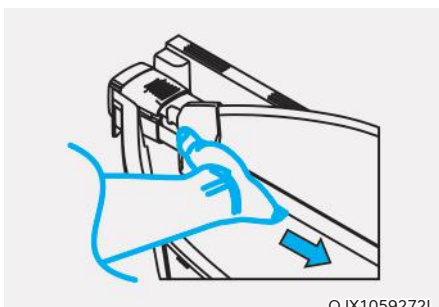

OJX1059272L

2. Πιέστε μέσα τον πείρο οδηγού.

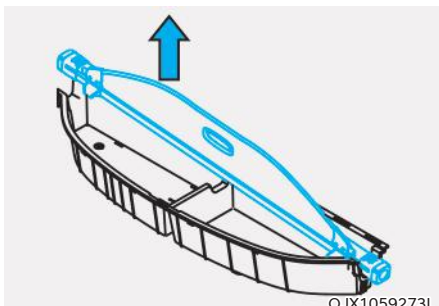

OJX1059273L

3. Ενώ πιέζετε τον πείρο οδηγού, τραβήξτε προς τα έξω το κάλυμμα ασφαλείας.

ΕΞΩΤΕΡΙΚΑ ΧΑΡΑΚΤΗΡΙΣΤΙΚΑ

Σχάρα οροφής (αν έχει τοποθετηθεί)



Εάν το αυτοκίνητο διαθέτει σχάρα οροφής, μπορείτε να φορτώσετε φορτίο πάνω από το αυτοκίνητό σας.

ΣΗΜΕΙΩΣΗ

Αν το αυτοκίνητο είναι εξοπλισμένο με ηλιοροφή, βεβαιωθείτε ότι δεν βάζετε φορτίο στη σχάρα οροφής, με τέτοιο τρόπο που να εμπλακεί η λειτουργία της ηλιοροφής.

ΣΗΜΕΙΩΣΗ

- Όταν μεταφέρετε φορτίο στη σχάρα οροφής, πάρτε τις απαραίτητες προφυλάξεις για να μην προκληθεί ζημιά στην οροφή του αυτοκινήτου.
- Όταν μεταφέρετε μεγάλα αντικείμενα στην οροφή, βεβαιωθείτε ότι δεν υπερβαίνουν το συνολικό μήκος ή πλάτος της οροφής.



ΠΡΟΕΙΔΟΠΟΙΗΣΗ

- Η παρακάτω προδιαγραφή είναι το μέγιστο βάρος που μπορεί να φορτωθεί στη σχάρα οροφής.

Διανείμετε το φορτίο όσο το δυνατόν πιο ομοιόμορφα στη σχάρα οροφής και στερεώστε σταθερά το φορτίο.

ΣΧΑΡΑ ΟΡΟΦΗΣ	100 kg (220 lbs.) ΟΜΟΙΟΜΟΡΦΑ ΚΑΤΑΝΕΜΗΜΕΝΑ
-----------------	---

Η φόρτωση φορτίου ή αποσκευών που υπερβαίνουν το καθορισμένο όριο βάρους στη σχάρα οροφής μπορεί να προκαλέσει ζημιά στο αυτοκίνητό σας.

- Το κέντρο βάρους του αυτοκινήτου θα είναι υψηλότερο όταν τα αντικείμενα φορτωθούν στη σχάρα οροφής. Αποφύγετε τις ξαφνικές εκκινήσεις, το φρενάρισμα, τις κλειστές στροφές, τους απότομους ελιγμούς ή τις υψηλές ταχύτητες που μπορεί να οδηγήσουν σε απώλεια ελέγχου του αυτοκινήτου ή ανατροπή, με αποτέλεσμα ένα ατύχημα.
- Να οδηγείτε πάντα αργά και να στρίβετε προσεκτικά όταν μεταφέρετε αντικείμενα στη σχάρα οροφής.
Οι δριμύες ριπές των ανέμων, που προκαλούνται από τη διέλευση οχημάτων ή από φυσικά αίτια, μπορούν να προκαλέσουν ξαφνική πίεση στα αντικείμενα που είναι φορτωμένα στη σχάρα οροφής. Αυτό ισχύει ιδιαίτερα όταν μεταφέρετε μεγάλα, επίπεδα αντικείμενα όπως ξύλινα πλαίσια ή στρώματα.
Αυτό θα μπορούσε να προκαλέσει την πτώση των αντικειμένων από τη σχάρα και να επιφέρει ζημιά στο αυτοκίνητό σας ή σε άλλους γύρω σας.
- Για να αποφύγετε ζημιά ή απώλεια του φορτίου ενώ οδηγείτε, ελέγξτε συχνά πριν ή κατά την οδήγηση, για να βεβαιωθείτε ότι τα αντικείμενα στη σχάρα οροφής είναι καλά στερεωμένα.

ΣΥΣΤΗΜΑ INFOTAINMENT

ΣΗΜΕΙΩΣΗ

- Αν εγκαταστήσετε μια HID λάμπα εμπορίου, το ηχοσύστημα του αυτοκινήτου σας και οι ηλεκτρονικές συσκευές μπορεί να δυσλειτουργούν.
- Αποφύγετε χημικά, όπως αρώματα, έλαια, αντηλιακό, καθαριστικό χεριών και αποσμητικό χώρου, να ακουμπήσουν εσωτερικά μέρη, επειδή μπορεί να προκαλέσουν ζημιά ή αποχρωματισμό.

Θύρα USB



©NX4050061

Μπορείτε να χρησιμοποιήσετε ένα καλώδιο USB για να συνδέσετε συσκευές ήχου στη θύρα USB του αυτοκινήτου.

i Πληροφορία

Όταν χρησιμοποιείτε μια φορητή συσκευή ήχου συνδεδεμένη σε μια πρίζα, μπορεί να προκύψει θόρυβος κατά τη διάρκεια της αναπαραγωγής. Αν αυτό συμβεί, χρησιμοποιήστε το καλώδιο της φορητής συσκευής ήχου.

Κεραία

Κεραία πτερυγίου

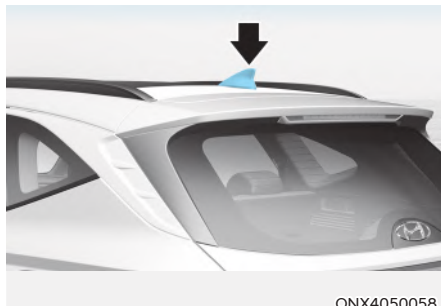

©NX4050058

Η κεραία πτερυγίου λαμβάνει εκμπεμπόμενα δεδομένα. (για παράδειγμα: AM/FM, DAB, GPS)

Χειρισμός ηχοσυστήματος στο τιμόνι

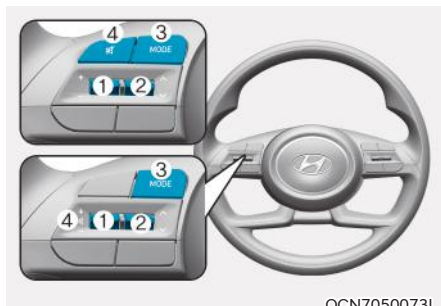

©CN7050073L

ΣΗΜΕΙΩΣΗ

Μην λειτουργείτε τα πλήκτρα χειρισμού του ηχοσυστήματος ταυτόχρονα.

VOLUME (VOL + / VOL -) (1)

- Γυρίστε τον διακόπτη VOLUME προς τα πάνω για να αυξήσετε την ένταση του ήχου.
- Γυρίστε τον διακόπτη VOLUME προς τα κάτω για να μειώσετε την ένταση του ήχου.

SEEK/PRESET (∧ / ∨) (2)

Αν ο διακόπτης SEEK/PRESET πιεστεί πάνω ή κάτω και κρατηθεί για 0.8 δευτερόλεπτα ή παραπάνω, θα λειτουργήσει στις παρακάτω λειτουργίες:

- **Λειτουργία RADIO**
Θα λειτουργήσει όπως το πλήκτρο επιλογής AUTO SEEK. Το SEEK θα παραμείνει μέχρι να απελευθερώσετε το πλήκτρο.
- **Λειτουργία MEDIA**
Θα λειτουργήσει όπως το πλήκτρο FF/RW.

Αν ο διακόπτης SEEK/PRESET πιεστεί πάνω ή κάτω, θα λειτουργήσει με τις παρακάτω λειτουργίες:

- **Λειτουργία RADIO**
Θα λειτουργήσει όπως το πλήκτρο PRESET STATION UP/DOWN.
- **Λειτουργία MEDIA**
Θα λειτουργήσει όπως το πλήκτρο TRACK UP/ DOWN.

MODE (3)

Πιέστε το πλήκτρο MODE για εναλλαγή στις λειτουργίες Radio ή AUX.

MUTE (🔇) (4)

- Πιέστε το πλήκτρο MUTE για τη σίγαση του ήχου.
- Πιέστε το πλήκτρο MUTE ξανά για να ενεργοποιήσετε τον ήχο.

i Πληροφορία

Λεπτομερείς πληροφορίες για τα πλήκτρα ελέγχου του ηχοσυστήματος περιλαμβάνονται στο ξεχωριστό εγχειρίδιο του συστήματος infotainment.

Σύστημα Infotainment (αν έχει τοποθετηθεί)

Για περισσότερες λεπτομέρειες, ανατρέξτε στο εγχειρίδιο του συστήματος infotainment που παρέχεται ξεχωριστά.

Αναγνώριση φωνής

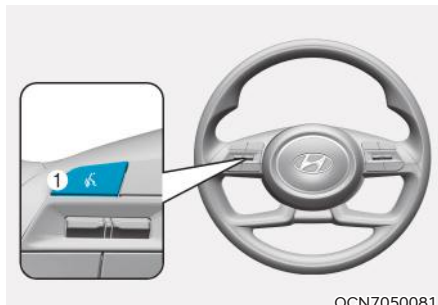

OCN7050081

Για περισσότερες λεπτομέρειες, ανατρέξτε στο εγχειρίδιο του συστήματος infotainment που παρέχεται ξεχωριστά.

Bluetooth® Ασύρματης Τεχνολογίας

■ Τύπος A



OCN7050075

■ Τύπος B

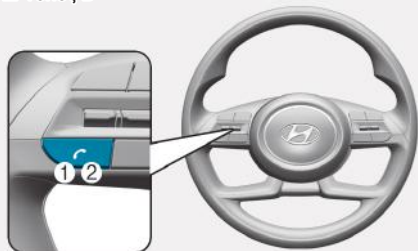

ONX4050062



ONX4E050174

- (1) Πλήκτρο Call / Answer.
- (2) Πλήκτρο Call end.
- (3) Μικρόφωνο.

Για περισσότερες λεπτομέρειες, ανατρέξτε στο εγχειρίδιο του συστήματος infotainment που παρέχεται ξεχωριστά.

⚠ ΠΡΟΣΟΧΗ

Για να αποφύγετε την απόσπαση της προσοχής του οδηγού, μη λειτουργείτε υπερβολικά τη συσκευή ενώ οδηγείτε το αυτοκίνητο καθώς μπορεί να προκληθεί ατύχημα.

Πώς λειτουργεί το ραδιόφωνο Λήψη FM

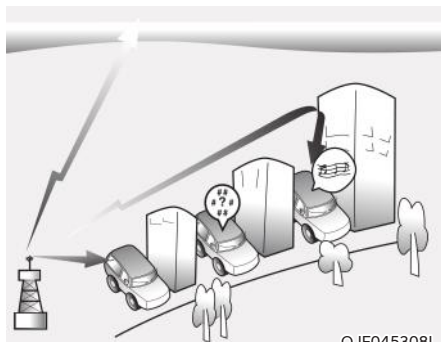

OJF045308L

Τα σήματα AM και FM εκπέμπονται από πυλώνες αναμεταδοτών που βρίσκονται γύρω από την πόλη. Τα σήματα αυτά λαμβάνονται από την κεραία του αυτοκινήτου σας. Κατόπιν, λαμβάνονται από το ραδιόφωνο και στέλνονται στα ηχεία του αυτοκινήτου.

Όταν ένα ισχυρό ραδιοφωνικό σήμα φτάνει στο αυτοκίνητό σας, η ακριβής σχεδίαση του ηχοσυστήματος σας, εξασφαλίζει την καλύτερη δυνατή ποιότητα της αναπαραγωγής. Ωστόσο, σε μερικές περιπτώσεις το σήμα που φτάνει στο αυτοκίνητό σας δεν είναι ισχυρό και καθαρό.

Αυτό συμβαίνει εξαιτίας πολλών παραγόντων, όπως η απόσταση από το ραδιοσταθμό, το πόσο κοντά βρίσκονται άλλοι ισχυροί ραδιοσταθμοί ή η παρουσία οικοδομημάτων, γεφυρών ή άλλων μεγάλων εμποδίων στην περιοχή.

Λήψη AM (MW, LW)

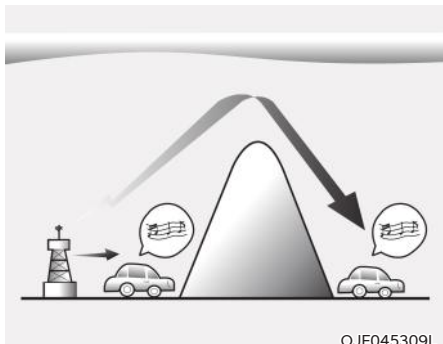

Οι εκπομπές AM μπορεί να ληφθούν σε μεγαλύτερες αποστάσεις από τις εκπομπές FM. Αυτό συμβαίνει, γιατί τα ραδιοκύματα AM εκπέμπονται σε χαμηλές συχνότητες. Αυτά τα μακρά, χαμηλής συχνότητας ραδιοκύματα μπορούν να ακολουθήσουν την καμπυλότητα της γης παρά να ταξιδέψουν σε ευθεία μέσα στην ατμόσφαιρα.

Επιπρόσθετα, καμπυλώνουν γύρω από τα εμπόδια, παρέχοντας έτσι καλύτερη κάλυψη σήματος.

Ραδιοσταθμός FM

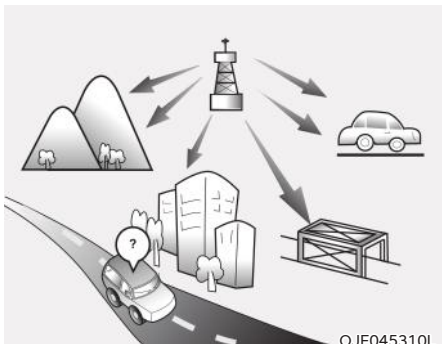

Οι εκπομπές FM εκπέμπονται σε υψηλές συχνότητες και δεν έχουν την τάση να ακολουθούν την καμπυλότητα της γης. Εξαιτίας αυτού, οι εκπομπές FM γενικά αρχίζουν να εξασθενούν σε σχετικά μικρή απόσταση από το ραδιοσταθμό. Επίσης τα σήματα FM επηρεάζονται εύκολα από κτίρια, βουνά ή άλλα εμπόδια. Αυτό μπορεί να έχει ως αποτέλεσμα σε συνθήκες ακρόασης να νομίζετε ότι υπάρχει πρόβλημα με το ραδιοφωνό σας.

Οι παρακάτω συνθήκες είναι φυσιολογικές και δεν σημαίνουν ότι υπάρχει πρόβλημα στο ραδιόφωνο:

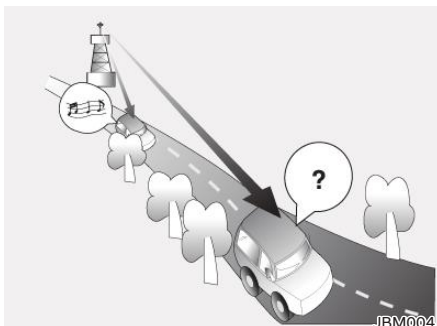

- Εξασθένιση σήματος - Όσο το αυτοκίνητο σας απομακρύνεται από τον ραδιοσταθμό, το σήμα αρχίζει να αδυνατεί και ο ήχος να εξασθενεί. Όταν συμβαίνει αυτό, σας προτείνουμε να επιλέξετε έναν άλλον ισχυρότερο σταθμό.
- Τρεμούλιασμα/παράσιτα - Τα ασθενή σήματα FM ή τα μεγάλα εμπόδια ανάμεσα στον αναμεταδότη και το ραδιόφωνο μπορεί να επηρεάσουν το σήμα προκαλώντας παράσιτα ή τρεμούλιασμα στον ήχο. Μειώνοντας τα πρίμα μπορεί να μειωθεί η επίδραση μέχρι τα παράσιτα να σταματήσουν.

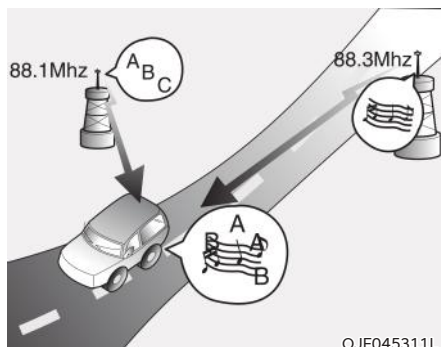

OJF045311L

- Αλλαγή σταθμού - Καθώς το σήμα FM εξασθενεί, μπορεί να αρχίσει να παίξει ένα άλλο πιο ισχυρό σήμα κοντά στην ίδια συχνότητα. Αυτό συμβαίνει επειδή το ραδιόφωνο σας έχει σχεδιαστεί για να κλειδώνει στο πιο καθαρό σήμα. Εάν συμβεί αυτό, επιλέξτε άλλο σταθμό με ισχυρότερο σήμα.
- Ακύρωση πολλαπλής λήψης - Ραδιοφωνικά σήματα τα οποία λαμβάνονται από διάφορες κατευθύνσεις μπορεί να προκαλέσουν παραμόρφωση ή τρεμούλιασμα. Αυτό μπορεί να συμβεί από ένα απευθείας και ένα ανακλώμενο σήμα του ίδιου σταθμού ή από δύο σήματα δύο σταθμών με παραπλήσια συχνότητα. Όταν συμβαίνει αυτό, σας προτείνουμε να επιλέξετε έναν άλλο σταθμό μέχρι το φαινόμενο αυτό να σταματήσει.

Χρήση κινητού τηλεφώνου ή ασύρματης τηλεφωνίας

Όταν χρησιμοποιείτε ένα κινητό τηλέφωνο μέσα στο αυτοκίνητο, μπορεί να παράγεται θόρυβος από το ηχοσύστημα. Αυτό δε σημαίνει ότι υπάρχει πρόβλημα με τον εξοπλισμό του ηχοσυστήματος. Σε αυτή την περίπτωση, χρησιμοποιήστε το κινητό τηλέφωνο όσο το δυνατόν πιο μακριά από το ηχοσύστημα.

ΣΗΜΕΙΩΣΗ

Όταν χρησιμοποιείτε ένα σύστημα επικοινωνίας μέσα στο αυτοκίνητο, όπως ένα κινητό τηλέφωνο ή μια συσκευή ραδιοφώνου, μια χωριστή εξωτερική κεραία πρέπει να τοποθετηθεί. Όταν ένα κινητό τηλέφωνο ή ένα ραδιόφωνο χρησιμοποιείται μόνο με την εσωτερική κεραία, μπορεί να παρεμβληθεί στο ηλεκτρικό σύστημα του αυτοκινήτου και να επηρεάσει αρνητικά την ασφαλή λειτουργία του αυτοκινήτου.



ΠΡΟΕΙΔΟΠΟΙΗΣΗ

Μη χρησιμοποιείτε κινητό τηλέφωνο, ενώ οδηγείτε. Σταματήστε σε μια ασφαλή τοποθεσία για να το χρησιμοποιήσετε.

iPod®

Το iPod® είναι σήμα κατατεθέν της Apple Inc.

Ασύρματη τεχνολογία Bluetooth®

Το λεκτικό σήμα Bluetooth® και τα λογότυπα είναι καταχωρημένα εμπορικά σήματα ιδιοκτησίας της Bluetooth SIG, Inc. και κάθε χρήση των σημάτων είναι νόμιμη από την HYUNDAI.

Άλλα εμπορικά σήματα και εμπορικά ονόματα είναι αυτά των αντίστοιχων κατόχων.

Ένα κινητό τηλέφωνο με δυνατότητα ασύρματης τεχνολογίας Bluetooth® απαιτείται για χρήση ασύρματης τεχνολογίας Bluetooth®.



6. Οδηγώντας το αυτοκίνητό σας

Πριν την οδήγηση.....	6-4
Πριν επιβιβαστείτε στο αυτοκίνητο.....	6-4
Πριν την εκκίνηση.....	6-4
Διακόπτης ανάφλεξης.....	6-5
Κλειδί Διακόπτη ανάφλεξης.....	6-5
Μπουτόν Engine start/stop.....	6-8
Αυτόματο κιβώτιο.....	6-13
Λειτουργία αυτόματου κιβωτίου.....	6-13
Στάθμευση.....	6-16
Μήνυμα οθόνης LCD.....	6-17
Πτερύγιο αλλαγής σχέσεων (Paddle shifter).....	6-18
Καλές πρακτικές οδήγησης.....	6-18
Πρόβλεψη Ελάττωσης Ταχύτητας (Coasting guide).....	6-20
Σύστημα φρένων.....	6-21
Υδραυλικά φρένα.....	6-21
Δείκτης φθοράς δισκόφρενων.....	6-22
Ηλεκτρονικό χειρόφρενο (EPB).....	6-22
Auto hold.....	6-27
Σύστημα αντιμπλοκαρίσματος τροχών (ABS).....	6-30
Ηλεκτρονικός έλεγχος ευστάθειας (ESC).....	6-32
Διαχείριση Ευστάθειας Αυτοκινήτου (VSM).....	6-34
Υποβοήθηση ευστάθειας τρέιλερ (TSA).....	6-35
Σύστημα υποβοήθησης εκκίνησης σε ανηφόρα (HAC).....	6-36
Σήμα Φρεναρίσματος Έκτακτης Ανάγκης (ESS).....	6-36
Multi-collision brake (MCB) (Σύστημα αποφυγής παλλαπλών συγκρούσεων) (MCB).....	6-37
Σύστημα υποβοήθησης φρένων (BAS).....	6-38
Έλεγχος φρεναρίσματος σε κατηφόρα (DBC).....	6-38
Καλές πρακτικές οδήγησης.....	6-41

Κίνηση στους 4 τροχούς (4WD).....	6-42
Έλεγχος συστήματος Multi terrain	6-42
Λειτουργία Multi terrain control.....	6-42
Λειτουργία 4Wd	6-43
Προφυλάξεις έκτακτης ανάγκης.....	6-46
Μειώνοντας τον κίνδυνο ανατροπής.....	6-47
Ολοκληρωμένο σύστημα ελέγχου λειτουργίας οδήγησης.....	6-49
Ειδικές συνθήκες οδήγησης.....	6-51
Επικίνδυνες συνθήκες οδήγησης.....	6-51
Τραμπάλισμα του αυτοκινήτου.....	6-51
Ομαλό στρίψιμο	6-52
Οδήγηση τη νύχτα.....	6-52
Οδήγηση στη βροχή.....	6-52
Οδήγηση σε πλημμυρισμένες περιοχές	6-53
Οδήγηση σε αυτοκινητόδρομο	6-53
Μειώνοντας τον κίνδυνο ανατροπής.....	6-53
Χειμερινή οδήγηση	6-54
Συνθήκες χιονιού ή πάγου.....	6-54
Προφυλάξεις χειμώνα	6-57
Ρυμούλκηση τρέιλερ (για Ευρώπη).....	6-59
Αν αποφασίσετε να ρυμουλκήσετε ένα τρέιλερ.....	6-60
Εξοπλισμός ρυμούλκησης τρέιλερ	6-63
Οδήγηση με τρέιλερ.....	6-64
Συντήρηση όταν ρυμουλκείτε τρέιλερ	6-67
Βάρος αυτοκινήτου	6-68
Υπερφόρτωση	6-68



ΠΡΟΕΙΔΟΠΟΙΗΣΗ

Το Μονοξείδιο του άνθρακα (CO) είναι τοξικό. Η εισπνοή CO μπορεί να προκαλέσει απώλεια αισθήσεων και θάνατο.

Τα καυσαέρια του κινητήρα περιέχουν μονοξείδιο του άνθρακα, το οποίο δεν μπορείτε να δείτε ή να μυρίσετε.

Μην εισπνέετε τα καυσαέρια.

Αν, οποιαδήποτε στιγμή, μυρίσετε καυσαέρια στο εσωτερικό του αυτοκινήτου, ανοίξτε αμέσως τα παράθυρα. Έκθεση σε CO μπορεί να προκαλέσει απώλεια αισθήσεων και θάνατο από ασφυξία.

Βεβαιωθείτε ότι το σύστημα εξάτμισης δεν έχει διαρροή καυσαερίων.

Το σύστημα εξάτμισης θα πρέπει να ελέγχεται κάθε φορά που το αυτοκίνητο ανυψώνεται για αλλαγή λαδιών ή για οποιοδήποτε άλλο λόγο. Αν ακούσετε κάποια αλλαγή στον ήχο της εξάτμισης ή αν οδηγήσετε πάνω από κάτι το οποίο χτύπησε το κάτω μέρος του αυτοκινήτου, σας συνιστούμε να ελέγξετε το σύστημα όσο το δυνατόν συντομότερα σε έναν Εξουσιοδοτημένο Επισκευαστή HYUNDAI.

Μη λειτουργείτε τον κινητήρα σε κλειστό χώρο.

Αφήνοντας τον κινητήρα στο ρελαντί στο γκαράζ, ακόμη και με ανοιχτή την γκαραζόπορτα είναι μια επικίνδυνη πρακτική. Μη λειτουργείτε ποτέ τον κινητήρα στο γκαράζ περισσότερο από όσο χρειάζεται για να εκκινήσετε τον κινητήρα και να ξεπαρκάρετε.

Αποφύγετε τη λειτουργία του κινητήρα στο ρελαντί για παρατεταμένο χρονικό διάστημα με ανθρώπους μέσα στο αυτοκίνητο.

Αν είναι απαραίτητο να λειτουργήσει ο κινητήρας στο ρελαντί για παρατεταμένο χρονικό διάστημα με ανθρώπους μέσα στο αυτοκίνητο, βεβαιωθείτε ότι το κάνετε μόνο σε ανοιχτό χώρο με την εισαγωγή αέρα ρυθμισμένη στη θέση “Fresh” και τον ανεμιστήρα σε μία από τις υψηλές ταχύτητες, ώστε να εισέρχεται φρέσκος αέρας.

Διατηρήστε καθαρούς τους αεραγωγούς

Για να εξασφαλίσετε τη σωστή λειτουργία του συστήματος εξαερισμού, βεβαιωθείτε ότι η εισαγωγή αέρα που βρίσκεται στη βάση του παρμπρίζ είναι ελεύθερη από χιόνι, πάγο, φύλλα ή άλλα εμπόδια.

Αν πρέπει να οδηγήσετε με την πόρτα του χώρου αποσκευών ανοιχτή:

Κλείστε όλα τα παράθυρα.

Ανοίξτε τους αεραγωγούς στο ταμπλό.

Ρυθμίστε το χειριστήριο εισαγωγής αέρα στη θέση “Fresh”, το χειριστήριο ροής αέρα στη θέση “Floor” ή “Face” και τον ανεμιστήρα σε μία από τις υψηλές ταχύτητες.

ΠΡΙΝ ΤΗΝ ΟΔΗΓΗΣΗ

Πριν επιβιβαστείτε στο αυτοκίνητο

- Βεβαιωθείτε ότι όλα τα παράθυρα, οι εξωτερικοί καθρέφτες και τα εξωτερικά φώτα είναι καθαρά.
- Αφαιρέστε τον παγετό, το χιόνι ή τον πάγο.
- Ελέγξτε οπτικά τα ελαστικά για ανομοιόμορφη φθορά και ζημιές.
- Ελέγξτε κάτω από το αυτοκίνητο για τυχόν ίχνη διαρροής.
- Βεβαιωθείτε ότι δεν υπάρχουν εμπόδια πίσω σας εφόσον θα κινηθείτε προς τα πίσω.

Πριν την εκκίνηση

- Βεβαιωθείτε ότι είναι κλειστά και κλειδωμένα, το καπό, η πόρτα χώρου αποσκευών και οι πόρτες.
- Ρυθμίστε τη θέση του καθίσματος και του τιμονιού.
- Ρυθμίστε τον εσωτερικό και τους εξωτερικούς καθρέφτες.
- Βεβαιωθείτε ότι λειτουργούν όλα τα φώτα.
- Δέστε τη ζώνη ασφαλείας. Βεβαιωθείτε ότι όλοι οι επιβάτες έχουν δέσει τη ζώνη ασφαλείας τους.
- Ελέγξτε τα όργανα και τους δείκτες στον πίνακα οργάνων, καθώς και τα μηνύματα στην οθόνη του πίνακα, όταν ο διακόπτης εκκίνησης είναι στη θέση ON.
- Ελέγξτε ότι όλα τα αντικείμενα που μεταφέρετε, είναι αποθηκευμένα ή στερεωμένα σωστά.



ΠΡΟΕΙΔΟΠΟΙΗΣΗ

Για να μειώσετε το κίνδυνο **ΣΟΒΑΡΟΥ ΤΡΑΥΜΑΤΙΣΜΟΥ** ή **ΘΑΝΑΤΟΥ** πάρτε τις παρακάτω προφυλάξεις:

- **ΠΑΝΤΑ** να φοράτε τη ζώνη ασφαλείας. Όλοι οι επιβάτες πρέπει να είναι σωστά δεμένοι όταν το αυτοκίνητο κινείται. Για περισσότερες πληροφορίες ανατρέξτε στο κεφάλαιο 3 “Ζώνες Ασφαλείας”.
- Να οδηγείτε πάντα αμυντικά. Υποθέστε ότι οι άλλοι οδηγοί ή πεζοί μπορεί να είναι απρόσεκτοι και να κάνουν λάθη.
- Μείνετε προσηλωμένοι στην οδήγηση. Η απόσπαση της προσοχής του οδηγού μπορεί να προκαλέσει ατυχήματα.
- Αφήστε αρκετό κενό χώρο μεταξύ του αυτοκινήτου σας και του προπορευομένου αυτοκινήτου.



ΠΡΟΕΙΔΟΠΟΙΗΣΗ

ΠΟΤΕ μην πίνετε ή παίρνετε ναρκωτικά και οδηγείτε.

Το να πίνετε ή να παίρνετε ναρκωτικά και να οδηγείτε είναι επικίνδυνο και μπορεί να οδηγήσει σε ατύχημα και **ΣΟΒΑΡΟ ΤΡΑΥΜΑΤΙΣΜΟ** ή **ΘΑΝΑΤΟ**.

Η οδήγηση υπό την επήρεια αλκοόλ είναι ο νούμερο ένα λόγος θανάτων σε αυτοκινητόδρομους, κάθε χρόνο. Ακόμα και μια μικρή ποσότητα αλκοόλ θα επηρεάσει τα αντανακλαστικά, την αντίληψη και την κρίση σας. Μόνο ένα ποτό μπορεί να μειώσει την ικανότητά σας να αντιδράσετε σε αλλαγή καταστάσεων και ανάγκες και ο χρόνος αντίδρασης σας χειροτερεύει με κάθε επιπλέον ποτό.

Το να οδηγείτε υπό την επήρεια ναρκωτικών είναι εξίσου ή και περισσότερο επικίνδυνο από την οδήγηση υπό την επήρεια αλκοόλ. Είναι πολύ πιο πιθανό να έχετε ένα σοβαρό ατύχημα αν πιείτε ή πάρετε ναρκωτικά και οδηγήσετε. Αν έχετε πιεί ή έχετε πάρει ναρκωτικά, μην οδηγήσετε. Μην επιβιβαστείτε σε ένα αυτοκίνητο, του οποίου ο οδηγός έχει πιεί ή έχει πάρει ναρκωτικά. Επιλέξτε ένα άλλο οδηγό ή πάρτε ταξί.

ΔΙΑΚΟΠΤΗΣ ΑΝΑΦΛΕΞΗΣ



ΠΡΟΕΙΔΟΠΟΙΗΣΗ

Για να μειώσετε το κίνδυνο **ΣΟΒΑΡΟΥ ΤΡΑΥΜΑΤΙΣΜΟΥ** ή **ΘΑΝΑΤΟΥ** πάρτε τις παρακάτω προφυλάξεις:

- ΠΟΤΕ μην επιτρέπετε σε παιδιά ή κάποιο άλλο άτομο που δεν γνωρίζει το αυτοκίνητο, να αγγίζει τον διακόπτη ανάφλεξης, ή σχετικά εξαρτήματα. Μπορεί να συμβεί απρόσμενη και ξαφνική κίνηση του αυτοκινήτου.
- ΠΟΤΕ μην προσπαθήσετε να φτάσετε μέσα από το τιμόνι τον διακόπτη ανάφλεξης ή οποιοδήποτε άλλο διακόπτη, ενώ το αυτοκίνητο κινείται. Η παρουσία του χεριού ή του μπράτσου σε αυτή την περιοχή, μπορεί να προκαλέσει απώλεια ελέγχου του αυτοκινήτου με αποτέλεσμα ένα ατύχημα.

Κλειδί διακόπτη ανάφλεξης (αν έχει τοποθετηθεί)

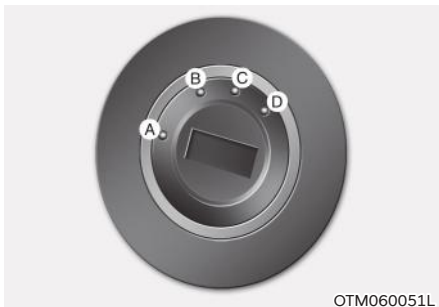

OTM060051L

[A] : LOCK, [B] : ACC
[C] : ON, [D] : START

Όποτε η μπροστινή πόρτα είναι ανοιχτή, ο διακόπτης ανάφλεξης θα ανάβει, υπό την προϋπόθεση ότι δεν είναι στη θέση ON. Το φως θα σβήσει αμέσως όταν ο διακόπτης ανάφλεξης ανοίξει ή κλείσει μετά από περίπου 30 δευτερόλεπτα, όταν η πόρτα κλείσει. (εάν έχει τοποθετηθεί).



ΠΡΟΕΙΔΟΠΟΙΗΣΗ

- Μη γυρίζετε ΠΟΤΕ το διακόπτη ανάφλεξης στη θέση LOCK ή ACC όταν το αυτοκίνητο κινείται, εκτός περίπτωσης ανάγκης.

Αυτό θα έχει ως αποτέλεσμα να σβήσει ο κινητήρας και να χαθεί η υποβοήθηση των συστημάτων τιμονιού και φρένων. Αυτό μπορεί να οδηγήσει σε απώλεια του ελέγχου του τιμονιού και της λειτουργίας των φρένων, το οποίο μπορεί να προκαλέσει ατύχημα.

- Πριν εγκαταλείψετε το κάθισμα του οδηγού, βεβαιωθείτε ότι ο επιλογέας σχέσεων είναι στη θέση P (Παρκάρισμα), εφαρμόστε το χειρόφρενο και γυρίστε το διακόπτη ανάφλεξης στη θέση LOCK.

Αν δεν τηρήσετε αυτές τις προφυλάξεις, μπορεί να προκληθούν αναπάντεχες και ξαφνικές κινήσεις του αυτοκινήτου.

ΣΗΜΕΙΩΣΗ

Μη χρησιμοποιείτε ποτέ καλύμματα κλειδαριάς του εμπορίου. Αυτό μπορεί να προκαλέσει πρόβλημα εκκίνησης εξαιτίας προβλήματος επικοινωνίας.

Θέσεις κλειδιού διακόπτη ανάφλεξης

Θέση Διακόπτη	Ενέργεια	Σημειώσεις
LOCK	Για να γυρίσετε το διακόπτη ανάφλεξης στη θέση LOCK, πιέστε το κλειδί στη θέση ACC και γυρίστε το κλειδί προς τη θέση LOCK. Το κλειδί ανάφλεξης μπορεί να αφαιρεθεί από τη θέση LOCK. Το τιμόνι κλειδώνει για να προστατεύσει το αυτοκίνητο από κλοπή. (αν έχει τοποθετηθεί).	
ACC	Ορισμένα ηλεκτρικά αξεσουάρ μπορεί να χρησιμοποιηθούν. Το τιμόνι ξεκλειδώνει.	Αν βρείτε δυσκολία να γυρίσετε το διακόπτη ανάφλεξης στη θέση ACC, γυρίστε το κλειδί, ενώ γυρνάτε το τιμόνι δεξιά και αριστερά για να απελευθερωθεί.
ON	Αυτή είναι η κανονική θέση του κλειδιού όταν ο κινητήρας έχει εκκινηθεί. Όλες οι λειτουργίες και τα αξεσουάρ μπορούν να χρησιμοποιηθούν. Οι προειδοποιητικές λυχνίες μπορούν να ελεγχθούν όταν γυρίζετε τον διακόπτη ανάφλεξης από τη θέση ACC στη θέση ON.	Μην αφήνετε τον διακόπτη ανάφλεξης στη θέση ON όταν ο κινητήρας δεν λειτουργεί, για να αποφύγετε την εκφόρτιση της μπαταρίας.
START	Για να εκκινήσετε τον κινητήρα, γυρίστε τον διακόπτη ανάφλεξης στη θέση START. Ο διακόπτης γυρίζει στη θέση ON όταν αφήνετε το κλειδί.	Ο κινητήρας θα περιστρέφεται ώσπου να αφήσετε το κλειδί.

Εκκίνηση του κινητήρα



ΠΡΟΕΙΔΟΠΟΙΗΣΗ

- Πρέπει να φοράτε πάντα τα κατάλληλα παπούτσια όταν λειτουργείτε το αυτοκίνητό σας. Ακατάλληλα παπούτσια όπως ψηλοτάκουνα, μπότες σκι, σανδάλια, σαγιονάρες κ.λπ., μπορεί να εμποδίσουν τη δυνατότητα να χρησιμοποιήσετε τα πεντάλ φρένων και γκαζιού.
 - Μην εκκινείτε το αυτοκίνητο με πατημένο το πεντάλ γκαζιού. Το αυτοκίνητο μπορεί να κινηθεί και να προκληθεί ατύχημα.
 - Περιμένετε μέχρι οι στροφές του κινητήρα να είναι κανονικές. Το αυτοκίνητο μπορεί να κινηθεί απότομα αν το πεντάλ φρένου απελευθερωθεί, ενώ οι στροφές κινητήρα είναι υψηλές.
1. Βεβαιωθείτε ότι το χειρόφρενο έχει εφαρμοστεί.
 2. Βεβαιωθείτε ότι ο επιλογέας ταχυτήτων είναι στο P (Παρκάρισμα).
 3. Πιέστε το πεντάλ φρένων.
 4. Γυρίστε τον διακόπτη ανάφλεξης στη θέση START. Κρατήστε το κλειδί (για 10 δευτερόλεπτα το μέγιστο) ώσπου ο κινητήρας να ανάψει και μετά αφήστε το.

i Πληροφορία

- Μην περιμένετε να ζεσταθεί ο κινητήρας ενώ το αυτοκίνητο παραμένει ακίνητο.
Ξεκινήστε να οδηγείτε με μέτριες ταχύτητες. (Πρέπει να αποφεύγετε απότομες επιταχύνσεις και επιβραδύνσεις.)
- Πάντα να εκκινείτε το αυτοκίνητο με το πόδι σας στο πεντάλ φρένων. Μην πιέσετε το πεντάλ γκαζιού ενώ ξεκινάτε το αυτοκίνητο. Μην μαρσάρτε τον κινητήρα ενώ προθερμαίνεται.

ΣΗΜΕΙΩΣΗ

Για να αποφύγετε βλάβη στο αυτοκίνητο:

- Μην κρατάτε το κλειδί ανάφλεξης στη θέση START για περισσότερο από 10 δευτερόλεπτα. Περιμένετε 5 με 10 δευτερόλεπτα πριν ξαναπροσαθήσετε.
- Μην γυρίσετε τον διακόπτη ανάφλεξης στη θέση START με τον κινητήρα σε λειτουργία. Μπορεί να πάθει βλάβη η μίζα.
- Αν οι συνθήκες κίνησης και δρόμου το επιτρέπουν, μπορείτε να βάλετε τον επιλογέα στη θέση N (Νεκρά) ενώ το αυτοκίνητο κινείται και να γυρίσετε τον διακόπτη ανάφλεξης στη θέση START, σε μια προσπάθεια να επανεκκινήσετε τον κινητήρα.
- Μην σπρώχνετε ή ρυμουλκείτε το αυτοκίνητό σας για να εκκινήσετε τον κινητήρα.

Μπουτόν Engine Start/Stop (αν έχει τοποθετηθεί)



Όποτε η εμπρός πόρτα ανοίγει, το πλήκτρο engine start/stop θα ανάψει και θα σβήσει 30 δευτερόλεπτα μετά από το κλείσιμο της πόρτας (αν έχει τοποθετηθεί).

ΠΡΟΕΙΔΟΠΟΙΗΣΗ

Για να σβήσετε τον κινητήρα σε περίπτωση ανάγκης:

Πιέστε και κρατήστε το πλήκτρο Engine Start/Stop για περισσότερο από 2 δευτερόλεπτα ή πιέστε στιγμιαία και αφήστε το πλήκτρο Engine Start/Stop 3 φορές (εντός 3 δευτερολέπτων).

Εάν το αυτοκίνητο εξακολουθεί να κινείται, μπορείτε να επανεκκινήσετε τον κινητήρα χωρίς να πατήσετε το πεντάλ φρένου πιέζοντας το μπουτόν Engine Start/Stop με τον επιλογέα σχέσεων στη θέση N (Νεκρά).

ΠΡΟΕΙΔΟΠΟΙΗΣΗ

- Μη πιέζετε ΠΟΤΕ το πλήκτρο Engine Start/Stop όταν το αυτοκίνητο κινείται, εκτός σε περίπτωση έκτακτης ανάγκης. Αυτό θα έχει ως αποτέλεσμα να σβήσει ο κινητήρας και η ηλεκτρική υποβοήθηση των συστημάτων τιμονιού και φρένων, κατά συνέπεια μπορεί να προκληθεί ατύχημα.
- Πριν εγκαταλείψετε το κάθισμα του οδηγού, βεβαιωθείτε ότι ο επιλογέας είναι στη θέση P (Παρκάρισμα), εφαρμόστε το χειρόφρενο, πιέστε το πλήκτρο Engine Start/Stop στη θέση OFF και πάρτε το έξυπνο κλειδί μαζί σας. Αν δεν τηρήσετε αυτές τις προφυλάξεις μπορεί να προκληθεί αναπάντεχη κίνηση του αυτοκινήτου.
- ΠΟΤΕ μην προσπαθήσετε να φτάσετε μέσα από το τιμόνι, το πλήκτρο Engine Start/Stop ή οποιοδήποτε άλλο διακόπτη, ενώ το αυτοκίνητο κινείται. Η παρουσία του χεριού ή του μπράτσου σε αυτή την περιοχή, μπορεί να προκαλέσει απώλεια ελέγχου του αυτοκινήτου με αποτέλεσμα ένα ατύχημα.

Θέση Πλήκτρου Engine Stop/Start

Θέση Πλήκτρου	Ενέργεια	Σημειώσεις
OFF	<p>Για να σβήσετε τον κινητήρα, σταματήστε το αυτοκίνητο και πιέστε το πλήκτρο Engine Start/ Stop με τον επιλογέα στη θέση P (Παρκάρισμα).</p> <p>Το τιμόνι κλειδώνει για να προστατεύσει το αυτοκίνητο από κλοπή. (αν έχει τοποθετηθεί).</p>	<p>Αν το τιμόνι δεν έχει κλειδώσει σωστά όταν ανοίγετε την πόρτα του οδηγού, θα ακουστεί το προειδοποιητικό καμπανάκι.</p>
ACC	<p>Πιέστε το πλήκτρο Engine Start/ Stop όταν το πλήκτρο είναι στη θέση OFF χωρίς να πατάτε το πεντάλ του συμπλέκτη.</p> <p>Ορισμένα ηλεκτρικά αξεσουάρ μπορεί να χρησιμοποιηθούν. Ξεκλειδώνει το τιμόνι.</p>	<p>Αν αφήσετε το πλήκτρο Engine Start/Stop στη θέση ACC για περισσότερο από μία ώρα, η παροχή ενέργειας της μπαταρίας θα σταματήσει αυτόματα για να αποφευχθεί η εκφόρτιση της μπαταρίας.</p> <p>Αν το τιμόνι δεν ξεκλειδώνει σωστά, το πλήκτρο Engine Start/ Stop δεν θα λειτουργήσει. Πιέστε το πλήκτρο Engine Start/Stop ενώ γυρίζετε το τιμόνι δεξιά και αριστερά για να απελευθερωθεί η ένταση.</p>
ON	<p>Πιέστε το κουμπί Start / Stop του κινητήρα ενώ βρίσκεται τη θέση ACC χωρίς να πιέσετε το πεντάλ συμπλέκτη.</p> <p>Οι προειδοποιητικές λυχνίες μπορούν να ελεγχθούν πριν ξεκινήσει ο κινητήρας.</p>	<p>Μην αφήνετε το κουμπί Start / Stop του κινητήρα στη θέση ON όταν ο κινητήρας δεν λειτουργεί, για να αποφύγετε την εκφόρτιση της μπαταρίας.</p>
START	<p>Για να εκκινήσετε τον κινητήρα, πιέστε τα πεντάλ συμπλέκτη και φρένων και πιέστε το πλήκτρο Engine Start/ Stop με τον επιλογέα ταχυτήτων στη θέση P (Παρκάρισμα) ή στη θέση N (Νεκρά).</p> <p>Για την ασφάλειά σας, εκκινήστε τον κινητήρα με το πλήκτρο επιλογέα στη θέση P (Παρκάρισμα).</p>	<p>Αν πιέσετε το πλήκτρο Engine Start/Stop χωρίς να πιέσετε το πεντάλ συμπλέκτη, το αυτοκίνητο δεν ξεκινά και το πλήκτρο Engine Start/Stop αλλάζει με τον ακόλουθο τρόπο: OFF → ACC → ON → OFF ή ACC</p>

Εκκίνηση του κινητήρα



ΠΡΟΕΙΔΟΠΟΙΗΣΗ

- Πρέπει να φοράτε πάντα τα κατάλληλα παπούτσια όταν λειτουργείτε το αυτοκίνητό σας. Ακατάλληλα παπούτσια όπως ψηλοτάκουνα, μπότες σκι, σανδάλια, σαγιονάρες κ.λπ., μπορεί να εμποδίσουν τη δυνατότητα να χρησιμοποιήσετε τα πεντάλ φρένων και γκαζιού.
- Μην εκκινείτε το αυτοκίνητο με το πεντάλ γκαζιού πατημένο.



Πληροφορία

- Ο κινητήρας θα εκκινήσει πιέζοντας το πλήκτρο Engine Start/Stop μόνο αν το έξυπνο κλειδί είναι μέσα στο αυτοκίνητο.
- Ακόμα και αν το έξυπνο κλειδί είναι μέσα στο αυτοκίνητο, αν είναι μακριά από τον οδηγό, ο κινητήρας μπορεί να μην εκκινήσει.
- Όταν το πλήκτρο Engine Start/Stop είναι στη θέση ACC ή στη θέση ON, αν είναι ανοικτή οποιαδήποτε πόρτα, το σύστημα ελέγχει για το έξυπνο κλειδί. Αν το έξυπνο κλειδί δεν είναι μέσα στο αυτοκίνητο, η ένδειξη “” θα αναβοσβήνει και η προειδοποίηση “Key not in vehicle” θα ανάψει. Αν όλες οι πόρτες είναι κλειστές, το καμπανάκι θα ακουστεί για περίπου 5 δευτερόλεπτα. Κρατήστε το έξυπνο κλειδί στο αυτοκίνητο.

1. Να έχετε πάντα μαζί σας το έξυπνο κλειδί.
2. Βεβαιωθείτε ότι το χειρόφρενο είναι εφαρμοσμένο.
3. Βεβαιωθείτε ότι ο επιλογέας των σχέσεων είναι στο P (Παρκάρισμα).
4. Πατήστε τα πεντάλ φρένων.
5. Πιέστε το πλήκτρο Engine Start/ Stop.



Πληροφορία

- Μην περιμένετε να ζεσταθεί ο κινητήρας ενώ το αυτοκίνητο παραμένει ακίνητο. Ξεκινήστε να οδηγείτε με μέτριες ταχύτητες. Πρέπει να αποφεύγετε απότομες επιταχύνσεις και επιβραδύνσεις.
- Πάντα να εκκινείτε τον κινητήρα με το πόδι σας στο πεντάλ φρένων. Μην πιέσετε το πεντάλ γκαζιού ενώ εκκινείτε τον κινητήρα. Μην μαρσάρετε τον κινητήρα ενώ θερμαίνεται.
- Εάν η θερμοκρασία του περιβάλλοντος είναι χαμηλή, η ένδειξη “” μπορεί να παραμείνει αναμμένη περισσότερο χρόνο από τον κανονικό.

ΣΗΜΕΙΩΣΗ

Για να αποφύγετε βλάβη στο αυτοκίνητο

- Αν ο κινητήρας σβήσει ενώ κινείστε, μην προσπαθήσετε να τοποθετήσετε τον επιλογέα στη θέση P (Παρκάρισμα).

Αν οι συνθήκες κίνησης και δρόμου το επιτρέπουν, μπορείτε να βάλετε τον επιλογέα στη θέση N (νεκρά) ενώ το αυτοκίνητο κινείται και να πιέσετε το κουμπί Engine Start/Stop σε μια προσπάθεια να επανεκκινήσετε τον κινητήρα.

- Μην σπρώχνετε ή ρυμουλκείτε το αυτοκίνητο σας για να το εκκινήσετε.

ΣΗΜΕΙΩΣΗ

Για να αποφύγετε βλάβη στο αυτοκίνητο:

Μην πιέσετε το πλήκτρο Engine Start/Stop για περισσότερο από 10 δευτερόλεπτα, εκτός αν έχει καεί η ασφάλεια των φώτων φρένων.

Όταν η ασφάλεια των φρένων καεί, δεν μπορείτε να εκκινήσετε κανονικά τον κινητήρα. Αντικαταστήστε την ασφάλεια με μία καινούργια. Αν δε μπορείτε να αντικαταστήσετε την ασφάλεια, μπορείτε να εκκινήσετε τον κινητήρα, πιέζοντας και κρατώντας το πλήκτρο Engine Start/Stop για 10 δευτερόλεπτα με το πλήκτρο Engine Start/Stop στη θέση ACC.

Για την ασφάλεια σας πάντα να πατάτε το πεντάλ φρένων πριν εκκινήσετε τον κινητήρα.

**i Πληροφορία**

Αν η μπαταρία του έξυπνου κλειδιού είναι αδύναμη ή το έξυπνο κλειδί δεν λειτουργεί σωστά, μπορείτε να εκκινήσετε τον κινητήρα πιέζοντας το πλήκτρο Engine Start/Stop με το έξυπνο κλειδί στην κατεύθυνση που φαίνεται στην παραπάνω εικόνα.

Σβήσιμο του κινητήρα

1. Σταματήστε το αυτοκίνητο και πατήστε τελείως το πεντάλ φρένων.
2. Βεβαιωθείτε ότι ο επιλογέας σχέσεων είναι στη θέση P (Παρκάρισμα).
3. Πιέστε το πλήκτρο Engine Start/Stop στη θέση OFF και εφαρμόστε το χειρόφρενο.

Απομακρυσμένη εκκίνηση (αν έχει τοποθετηθεί)

■ Τύπος Α



OTM060055L

■ Τύπος Β



OTM060056L

Μπορείτε να εκκινήσετε το αυτοκίνητο χρησιμοποιώντας το πλήκτρο Remote Start του έξυπνου κλειδιού.

Για να ξεκινήσετε το αυτοκίνητο από απόσταση:

1. Πιέστε το κουμπί κλειδώματος της πόρτας σε απόσταση 10 μέτρων (32 πόδια) από το αυτοκίνητο.
 2. Πιέστε για περισσότερο από 2 δευτερόλεπτα, το πλήκτρο απομακρυσμένης εκκίνησης (HOLD) σε 4 δευτερόλεπτα αφού κλειδώσετε τις πόρτες. Τα φώτα αλάρμ θα αναβοσβήσουν.
 3. Για να κλείσετε τη λειτουργία απομακρυσμένης εκκίνησης, πιέστε το κουμπί απομακρυσμένης εκκίνησης (HOLD) μία φορά.
- Το κουμπί απομακρυσμένης εκκίνησης (HOLD) ίσως δεν λειτουργήσει αν το έξυπνο κλειδί δεν βρίσκεται σε απόσταση 10 μέτρων (32 πόδια).
 - Το αυτοκίνητο δεν θα ξεκινήσει αν το καπό και η πόρτα του χώρου αποσκευών είναι ανοιχτά.
 - Το αυτοκίνητο πρέπει να είναι στη θέση P (Παρκάρισμα) για να ξεκινήσει η λειτουργία απομακρυσμένης εκκίνησης.
 - Ο κινητήρας σβήνει εάν μπειτε στο αυτοκίνητο χωρίς ένα καταχωρημένο έξυπνο κλειδί.
 - Ο κινητήρας σβήνει αν δεν μπειτε στο αυτοκίνητο εντός 10 λεπτών από την απομακρυσμένη εκκίνησή του.
 - Μην λειτουργείτε τον κινητήρα στο ρελαντί για μεγάλο χρονικό διάστημα.

ΑΥΤΟΜΑΤΟ ΚΙΒΩΤΙΟ (ΑΝ ΕΧΕΙ ΤΟΠΟΘΕΤΗΘΕΙ)

- Αριστεροτίμονο



ONX4060003

- Δεξιοτίμονο



ONX4E060003R

Λειτουργία του αυτόματου κιβωτίου

Το αυτόματο κιβώτιο ταχυτήτων έχει 6 ταχύτητες για εμπρός κίνηση και μία όπισθεν. Οι ταχύτητες επιλέγονται αυτόματα, στη θέση D (Οδήγηση). Ο δείκτης στον πίνακα οργάνων εμφανίζει τη θέση του πλήκτρου αλλαγής σχέσεων όταν ο διακόπτης ανάφλεξης βρίσκεται στη θέση ON.



ΠΡΟΕΙΔΟΠΟΙΗΣΗ

Το πλήκτρο του αυτόματου κιβωτίου ή τα εσωτερικά μέρη ενδέχεται να ζεσταθούν όταν το αυτοκίνητο είναι σταθμευμένο έξω με ζεστό καιρό. Να είστε πάντα προσεκτικοί όταν το αυτοκίνητο είναι ζεστό.



ΠΡΟΕΙΔΟΠΟΙΗΣΗ

Για να αποφύγετε το κίνδυνο σοβαρού τραυματισμού ή θανάτου:

- Πρέπει ΠΑΝΤΑ να ελέγχετε την περιοχή γύρω από το αυτοκίνητό σας για ανθρώπους, και ειδικότερα για παιδιά, πριν επιλέξετε τη θέση D (Οδήγηση) ή R (Όπισθεν).
- Πριν εγκαταλείψετε το κάθισμα του οδηγού, πρέπει να είστε πάντα σίγουροι ότι ο επιλογέας είναι στη θέση P (Παρκάρισμα), κατόπιν εφαρμόστε το χειρόφρενο και τοποθετήστε τον διακόπτη ανάφλεξης στη θέση LOCK/OFF. Αν δεν τηρηθούν αυτές οι προφυλάξεις, μπορεί να προκληθεί τυχαία και ξαφνική κίνηση του αυτοκινήτου.
- Μην χρησιμοποιείτε το φρενάρισμα του κινητήρα (αλλαγή από υψηλή σε χαμηλή ταχύτητα) απότομα σε ολισθηρούς δρόμους. Το αυτοκίνητο μπορεί να γλιστρήσει προκαλώντας ατύχημα.

P (Παρκάρισμα)

Σταματήστε τελείως πριν επιλέξετε τη θέση P (Παρκάρισμα).

Για να αλλάξετε από τη θέση P (Παρκάρισμα), πρέπει να πιέσετε σταθερά το φρένο και να σιγουρευτείτε ότι το πόδι σας δεν είναι στο γκάτσι.

Το μπουτόν πρέπει να είναι στη θέση P (Παρκάρισμα) πριν σβήσετε τον κινητήρα.



ΠΡΟΕΙΔΟΠΟΙΗΣΗ

- Αν αλλάξετε τον επιλογέα στην θέση P (Παρκάρισμα) ενώ το αυτοκίνητο κινείται, μπορεί να έχει ως αποτέλεσμα την απώλεια ελέγχου του αυτοκινήτου.
- Αφού το αυτοκίνητο έχει σταματήσει, βεβαιωθείτε ότι ο επιλογέας είναι στη θέση P (Παρκάρισμα), εφαρμόστε το χειρόφρενο και σβήστε τον κινητήρα.
- Όταν σταθμεύετε σε μια κλίση, μπλοκάρτε τους τροχούς για να μη κυλίσει το αυτοκίνητο.

- Μην χρησιμοποιείτε τη θέση P (Παρκάρισμα) αντί για το χειρόφρενο.

R (Όπισθεν)

Χρησιμοποιήστε τη θέση αυτή για να κάνετε οπισθοπορεία.

ΣΗΜΕΙΩΣΗ

Να επιλέγετε τη θέση R (Όπισθεν) μόνο αν το αυτοκίνητο έχει ακινητοποιηθεί πλήρως· αν αλλάξετε σε R (Όπισθεν) ενώ το αυτοκίνητο κινείται, μπορεί να προκληθεί ζημιά στο κιβώτιο.

Όταν το αυτοκίνητο έχει σταματήσει στη θέση R (Όπισθεν), αν ανοίξετε την πόρτα του οδηγού χωρίς να φοράτε τη ζώνη ασφαλείας, ο επιλογέας μετακινείται αυτόματα στη θέση P (Παρκάρισμα).

Όταν όμως το αυτοκίνητο μετακινηθεί στη θέση R (Όπισθεν), αν ανοίξετε την πόρτα του οδηγού χωρίς να φοράτε τη ζώνη ασφαλείας, ο επιλογέας ίσως δεν μετακινηθεί αυτόματα στη θέση P (Παρκάρισμα), για να προστατευθεί το αυτόματο κιβώτιο.

N (Νεκρά)

Οι τροχοί και το κιβώτιο ταχυτήτων δεν εμπλέκονται.

Χρησιμοποιείτε τη θέση N (Νεκρά) αν πρέπει να επανεκκινήσετε ένα σβησμένο κινητήρα ή αν πρέπει να σταματήσετε με τον κινητήρα αναμμένο. Αλλάξτε στην θέση P (Παρκάρισμα) αν πρέπει να αφήσετε το αυτοκίνητο σας για οποιοδήποτε λόγο.

Πρέπει πάντα να πιέζετε το πεντάλ των φρένων όταν αλλάζετε ταχύτητα από τη θέση N (Νεκρά) σε άλλη ταχύτητα.



ΠΡΟΕΙΔΟΠΟΙΗΣΗ

Μην αλλάζετε ταχύτητα αν το πόδι σας δεν είναι σταθερά στο πεντάλ φρένων. Αν αλλάζετε ταχύτητα ενώ ο κινητήρας είναι σε υψηλές στροφές, μπορεί να προκαλέσει πολύ γρήγορη κίνηση του αυτοκινήτου. Μπορεί να χάσετε τον έλεγχο και να χτυπήσετε ανθρώπους ή αντικείμενα.

D (Οδήγηση)

Αυτή είναι η κανονική θέση οδήγησης. Το αυτόματο κιβώτιο θα επιλέξει αυτόματα ανάμεσα στις 6 ταχύτητες με γνώμονα την καλύτερη δυνατή οικονομία και ισχύ. Για να ξεκινήσετε το αυτοκίνητο σας, πιέστε το κουμπί D (Οδήγηση) πατώντας το πεντάλ φρένων με τον κινητήρα αναμμένο. Έπειτα, πιέστε ομαλά το πεντάλ του γκαζιού. Για πρόσθετη ισχύ όταν προσπερνάτε ένα άλλο όχημα ή σε ανηφόρα, πιέστε τελείως το πεντάλ του γκαζιού. Το κιβώτιο θα κατεβάσει αυτόματα ταχύτητα (ή ταχύτητες αν χρειάζεται). Όταν το αυτοκίνητο έχει σταματήσει στη θέση D (Οδήγηση), αν ανοίξετε την πόρτα του οδηγού χωρίς να φοράτε τη ζώνη ασφαλείας, ο επιλογέας μετακινείται στη θέση P (Παρκάρισμα) αυτόματα. Ωστόσο, όταν το αυτοκίνητο μεταβεί στη θέση D (Οδήγηση), αν ανοίξετε την πόρτα του οδηγού χωρίς να φοράτε τη ζώνη ασφαλείας, ο επιλογέας ίσως δεν μετακινηθεί αυτόματα στη θέση P (Παρκάρισμα), για να προστατεύσει το αυτόματο κιβώτιο. Ο διακόπτης DRIVE MODE επιτρέπει στον οδηγό να αλλάξει από τη λειτουργία NORMAL στη λειτουργία SPORT ή ECO. (εάν έχει τοποθετηθεί). **Για περισσότερες πληροφορίες, δείτε το "Ολοκληρωμένο Σύστημα Ελέγχου Λειτουργίας Οδήγησης" παρακάτω σε αυτό το κεφάλαιο.**

Σύστημα Κλειδώματος επιλογέα

Για την ασφάλεια σας, το αυτόματο κιβώτιο έχει ένα σύστημα κλειδώματος επιλογέα, το οποίο αποτρέπει την αλλαγή στο κιβώτιο από τη θέση P (Παρκάρισμα) ή N (Νεκρό) στη θέση R (Όπισθεν) ή D (Οδήγηση), εκτός αν πατήσετε το πεντάλ φρένων.

Για να αλλάξετε την μετάδοση από τη θέση P (Παρκάρισμα) στη θέση R (Όπισθεν):

1. Πατήστε συνεχόμενα το πεντάλ φρένων.
2. Ξεκινήστε το αυτοκίνητο ή τοποθετήστε το διακόπτη ανάφλεξης στην θέση ON.
3. Πατήστε το πεντάλ φρένων και πιέστε το πλήκτρο R (Όπισθεν).

Για να μείνετε στη θέση N (Νεκρό) όταν το αυτοκίνητο είναι σβηστό



ONX4060004

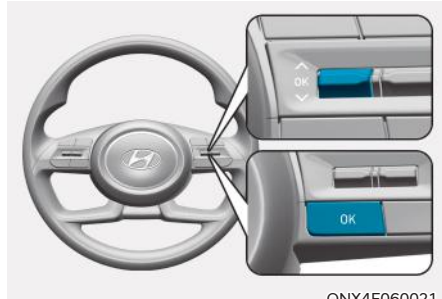

ONX4E060021

Εάν θέλετε να μείνετε στη θέση N (Νεκρό) αφού ο κινητήρας σβήσει, κάντε τα παρακάτω.

1. Απενεργοποιήστε το Auto Hold και απελευθερώστε το ηλεκτρονικό χειρόφρενο όταν ο κινητήρας λειτουργεί.
2. Πιέστε το κουμπί στη θέση N (Νεκρό) πατώντας το πεντάλ φρένων.
3. Όταν αφήσετε το φρένο το μήνυμα 'Press and hold OK button to stay in Neutral when vehicle is Off' (or 'Hold OK button to stay in neutral gear position when vehicle is Off') θα εμφανιστεί στην οθόνη LCD.
4. Πιέστε και κρατήστε πατημένο το κουμπί OK στο τιμόνι, για παραπάνω από 1 δευτερόλεπτο.

- Όταν το μήνυμα 'Vehicle will stay in (N). Change gear to cancel' (ή 'N will stay engaged when the vehicle is Off') εμφανιστεί στην οθόνη LCD, πιέστε το πλήκτρο Engine Start/Stop ενώ πιέζετε το πεντάλ φρένων.

Ωστόσο, αν ανοίξετε την πόρτα του οδηγού, ο επιλογέας μετακινείται αυτόματα στη θέση P (Παρκάρισμα) και το κουμπί Engine Start/Stop θα αλλάξει στη θέση OFF.

Όταν η μπαταρία έχει εκφορτιστεί:

Δεν μπορείτε να αλλάξετε το πλήκτρο αλλαγής σχέσεων, όταν η μπαταρία έχει εκφορτιστεί.

Σε καταστάσεις έκτακτης ανάγκης, κάντε τα εξής για να μετακινήσετε το πλήκτρο αλλαγής σχέσεων στη θέση N (Ουδέτερο) σε επίπεδο έδαφος.

1. Συνδέστε τα καλώδια της μπαταρίας από άλλο αυτοκίνητο ή από άλλη μπαταρία στους ακροδέκτες εκκίνησης στο εσωτερικό του χώρου του κινητήρα.

Για περισσότερες λεπτομέρειες, ανατρέξτε στην ενότητα "Εκκίνηση με καλώδια" στο κεφάλαιο 8.

2. Απελευθερώστε το χειρόφρενο με το μπουτόν Engine Start/Stop στη θέση ON.
3. Μετακινήστε την ταχύτητα στη θέση N (Ουδέτερο). Ανατρέξτε στο κεφάλαιο "Παραμονή στη νεκρά όταν το αυτοκίνητο είναι σβηστό" σε αυτό το κεφάλαιο.

Στάθμευση

Ακινητοποιήστε τελείως το αυτοκίνητο και συνεχίστε να πατάτε το πεντάλ φρένων. Μετακινήστε το επιλογέα στη θέση P (Παρκάρισμα), εφαρμόστε το χειρόφρενο και βάλτε τον διακόπτη ανάφλεξης στη θέση LOCK/OFF. Πάρτε το κλειδί μαζί σας όταν βγείτε από το αυτοκίνητο.

- Η ταχύτητα μετατοπίζεται αυτόματα στη θέση P (Παρκάρισμα) για ασφάλεια στις παρακάτω συνθήκες.
 - Όταν ο οδηγός βγάλει τη ζώνη ασφαλείας και ανοίξει την πόρτα του οδηγού σε κατάσταση "Stay in Neutral when vehicle is Off" ή με την ανάφλεξη ON.
 - Όταν σβήνεται τον κινητήρα στη θέση R (Όπισθεν) / D (Οδήγηση) ή N (Νεκρό).

Πρόκειται για μια συμπληρωματική λειτουργία για την ασφάλεια. Ελέγχετε πάντα ότι βρίσκεστε στη θέση P (Παρκάρισμα).



ΠΡΟΕΙΔΟΠΟΙΗΣΗ

Όταν είστε μέσα στο αυτοκίνητο με τον κινητήρα σε λειτουργία, πρέπει να προσέχετε να μην πιέσετε το γκάζι για μεγάλη χρονική περίοδο. Ο κινητήρας ή το σύστημα εξάτμισης μπορεί να υπερθερμανθούν και να ξεκινήσει φωτιά.

Το καυσαέριο και το σύστημα εξάτμισης είναι πολύ καυτά. Μείνετε μακριά από εξαρτήματα του συστήματος εξάτμισης.

Μην σταματάτε ή παρκάρετε πάνω από εύφλεκτα υλικά, όπως ξερά χόρτα, χαρτιά ή φύλλα. Μπορεί να αναφλεγούν και να ξεκινήσει φωτιά.

Μήνυμα οθόνης LCD

Shifting conditions not met. Reduce speed, then shift (Δεν πληρούνται οι προϋποθέσεις αλλαγής σχέσεων. Μειώστε την ταχύτητα και μετά κάντε αλλαγή)

Το προειδοποιητικό μήνυμα εμφανίζεται στην οθόνη LCD, όταν οι στροφές του κινητήρα είναι πολύ υψηλές, ή όταν η ταχύτητα του αυτοκινήτου είναι πολύ υψηλή για να αλλάξετε ταχύτητα.

Συνιστούμε να μειώσετε τις στροφές του κινητήρα ή να επιβραδύνετε πριν αλλάξετε ταχύτητα.

Press brake pedal to change gear (Πατήστε το φρένο για να αλλάξετε ταχύτητα)

Το προειδοποιητικό μήνυμα εμφανίζεται στην οθόνη LCD, όταν το πεντάλ φρένων δεν είναι πατημένο ενώ αλλάζετε ταχύτητα.

Συνιστούμε να πιέσετε το πεντάλ φρένων και μετά να αλλάξετε ταχύτητα.

Shift to P after stopping (Αλλάξτε στη θέση P αφού σταματήσετε)

Το προειδοποιητικό μήνυμα εμφανίζεται στην οθόνη LCD, όταν ο επιλογέας είναι στη θέση P (Παρκάρισμα) ενώ το αυτοκίνητο κινείται.

Σταματήστε το αυτοκίνητο πριν αλλάξετε στη θέση P (Παρκάρισμα).

PARK engaged (Το Παρκάρισμα έχει εμπλακεί)

Το προειδοποιητικό μήνυμα εμφανίζεται στην οθόνη LCD, όταν ο επιλογέας είναι στη θέση P (Παρκάρισμα) ενώ το αυτοκίνητο κινείται.

Σταματήστε το αυτοκίνητο πριν αλλάξετε στη θέση P (Παρκάρισμα).

Press and hold the OK button on the steering wheel to stay in Neutral (Πιέστε και κρατήστε πατημένο το κουμπί OK στο τιμόνι για να παραμείνετε στο Νεκρό)

Το προειδοποιητικό μήνυμα εμφανίζεται στην οθόνη LCD, όταν πιέζετε το πλήκτρο N (Νεκρά). Αν θέλετε να μείνετε στη θέση N (Νεκρά) αφού σβήσετε τον κινητήρα, πιέστε και κρατήστε το πλήκτρο "OK" στο τιμόνι για παραπάνω από 1 δευτερόλεπτο.

Vehicle will stay in (N). Change gear to cancel / N will stay engaged when the vehicle is Off (Το αυτοκίνητο θα παραμείνει στο Νεκρό. Αλλάξτε την ταχύτητα για ακύρωση / Το αυτοκίνητο θα παραμείνει στο Νεκρό όταν είναι σβηστό)

Το προειδοποιητικό μήνυμα εμφανίζεται στην οθόνη LCD, όταν πιέζετε το πλήκτρο "OK" στο τιμόνι αφού εμφανίζεται το μήνυμα στην οθόνη LCD. Ο επιλογέας παραμένει στη θέση N (Νεκρά) αφού σβήσετε τον κινητήρα.

NEUTRAL engaged (Η Νεκρά έχει εμπλακεί)

Το μήνυμα εμφανίζεται στην οθόνη LCD, όταν η θέση N (Νεκρά) έχει εμπλακεί.

Gear already selected / This gear is already selected (Η ταχύτητα έχει ήδη επιλεγεί / Αυτή η ταχύτητα είναι ήδη επιλεγμένη)

Το μήνυμα εμφανίζεται στην οθόνη LCD, όταν πιέζετε ξανά το τρέχων πλήκτρο αλλαγής.

Shift button held down / Shift button is stuck (Το πλήκτρο αλλαγής σχέσεων είναι πατημένο / Το πλήκτρο αλλαγής σχέσεων είναι κολλημένο)

Το προειδοποιητικό μήνυμα εμφανίζεται στην οθόνη LCD, όταν το πλήκτρο αλλαγής σχέσεων είναι συνεχώς πατημένο ή δεν λειτουργεί σωστά. Καθαρίστε τον χώρο γύρω από το πλήκτρο. Αν το μήνυμα εμφανιστεί ξανά, συνιστούμε να ελέγξετε το αυτοκίνητο σας σε έναν Εξουσιοδοτημένο Επισκευαστή της HYUNDAI.

Shifter system malfunction! Service immediately (Δυσλειτουργία του συστήματος αλλαγής σχέσεων! Αμέσως σέρβις)

Το προειδοποιητικό μήνυμα εμφανίζεται στην οθόνη LCD, όταν η μετάδοση ή το πλήκτρο αλλαγής ταχυτήτων δε λειτουργεί σωστά στη θέση P (Παρκάρισμα).

Σε αυτήν την περίπτωση, συνιστούμε να ελέγξετε αμέσως το αυτοκίνητό σας σε έναν Εξουσιοδοτημένο Επισκευαστή HYUNDAI.

Check shift controls (Ελέγξτε τα χειριστήρια αλλαγής σχέσεων)

Το προειδοποιητικό μήνυμα εμφανίζεται στην οθόνη LCD, όταν υπάρχει δυσλειτουργία με το πλήκτρο αλλαγής σχέσεων.

Σε αυτήν την περίπτωση, συνιστούμε να ελέγξετε αμέσως το αυτοκίνητό σας σε έναν Εξουσιοδοτημένο Επισκευαστή HYUNDAI.

Πτερύγιο αλλαγής σχέσεων (Paddle shifter)

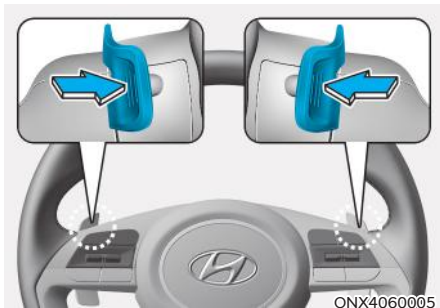

Το πτερύγιο αλλαγής ταχυτήτων λειτουργεί όταν το πλήκτρο σχέσεων βρίσκεται στη θέση D (Οδήγηση).

Με το πλήκτρο στη θέση D

Το πτερύγιο αλλαγής ταχυτήτων θα λειτουργήσει όταν η ταχύτητα του αυτοκινήτου είναι πάνω από 10 χλμ/ώρα.

Τραβήξτε το πτερύγιο αλλαγής [+]
[-] μία φορά για να μετακινήσετε μια ταχύτητα πάνω ή κάτω και το σύστημα αλλάζει από αυτόματο σε χειροκίνητο.

Για να αλλάξετε ξανά από χειροκίνητη σε αυτόματη λειτουργία, κάντε ένα από τα παρακάτω:

- Τραβήξτε το πτερύγιο αλλαγής [+]
για παραπάνω από ένα δευτερόλεπτο.
- Πιέστε το πλήκτρο D.

Η χειροκίνητη λειτουργία αλλάζει ξανά σε αυτόματη σε μία από τις ακόλουθες καταστάσεις:

- Όταν το πεντάλ γκαζιού πιέζεται ελαφρά για πάνω από 6 δευτερόλεπτα ενώ οδηγείτε.
- Όταν το αυτοκίνητο σταματήσει.

i Πληροφορία

**Εάν τραβήξετε ταυτόχρονα το [+]
και το [-] στο Paddle shifter, ενδέχεται να μην συμβεί αλλαγή ταχύτητας.**

Καλές πρακτικές οδήγησης

- Μην αλλάζετε ποτέ το πλήκτρο σχέσεων από τη θέση P (Παρκάρισμα) ή N (Νεκρά) σε καμία άλλη θέση με το πεντάλ γκαζιού πατημένο.
- Μην μετακινείτε ποτέ τον μοχλό στη θέση P (Παρκάρισμα), όταν το αυτοκίνητο κινείται.

Σιγουρευτείτε ότι το αυτοκίνητο είναι τελείως ακινητοποιημένο πριν επιχειρήσετε να μεταβείτε στη θέση R (Όπισθεν) ή D (Οδήγηση).

- Μην μετακινείτε τον μοχλό στη θέση N (Νεκρά) ενώ οδηγείτε. Αν το κάνετε μπορεί να έχει σαν αποτέλεσμα ατύχημα, εξαιτίας της απώλειας φρεναρίσματος του κινητήρα και το κιβώτιο ταχυτήτων μπορεί να πάθει ζημιά.

- Όταν οδηγείτε σε ανηφόρα ή κατηφόρα, πάντοτε να είστε στη θέση D (Οδήγηση) όταν οδηγείτε προς τα εμπρός ή στη θέση R (Όπισθεν) όταν οπισθοδρομείτε. Ελέγξτε τη θέση της ταχύτητας στον πίνακα πριν οδηγήσετε. Εάν οδηγείτε προς την αντίθετη κατεύθυνση της επιλεγμένης ταχύτητας, ο κινητήρας θα σβήσει και ενδέχεται να προκύψει σοβαρό ατύχημα λόγω της χαμηλής απόδοσης του φρένου.
 - Μην οδηγείτε με το πόδι σας πάνω στο πεντάλ φρένων. Ακόμα και ελαφριά αλλά σταθερή πίεση στο πεντάλ, μπορεί να έχει ως αποτέλεσμα υπερθέρμανση των φρένων, φθορά φρένων και πιθανόν αστοχία των φρένων.
 - Πρέπει να εφαρμόζετε πάντα το χειρόφρενο πριν αποβιβαστείτε από το αυτοκίνητο. Μην βασίζεστε στο να βάζετε τον επιλογέα στη θέση P (Παρκάρισμα) για να μείνει ακίνητο το αυτοκίνητο.
 - Πρέπει να είστε ιδιαίτερα προσεκτικοί όταν οδηγείτε σε ολισθηρό οδόστρωμα. Πρέπει να προσέχετε ιδιαίτερα όταν φρενάρετε, επιταχύνετε ή όταν αλλάζετε ταχύτητα. Σε ολισθηρά οδοστρώματα, μια απότομη αλλαγή στις στροφές του κινητήρα μπορεί να προκαλέσει απώλεια πρόσφυσης των τροχών και το αυτοκίνητο να βρεθεί εκτός ελέγχου, προκαλώντας ατύχημα.
 - Μπορείτε να επιτύχετε τη βέλτιστη απόδοση κινητήρα και οικονομίας αν πιέζετε και αφήνετε απαλά το πεντάλ γκαζιού.
- γωνίες ή κατά το στρίψιμο.
 - Μην κάνετε γρήγορες κινήσεις με το τιμόνι, όπως απότομες αλλαγές λωρίδας ή γρήγορους απότομους ελιγμούς.
 - Ο κίνδυνος ανατροπής αυξάνεται ιδιαίτερα αν χάσετε τον έλεγχο του αυτοκινήτου σε ταχύτητες αυτοκινητοδρόμου.
 - Η απώλεια ελέγχου εμφανίζεται συνήθως αν δύο ή περισσότεροι τροχοί βρεθούν εκτός αυτοκινητοδρόμου και ο οδηγός υπερστρέφει για να εισέλθει στον αυτοκινητοδρόμο.
 - Σε περίπτωση που το αυτοκίνητό σας εγκαταλείπει τον αυτοκινητόδρομο, μη στρίβετε απότομα. Αντίθετα, επιβραδύνετε πριν επανέλθετε σε λωρίδα κυκλοφορίας.
 - Η HYUNDAI σας προτείνει να μην υπερβαίνετε ποτέ τα όρια ταχύτητας.



ΠΡΟΕΙΔΟΠΟΙΗΣΗ

- Πριν εγκαταλείψετε τη θέση του οδηγού, πρέπει να είστε πάντα σίγουροι ότι ο επιλογέας είναι στη θέση P (Παρκάρισμα). Εφαρμόστε πλήρως το χειρόφρενο και τοποθετήστε τον διακόπτη ανάφλεξης στη θέση OFF.
- Αν δεν τηρηθούν αυτές οι προφυλάξεις, μπορεί να προκληθεί τυχαία και ξαφνική κίνηση του αυτοκινήτου.
- Μην οδηγείτε με το μοχλό αλλαγής σχέσεων στη θέση N (Νεκρό). Το φρενάρισμα με τον κινητήρα δεν θα λειτουργήσει και μπορεί να οδηγήσει σε ατύχημα.
- Όταν οδηγείτε σε ανηφόρα ή κατηφόρα, πάντοτε να είστε στη θέση D (Οδήγηση) όταν οδηγείτε προς τα εμπρός ή στη θέση R (Όπισθεν) όταν οπισθοδρομείτε. Ελέγξτε τη θέση της ταχύτητας στον πίνακα πριν οδηγήσετε. Εάν οδηγείτε προς την αντίθετη κατεύθυνση της επιλεγμένης ταχύτητας, ο κινητήρας θα σβήσει και ενδέχεται να προκύψει σοβαρό ατύχημα λόγω της χαμηλής απόδοσης του φρένου.



ΠΡΟΕΙΔΟΠΟΙΗΣΗ

Για να αποφύγετε τον κίνδυνο ΣΟΒΑΡΟΥ ΤΡΑΥΜΑΤΙΣΜΟΥ ή ΘΑΝΑΤΟΥ:

- Να φοράτε ΠΑΝΤΑ τις ζώνες ασφαλείας. Σε μια σύγκρουση, είναι πιο πιθανό να χάσει τη ζωή του ή να τραυματιστεί σοβαρά κάποιος που δεν είναι δεμένος με τη ζώνη ασφαλείας παρά κάποιος που την φοράει.
- Αποφύγετε υψηλές ταχύτητες σε

ΠΡΟΒΛΕΨΗ ΕΛΑΤΤΩΣΗΣ ΤΑΧΥΤΗΤΑΣ (COASTING) (ΑΝ ΕΧΕΙ ΤΟΠΟΘΕΤΗΘΕΙ)



OOSH069019L

Η λειτουργία Coasting ενημερώνει τον οδηγό πότε πρέπει να αφαιρέσει το πόδι από το γκάζι προβλέποντας ένα συμβάν που χρειάζεται επιβράδυνση* βάσει της ανάλυσης της διαδρομής οδήγησης και των οδικών συνθηκών της πλοήγησης. Ενθαρρύνει τον οδηγό να αφαιρέσει το πόδι από το πεντάλ και να επιτρέψει την κίνηση στο δρόμο μόνο με κινητήρα EV. Αυτό βοηθά στην αποφυγή περιττής κατανάλωσης καυσίμου και αυξάνει την απόδοσή του.

i Πληροφορία

Παράδειγμα για ένα συμβάν που χρειάζεται επιβράδυνση είναι όταν γίνεται μια δεξιά / αριστερή στροφή, ή κυκλική οδήγηση, ή είσοδος ή έξοδος από εθνική οδό (αυτοκινητόδρομος) κ.λ.π.

Ρύθμιση της λειτουργίας Coasting

Ο Οδηγός ακινητοποίησης μπορεί να επιλεγεί από τη λειτουργία Ρυθμίσεις χρήστη στην οθόνη LCD ή του συστήματος infotainment ακολουθώντας την παρακάτω διαδικασία.

1. Τοποθετήστε το διακόπτη ανάφλεξης στη θέση ON.
2. Επιλέξτε 'User Settings → Eco Vehicle → Coasting Guide' στην οθόνη LCD του ταμπλό ή του συστήματος infotainment.

Συνθήκες λειτουργίας

Μετά την επιλογή της λειτουργίας από τη λειτουργία ρυθμίσεων χρήστη, το σύστημα εισέρχεται σε κατάσταση ετοιμότητας ακολουθώντας την παρακάτω διαδικασία.

1. Καταχωρίστε τις πληροφορίες προορισμού στο σύστημα πλοήγησης και επιλέξτε τη διαδρομή οδήγησης.
2. Βεβαιωθείτε ότι το αυτοκίνητο βρίσκεται σε λειτουργία ECO και το οδηγείτε με τον επιλογέα στη θέση D (Οδήγηση).
3. Οδηγήστε το αυτοκίνητο με ταχύτητα 40 χλμ/ώρα (25 mph) ~ 160 χλμ/ώρα (100 mph).

i Πληροφορία

Η ταχύτητα λειτουργίας μπορεί να ποικίλει εξαιτίας της διαφοράς μεταξύ του πίνακα οργάνων και της πλοήγησης που προκαλείται από το επίπεδο αέρα των ελαστικών.

i Πληροφορία

Το Coasting είναι μόνο μια συμπληρωματική λειτουργία που βοηθά στην οδήγηση με χαμηλή κατανάλωση καυσίμου. Έτσι, οι συνθήκες λειτουργίας μπορεί να είναι διαφορετικές ανάλογα με τις συνθήκες κυκλοφορίας / δρόμου (δηλ. Οδήγηση σε κυκλοφοριακή συμφόρηση, οδήγηση σε κλίση, οδήγηση σε καμπύλη). Λάβετε υπόψη τις πραγματικές συνθήκες οδήγησης, όπως οι αποστάσεις από τα οχήματα μπροστά / πίσω, ενώ χρησιμοποιείτε την λειτουργία coasting σαν καθοδήγηση.

ΣΥΣΤΗΜΑ ΦΡΕΝΩΝ

Υδραυλικά Φρένα

Το αυτοκίνητό σας διαθέτει υποβοηθούμενα φρένα τα οποία ρυθμίζονται αυτόματα με την κανονική χρήση.

Όταν το αυτοκίνητο δεν είναι σε λειτουργία ready (☞) ή σβήσει κατά τη διάρκεια που οδηγείτε, τα υποβοηθούμενα φρένα δε θα λειτουργούν. Μπορείτε ακόμα να σταματήσετε το αυτοκίνητο σας, αν ασκήσετε μεγαλύτερη πίεση από το κανονικό, στο πεντάλ φρένων. Η απόσταση φρεναρίσματος ωστόσο, θα είναι μεγαλύτερη.

Όταν το αυτοκίνητο δεν είναι σε λειτουργία ready (☞), το απόθεμα ισχύος υποβοήθησης μειώνεται προοδευτικά κάθε φορά που πιέζετε το πεντάλ των φρένων. Μην «τρομπάρετε» το πεντάλ των φρένων όταν η υποβοήθηση φρένων έχει διακοπεί.



ΠΡΟΕΙΔΟΠΟΙΗΣΗ

Ακολουθήστε τις παρακάτω προφυλάξεις:

- Μην οδηγείτε με το πόδι ακουμπισμένο στο πεντάλ των φρένων. Αυτό θα δημιουργήσει μη φυσιολογικές υψηλές θερμοκρασίες φρένων, εκτεταμένη φθορά τακακιών και φρένων και αυξημένη απόσταση φρεναρίσματος.
- Όταν κατεβαίνετε μια μεγάλη ή απότομη κατηφόρα, χρησιμοποιήστε το raddle shifter και κατεβάστε χειροκίνητα ταχύτητα με στόχο να αποφύγετε τη συνεχόμενη εφαρμογή των φρένων. Το συνεχές φρενάρισμα θα προκαλέσει υπερθέρμανση των φρένων και μπορεί να έχει ως αποτέλεσμα προσωρινή απώλεια της απόδοσης των φρένων, παραμόρφωση των δισκώφρωνων και δόνηση του τιμονιού. Το ίδιο φαινόμενο μπορεί να παρατηρηθεί κατά τη διάρκεια φρεναρίσματος σε υψηλές ταχύτητες.

- Τα υγρά φρένα μπορεί να επηρεάσουν την ικανότητα του αυτοκινήτου για ασφαλή επιβράδυνση· το αυτοκίνητό σας μπορεί να «τραβάει» προς τη μία πλευρά όταν φρενάρετε. Φρενάροντας ελαφρά θα καταλάβετε αν έχουν επηρεαστεί. Πρέπει πάντα να ελέγχετε τα φρένα σας με αυτόν τον τρόπο έπειτα από οδήγηση μέσα από βαθιά νερά. Για να στεγνώσετε τα φρένα, πατήστε ελαφρά το πεντάλ φρένου για να θερμάνετε τα φρένα διατηρώντας παράλληλα μια ασφαλή ταχύτητα έως ότου η απόδοση των φρένων επανέλθει στην κανονική. Αποφύγετε να οδηγείτε σε υψηλές ταχύτητες, ώπου τα φρένα να λειτουργήσουν σωστά.

ΣΗΜΕΙΩΣΗ

- Μην συνεχίζετε να πιέζετε το πεντάλ φρένου αν η ένδειξη "☞" είναι OFF. Η μπαταρία μπορεί να εκφορτιστεί.
- Ο θόρυβος και οι κραδασμοί που παράγονται κατά την πέδηση είναι φυσιολογικοί.
- Υπό κανονικές συνθήκες λειτουργίας, ο θόρυβος της ηλεκτρικής αντλίας φρένων και οι κραδασμοί του κινητήρα ενδέχεται να εμφανιστούν προσωρινά στις παρακάτω περιπτώσεις
 - Όταν το πεντάλ πιέζεται ξαφνικά.
 - Όταν το πεντάλ πιέζεται επανειλημμένα σε σύντομα χρονικά διαστήματα.
 - Όταν ενεργοποιείται η λειτουργία ABS κατά την πέδηση.

Δείκτης φθοράς δισκόφρενων

Όταν έχουν φθαρεί τα τακάκια των φρένων και απαιτούνται καινούργια, θα ακούτε έναν υψηλής συχνότητας προειδοποιητικό ήχο από τα εμπρός ή τα πίσω φρένα. Μπορεί να ακούσετε τον ήχο αυτό να έρχεται και να φεύγει ή μπορεί να τον ακούτε κάθε φορά που πιέζετε το πεντάλ των φρένων.

Σημειώστε ότι ορισμένες συνθήκες οδήγησης ή κλίματος μπορεί να προκαλέσουν το σφύριγμα των φρένων την πρώτη φορά που εφαρμόζετε τα φρένα (ή τα εφαρμόζετε ελαφρά). Αυτό είναι φυσιολογικό και δεν δείχνει πρόβλημα με τα φρένα σας.

ΣΗΜΕΙΩΣΗ

Για να αποφύγετε ακριβές επισκευές φρένων, αποφύγετε να οδηγείτε με φθαρμένα τακάκια.

i Πληροφορία

Πρέπει πάντα να αντικαθιστάτε τα εμπρός ή τα πίσω τακάκια σε ζευγάρια.

Ηλεκτρονικό χειρόφρενο (EPB)

Για να εφαρμόσετε το χειρόφρενο



Για να εφαρμόσετε το EPB (Ηλεκτρονικό Χειρόφρενο):

1. Πατήστε και κρατήστε το πεντάλ φρένων.
2. Τραβήξτε τον διακόπτη EPB.

Βεβαιωθείτε ότι η λυχνία προειδοποίησης χειρόφρενου έχει ανάψει.

Το EPB (Ηλεκτρονικό Χειρόφρενο) μπορεί να εφαρμοστεί αυτόματα όταν:

- Ζητηθεί από άλλα συστήματα.
- Ο οδηγός σβήσει τον κινητήρα ενώ λειτουργεί το Auto Hold.

Φρενάρισμα έκτακτης ανάγκης

Αν υπάρχει πρόβλημα με το πεντάλ φρένου ενώ οδηγείτε, το φρενάρισμα έκτακτης ανάγκης μπορεί να γίνει αν τραβήξετε και κρατήσετε τον διακόπτη EPB. Το φρενάρισμα είναι δυνατό μόνο ενώ κρατάτε το διακόπτη EPB. Ωστόσο, η απόσταση φρεναρίσματος θα είναι μεγαλύτερη.



ΠΡΟΕΙΔΟΠΟΙΗΣΗ

Για να μειώσετε τον κίνδυνο **ΣΟΒΑΡΟΥ ΤΡΑΥΜΑΤΙΣΜΟΥ** ή **ΘΑΝΑΤΟΥ**, μην χρησιμοποιείτε το EPB, ενώ το αυτοκίνητο κινείται, εκτός από περιπτώσεις έκτακτης ανάγκης. Μπορεί να προκληθεί βλάβη στο σύστημα φρένων και ένα ατύχημα.



Πληροφορία

Κατά τη διάρκεια του φρεναρίσματος έκτακτης ανάγκης, η προειδοποιητική λυχνία χειρόφρενου θα ανάψει για να δείξει ότι το σύστημα λειτουργεί.

ΣΗΜΕΙΩΣΗ

Αν παρατηρείτε συνεχώς θόρυβο ή μυρωδιά καμμένου, όταν το EPB χρησιμοποιείται για έκτακτο φρενάρισμα, συνιστούμε να ελέγξετε το σύστημα σε έναν Εξουσιοδοτημένο Επισκευαστή HYUNDAI.

Για να απελευθερώσετε το χειρόφρενο



Για να απελευθερώσετε το EPB (Ηλεκτρονικό χειρόφρενο):

1. Πιέστε το πλήκτρο Engine Start/Stop στη θέση ON ή START.
2. Πιέστε τον διακόπτη EPB ενώ πατάτε το πεντάλ φρένου.

Βεβαιωθείτε ότι η λυχνία προειδοποίησης χειρόφρενου έχει σβήσει.

Για να απελευθερώσετε αυτόματα το EPB (Ηλεκτρονικό χειρόφρενο):

- Ικανοποιήστε τις παρακάτω συνθήκες.
1. Βεβαιωθείτε ότι οι ζώνες ασφαλείας έχουν δεθεί, και οι πόρτες, το καπό και η πόρτα χώρου αποσκευών, έχουν κλείσει.
 2. Με το αυτοκίνητο σε λειτουργία ready (☞), πατήστε το πεντάλ φρένου και αλλάξτε τον μοχλό από τη θέση P (Παρκάρισμα) στη θέση R (Όπισθεν) ή D (Οδήγηση).
 3. Πατήστε το πεντάλ γκαζιού.

Βεβαιωθείτε ότι η λυχνία προειδοποίησης χειρόφρενου έχει σβήσει.

i Πληροφορία

- Για την ασφάλεια σας, μπορείτε να εφαρμόσετε το EPB ακόμα και με το πλήκτρο Engine Stop/Start στη θέση OFF (μόνο αν υπάρχει ισχύς στη μπαταρία), αλλά δεν μπορείτε να το απελευθερώσετε.
- Για ασφάλεια, πατήστε το πεντάλ φρένου και απελευθερώστε χειροκίνητα το χειρόφρενο με τον διακόπτη EPB όταν οδηγείτε σε κατηφόρα ή όταν κάνετε όπισθεν.

ΣΗΜΕΙΩΣΗ

- Αν η προειδοποιητική λυχνία του χειρόφρενου είναι ακόμα αναμμένη αν και έχετε απελευθερώσει το EPB, σας συνιστούμε να ελέγξετε το σύστημα σε έναν Εξουσιοδοτημένο Επισκευαστή HYUNDAI.
- Μην οδηγείτε το αυτοκίνητο σας ενώ έχετε εφαρμόσει το EPB. Μπορεί να προκληθεί εκτεταμένη φθορά στα τακάκια και στα φρένα.

Προειδοποιητικά μηνύματα

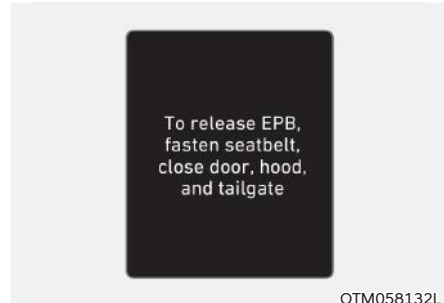

Για να απελευθερώσετε το EPB, δέστε τη ζώνη ασφαλείας, κλείστε την πόρτα, το καπό και την πόρτα χώρου αποσκευών

- Αν προσπαθήσετε να οδηγήσετε ενώ έχετε εφαρμόσει το EPB, θα ακουστεί μια προειδοποίηση και θα εμφανιστεί ένα μήνυμα.
- Αν η ζώνη ασφαλείας του οδηγού δεν είναι δεμένη και το καπό ή η πόρτα χώρου αποσκευών είναι ανοιχτά, θα ακουστεί μια προειδοποίηση και θα εμφανιστεί ένα μήνυμα.
- Αν υπάρχει πρόβλημα με το αυτοκίνητο, ίσως ακουστεί μια προειδοποίηση και ίσως εμφανιστεί ένα μήνυμα.

Αν συμβεί αυτό, πατήστε το πεντάλ φρένου και απελευθερώστε το EPB πιέζοντας το διακόπτη EPB.

ΠΡΟΕΙΔΟΠΟΙΗΣΗ

- Όταν αφήνετε το αυτοκίνητο ή παρκάρετε, το αυτοκίνητο πρέπει πάντα να είναι τελείως σταματημένο και να συνεχίσετε να πατάτε το πεντάλ φρένων.

Αλλάξτε τον επιλογέα στη θέση P (Παρκάρισμα), τραβήξτε τον διακόπτη EPB, και πιέστε το πλήκτρο Engine Start/Stop στη θέση OFF. Πάρτε το κλειδί μαζί σας όταν βγείτε από το αυτοκίνητο.

Αυτοκίνητα στα οποία η θέση P (Παρκάρισμα) δεν έχει εμπλακεί πλήρως, υπάρχει κίνδυνος να κινηθούν ακούσια και να προκληθεί τραυματισμός σε εσάς ή σε άλλους.

- ΠΟΤΕ μην επιτρέπετε σε κάποιο άλλο άτομο που δεν γνωρίζει το αυτοκίνητο, να αγγίζει τον διακόπτη EPB. Αν το EPB απελευθερωθεί κατά λάθος, μπορεί να προκληθεί σοβαρός τραυματισμός.
- Απελευθερώστε το EPB μόνο όταν βρίσκεστε μέσα στο αυτοκίνητο με το πόδι σας σταθερά στο πεντάλ φρένου.

ΣΗΜΕΙΩΣΗ

- Μην πιέζετε το πεντάλ γκαζιού ενώ το χειρόφρενο έχει εμπλακεί. Εάν πιέσετε το γκάζι με το EPB να έχει εμπλακεί, θα ακουστεί μια προειδοποίηση και θα εμφανιστεί ένα μήνυμα. Μπορεί να προκληθεί ζημιά στο χειρόφρενο.
- Η οδήγηση με το χειρόφρενο εφαρμοσμένο μπορεί να υπερθερμάνει το σύστημα φρένων και να προκαλέσει πρόωρη φθορά ή να βλάψει τα εξαρτήματα των φρένων. Σιγουρευτείτε ότι το EPB έχει απελευθερωθεί τελείως και η προειδοποιητική λυχνία του Χειρόφρενου έχει σβήσει πριν οδηγήσετε.

Πληροφορία

- Μπορεί να ακούγεται ένας ήχος κλικ κατά τη λειτουργία ή την απελευθέρωση του EPB. Αυτές οι συνθήκες είναι φυσιολογικές και δείχνουν ότι το EPB λειτουργεί σωστά.
- Όταν αφήνετε τα κλειδιά σας με έναν υπάλληλο στάθμευσης ή βοηθό, φροντίστε να τον ενημερώσετε για τον τρόπο λειτουργίας του EPB.

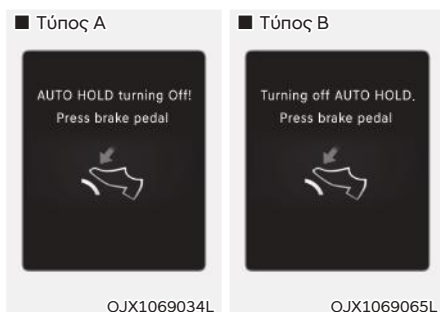

Απενεργοποίηση AUTO HOLD! Πιέστε το πεντάλ φρένων απενεργοποιήσετε το AUTO HOLD. Πιέστε το πεντάλ φρένων

Όταν η μετατροπή από το Auto Hold στο EPB δε λειτουργεί σωστά θα ακουστεί μια προειδοποίηση και θα εμφανιστεί ένα μήνυμα.

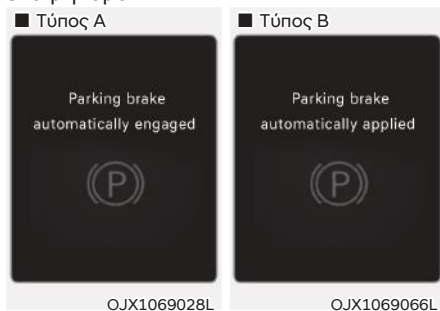

Το χειρόφρενο ενεργοποιείται αυτόματα / Το χειρόφρενο εφαρμόζεται αυτόματα

Όταν έχει εφαρμοστεί το EPB ενώ είναι ενεργοποιημένο το Auto Hold, θα ακουστεί μια προειδοποίηση και θα εμφανιστεί ένα μήνυμα.

Δυσλειτουργία του EPB

Η προειδοποιητική λυχνία του Ηλεκτρονικού Χειρόφρενου (EPB) ανάβει αν το πλήκτρο Engine Start/Stop πιεστεί στη θέση ON, και σβήνει μετά από περίπου 3 δευτερόλεπτα αν το σύστημα λειτουργεί σωστά.

Αν η προειδοποιητική λυχνία του EPB παραμένει αναμμένη, ανάβει κατά την οδήγηση, ή δεν ανάβει όταν το πλήκτρο Engine Start/Stop πιέζεται στη θέση ON, αυτό δείχνει ότι το EPB ίσως δυσλειτουργεί.

Αν συμβεί αυτό, σας συνιστούμε να ελέγξετε το αυτοκίνητό σας σε έναν Εξουσιοδοτημένο Επισκευαστή HYUNDAI.

Η προειδοποιητική λυχνία του EPB ίσως ανάψει όταν ανάβει ο δείκτης ESC για να δείξει ότι το ESC δε λειτουργεί σωστά, αλλά αυτό δεν δείχνει δυσλειτουργία του EPB.

ΣΗΜΕΙΩΣΗ

- Αν η προειδοποιητική λυχνία του EPB είναι ακόμα αναμμένη, σας συνιστούμε να ελέγξετε το αυτοκίνητό σας σε έναν Εξουσιοδοτημένο Επισκευαστή HYUNDAI.
- Αν η προειδοποιητική λυχνία του χειρόφρενου δεν ανάβει ή αναβοσβήνει παρόλο που ο διακόπτης EPB έχει σηκωθεί, τότε το EPB δεν έχει εφορμοστεί.
- Αν η προειδοποιητική λυχνία του χειρόφρενου αναβοσβήνει όταν η προειδοποιητική λυχνία του EPB είναι αναμμένη, πιέστε τον διακόπτη, και μετά τραβήξτε τον προς τα πάνω. Επαναλάβετε το άλλη μία φορά. Αν η προειδοποίηση του EPB δε σβήσει, σας συνιστούμε να ελέγξετε το αυτοκίνητό σας σε έναν Εξουσιοδοτημένο Επισκευαστή HYUNDAI.

Λυχνία προειδοποίησης χειρόφρενου

■ Τύπος A Ελέγξτε την προειδοποιητική λυχνία χειρόφρενου πιέζοντας το κουμπί Engine Stop/Start στη θέση ON.

■ Τύπος B



Αυτή η λυχνία ανάβει όταν είναι τραβηγμένο το χειρόφρενο με το κουμπί Engine Stop/Start στη θέση START ή ON.

Πριν ξεκινήσετε, βεβαιωθείτε ότι έχετε κατεβάσει τελείως το χειρόφρενο και η προειδοποιητική λυχνία χειρόφρενου έχει σβήσει.

Εάν η προειδοποιητική λυχνία χειρόφρενου παραμένει αναμμένη μετά την απελευθέρωση του χειρόφρενου, ενώ το αυτοκίνητο είναι σε λειτουργία ready (☞), ενδέχεται να υπάρξει δυσλειτουργία στο σύστημα πέδησης. Απαιτείται άμεση προσοχή.

Αν είναι δυνατό, σταματήστε αμέσως την οδήγηση. Αν αυτό δεν είναι εφικτό, πρέπει να είστε εξαιρετικά προσεχτικοί ενώ λειτουργείτε το αυτοκίνητο και συνεχίστε την οδήγηση μέχρι να φτάσετε σε μια ασφαλή τοποθεσία.

Όταν το EPB (Ηλεκτρονικό χειρόφρενο) δεν απελευθερώνεται

Αν το EPB δεν απελευθερώνεται κανονικά, σας συνιστούμε να επικοινωνήσετε με έναν Εξουσιοδοτημένο Επισκευαστή HYUNDAI για να φορτώσει το αυτοκίνητο σε ένα φορτηγό ρυμούλκησης με πλατφόρμα και να το ελέγξει.

Auto Hold

Το Auto Hold κρατά το αυτοκίνητο ακίνητο ακόμα κι αν το πεντάλ φρένου δεν πιέζεται αφού ο οδηγός σταματήσει τελείως το αυτοκίνητο πιέζοντας το πεντάλ φρένου.

Για να την εφαρμόσετε:



1. Με την πόρτα του οδηγού, το καπό κινητήρα και την πόρτα του χώρου αποσκευών (αυτοκίνητο εξοπλισμένο με πλήκτρο αλλαγής σχέσεων) κλειστά, πιέστε το πεντάλ φρένων και μετά πιέστε τον διακόπτη AUTO HOLD. Η λευκή ένδειξη AUTO HOLD θα ανάψει και το σύστημα θα είναι σε θέση αναμονής.

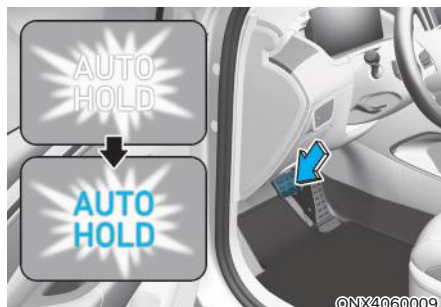

2. Όταν σταματάτε εντελώς το αυτοκίνητο πατώντας το πεντάλ φρένων, το Auto Hold διατηρεί την πίεση των φρένων για να κρατήσει το αυτοκίνητο ακίνητο. Η ένδειξη αλλάζει από λευκή σε πράσινη.
3. Το αυτοκίνητο θα παραμείνει ακίνητο ακόμα και αν αφήσετε το πεντάλ φρένου.
4. Αν το EPB έχει εφαρμοστεί, το Auto Hold θα απελευθερωθεί.

Για να το απελευθερώσετε:

- Αν πατήσετε το πεντάλ γκαζιού με τον μοχλό στη θέση D (Οδήγηση) ή στη χειροκίνητη λειτουργία, το Auto Hold θα απελευθερωθεί αυτόματα και το αυτοκίνητο θα αρχίσει να κινείται. Η ένδειξη AUTO HOLD θα αλλάξει από πράσινη σε λευκή.
- Αν ο κινητήρας επανεκκινηθεί χρησιμοποιώντας τον διακόπτη εναλλαγής Cruise Control (RES+ ή SET-) ενώ το Auto Hold και το Cruise Control λειτουργούν, το Auto Hold θα απελευθερωθεί ανεξάρτητα από τη λειτουργία του πεντάλ γκαζιού. Η ένδειξη AUTO HOLD αλλάζει από πράσινη σε λευκή.



ΠΡΟΕΙΔΟΠΟΙΗΣΗ

Ρίχνετε πάντα μια ματιά γύρω από το αυτοκίνητο σας, όταν το Auto Hold απελευθερώνεται αυτόματα πιέζοντας το πεντάλ γκαζιού.

Πιέστε αργά το πεντάλ του γκαζιού για μια ομαλή εκκίνηση.

Για να ακυρώσετε:



1. Πατήστε και κρατήστε το πεντάλ φρένου.
2. Πιέστε τον διακόπτη AUTO HOLD. Η ένδειξη AUTO HOLD θα σβήσει.



ΠΡΟΕΙΔΟΠΟΙΗΣΗ

Για να αποφύγετε, απρόσμενη και ξαφνική κίνηση του αυτοκινήτου, να έχετε ΠΑΝΤΑ το πόδι σας στο πεντάλ φρένων για να κλείσετε το AUTO HOLD, πριν:

- Οδηγήσετε σε κατηφόρα.
- Μεταβείτε στη θέση R (Όπισθεν) (αυτοκίνητο εξοπλισμένο με πλήκτρο αλλαγής σχέσεων).
- Σταθμεύσετε το αυτοκίνητο.



Πληροφορία

- Το AUTO HOLD δεν λειτουργεί σωστά, όταν:
 - Η πόρτα του οδηγού είναι ανοιχτή.
 - Το καπό του κινητήρα είναι ανοιχτό.
 - Η πόρτα του χώρου αποσκευών είναι ανοιχτή (αυτοκίνητο εξοπλισμένο με πλήκτρο αλλαγής σχέσεων).
 - Ο επιλογέας σχέσεων είναι στη θέση P (Παρκάρισμα).
 - Έχει εφαρμοστεί το EPB.
- Για την ασφάλειά σας, το AUTO HOLD αλλάζει αυτόματα σε EPB όταν:
 - Η πόρτα του οδηγού είναι ανοιχτή.
 - Το καπό του κινητήρα είναι ανοιχτό.
 - Το αυτοκίνητο βρίσκεται σε ακινησία για πάνω από 10 λεπτά.
 - Το αυτοκίνητο βρίσκεται σε μια απότομη πλαγιά.
 - Το αυτοκίνητο μετακινήθηκε αρκετές φορές.

Σε αυτές τις περιπτώσεις, η προειδοποιητική λυχνία χειρόφρενου ανάβει, η ένδειξη AUTO HOLD αλλάζει από πράσινη σε λευκή, και ένας προειδοποιητικός ήχος και ένα μήνυμα θα εμφανιστούν για να σας ενημερώσουν ότι το EPB έχει ενεργοποιηθεί αυτόματα. Πριν οδηγήσετε ξανά, πιέστε το πεντάλ φρένων, ελέγξτε την περιοχή γύρω από το αυτοκίνητό σας και απελευθερώστε χειροκίνητα το χειρόφρενο με τον διακόπτη EPB.

- Μπορεί να ακούτε μηχανικό θόρυβο, ενώ λειτουργεί το AUTO HOLD. Ωστόσο, είναι φυσιολογικός θόρυβος της λειτουργίας.

ΣΗΜΕΙΩΣΗ

Αν η ένδειξη AUTO HOLD αλλάξει σε κίτρινη, το AUTO HOLD δεν λειτουργεί σωστά. Σας συνιστούμε να επικοινωνήσετε με έναν Εξουσιοδοτημένο Επισκευαστή HYUNDAI.



ΠΡΟΕΙΔΟΠΟΙΗΣΗ

- Πατήστε αργά το πεντάλ γκαζιού όταν εκκινείτε το αυτοκίνητο.
- Για ασφάλεια, ακυρώστε το Auto Hold όταν οδηγείτε σε κατηφόρα, κάνετε όπισθεν ή παρκάρετε το αυτοκίνητο.

ΣΗΜΕΙΩΣΗ

Αν υπάρχει δυσλειτουργία με το σύστημα εντοπισμού ανοιχτής πόρτας οδηγού ή του καπό του κινητήρα, το Auto Hold μπορεί να μην λειτουργεί σωστά.

Σας συνιστούμε να επικοινωνήσετε με έναν Εξουσιοδοτημένο Επισκευαστή της HYUNDAI.

Προειδοποιητικά μηνύματα

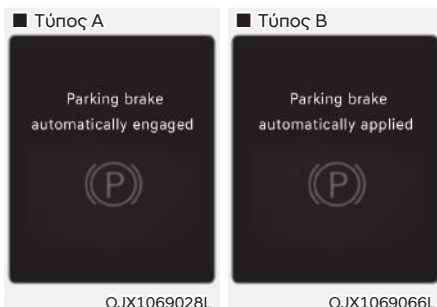

Το χειρόφρενο ενεργοποιείται αυτόματα / Το χειρόφρενο εφαρμόζεται αυτόματα

Όταν έχει εφαρμοστεί το EPB ενώ είναι ενεργοποιημένο το Auto Hold, θα ακουστεί μια προειδοποίηση και θα εμφανιστεί ένα μήνυμα.

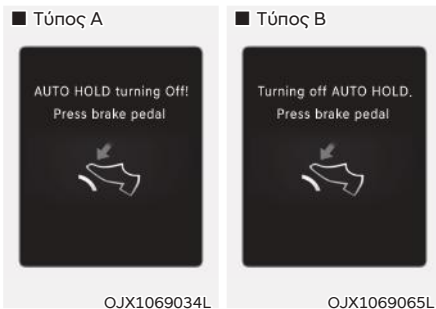

Απενεργοποίηση AUTO HOLD! Πιέστε το πεντάλ φρένων απενεργοποιήστε το AUTO HOLD. Πιέστε το πεντάλ φρένων

Όταν η μετατροπή από το Auto Hold στο EPB δε λειτουργεί σωστά θα ακουστεί μια προειδοποίηση και θα εμφανιστεί ένα μήνυμα.

Όταν εμφανιστεί αυτό το μήνυμα, το Auto Hold και το EPB, μπορεί να μη λειτουργούν. Για την ασφάλειά σας, πατήστε το πεντάλ φρένων.

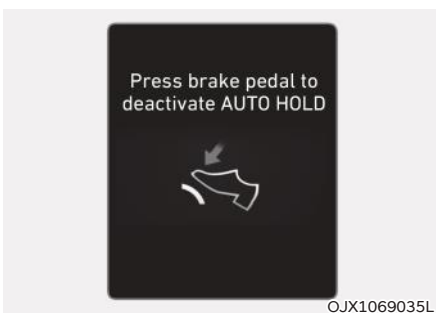

Πατήστε το πεντάλ φρένων για να απενεργοποιήσετε το AUTO HOLD

Εάν δεν πατάτε το πεντάλ φρένων όταν απελευθερώνεται το AUTO HOLD πιέζοντας τον διακόπτη AUTO HOLD, θα ακουστεί μια προειδοποίηση και θα εμφανιστεί ένα μήνυμα.

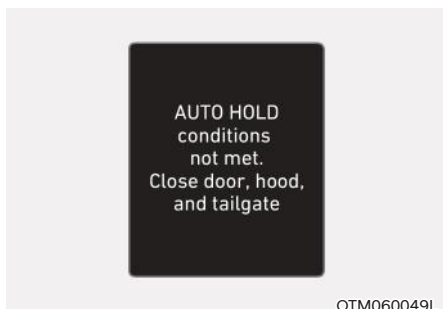

Δεν πληρούνται οι όροι του AUTO HOLD. Κλείστε την πόρτα το καπό και την πόρτα του χώρου αποσκευών.

Όταν πιέζετε τον διακόπτη AUTO HOLD, αν η πόρτα του οδηγού και το καπό δεν είναι κλειστά, θα ηχηθεί μια προειδοποίηση και θα εμφανιστεί ένα μήνυμα στην οθόνη LCD.

Πιέστε τον διακόπτη AUTO HOLD αφού κλείσετε την πόρτα του οδηγού και το καπό.

Σύστημα αντιμπλοκαρίσματος τροχών (ABS)

ΠΡΟΕΙΔΟΠΟΙΗΣΗ

Το σύστημα αντιμπλοκαρίσματος τροχών (ABS) ή το ηλεκτρονικό σύστημα ευστάθειας (ESC) δεν εμποδίζει ατυχήματα εξαιτίας ακατάλληλων ή επικίνδυνων ελιγμών κατά την οδήγηση. Ακόμη και αν ο έλεγχος του αυτοκινήτου είναι βελτιωμένος, κατά τη διάρκεια φρεναρίσματος έκτακτης ανάγκης θα πρέπει πάντοτε να διατηρείτε απόσταση ασφαλείας από αντικείμενα που βρίσκονται μπροστά σας. Σε εξαιρετικά άσχημες συνθήκες δρόμου, θα πρέπει πάντοτε να μειώνετε την ταχύτητα του αυτοκινήτου.

Η απόσταση φρεναρίσματος σε αυτοκίνητα εξοπλισμένα με σύστημα ABS ή ESC μπορεί να είναι μεγαλύτερη από ότι σε αυτά χωρίς τα συστήματα, στις παρακάτω συνθήκες δρόμου.

Στις παρακάτω συνθήκες, θα πρέπει να οδηγείτε το αυτοκίνητο με μειωμένες ταχύτητες:

- Ανώμαλους δρόμους ή δρόμους καλυμμένους με χαλίκι ή χιόνι.
- Σε δρόμους με διαβρωμένο οδόστρωμα ή με διαφορές ύψους στην επιφάνεια.
- Με τοποθετημένες αντιολισθητικές αλυσίδες.

Τα συστήματα ασφαλείας του ABS ή του ESC που είναι εγκατεστημένα στο αυτοκίνητο σας, δε πρέπει να δοκιμάζονται σε οδήγηση με υψηλή ταχύτητα ή σε στροφές. Αυτό μπορεί να είναι επικίνδυνο για την ασφάλεια σας και για τους γύρω σας.

Το ABS είναι ένα ηλεκτρονικό σύστημα φρεναρίσματος το οποίο εμποδίζει την ολίσθηση λόγω φρεναρίσματος. Το ABS επιτρέπει στον οδηγό να στρίβει και να φρενάρει ταυτόχρονα.

Χρήση του ABS

Για να επιτύχετε το μέγιστο όφελος από το ABS σας σε μια κατάσταση ανάγκης, μην επιχειρήσετε να τροποποιήσετε την πίεση φρένων και μην επιχειρήσετε να «τρομπάρετε» τα φρένα. Πατήστε το πεντάλ των φρένων σας όσο πιο δυνατά γίνεται.

Όταν εφαρμόζετε τα φρένα σας σε τέτοιες συνθήκες που μπορεί να μπλοκάρουν τους τροχούς, μπορεί να ακούσετε ήχους από τα φρένα ή να νιώσετε μια αντίστοιχη αίσθηση στο πεντάλ των φρένων. Αυτό είναι φυσιολογικό και σημαίνει ότι το ABS σας είναι ενεργό.

Το ABS δεν μειώνει το χρόνο ή την απόσταση που χρειάζεται για να σταματήσει το αυτοκίνητο.

Πρέπει πάντα να διατηρείτε μια ασφαλή απόσταση από το προπορευόμενο αυτοκίνητο.

Το ABS δεν θα αποτρέψει ολίσθηση που προκύπτει από ξαφνικές αλλαγές στην κατεύθυνση, όπως ένα προσπαθήσετε να στρίψετε πολύ γρήγορα ή αν κάνετε μια ξαφνική αλλαγή λωρίδας. Πάντα να οδηγείτε με ασφαλή ταχύτητα ανάλογα με τον δρόμο και τις καιρικές συνθήκες.

Το ABS δεν μπορεί να αποτρέψει απώλεια σταθερότητας. Πάντα να στρίβετε προσεχτικά όταν φρενάρете απότομα. Απότομο στρίψιμο του τιμονιού μπορεί να έχει ως αποτέλεσμα να γυρίσει το αυτοκίνητο προς την επερχόμενη κίνηση ή να βγει εκτός δρόμου.

Σε φθαρμένα ή ανώμαλα οδοστρώματα, η λειτουργία του συστήματος αντιμπλοκαρίσματος τροχών μπορεί να έχει ως αποτέλεσμα μεγαλύτερη απόσταση φρεναρίσματος από όση απαιτούν τα αυτοκίνητα που είναι εξοπλισμένα με συμβατικό σύστημα φρένων.

Η προειδοποιητική λυχνία ABS ((ABS)) παραμένει αναμμένη για μερικά δευτερόλεπτα, αφότου το πλήκτρο Engine Start/Stop είναι στη θέση ON. Κατά τη διάρκεια αυτού του χρόνου, το ABS θα πραγματοποιήσει

αυτοδιάγνωση και η λυχνία θα σβήσει εφόσον όλα είναι κανονικά. Αν η λυχνία παραμένει αναμμένη, μπορεί να έχετε πρόβλημα με το ABS. Σας συνιστούμε να επικοινωνήσετε με έναν Εξουσιοδοτημένο Επισκευαστή HYUNDAI το συντομότερο δυνατόν.



ΠΡΟΕΙΔΟΠΟΙΗΣΗ

Αν η προειδοποιητική λυχνία ABS ((ABS)) ανάψει και παραμένει αναμμένη, μπορεί να έχετε πρόβλημα με το ABS. Τα υποβοηθούμενα φρένα σας θα λειτουργούν κανονικά. Για να μειώσετε τον κίνδυνο σοβαρού τραυματισμού ή θανάτου, σας συνιστούμε να επικοινωνήσετε με έναν Εξουσιοδοτημένο Επισκευαστή της HYUNDAI όσο το δυνατόν συντομότερα.

ΣΗΜΕΙΩΣΗ

Όταν οδηγείτε σε ένα δρόμο με κακή πρόσφυση, όπως ένας παγωμένος δρόμος και λειτουργείτε συνεχώς τα φρένα σας, το ABS μπορεί να είναι συνεχόμενα ενεργό και η προειδοποιητική λυχνία ABS ((ABS)) μπορεί να ανάβει. Βγείτε από το δρόμο σε ένα ασφαλές μέρος και σβήστε το αυτοκίνητο.

Επανεκκινήστε το αυτοκίνητο. Αν η προειδοποιητική λυχνία ABS είναι σβηστή, τότε το σύστημα ABS λειτουργεί κανονικά.

Σε αντίθετη περίπτωση, μπορεί να έχετε πρόβλημα με το ABS. Επικοινωνήστε με έναν Εξουσιοδοτημένο Επισκευαστή HYUNDAI το συντομότερο δυνατόν.



Πληροφορία

Όταν εκκινείτε το αυτοκίνητό σας με καλώδια εξαιτίας μιας εκφορτισμένης μπαταρίας, η προειδοποιητική λυχνία ABS ((ABS)) μπορεί να ανάψει την ίδια στιγμή. Αυτό συμβαίνει εξαιτίας της χαμηλής τάσης μπαταρίας. Δεν σημαίνει ότι το ABS δυσλειτουργεί. Πριν οδηγήσετε το αυτοκίνητο θα πρέπει να φορτίσετε την μπαταρία.

Ηλεκτρονικός Έλεγχος Ευστάθειας (ESC) (αν έχει τοποθετηθεί)



Το σύστημα Ηλεκτρονικού Προγράμματος Ευστάθειας (ESC) βοηθάει την ευστάθεια του αυτοκινήτου κατά τη διάρκεια ελιγμών.

Το ESC ελέγχει που στρίβετε και που κατευθύνεται πραγματικά το αυτοκίνητο. Το ESC εφαρμόζει τα φρένα ξεχωριστά σε κάθε τροχό και επεμβαίνει στο σύστημα διαχείρισης κινητήρα για να βοηθήσει τον οδηγό κρατώντας το αυτοκίνητο στην επιθυμητή διαδρομή. Δεν αποτελεί υποκατάστατο των πρακτικών ασφαλούς οδήγησης. Πρέπει πάντα να προσαρμόζετε την ταχύτητα και τον τρόπο που οδηγείτε στις συνθήκες του δρόμου.



ΠΡΟΕΙΔΟΠΟΙΗΣΗ

Μην οδηγείτε ποτέ πολύ γρήγορα για τις συνθήκες του δρόμου όταν στρίβετε. Το σύστημα ESC δεν θα αποτρέψει ατυχήματα.

Υπερβολική ταχύτητα στις στροφές, απότομες μανούβρες και υδρολίσθηση σε υγρές επιφάνειες μπορούν να έχουν ως αποτέλεσμα σοβαρά ατυχήματα.

Λειτουργία ESC

Κατάσταση ESC ON

Όταν το πλήκτρο Engine Start/Stop είναι στη θέση ON, οι ενδεικτικές λυχνίες ESC και ESC OFF θα ανάψουν για περίπου 3 δευτερόλεπτα. Αφού σβήσουν και οι δύο λυχνίες, το ESC ενεργοποιείται.

Κατά τη λειτουργία



Όταν το ESC είναι σε λειτουργία, η ενδεικτική λυχνία ESC αναβοσβήνει:

- Όταν εφαρμόζετε τα φρένα σε συνθήκες που μπορεί να μπλοκάρουν οι τροχοί, μπορεί να ακούσετε ήχους από τα φρένα ή να νιώσετε μια αντίστοιχη αίσθηση στο πεντάλ των φρένων. Αυτό είναι φυσιολογικό και σημαίνει ότι το ESC είναι ενεργοποιημένο.
- Όταν το ESC ενεργοποιείται, ο κινητήρας μπορεί να μην ανταποκριθεί στο πεντάλ γκαζιού ως συνήθως.
- Αν το Cruise Control ήταν σε χρήση όταν ενεργοποιήθηκε το ESC, το Cruise Control απενεργοποιείται αυτόματα. Το Cruise Control μπορεί να ξαναενεργοποιηθεί όταν το επιτρέψουν οι οδικές συνθήκες. **Δείτε “Σύστημα Cruise Control” στο κεφάλαιο 7 (αν έχει τοποθετηθεί).**
- Όταν βγαίνετε από ένα λασπωμένο δρόμο ή οδηγείτε σε ολισθηρό δρόμο, οι στροφές του κινητήρα (στροφές ανά λεπτό) ενδέχεται να μην αυξάνονται ακόμη και αν πατήσετε το πεντάλ γκαζιού. Αυτό γίνεται για να διατηρηθεί η ευστάθεια και η πρόσφυση του αυτοκινήτου και δεν υποδηλώνει πρόβλημα.

Κατάσταση ESC OFF



Για να ακυρώσετε τη λειτουργία ESC:

- Κατάσταση 1

Πιέστε στιγμιαία το πλήκτρο ESC OFF. Η ενδεικτική λυχνία OFF ESC και / ή το μήνυμα 'Traction Control disabled' θα ανάψει. Σε αυτό το στάδιο, η λειτουργία ελέγχου πρόσφυσης ESC (διαχείριση κινητήρα) δεν λειτουργεί, αλλά εξακολουθεί η λειτουργία ελέγχου φρένων ESC (διαχείριση φρένων).

- Κατάσταση 2

Πιέστε το πλήκτρο ESC OFF συνεχόμενα για περισσότερο από 3 δευτερόλεπτα. Η προειδοποιητική λυχνία ESC OFF και το/ή προειδοποιητικό μήνυμα "Traction & Stability Control disabled" ανάβουν και ηχηρά ένα προειδοποιητικό καμπανάκι. Σε αυτό το στάδιο, η λειτουργία ελέγχου πρόσφυσης του ESC (διαχείριση κινητήρα) και η λειτουργία ελέγχου φρένων του ESC (διαχείριση φρένων) δεν λειτουργούν.

Αν το πλήκτρο Engine Start/Stop πιεστεί στη θέση OFF όταν το ESC είναι απενεργοποιημένο, το ESC παραμένει απενεργοποιημένο. Κατά την επανεκκίνηση του κινητήρα, το ESC θα ενεργοποιηθεί και πάλι αυτόματα.

Ενδεικτικές λυχνίες

- Ενδεικτική λυχνία ESC (αναβοσβήνει)



- Ενδεικτική λυχνία ESC OFF (ανάβει)



Όταν το πλήκτρο Engine Start/Stop είναι στη θέση ON, η ενδεικτική λυχνία ESC ανάβει, κατόπιν σβήνει αν το σύστημα ESC λειτουργεί κανονικά.

Η ενδεικτική λυχνία ESC αναβοσβήνει όταν λειτουργεί το ESC.

Αν η ενδεικτική λυχνία ESC παραμένει αναμμένη, μπορεί να υπάρχει δυσλειτουργία στο σύστημα ESC. Όταν η προειδοποιητική λυχνία ανάβει, σας συνιστούμε να ελέγξετε το αυτοκίνητο σε έναν Εξουσιοδοτημένο Επισκευαστή HYUNDAI το συντομότερο δυνατόν.

Η ενδεικτική λυχνία ESC OFF ανάβει όταν το ESC απενεργοποιηθεί.



ΠΡΟΕΙΔΟΠΟΙΗΣΗ

Όταν το ESC αναβοσβήνει, σημαίνει ότι είναι ενεργοποιημένο:

Οδηγείτε αργά και μην επιχειρήσετε ΠΟΤΕ να επιταχύνετε. Μην γυρίσετε ΠΟΤΕ το ESC στο OFF ενώ η ενδεικτική λυχνία ESC αναβοσβήνει, γιατί μπορεί να χάσετε τον έλεγχο του αυτοκινήτου με αποτέλεσμα ένα ατύχημα.

ΣΗΜΕΙΩΣΗ

Η οδήγηση με διαφορετικά ελαστικά ή διαστάσεις ζαντών μπορεί να προκαλέσει δυσλειτουργία στο σύστημα ESC. Όταν αντικαθιστάτε τα ελαστικά, βεβαιωθείτε ότι έχουν την ίδια διάσταση με τα αρχικά ελαστικά. Ποτέ μην οδηγείτε το αυτοκίνητο με διαφορετικά μεγέθη τροχών και ελαστικών.

Χρήση ESC OFF

Ενώ οδηγείτε

Η λειτουργία ESC OFF πρέπει να χρησιμοποιείται για λίγο, ώστε να βοηθάει στην απελευθέρωση του αυτοκινήτου, αν έχει κολλήσει σε χιόνι ή λάσπη, σταματώντας προσωρινά τη λειτουργία του ESC για να διατηρήσει τη ροπή των τροχών.

Για να ακυρώσετε τη λειτουργία ESC, πιέστε το πλήκτρο ESC OFF ενώ οδηγείτε σε μια επίπεδη επιφάνεια του δρόμου.

ΣΗΜΕΙΩΣΗ

Για να αποφύγετε βλάβη στη μετάδοση:

- Μην επιτρέψετε στον (στους) τροχό (τροχούς) του ενός άξονα να περιστρέφονται υπερβολικά ενώ οι προειδοποιητικές λυχνίες ESC, ABS και χειρόφρενου είναι αναμμένες. Οι επισκευές δεν θα καλυφθούν από την εγγύηση του αυτοκινήτου. Μειώστε την ισχύ του κινητήρα και μην περιστρέψετε τους τροχούς υπερβολικά, όταν αυτές οι λυχνίες εμφανίζονται.
- Όταν λειτουργείτε το αυτοκίνητο σε ένα δυναμόμετρο, βεβαιωθείτε ότι το ESC είναι εκτός λειτουργίας (η λυχνία ESC OFF ανάβει).

Πληροφορία

Αν απενεργοποιήσετε το ESC δεν επηρεάζεται το ABS ή η κανονική λειτουργία του συστήματος φρεναρίσματος.

Διαχείριση ευστάθειας αυτοκινήτου (VSM)

Η διαχείριση ευστάθειας αυτοκινήτου (VSM) αποτελεί λειτουργία του συστήματος ηλεκτρονικού ελέγχου ευστάθειας (ESC). Βοηθά να διασφαλιστεί ότι το αυτοκίνητο παραμένει σταθερό όταν επιταχύνετε ή φρενάρτε απότομα σε βρεγμένους, ολισθηρούς και ανώμαλους δρόμους, όπου η πρόσφυση των τεσσάρων τροχών μπορεί να γίνει ανομοιόμορφη.



ΠΡΟΕΙΔΟΠΟΙΗΣΗ

Πάρτε τις παρακάτω προφυλάξεις όταν χρησιμοποιείτε τη Διαχείριση Ευστάθειας Αυτοκινήτου (VSM):

- Ελέγχετε ΠΑΝΤΑ την ταχύτητα και την απόσταση από το προπορευόμενο όχημα. Το VSM δεν αντικαθιστά τις πρακτικές ασφαλούς οδήγησης.
- Μην οδηγείτε ποτέ πολύ γρήγορα για τις συνθήκες του δρόμου. Το σύστημα VSM δεν θα αποτρέψει ατυχήματα. Υπερβολική ταχύτητα με κακό καιρό, γλιστερό ή ανώμαλο δρόμο μπορεί να έχει ως αποτέλεσμα σοβαρό ατύχημα.

Λειτουργία του VSM

Κατάσταση VSM ON

Το VSM λειτουργεί όταν:

Το Ηλεκτρονικό σύστημα Ευστάθειας (ESC) είναι ενεργοποιημένο.

Κατά τη λειτουργία

Όταν φρενάρτε σε συνθήκες που μπορεί να ενεργοποιήσουν το ESC, μπορεί να ακούσετε ήχους από τα φρένα ή να αισθανθείτε μια αντίστοιχη αίσθηση στο πεντάλ φρένου. Αυτό είναι φυσιολογικό και σημαίνει ότι το VSM σας είναι ενεργό.

Πληροφορία

Το VSM δεν λειτουργεί όταν:

- Οδηγείτε σε δρόμο με κλίση, όπως μια κατηφόρα ή κλίση του δρόμου.
- Οπισθοδρομείτε.
- Η ενδεικτική λυχνία ESC OFF είναι αναμμένη.
- Η προειδοποιητική λυχνία EPS (Ηλεκτρική Υποβοήθηση Τιμονιού) (⚡!) είναι αναμμένη ή αναβοσβήνει.

Κατάσταση VSM OFF

Για να ακυρώσετε τη λειτουργία του VSM, πιέστε το πλήκτρο ESC OFF. Η ενδεικτική λυχνία ESC OFF (OFF) θα ανάψει.

Για να ενεργοποιήσετε το VSM, πιέστε ξανά το πλήκτρο ESC OFF. Η ενδεικτική λυχνία ESC OFF θα σβήσει.

ΠΡΟΕΙΔΟΠΟΙΗΣΗ

Αν η ενδεικτική λυχνία ESC (⚡) ή η ενδεικτική λυχνία EPS (⚡!) παραμείνουν αναμμένες ή αναβοσβήνουν, το αυτοκίνητο σας μπορεί να έχει πρόβλημα με το σύστημα VSM. Όταν η προειδοποιητική λυχνία ανάβει σας συνιστούμε να ελέγξετε το αυτοκίνητο σε έναν Εξουσιοδοτημένο Επισκευαστή HYUNDAI το συντομότερο δυνατόν.

ΣΗΜΕΙΩΣΗ

Η οδήγηση με διαφορετικά ελαστικά ή διαστάσεις ζαντών μπορεί να προκαλέσει δυσλειτουργία στο σύστημα VSM. Όταν αντικαθιστάτε τα ελαστικά, βεβαιωθείτε ότι έχουν την ίδια διάσταση με τα αρχικά ελαστικά. Ποτέ μην οδηγείτε το αυτοκίνητο με διαφορετικά μεγέθη τροχών και ελαστικών.

Υποβοήθηση ευστάθειας τρέιλερ (TSA) (αν έχει τοποθετηθεί)

Η Υποβοήθηση ευστάθειας τρέιλερ λειτουργεί ως σύστημα ελέγχου ευστάθειας του αυτοκινήτου. Προσπαθεί να σταθεροποιήσει το αυτοκίνητο και το τρέιλερ όταν το τρέιλερ επηρεάζεται ή ταλαντεύεται. Υπάρχουν διάφοροι λόγοι που κάνουν το αυτοκίνητο να ταλαντεύεται. Συμβαίνει κυρίως σε υψηλή ταχύτητα, ωστόσο, εάν το τρέιλερ επηρεαστεί από πλευρικούς ανέμους, χτυπήματα και ακατάλληλη υπερφόρτωση, μπορεί να υπάρξει κίνδυνος ταλάντευσης.

Παράγοντες ταλάντευσης όπως:

- Υψηλή ταχύτητα.
- Ισχυροί πλευρικοί άνεμοι.
- Ακατάλληλη υπερφόρτωση.
- Ξαφνικός έλεγχος του τιμονιού.
- Ανώμαλος δρόμος.

Το σύστημα υποβοήθησης ευστάθειας τρέιλερ αναλύει συνεχώς την αστάθεια του αυτοκινήτου και του τρέιλερ. Όταν το σύστημα υποβοήθησης ευστάθειας τρέιλερ ανιχνεύει κάποια ταλάντωση, τα φρένα ενεργοποιούνται αυτόματα για να σταθεροποιήσουν το αυτοκίνητο στον μπροστινό τροχό. Ωστόσο, αν αυτό δεν είναι αρκετό για να σταθεροποιηθεί, τα φρένα εφαρμόζονται σε όλους τους τροχούς αυτόματα και η ισχύς του κινητήρα μειώνεται αναλόγως. Όταν το αυτοκίνητο σταθεροποιηθεί, το σύστημα υποβοήθησης ευστάθειας τρέιλερ δεν λειτουργεί.

Σύστημα Υποβοήθησης Εκκίνησης σε Ανηφόρα (HAC)

Η Υποβοήθηση ελέγχου εκκίνησης σε ανηφόρα βοηθά το αυτοκίνητο να μην κυλήσει προς τα πίσω όταν ξεκινά από στάση σε λόφο. Το σύστημα ενεργοποιεί τα φρένα αυτόματα για περίπου 2 δευτερόλεπτα και απελευθερώνει το φρένο μετά από 5 δευτερόλεπτα ή όταν πατάτε το πεντάλ γκαζιού.



ΠΡΟΕΙΔΟΠΟΙΗΣΗ

Πάντα να είστε έτοιμοι να πατήσετε το πεντάλ γκαζιού όταν εκκινείτε σε κλίση. Το HAC ενεργοποιείται μόνο για περίπου 5 δευτερόλεπτα.



Πληροφορία

- Το HAC δεν λειτουργεί όταν ο επιλογέας είναι στη θέση P (Παρκάρισμα) ή στη θέση N (Νεκρά).
- Το HAC ενεργοποιείται ακόμα και αν το ESC (Ηλεκτρονικό Σύστημα Ευστάθειας) είναι απενεργοποιημένο. Όμως δεν λειτουργεί, όταν το ESC δεν λειτουργεί κανονικά.

Σήμα Φρεναρίσματος Έκτακτης Ανάγκης (ESS)

Το σύστημα Σήματος Φρεναρίσματος Ανάγκης προειδοποιεί τον οδηγό του πίσω αυτοκινήτου, αναβοσβήνοντας τα φώτα των φρένων όταν το αυτοκίνητο φρενάρει γρήγορα και απότομα.

Το σύστημα ενεργοποιείται όταν:

- Το αυτοκίνητο σταματά ξαφνικά. (Η επιβράδυνση υπερβαίνει τα 7 m/s^2 , και η ταχύτητα οδήγησης υπερβαίνει τα 55 χλμ/ώρα (34 mph).
- Το ABS είναι ενεργοποιημένο και η ταχύτητα οδήγησης υπερβαίνει τα 55 χλμ/ώρα (34 mph).

Τα αλάρμ ανάβουν αυτόματα αφού αναβοσβήσουν τα φώτα στοπ:

- Όταν η ταχύτητα οδήγησης είναι κάτω από 40 χλμ/ώρα (25 mph),
- Όταν το ABS είναι απενεργοποιημένο και
- Όταν η κατάσταση ξαφνικής πέδησης έχει τελειώσει.

Τα αλάρμ θα σβήσουν:

- Όταν το αυτοκίνητο οδηγείται σε χαμηλή ταχύτητα για ορισμένο χρονικό διάστημα.

Ο οδηγός μπορεί να σβήσει χειροκίνητα τα αλάρμ πιέζοντας το πλήκτρο.



Πληροφορία

Το σύστημα Φρεναρίσματος Έκτακτης Ανάγκης δεν θα ενεργοποιηθεί, αν τα φώτα αλάρμ αναβοσβήνουν ήδη.

Φρένο πολλαπλών συγκρούσεων (MCB) (αν έχει τοποθετηθεί)

Το Σύστημα Αποφυγής Πολλαπλών Συγκρούσεων ελέγχει αυτόματα το φρένο σε περίπτωση ατυχήματος όταν ανοίξει ο αερόσακος για να μειώσει τον κίνδυνο πρόσθετων ατυχημάτων που ενδέχεται να προκύψουν.

Λειτουργία συστήματος

- Από τη στιγμή που ενεργοποιείται ο αερόσακος, το σύστημα παρατηρεί την ένταση πίεσης του πεντάλ φρένου και του πεντάλ γκαζιού για μικρό χρονικό διάστημα. Το σύστημα λειτουργεί όταν πληρούνται οι παρακάτω προϋποθέσεις:
 - Η ταχύτητα του αυτοκινήτου είναι κάτω από 180 χλμ/ώρα (112 mph) κατά τη στιγμή της σύγκρουσης.
 - Το πεντάλ φρένου και το πεντάλ γκαζιού δεν πιέζονται.
- Όταν ο οδηγός πιέσει τα φρένα πάνω από ένα ορισμένο επίπεδο, ενώ το σύστημα είναι ενεργό, αυτός ο τρόπος έχει προτεραιότητα σε σχέση με την αυτόματη πέδηση του συστήματος Φρένου πολλαπλών συγκρούσεων. Ωστόσο, εάν ο οδηγός βγάλει το πόδι του από το πεντάλ φρένου, το σύστημα φρένων πολλαπλών συγκρούσεων θα διατηρήσει το αυτόματο φρενάρισμα.

Το σύστημα είναι απενεργοποιημένο

- Το φρένο πολλαπλής σύγκρουσης ακυρώνεται στις παρακάτω περιπτώσεις:
 - Το πεντάλ γκαζιού πιέζεται πάνω από ένα ορισμένο επίπεδο.
 - Το αυτοκίνητο σταματά.
 - Υπάρχει βλάβη στο ESC (Ηλεκτρονικός Έλεγχος Ευστάθειας) ή στις ηλεκτρικές συσκευές.
 - Το σύστημα δεν μπορεί να λειτουργήσει κανονικά σε κάποια κατάσταση.
 - Έχουν περάσει δέκα δευτερόλεπτα από τότε που το φρένο ελέγχεται αυτόματα από το σύστημα φρένου πολλαπλών συγκρούσεων.



ΠΡΟΕΙΔΟΠΟΙΗΣΗ

- Το φρένο πολλαπλών συγκρούσεων μειώνει την ταχύτητα του αυτοκινήτου μετά από μια σύγκρουση και μειώνει την πιθανότητα μιας δεύτερης σύγκρουσης αλλά δεν την αποτρέπει. Μπορείτε να απομακρυνθείτε από το σημείο σύγκρουσης για να αποφύγετε άλλες επικίνδυνες καταστάσεις πατώντας το πεντάλ γκαζιού.
- Όταν το αυτοκίνητο σταματήσει από το φρένο πολλαπλών συγκρούσεων, το σύστημα σταματά τον έλεγχο των φρένων. Ανάλογα με την κατάσταση, ο οδηγός πρέπει να πιέσει το φρένο ή το γκάζι για να αποτρέψει περαιτέρω ατυχήματα.

Σύστημα υποβοήθησης φρεναρίσματος (BAS)

Το Σύστημα υποβοήθησης φρεναρίσματος μειώνει ή αποφεύγει τον κίνδυνο ατυχήματος. Αναγνωρίζει την απόσταση από το μπροστινό όχημα ή τον πεζό μέσω των αισθητήρων (δηλ. ραντάρ και κάμερα), και αν είναι αναγκαίο, προειδοποιεί τον οδηγό με το προειδοποιητικό μήνυμα ή τους προειδοποιητικούς συναγερμούς.

Περιορισμοί συστήματος

Το Σύστημα υποβοήθησης φρεναρίσματος είναι συμπληρωματικό σύστημα και δεν είναι υποκατάστατο των πρακτικών ασφαλούς οδήγησης. Είναι ευθύνη του οδηγού πάντα να ελέγχει την ταχύτητα και την απόσταση από το μπροστινό όχημα για να διασφαλίσει ότι είναι ασφαλές να χρησιμοποιηθεί το σύστημα.

Πάρτε τις παρακάτω προφυλάξεις όταν χρησιμοποιείτε το Σύστημα υποβοήθησης φρεναρίσματος :

Αυτό το σύστημα είναι συμπληρωματικό σύστημα και δεν προορίζεται ούτε αντικαθιστά την ανάγκη για υπερβολική προσοχή από τον οδηγό. Το εύρος ανίχνευσης και τα αντικείμενα που ανιχνεύονται από τους αισθητήρες είναι περιορισμένα. Δώστε προσοχή στις οδικές συνθήκες ανά πάσα στιγμή.

ΠΟΤΕ μην οδηγείτε πολύ γρήγορα σύμφωνα με τις οδικές συνθήκες ή ενώ στρίβετε.

Πάντα οδηγείτε προσεκτικά για να αποφύγετε αναπάντεχες και ξαφνικές καταστάσεις. Το Σύστημα υποβοήθησης φρένων δεν ακινητοποιεί τελείως το αυτοκίνητο και δεν αποφεύγει συγκρούσεις.

Έλεγχος Φρένων σε κάθοδο (DBC)

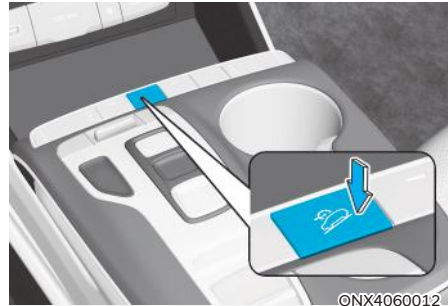





Το σύστημα Ελέγχου Φρένων καθόδου βοηθά τον οδηγό να κατέβει έναν απότομο λόφο χωρίς να χρειαστεί να πατήσει το πεντάλ φρένων.

Το σύστημα φρενάρει αυτόματα για να διατηρήσει την ταχύτητα του αυτοκινήτου κάτω από ένα συγκεκριμένο όριο και επιτρέπει στον οδηγό να συγκεντρωθεί στην οδήγηση στη κατηφόρα.

Το σύστημα απενεργοποιείται όταν σβήνει ο κινητήρας.

Πίστετε το κουμπί για να ενεργοποιήσετε το σύστημα και ξαναπιέστε το για να το απενεργοποιήσετε.

Λειτουργία συστήματος

Λειτουργία	Ένδειξη	Περιγραφή
Αναμονή	 Η πράσινη λυχνία ανάβει.	Πιέστε το πλήκτρο Ελέγχου Φρένων καθόπου όταν η ταχύτητα του αυτοκινήτου είναι κάτω από 60 χλμ/ώρα (37 mph). Το σύστημα Ελέγχου Φρένων σε Κατηφόρα θα ενεργοποιηθεί και θα μπει σε κατάσταση αναμονής. Το σύστημα δεν απενεργοποιείται αν η ταχύτητα του αυτοκινήτου είναι μεγαλύτερη από 60 χλμ/ώρα (37 mph).
Ενεργοποιημένη	 Η πράσινη λυχνία αναβοσβήνει.	Στην κατάσταση αναμονής, το σύστημα Ελέγχου Φρένων σε Κατηφόρα θα ενεργοποιηθεί υπό τις ακόλουθες συνθήκες: <ul style="list-style-type: none"> • Ο λόφος είναι αρκετά απότομος. • Το πεντάλ φρένων ή το πεντάλ γκαζιού δεν πιέζεται. • Η ταχύτητα του αυτοκινήτου είναι μεταξύ 4 ~ 40 χλμ/ώρα (2 ~ 25 mph) (μεταξύ 4 ~ 8 χλμ/ώρα (2 ~ 5 mph) όταν κάνετε όπισθεν). Εντός του εύρους ταχύτητας ενεργοποίησης 4 ~ 40 χλμ/ώρα (2 ~ 25 mph), ο οδηγός μπορεί να ελέγξει την ταχύτητα του αυτοκινήτου πιέζοντας το πεντάλ φρένων ή το πεντάλ γκαζιού.
Απενεργοποιημένη	 Η πράσινη λυχνία σβήνει.	Το σύστημα Ελέγχου Φρένων σε Κατηφόρα θα απενεργοποιηθεί υπό τις ακόλουθες συνθήκες: <ul style="list-style-type: none"> • Το πλήκτρο Ελέγχου Φρένων σε Κατηφόρα πιέζεται ξανά. • Η ταχύτητα του αυτοκινήτου είναι μεγαλύτερη από 60 χλμ/ώρα (37 mph).
	 Η πράσινη λυχνία ανάβει.	Το σύστημα Ελέγχου Φρένων σε Κατηφόρα θα απενεργοποιηθεί αλλά θα παραμείνει σε κατάσταση αναμονής υπό τις ακόλουθες συνθήκες: <ul style="list-style-type: none"> • Ο λόφος δεν είναι αρκετά απότομος. • Η ταχύτητα του αυτοκινήτου είναι μεταξύ 40 ~ 60 χλμ/ώρα (25 ~ 37 mph).
Δυσλειτουργία συστήματος	 Η κίτρινη λυχνία ανάβει.	Η κίτρινη προειδοποιητική λυχνία ανάβει όταν το σύστημα έχει βλάβη ή δεν λειτουργεί σωστά κατά την ενεργοποίηση. Αν συμβεί αυτό, το σύστημα Ελέγχου Φρένων σε Κατηφόρα απενεργοποιείται. Συνιστούμε να επιθεωρήσετε το σύστημα σε έναν Εξουσιοδοτημένο Επισκευαστή της HYUNDAI όσο το δυνατόν συντομότερα.

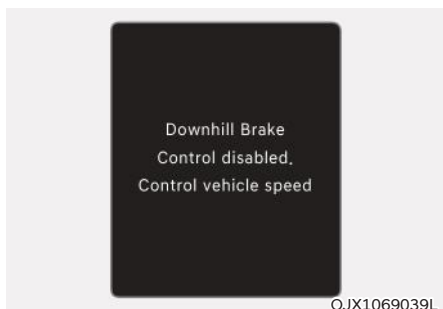

Το σύστημα Ελέγχου Φρένων σε Κατηφόρα απενεργοποιήθηκε. Έλεγχος ταχύτητας αυτοκινήτου (χειροκίνητα)

Όταν το σύστημα Ελέγχου Φρένων σε Κατηφόρα δε λειτουργεί σωστά, αυτό το προειδοποιητικό μήνυμα θα εμφανιστεί στην οθόνη LCD και θα ακούσετε έναν προειδοποιητικό ήχο. Αν συμβεί αυτό, ελέγξτε την ταχύτητα του αυτοκινήτου πατώντας το πεντάλ φρένων.



ΠΡΟΕΙΔΟΠΟΙΗΣΗ

Να απενεργοποιείτε πάντα το σύστημα Ελέγχου Φρένων σε κανονικούς δρόμους. Το σύστημα μπορεί να ενεργοποιηθεί ακούσια από την κατάσταση αναμονής αν οδηγείτε πάνω από σαμαράκια περιορισμού ταχύτητας ή κάνετε απότομες στροφές.

i Πληροφορία

- Το σύστημα Ελέγχου Φρένων σε Κατηφόρα μπορεί να μην απενεργοποιηθεί σε απότομες κλίσεις ακόμα και αν πατήσετε το πεντάλ φρένων και γκαζιού.
- Το σύστημα Ελέγχου Φρένων σε Κατηφόρα δεν διατηρεί πάντα την ταχύτητα του αυτοκινήτου σε μια συγκεκριμένη ταχύτητα.
- Το σύστημα Ελέγχου Φρένων σε Κατηφόρα δεν λειτουργεί, όταν:
 - Ο επιλογέας είναι στη θέση P (Παρκάρισμα).
 - Το ESC είναι ενεργοποιημένο.
- Όταν το σύστημα Ελέγχου Φρένων σε Κατηφόρα είναι ενεργοποιημένο, μπορεί να υπάρχει θόρυβος ή δόνηση από τα φρένα.
- Τα πίσω φώτα στοπ ανάβουν, όταν το σύστημα Ελέγχου Φρένων σε Κατηφόρα είναι ενεργοποιημένο.

Καλές πρακτικές οδήγησης



ΠΡΟΕΙΔΟΠΟΙΗΣΗ

Όταν αφήνετε το αυτοκίνητο ή παρκάρετε, πρέπει πάντα το αυτοκίνητο να είναι τελείως σταματημένο και να συνεχίσετε να πατάτε το πεντάλ φρένων. Μετακινήστε τον επιλογέα στην θέση P (Παρκάρισμα), μετά εφαρμόστε το χειρόφρενο και πιέστε το κουμπί Engine Start/Stop στη θέση OFF.

Αυτοκίνητα στα οποία δεν έχει εφαρμοστεί το χειρόφρενο ή δεν έχει εφαρμόσει τελείως το χειρόφρενο, κινδυνεύουν να μετακινηθούν ακούσια και να προκαλέσουν τραυματισμό σε εσάς ή σε άλλους. Να εφαρμόζετε ΠΑΝΤΑ το χειρόφρενο πριν βγείτε από το αυτοκίνητο.

Τα βρεγμένα φρένα μπορεί να είναι επικίνδυνα! Τα φρένα μπορεί να βραχούν αν το αυτοκίνητο περάσει από στάσιμα νερά ή αν πλυθεί. Το αυτοκίνητο δεν θα σταματήσει τόσο γρήγορα με τα φρένα βρεγμένα. Τα βρεγμένα φρένα μπορεί να προκαλέσουν στο αυτοκίνητο να τραβάει προς τη μια πλευρά.

Για να στεγνώσετε τα φρένα, πατήστε ελαφρά το πεντάλ του φρένου μέχρι τα φρένα να επανέλθουν στη φυσιολογική λειτουργία. Αν δεν επανέλθουν τα φρένα στην κανονική τους λειτουργία, σταματήστε, το συντομότερο δυνατό σε ασφαλές μέρος και σας συνιστούμε να καλέσετε για βοήθεια ένα Εξουσιοδοτημένο Επισκευαστή της HYUNDAI.

ΜΗΝ οδηγείτε με το πόδι σας ακουμπισμένο στο πεντάλ των φρένων. Ακόμα και ελαφριά αλλά συνεχής πίεση στο πεντάλ θα δημιουργήσει υπερθέρμανση των φρένων, εκτεταμένη φθορά τακακίων και πιθανώς αστοχία των φρένων.

Αν κατά την οδήγηση πάθετε λάστιχο, πατήστε ελαφρά το φρένο και διατηρήστε το αυτοκίνητο σε ευθεία ενώ επιβραδύνετε. Όταν κινείστε αρκετά αργά ώστε να είναι ασφαλές, βγείτε έξω από το δρόμο και σταματήστε σε ασφαλές μέρος.

Κρατήστε το πόδι σας σταθερό στο πεντάλ φρένων όταν το αυτοκίνητο σταματήσει, για να αποφύγετε να κυλήσει προς τα εμπρός.

ΚΙΝΗΣΗ ΣΤΟΥΣ 4 ΤΡΟΧΟΥΣ (4WD) (ΑΝ ΕΧΕΙ ΤΟΠΟΘΕΤΗΘΕΙ)

Το Σύστημα Οδήγησης Τεσσάρων Τροχών (4WD) δίνει κίνηση σε όλους τους μπροστά και πίσω τροχούς για μέγιστη πρόσφυση. Το 4WD είναι χρήσιμο, όταν χρειάζεται περισσότερη πρόσφυση στο δρόμο, όπως σε ολισθηρούς, λασπώδεις, υγρούς ή καλυμμένους με χιόνι δρόμους. Μπορεί να γίνει περιστασιακή χρήση εκτός δρόμου, όπως σε χωματόδρομους και μονοπάτια. Είναι πάντα σημαντικό, ο οδηγός να μειώνει την ταχύτητα, σε επίπεδο που δεν υπερβαίνει τη ταχύτητα λειτουργίας για αυτές τις συνθήκες.

Έλεγχος Multi Terrain

Ο έλεγχος Multi Terrain είναι ένα σύστημα που επιτυγχάνει τη βέλτιστη απόδοση οδήγησης ελέγχοντας την κίνηση στους τέσσερις τροχούς, τον κινητήρα, τη μετάδοση και το φρενάρισμα ανάλογα με τις συνθήκες του εδάφους (χιόνι, λασπωμένος και αμμώδης δρόμος κ.λπ.).

Λειτουργία Multi Terrain Control

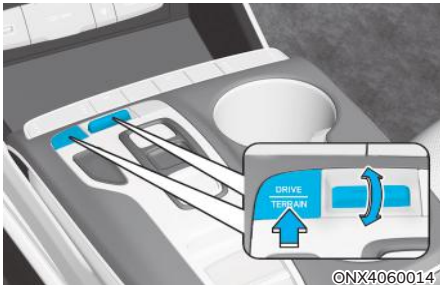

Εάν πιέσετε το πλήκτρο λειτουργίας "DRIVE / TERRAIN", η λειτουργία οδήγησης αλλάζει από τον έλεγχο κανονικής οδήγησης σε έλεγχο Multi Terrain. Μπορείτε να επιλέξετε τη λειτουργία SNOW, MUD ή SAND. Εάν πιέσετε ξανά το πλήκτρο λειτουργίας "DRIVE / TERRAIN", η λειτουργία οδήγησης αλλάζει από Multi Terrain Control σε λειτουργία κανονικής οδήγησης. Η λειτουργία οδήγησης ρυθμίζεται σε κανονική όταν επανεκκινήσετε τον κινητήρα, εάν βρισκόταν σε λειτουργία έλεγχου Multi Terrain.



ΠΡΟΕΙΔΟΠΟΙΗΣΗ

Για να αποφύγετε τον κίνδυνο ΣΟΒΑΡΟΥ ΤΡΑΥΜΑΤΙΣΜΟΥ ή ΘΑΝΑΤΟΥ:



- Μην οδηγείτε με συνθήκες που υπερβαίνουν τη σχεδιασμένη χρήση του αυτοκινήτου, όπως δύσκολες συνθήκες εκτός δρόμου.
- Αποφύγετε υψηλές ταχύτητες σε γωνίες ή όταν στρίβετε.
- Μην κάνετε απότομους ελιγμούς με το τιμόνι, όπως απότομες αλλαγές λωρίδας ή γρήγορους απότομους ελιγμούς.
- Ο κίνδυνος ανατροπής αυξάνεται ιδιαίτερα αν χάσετε τον έλεγχο του αυτοκινήτου σε ταχύτητες αυτοκινητοδρόμου.
- Η απώλεια ελέγχου εμφανίζεται συνήθως αν δύο ή περισσότεροι τροχοί βρεθούν εκτός αυτοκινητοδρόμου και ο οδηγός υπερστρέφει για να εισέλθει στον αυτοκινητόδρομο.
- Σε περίπτωση που το αυτοκίνητό σας εγκαταλείπει τον αυτοκινητόδρομο, μη στρίβετε απότομα. Αντίθετα, επιβραδύνετε πριν επανέλθετε σε λωρίδα κυκλοφορίας.

ΣΗΜΕΙΩΣΗ

- Μην οδηγείτε σε νερό αν η στάθμη είναι ψηλότερα από το κάτω μέρος του αυτοκινήτου.
- Να ελέγχετε την κατάσταση των φρένων κάθε φορά που βγαίνετε από ένα λασπωμένο ή βρεγμένο δρόμο. Πατήστε το πεντάλ φρένων αρκετές φορές καθώς κινείστε αργά μέχρι να τη κανονική επιστροφή των φρένων.
- Μειώστε το προγραμματισμένο διάστημα συντήρησης αν οδηγείτε σε συνθήκες εκτός δρόμου όπως άμμος, λάσπη ή νερό (δείτε το "Συντήρηση σε Αντίξοες Συνθήκες Χρήσης" στο κεφάλαιο 9).
- Να πλένετε πάντα καλά το αυτοκίνητό σας, ιδιαίτερα το κάτω μέρος, μετά από χρήση εκτός δρόμου.
- Βεβαιωθείτε ότι έχετε εξοπλίσει το αυτοκίνητο με τέσσερα ελαστικά ίδιου μεγέθους και τύπου.
- Βεβαιωθείτε ότι ένα αυτοκίνητο 4WD ρυμουλκείται από γερανό με επίπεδη βάση.

Λειτουργία 4WD

Επιλογή λειτουργίας τετρακίνησης(4WD)

Λειτουργία μεταφοράς	Κουμπί επιλογής	Περιγραφή
4WD AUTO (Κανονική οδήγηση)	-	Στη λειτουργία 4WD AUTO, σε κανονικές συνθήκες λειτουργίας, το αυτοκίνητο λειτουργεί παρόμοια με τα συμβατικά δίκινητριά αυτοκίνητα. Εάν το σύστημα διαπιστώσει ότι υπάρχει ανάγκη για κίνηση με τους τέσσερις τροχούς, η ισχύς του κινητήρα κατανέμεται αυτόματα και στους τέσσερις τροχούς. Χρησιμοποιήστε αυτήν τη λειτουργία όταν οδηγείτε σε κανονικούς δρόμους. Εάν επιλέξετε το "Driving force distribution" στον πίνακα, εμφανίζεται η κατάσταση κατανομής ισχύος (4WD).
ΧΙΟΝΙ		Σε αυτήν τη λειτουργία, το αυτοκίνητο μπορεί να ξεκινήσει σταθερά κατανέμοντας σωστά την κινητήρια ισχύ του αυτοκινήτου για ολισθηρούς δρόμους, όπως χιονισμένους δρόμους. Μπορείτε να οδηγήσετε με ασφάλεια αποφεύγοντας την ολίσθηση των τροχών.
ΛΑΣΠΗ		Σε αυτήν τη λειτουργία, μπορείτε να οδηγείτε με ασφάλεια εξασφαλίζοντας αρκετή ισχύ στην αρχική εκκίνηση, κατανέμοντας κατάλληλα την κινητήρια ισχύ του αυτοκινήτου όταν οδηγείτε σε λασπωμένο δρόμο, σε χωματόδρομο ή σε ανώμαλο δρόμο.
ΑΜΜΟΣ		Σε αυτήν τη λειτουργία, μπορείτε να οδηγήσετε με ασφάλεια, κατανέμοντας σωστά την κινητήρια ισχύ του αυτοκινήτου όταν οδηγείτε σε μαλακή, στεγνή άμμο ή σε δρόμο με χαλίκια και σε χωματόδρομους.

Για ασφαλή λειτουργία 4WD

Πριν την οδήγηση

- Βεβαιωθείτε ότι όλοι οι επιβάτες φορούν τις ζώνες ασφαλείας.
- Καθίστε όρθια και πιο κοντά στο τιμόνι απ' ότι συνήθως. Προσαρμόστε το τιμόνι σε μια άνετη θέση οδήγησης.

Οδήγηση σε χιονισμένους ή παγωμένους δρόμους

- Ξεκινήστε αργά πιέζοντας ελαφρά το πεντάλ γκαζιού.
- Τοποθετήστε ελαστικά χιονιού ή αλυσίδες ελαστικών.
- Διατηρήστε επαρκή απόσταση ανάμεσα σε εσάς και το προπορευόμενο αυτοκίνητο.
- Χρησιμοποιείτε το φρενάρισμα του κινητήρα για να επιβραδύνετε.
- Αποφύγετε τις μεγάλες ταχύτητες, την απότομη επιτάχυνση, τα απότομα φρεναρίσματα και τις απότομες μανούβρες για να αποφύγετε την ολίσθηση.

Οδήγηση σε άμμο ή λάσπη

- Διατηρήστε χαμηλή και σταθερή ταχύτητα.
- Αν είναι απαραίτητο, χρησιμοποιήστε αλυσίδες ελαστικών στην οδήγηση σε λάσπη.
- Διατηρήστε επαρκή απόσταση ανάμεσα σε εσάς και το προπορευόμενο αυτοκίνητο.
- Μειώστε την ταχύτητα του αυτοκινήτου και ελέγξτε την κατάσταση του δρόμου.
- Αποφύγετε τις μεγάλες ταχύτητες, απότομες επιταχύνσεις, απότομα φρεναρίσματα και απότομες μανούβρες για να αποφύγετε να κολλήσετε.



ΠΡΟΣΟΧΗ

Όταν έχετε κολλήσει σε χιόνι, άμμο ή λάσπη, τοποθετήστε αντιολισθητικό υλικό κάτω από τους τροχούς για να παρέχετε πρόσφυση. Ή περιστρέψτε αργά τους τροχούς προς τα εμπρός και προς τα πίσω, δημιουργώντας ένα τραμπάλισμα που μπορεί να απελευθερώσει το αυτοκίνητο. Ωστόσο, αποφύγετε τη συνεχή λειτουργία του κινητήρα σε υψηλές στροφές καθώς μπορεί να βλάψει το σύστημα 4WD.

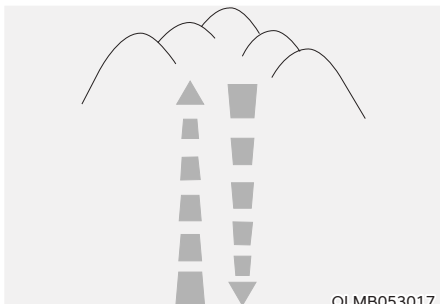

OLMB053017

Οδήγηση σε ανηφόρα ή κατηφόρα

- Οδήγηση σε ανηφόρα
 - Πριν ξεκινήσετε, ελέγξτε αν είναι δυνατή η οδήγηση σε ανηφόρα.
 - Οδηγήστε όσο το δυνατόν γίνεται σε ευθεία.
- Οδήγηση σε κατηφόρα
 - Μην αλλάζετε ταχύτητα όταν οδηγείτε σε κατηφόρα. Επιλέξτε ταχύτητα πριν οδηγήσετε σε κατηφόρα.
 - Οδηγείτε αργά χρησιμοποιώντας το φρενάρισμα του κινητήρα ενώ κατεβαίνετε.
 - Οδηγήστε όσο το δυνατόν γίνεται σε ευθεία.



ΠΡΟΕΙΔΟΠΟΙΗΣΗ

Να είστε ιδιαίτερα προσεκτικοί όταν οδηγείτε σε απότομες ανηφόρες ή κατηφόρες. Το αυτοκίνητο μπορεί να ανατραπεί ανάλογα με την κλίση, το έδαφος και την ύπαρξη νερού ή λάσπης.



OLMB053018



ΠΡΟΕΙΔΟΠΟΙΗΣΗ

Μην οδηγείτε γύρω από απότομους λόφους. Μια μικρή αλλαγή στη γωνία του τιμονιού μπορεί να αποσταθεροποιήσει το αυτοκίνητο, ή μπορεί να χάσει τη σταθερότητα του αν σταματήσει την εμπρός κίνηση. Το αυτοκίνητο μπορεί να ανατραπεί και να οδηγήσει σε σοβαρό τραυματισμό ή θάνατο.

Οδήγηση δια μέσου νερού

- Προσπαθήστε να αποφύγετε την οδήγηση σε βαθύ στάσιμο νερό. Μπορεί να σβήσει ο κινητήρας και να φράξουν οι σωλήνες εξάτμισης.
- Αν πρέπει να οδηγήσετε σε νερό, σταματήστε το αυτοκίνητο, ρυθμίστε το σε λειτουργία 4WD LOCK και οδηγήστε με κάτω από 8 χλμ/ώρα (5 mph).
- Μην αλλάζετε ταχύτητα ενώ οδηγείτε σε νερό.

Πρόσθετες συνθήκες οδήγησης

- Εξοικειωθείτε με τις εκτός δρόμου συνθήκες πριν οδηγήσετε.
- Πάντα να προσέχετε όταν οδηγείτε εκτός δρόμου και αποφύγετε τις επικίνδυνες περιοχές.
- Οδηγήστε αργά όταν οδηγείτε με πολύ αέρα.
- Μειώστε την ταχύτητα του αυτοκινήτου όταν στρίβετε. Το κέντρο βάρους των αυτοκινήτων 4WD είναι υψηλότερο από τα συμβατικά αυτοκίνητα 2WD, για αυτό είναι πιο πιθανό να ανατραπούν όταν στρίβετε απότομα.



ONX4E060022

- Να κρατάτε πάντα σταθερά το τιμόνι όταν οδηγείτε εκτός δρόμου.



ΠΡΟΕΙΔΟΠΟΙΗΣΗ

Μην κρατάτε το τιμόνι από το εσωτερικό του όταν οδηγείτε εκτός δρόμου. Μπορεί να τραυματίσετε το χέρι σας από έναν ξαφνικό ελιγμό ή από αναπήδηση του τιμονιού λόγω σύγκρουσης με αντικείμενα που υπάρχουν στο έδαφος. Μπορεί να χάσετε τον έλεγχο του τιμονιού το οποίο μπορεί να οδηγήσει σε σοβαρό τραυματισμό ή θάνατο.

Προφυλάξεις έκτακτης ανάγκης

Τροχοί

Μην χρησιμοποιείτε ελαστικά και τροχούς διαφορετικού τύπου και μεγέθους από εκείνα που ήταν αρχικά εγκατεστημένα. Αυτό μπορεί να επηρεάσει την ασφάλεια και την απόδοση του αυτοκινήτου, και να οδηγήσει σε αποτυχία στον χειρισμό ή ανατροπή προκαλώντας σοβαρό τραυματισμό.

Όταν αντικαθιστάτε τα ελαστικά, φροντίστε και τα τέσσερα ελαστικά και οι ζάντες να έχουν το ίδιο μέγεθος, τύπο, πέλμα, μάρκα και αντοχή φορτίου. Εάν εξοπλίζετε το αυτοκίνητό σας με οποιοδήποτε συνδυασμό ελαστικών / ζαντών που δεν συνιστάται από τη HYUNDAI για οδήγηση εκτός δρόμου, δεν πρέπει να χρησιμοποιείτε αυτά τα ελαστικά για οδήγηση σε αυτοκινητόδρομο.



ΠΡΟΕΙΔΟΠΟΙΗΣΗ

Ποτέ μην εκκινείτε ή λειτουργείτε τον κινητήρα ενώ ένα αυτοκίνητο πλήρους 4WD ανυψώνεται σε γρύλο. Το αυτοκίνητο μπορεί να γλιστρήσει ή να πέσει από το γρύλο προκαλώντας σοβαρό τραυματισμό σε εσάς ή στους γύρω σας.

Ρυμούλκηση

Τα αυτοκίνητα 4WD πρέπει να ρυμουλκούνται με ανυψωτικά τροχών και τροχήλατες βάσεις ή πλατφόρμες με όλους τους τροχούς πάνω από το έδαφος. Για περισσότερες πληροφορίες, δείτε το "Ρυμούλκηση" στο κεφάλαιο 8.

Δοκιμή δυναμόμετρου

Ένα πλήρες 4WD αυτοκίνητο πρέπει να ελέγχεται με ειδικό δυναμόμετρο πλαισίου τεσσάρων τροχών.



Ένα πλήρες 4WD αυτοκίνητο δεν θα πρέπει να ελέγχεται σε μετρητή 2WD. Εάν πρέπει να χρησιμοποιήσετε έναν μετρητή 2WD, ακολουθήστε την παρακάτω διαδικασία:

1. Ελέγξτε τις συνιστώμενες πιέσεις ελαστικών για το αυτοκίνητό σας.
2. Τοποθετήστε τους μπροστινούς τροχούς στον μετρητή για μια δοκιμή ταχύμετρου όπως φαίνεται στην εικόνα.
3. Απελευθερώστε το χειρόφρενο.
4. Τοποθετήστε τους πίσω τροχούς στον προσωρινό ελεύθερο κύλινδρο όπως φαίνεται στην εικόνα.

ΠΡΟΣΟΧΗ

- Μην εφαρμόζετε ποτέ το χειρόφρενο κατά τη διάρκεια της δοκιμής.
- Όταν το αυτοκίνητο είναι ανυψωμένο, μην λειτουργείτε τους μπροστά και τους πίσω τροχούς ξεχωριστά. Και οι τέσσερις τροχοί πρέπει να λειτουργούν μαζί.

ΠΡΟΕΙΔΟΠΟΙΗΣΗ

Μείνετε μακριά από το μπροστινό μέρος του αυτοκινήτου, ενώ το αυτοκίνητο βρίσκεται με ταχύτητα στο κιβώτιο στο δυναμόμετρο. Το αυτοκίνητο μπορεί να πεταχτεί προς τα εμπρός και να προκαλέσει σοβαρό τραυματισμό ή θάνατο.

Μειώνοντας τον κίνδυνο ανατροπής

Το επιβατικό αυτοκίνητο πολλαπλών χρήσεων ορίζεται ως Αυτοκίνητο Σπορ Χρήσης (SUV). Τα SUV έχουν μεγαλύτερη απόσταση από το έδαφος και είναι στενότερα για να μπορούν να εκτελούν μεγαλύτερη ποικιλία εφαρμογών εκτός δρόμου. Συγκεκριμένα χαρακτηριστικά σχεδίασης τους παρέχουν υψηλότερο κέντρο βάρους σε σχέση με τα συνηθισμένα αυτοκίνητα. Ένα πλεονέκτημα της μεγαλύτερης απόστασης από το έδαφος που διαθέτουν, είναι η καλύτερη ορατότητα στο δρόμο και η πρόβλεψη προβλημάτων που μπορεί να προκύψουν. Δεν είναι σχεδιασμένα να στρίβουν σε ίδιες ταχύτητες με αυτές των συμβατικών επιβατικών αυτοκινήτων, όπως τα χαμηλωμένα σπορ αυτοκίνητα δεν είναι σχεδιασμένα να λειτουργούν σε συνθήκες εκτός δρόμου. Εξαιτίας αυτού του κινδύνου, συνιστάται θερμά, ο οδηγός και οι επιβάτες να φορούν τις ζώνες ασφαλείας τους. Σε μια ανατροπή, ένας επιβάτης που δεν φορά τη ζώνη ασφαλείας είναι πιο πιθανό να πεθάνει από κάποιον που τη φορά. Υπάρχουν βήματα που μπορεί να κάνει ο οδηγός για να μειώσει τον κίνδυνο ανατροπής. Αν είναι δυνατόν, αποφύγετε απότομες στροφές ή μαγνούβρες, μην φορτώνετε τη σχάρα οροφής με βαριά αντικείμενα και ποτέ μην τροποποιείτε με κανέναν τρόπο το αυτοκίνητό σας.



ΠΡΟΕΙΔΟΠΟΙΗΣΗ

Ανατροπή

Όπως συμβαίνει και με άλλα SUV, αν δεν λειτουργήσετε το αυτοκίνητο σωστά μπορεί να προκαλέσει απώλεια ελέγχου, ατύχημα ή ανατροπή του αυτοκινήτου.

- Τα Αυτοκίνητα SUV έχουν σημαντικά υψηλότερο ποσοστό ανατροπής από άλλα είδη αυτοκινήτων.
- Συγκεκριμένα χαρακτηριστικά σχεδίασης (μεγαλύτερη απόσταση από το έδαφος, στενότερα κ.λ.π) παρέχουν υψηλότερο κέντρο βάρους σε σχέση με τα συνηθισμένα αυτοκίνητα.
- Ένα SUV δεν είναι σχεδιασμένο να στρίβει σε ίδιες ταχύτητες με αυτές των συμβατικών αυτοκινήτων.
- Αποφύγετε απότομες στροφές ή μανούβρες.
- Σε μια ανατροπή, ένας επιβάτης που δεν φορά τη ζώνη ασφαλείας είναι πιο πιθανό να πεθάνει από κάποιον που τη φορά. Βεβαιωθείτε ότι όλοι οι επιβάτες έχουν δέσει σωστά τη ζώνη ασφαλείας τους.



ΠΡΟΕΙΔΟΠΟΙΗΣΗ

Το αυτοκίνητο σας είναι εξοπλισμένο με ελαστικά σχεδιασμένα να παρέχουν ασφαλή οδήγηση και κράτημα του αυτοκινήτου. Μην χρησιμοποιείτε ελαστικά και τροχούς διαφορετικού τύπου και μεγέθους από εκείνα που ήταν αρχικά εγκατεστημένα. Αυτό μπορεί να επηρεάσει την ασφάλεια και την απόδοση του αυτοκινήτου, και να οδηγήσει σε αποτυχία χειρισμού ή ανατροπή προκαλώντας σοβαρό τραυματισμό. Όταν αντικαθιστάτε τα ελαστικά, φροντίστε και τα τέσσερα ελαστικά και οι ζάντες να έχουν το ίδιο μέγεθος, τύπο, πέλμα, μάρκα και αντοχή φορτίου. Εάν εξοπλίζετε το αυτοκίνητό σας με οποιοδήποτε συνδυασμό ελαστικών / ζαντών που δεν συνιστάται από τη HYUNDAI για οδήγηση εκτός δρόμου, δεν πρέπει να χρησιμοποιείτε αυτά τα ελαστικά για οδήγηση σε αυτοκινητόδρομο.



ΠΡΟΕΙΔΟΠΟΙΗΣΗ

Αυτοκίνητο ανυψωμένο σε γρύλο

Ποτέ μην εκκινείτε ή λειτουργείτε τον κινητήρα ενώ ένα αυτοκίνητο πλήρους 4WD ανυψώνεται σε γρύλο.

Υπάρχει κίνδυνος οι περιστρεφόμενοι τροχοί να αγγίξουν το έδαφος και έτσι το αυτοκίνητο να πέσει από το γρύλο και να "πεταχτεί" προς τα εμπρός ή πίσω.

ΟΛΟΚΛΗΡΩΜΕΝΟ ΣΥΣΤΗΜΑ ΕΛΕΓΧΟΥ ΛΕΙΤΟΥΡΓΙΑΣ ΟΔΗΓΗΣΗΣ (ΑΝ ΕΧΕΙ ΤΟΠΟΘΕΤΗΘΕΙ)

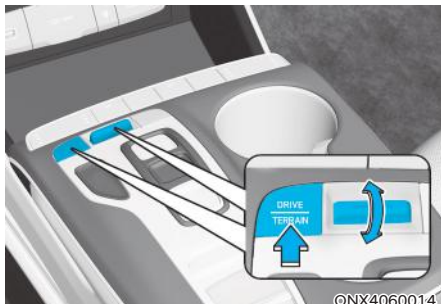

Η λειτουργία οδήγησης μπορεί να επιλεγεί σύμφωνα με τις προτιμήσεις του οδηγού ή την κατάσταση του δρόμου.

Το σύστημα επαναφέρεται στη λειτουργία ECO όταν κάνετε επανεκκίνηση στον κινητήρα.

Η λειτουργία αλλάζει, όπως παρακάτω, όποτε πιέζετε το πλήκτρο DRIVE MODE.

ECO ↔ SPORT

Λειτουργία ECO: Η λειτουργία ECO βοηθά στη βελτίωση της απόδοσης καυσίμου για φιλική προς το περιβάλλον οδήγηση.

Λειτουργία SPORT: Η λειτουργία SPORT παρέχει спор αλλά σταθερή οδήγηση.

Λειτουργία ECO



Όταν η λειτουργία Οδήγησης ρυθμιστεί στη λειτουργία ECO, αλλάζει η λογική ελέγχου του κινητήρα και του κιβώτιου, για να μεγιστοποιηθεί η απόδοση των καυσίμων.

- Όταν επιλεγεί η λειτουργία ECO πιέζοντας το πλήκτρο DRIVE MODE, η ένδειξη ECO θα ανάψει.

Όποτε γίνεται επανεκκίνηση του κινητήρα, το Drive Mode θα παραμείνει σε λειτουργία ECO.

i Πληροφορία

Η απόδοση καυσίμων εξαρτάται από τις οδηγικές συνήθειες του οδηγού και τις συνθήκες του δρόμου.

Όταν ενεργοποιηθεί η λειτουργία ECO:

- Η απόκριση επιτάχυνσης μπορεί να μειωθεί λίγο, καθώς το πεντάλ γκαζιού πιέζεται μέτρια.
- Μπορεί να περιοριστεί η απόδοση του κλιματιστικού.
- Το μοτίβο αλλαγής του αυτόματου κιβώτιου μπορεί να αλλάξει.
- Ο θόρυβος του κινητήρα μπορεί να αυξηθεί.

Οι παραπάνω καταστάσεις είναι φυσιολογικές, όταν ενεργοποιηθεί η λειτουργία ECO, για να βελτιωθεί η απόδοση των καυσίμων.

Περιορισμοί της λειτουργίας ECO:

Αν προκύψουν οι παρακάτω συνθήκες, ενώ λειτουργεί η λειτουργία ECO, η λειτουργία του συστήματος περιορίζεται ακόμα και αν δεν υπάρχει αλλαγή στην ένδειξη ECO.

Όταν η θερμοκρασία ψυκτικού είναι χαμηλή:

Το σύστημα θα είναι περιορισμένο έως ότου η απόδοση του κινητήρα γίνει κανονική.

Όταν ανεβαίνετε σε έναν λόφο:

Το σύστημα θα είναι περιορισμένο για να αποκτήσετε ισχύ όταν οδηγείτε σε ανηφόρα, επειδή η ροπή του κινητήρα είναι περιορισμένη.

Όταν το πεντάλ γκαζιού πιέζεται τέρμα για λίγα δευτερόλεπτα:

Το σύστημα θα περιοριστεί, κρίνοντας ότι ο οδηγός θέλει να επιταχύνει.

Λειτουργία SPORT



Η λειτουργία SPORT διαχειρίζεται την οδηγητική δυναμική ρυθμίζοντας αυτόματα την λειτουργία του τιμονιού, τη λογική ελέγχου του κινητήρα και του κιβωτίου για αυξημένη απόδοση οδήγησης.

- Όταν η λειτουργία SPORT έχει επιλεγεί, πιέζοντας το πλήκτρο DRIVE MODE, η ένδειξη SPORT θα ανάψει.
- Όταν επανεκκινήσετε τον κινητήρα, η λειτουργία οδήγησης θα επανέλθει στη λειτουργία ECO. Αν θέλετε τη λειτουργία SPORT, επιλέξτε την ξανά από το πλήκτρο DRIVE MODE.
- Όταν ενεργοποιείται η λειτουργία SPORT
 - Οι στροφές του κινητήρα έχουν την τάση να διατηρηθούν ψηλά για μια συγκεκριμένη χρονική διάρκεια, ακόμα και αφού αφήσετε το γκάτζι.
 - Το ανέβασμα των ταχυτήτων καθυστερεί, όταν επιταχύνετε.

Πληροφορία

Στη λειτουργία SPORT, η αποδοτικότητα καυσίμων μπορεί να μειωθεί.

ΕΙΔΙΚΕΣ ΣΥΝΘΗΚΕΣ ΟΔΗΓΗΣΗΣ

Επικίνδυνες συνθήκες οδήγησης

Όταν αντιμετωπίζετε επικίνδυνα στοιχεία οδήγησης όπως νερό, χιόνι, πάγο, λάσπη και άμμο, ακολουθήστε τις παρακάτω προφυλάξεις:

- Οδηγήστε προσεχτικά και αφήστε μεγαλύτερη απόσταση φρεναρίσματος.
- Αποφύγετε το απότομο φρενάρισμα ή τις μανούβρες.
- Αν κολλήσετε σε χιόνι, λάσπη ή άμμο, χρησιμοποιήστε τη 2η ταχύτητα. Επιταχύνετε αργά για να αποφύγετε το σπινάρισμα των τροχών.
- Χρησιμοποιήστε άμμο, ορυκτό αλάτι, αντιολισθητικές αλυσίδες ή άλλο αντιολισθητικό υλικό κάτω από τους πίσω τροχούς, για να παρέχετε πρόσφυση όταν έχετε κολλήσει σε πάγο, χιόνι ή λάσπη.



ΠΡΟΕΙΔΟΠΟΙΗΣΗ

Όταν κατεβάζετε ταχύτητα με ένα αυτόματο κιβώτιο ενώ οδηγείτε σε ολισθηρές επιφάνειες μπορεί να προκληθεί ατύχημα. Η απότομη αλλαγή ταχύτητας μπορεί να προκαλέσει ολίσθηση των τροχών. Να είστε προσεχτικοί όταν κατεβάζετε ταχύτητα σε ολισθηρές επιφάνειες.

Τραμπάλισμα του αυτοκινήτου

Αν είναι απαραίτητο να τραμπάλισετε το αυτοκίνητο για να το ελευθερώσετε από χιόνι, άμμο ή λάσπη, στρίψτε πρώτα το τιμόνι δεξιά και αριστερά για να καθαρίσετε το χώρο γύρω από τους εμπρός τροχούς. Κατόπιν, αλλάξτε ταχύτητες πίσω και εμπρός μεταξύ R (Όπισθεν) και οποιασδήποτε ταχύτητας εμπροσθοπορείας. Προσπαθήστε να μην μαρσάρετε τον κινητήρα και σπινάρτε τους τροχούς. Για να αποφύγετε φθορά της μετάδοσης, περιμένετε να σταματήσουν να σπινάρουν οι τροχοί πριν αλλάξετε ταχύτητες. Αφήστε το πεντάλ γκαζιού, ενώ αλλάζετε ταχύτητα και πιέστε ελαφρά το γκάζι ενώ έχει μπει η ταχύτητα. Αν σπινάρτε αργά τους τροχούς προς τα μπροστά και προς τα πίσω, δημιουργείται ένα τραμπάλισμα που μπορεί να απελευθερώσει το αυτοκίνητο.



ΠΡΟΕΙΔΟΠΟΙΗΣΗ

Εάν το αυτοκίνητο είναι κολλημένο και υπάρχει υπερβολικό σπινάρισμα των τροχών, η θερμοκρασία στα ελαστικά μπορεί να αυξηθεί πολύ γρήγορα. Εάν τα λάστιχα υποστούν ζημιά, μπορεί να σκάσουν. Αυτή η κατάσταση είναι επικίνδυνη και μπορεί να τραυματιστείτε εσείς και οι άλλοι. Μην επιχειρήσετε αυτή τη διαδικασία αν άτομα ή αντικείμενα βρίσκονται οπουδήποτε κοντά στο αυτοκίνητο. Αν προσπαθήσετε να απελευθερώσετε το αυτοκίνητο, αυτό μπορεί να υπερθερμανθεί γρήγορα και ενδεχομένως να προκαλέσει φωτιά στο χώρο του κινητήρα ή άλλες ζημιές. Προσπαθήστε να αποφύγετε το σπινάρισμα των τροχών όσο το δυνατόν περισσότερο για να αποφύγετε την υπερθέρμανση των ελαστικών ή του κινητήρα. ΜΗΝ επιτρέπετε στο αυτοκίνητο να σπινάρει τους τροχούς σε ταχύτητα πάνω από 56 χλμ/ώρα (35 mph).



Πληροφορία

Το σύστημα ESC πρέπει πρώτα να απενεργοποιηθεί πριν τραμπάλισετε το αυτοκίνητο.

ΣΗΜΕΙΩΣΗ

Αν είστε ακόμα κολλημένοι μετά το τραμπάλισμα του αυτοκινήτου μερικές φορές, τραβήξτε το αυτοκίνητο με ένα γερανό ρυμούλκησης, για να αποφύγετε υπερθέρμανση του κινητήρα, πιθανή βλάβη στο κιβώτιο και στα ελαστικά. Δείτε στο “Ρυμούλκηση” στο κεφάλαιο 8.

Ομαλό στρίψιμο

Αποφύγετε το φρενάρισμα ή την αλλαγή ταχυτήτων σε στροφές, ιδιαίτερα όταν οι δρόμοι είναι βρεγμένοι. Ιδανικά, θα πρέπει να στρίβετε με ήπια επιτάχυνση.

Οδήγηση τη νύχτα

Η νυχτερινή οδήγηση παρουσιάζει περισσότερους κινδύνους από την οδήγηση την ημέρα. Εδώ υπάρχουν ορισμένες σημαντικές συμβουλές να θυμάστε:

- Επιβραδύνετε και διατηρήστε μεγαλύτερη απόσταση ανάμεσα στο δικό σας και τα άλλα οχήματα, γιατί μπορεί να είναι δύσκολο να δείτε τη νύχτα, ιδιαίτερα σε περιοχές όπου μπορεί να μην υπάρχουν φώτα στο δρόμο.
- Ρυθμίστε τους καθρέφτες σας, ώστε να μειώσετε το θάμπωμα από τους προβολείς των άλλων οδηγών.
- Διατηρείτε τους προβολείς καθαρούς και σωστά ρυθμισμένους. Βρώμικοι ή λανθασμένα ρυθμισμένοι προβολείς θα κάνουν πιο δύσκολη την ορατότητα τη νύχτα.
- Αποφύγετε να κοιτάτε απευθείας στους προβολείς των επερχόμενων αυτοκινήτων. Μπορεί να τυφλωθείτε προσωρινά και χρειάζονται ορισμένα δευτερόλεπτα στα μάτια σας να προσαρμοστούν στο σκοτάδι.

Οδήγηση σε βροχή

Βροχή και βρεγμένοι δρόμοι μπορεί να κάνουν την οδήγηση επικίνδυνη. Εδώ υπάρχουν ορισμένα πράγματα τα οποία πρέπει να λάβετε υπόψιν όταν οδηγείτε στη βροχή ή σε ολισθηρό οδόστρωμα:

- Επιβραδύνετε και επιτρέψτε μεγαλύτερη απόσταση ασφαλείας. Μια δυνατή βροχόπτωση δυσκολεύει την όραση και αυξάνει την απόσταση που απαιτείται για να σταματήσετε το αυτοκίνητο.
- Απενεργοποιήστε το Cruise Control. (αν έχει τοποθετηθεί).
- Αντικαταστήστε τα μάκτρα των υαλοκαθαριστήρων όταν δείχνουν σημάδια γραμμών ή μη καλυπτόμενων περιοχών στο παρμπρίζ.
- Βεβαιωθείτε ότι τα ελαστικά σας δεν είναι φθαρμένα. Αν τα ελαστικά σας είναι φθαρμένα, ένα απότομο φρενάρισμα σε υγρό οδόστρωμα μπορεί να προκαλέσει ολίσθηση και πιθανόν να οδηγήσει σε ατύχημα. **Δείτε το “Πέλμα ελαστικού” στο κεφάλαιο 9.**
- Ανάψτε τους προβολείς για να σας βλέπουν ευκολότερα οι άλλοι οδηγοί.
- Η γρήγορη οδήγηση μέσα από μεγάλες λακκούβες μπορεί να επηρεάσει τα φρένα σας. Αν πρέπει να οδηγήσετε μέσα από λακκούβες, προσπαθήστε να τις διασχίσετε αργά.
- Αν πιστεύετε ότι τα φρένα σας είναι βρεγμένα, εφαρμόστε τα απαλά, ενώ οδηγείτε μέχρι να επανέλθει η κανονική λειτουργία φρεναρίσματος.

Υδρολίσθηση

Αν ο δρόμος είναι αρκετά βρεγμένος και οδηγείτε με αρκετή ταχύτητα, το αυτοκίνητό σας μπορεί να έχει λίγη ή και καθόλου πρόσφυση στο δρόμο και ουσιαστικά να είναι πάνω στο νερό. Η καλύτερη συμβουλή είναι να ΕΠΙΒΡΑΔΥΝΕΤΕ όταν ο δρόμος είναι βρεγμένος.

Ο κίνδυνος υδρολίσθησης αυξάνεται όσο το ύψος του πέλματος του ελαστικού μειώνεται, δείτε το “Πέλμα ελαστικού” στο κεφάλαιο 9.

Οδήγηση σε πλημμυρισμένες περιοχές

Αποφύγετε την οδήγηση σε πλημμυρισμένες περιοχές εκτός αν είστε σίγουροι ότι η στάθμη του νερού δεν είναι ψηλότερη από το κάτω μέρος της πλήμνης. Οδηγείτε αργά μέσα από νερά. Αφήστε επαρκή απόσταση φρεναρίσματος, γιατί μπορεί να επηρεαστεί η απόδοση των φρένων. Μετά από την οδήγηση μέσα από νερά, στεγνώστε τα φρένα πατώντας τα απαλά ορισμένες φορές ενώ το αυτοκίνητο κινείται αργά.

Οδήγηση σε αυτοκινητόδρομο Ελαστικά

Ρυθμίστε την πίεση των ελαστικών, όπως αναγράφεται. Χαμηλότερη πίεση μπορεί να υπερθερμάνει ή να βλάψει τα ελαστικά. Μην τοποθετείτε φθαρμένα ή κατεστραμμένα ελαστικά που μπορούν να μειώσουν την πρόσφυση ή να αποτύχουν στο φρενάρισμα.



Πληροφορία

Ποτέ μην φουσκώσετε τα ελαστικά σας πέραν της μέγιστης τιμής πίεσης όπως αυτή επισημαίνεται στα λάστιχα.

Καύσιμο, ψυκτικό και λάδι κινητήρα

Η οδήγηση σε υψηλότερες ταχύτητες στον αυτοκινητόδρομο καταναλώνει περισσότερο καύσιμο και είναι λιγότερο αποτελεσματική από την οδήγηση με μικρότερη και πιο ήπια ταχύτητα. Διατηρήστε μια μέτρια ταχύτητα για να εξοικονομήσετε καύσιμο όταν οδηγείτε σε αυτοκινητόδρομο. Μην ξεχνάτε να ελέγχετε το ψυκτικό και το λάδι του κινητήρα πριν την οδήγηση.

Ίμάντας μετάδοσης κίνησης

Ένας χαλαρός ή φθαρμένος ιμάντας μπορεί να υπερθερμάνει τον κινητήρα.

Μειώνοντας τον κίνδυνο ανατροπής

Το επιβατικό αυτοκίνητο πολλαπλών χρήσεων ορίζεται ως Αυτοκίνητο Σπορ Χρήσης (SUV). Τα SUV έχουν μεγαλύτερη απόσταση από το έδαφος και είναι

στενότερα για να μπορούν να αποδίδουν καλύτερα σε περισσότερες συνθήκες εκτός δρόμου. Τα συγκεκριμένα χαρακτηριστικά του σχεδιασμού, τους παρέχουν υψηλότερο κέντρο βάρους σε σχέση με τα απλά αυτοκίνητα και είναι πιο πιθανό να ανατραπούν αν επιχειρήσετε απότομες στροφές. Τα Αυτοκίνητα SUV έχουν σημαντικά υψηλότερο ποσοστό ανατροπής από άλλα είδη αυτοκινήτων. Εξαιτίας αυτού του κινδύνου, συνιστάται ο οδηγός και οι επιβάτες να φορούν τις ζώνες ασφαλείας τους. Σε μια ανατροπή, ένας επιβάτης που δεν φορά τη ζώνη ασφαλείας είναι πιο πιθανό να πεθάνει από κάποιον που τη φορά. Υπάρχουν πράγματα που μπορεί να κάνει ένας οδηγός για να μειώσει τον κίνδυνο ανατροπής. Αν είναι δυνατόν, αποφύγετε απότομες στροφές ή μανούβρες, μην φορτώνετε τη σχάρα οροφής με βαριά αντικείμενα και ποτέ μην τροποποιείτε με κανέναν τρόπο το αυτοκίνητό σας.



ΠΡΟΕΙΔΟΠΟΙΗΣΗ

Τα Αυτοκίνητα SUV έχουν σημαντικά υψηλότερο ποσοστό ανατροπής από άλλα είδη αυτοκινήτων. Για να αποτρέψετε ανατροπή ή απώλεια ελέγχου:

- Στρίψτε με χαμηλότερες ταχύτητες από ότι θα κάνατε με ένα επιβατικό αυτοκίνητο.
- Αποφύγετε απότομες στροφές ή μανούβρες.
- Μην τροποποιείτε το αυτοκίνητο σας με οποιοδήποτε τρόπο που θα μπορούσε να αυξήσει το κέντρο βάρους.
- Φουσκώνετε κατάλληλα τα ελαστικά σας.
- Μην φορτώνετε τη σχάρα οροφής με βαριά αντικείμενα.



ΠΡΟΕΙΔΟΠΟΙΗΣΗ

Σε μια ανατροπή, ένας επιβάτης που δεν φορά τη ζώνη ασφαλείας είναι πιο πιθανό να πεθάνει από κάποιον που τη φορά. Βεβαιωθείτε ότι όλοι οι επιβάτες έχουν φορέσει τη ζώνη ασφαλείας.

ΧΕΙΜΕΡΙΝΗ ΟΔΗΓΗΣΗ

Οι άσχημες καιρικές συνθήκες ή ο χειμώνας φθείρουν γρήγορα τα ελαστικά και προκαλούν άλλα προβλήματα. Για να ελαχιστοποιήσετε τα προβλήματα στην χειμερινή οδήγηση, λάβετε υπόψιν τα παρακάτω:

Συνθήκες χιονιού ή πάγου

Θα πρέπει να διατηρείτε ικανοποιητική απόσταση ανάμεσα σε εσάς και το προπορευόμενο αυτοκίνητο.

Να φρενάρετε απαλά. Η μεγάλη ταχύτητα, η απότομη επιτάχυνση, τα απότομα φρεναρίσματα και οι απότομες μανούβρες είναι ιδιαίτερα επικίνδυνα στις συνθήκες αυτές. Για να επιβραδύνετε, χρησιμοποιήστε στο μέγιστο το φρενάρισμα του κινητήρα. Το απότομο φρενάρισμα σε χιονισμένο ή παγωμένο δρόμο μπορεί να προκαλέσει ολίσθηση του αυτοκινήτου.

Για να οδηγήσετε το αυτοκίνητό σας σε παχύ στρώμα χιονιού, είναι απαραίτητο να χρησιμοποιήσετε ελαστικά χιονιού ή αντιολισθητικές αλυσίδες.

Να έχετε πάντα μαζί σας εξοπλισμό έκτακτης ανάγκης. Μερικά από τα αντικείμενα που πρέπει να έχετε μαζί σας, είναι αλυσίδες ελαστικών, μάντες ρυμούλκησης ή αλυσίδες, φακό, φωτοβολίδες, άμμο, φτυάρι, καλώδια εκκίνησης, ξύστρα παραθύρου, γάντια, ύφασμα, ολόσωμη φόρμα, κουβέρτα κτλ.

Ελαστικά χιονιού



ΠΡΟΕΙΔΟΠΟΙΗΣΗ

Τα ελαστικά χιονιού θα πρέπει να είναι ίδιου μεγέθους και τύπου με τα κανονικά ελαστικά του αυτοκινήτου σας. Σε αντίθετη περίπτωση, η ασφάλεια και το κράτημα του αυτοκινήτου σας μπορεί να επηρεαστούν αρνητικά.

Συνιστούμε να χρησιμοποιείτε ελαστικά χιονιού όταν η θερμοκρασία στο δρόμο είναι κάτω από 7°C (45°F). Ανατρέξτε στο παρακάτω γράφημα, και τοποθετήστε τα συνιστώμενα ελαστικά χιονιού για το αυτοκίνητό σας.

Εάν τοποθετήσετε ελαστικά χιονιού στο αυτοκίνητό σας, βεβαιωθείτε ότι χρησιμοποιείτε ελαστικά με την ίδια πίεση με τα αρχικά. Τοποθετήστε ελαστικά χιονιού και στους τέσσερις τροχούς για να είναι σε ισορροπία το κράτημα του αυτοκινήτου σε όλες τις καιρικές συνθήκες. Η πρόσφυση που παρέχεται από τα ελαστικά χιονιού σε στεγνούς δρόμους ενδέχεται να μην είναι τόσο υψηλή όσο τα αρχικά ελαστικά του αυτοκινήτου σας. Επικοινωνήστε με τον έμπορο ελαστικών για να σας ενημερώσει για την μέγιστη ταχύτητα των ελαστικών.

Αλυσίδες ελαστικών



Επειδή τα πλαϊνά τοιχώματα των ακτινικών ελαστικών είναι πιο λεπτά, μπορούν να υποστούν ζημιά αν τοποθετηθούν ορισμένοι τύποι αντιολισθητικών αλυσίδων. Για το λόγο αυτό, συνιστάται η χρήση ελαστικών χιονιού αντί για τις αντιολισθητικές αλυσίδες. Αν πρέπει να χρησιμοποιηθούν αντιολισθητικές αλυσίδες, χρησιμοποιήστε γνήσια ανταλλακτικά HYUNDAI ή ισοδύναμα και τοποθετήστε τις αλυσίδες, αφού πρώτα διαβάσετε τις οδηγίες χρήσης. Ζημιά στο αυτοκίνητό σας που προκαλείται από λανθασμένη τοποθέτηση αντιολισθητικών αλυσίδων δεν καλύπτεται από την εγγύηση του κατασκευαστή του αυτοκινήτου σας.

Όταν χρησιμοποιείτε αντιολισθητικές αλυσίδες, συνδέστε τις στους τροχούς, ως εξής.

2WD : Στους εμπρός τροχούς.

4WD : Και στους 4 τροχούς.

Αν δεν είναι διαθέσιμο ένα πλήρες σετ αλυσίδων για αυτοκίνητο 4WD, οι αλυσίδες μπορούν να εγκατασταθούν μόνο στους μπροστινούς τροχούς.



ΠΡΟΕΙΔΟΠΟΙΗΣΗ

Η χρήση των αλυσίδων μπορεί να επηρεάσει αρνητικά το κράτημα του αυτοκινήτου:

- Μην υπερβαίνετε τα 30 χλμ/ώρα (20 μίλια/ώρα) ή τη συνιστώμενη από τον κατασκευαστή των αλυσίδων ανώτερη ταχύτητα, όποια είναι η χαμηλότερη.
- Οδηγήστε προσεκτικά για να αποφύγετε σαμαράκια, λακκούβες, απότομες στροφές και άλλους κινδύνους του δρόμου, που μπορεί να προκαλέσουν την αναπήδηση του αυτοκινήτου.
- Αποφύγετε τις απότομες στροφές ή το φρενάρισμα με μπλοκαρισμένους τροχούς.



Πληροφορία

- Τοποθετήστε τις αλυσίδες στα εμπρός ελαστικά μόνο σε ζευγάρια. Πρέπει να σημειώσετε ότι η τοποθέτηση αλυσίδων θα σας δώσει μεγαλύτερη οδηγική ισχύ, αλλά δεν θα αποτρέψει την πλευρική ολίσθηση.
- Μην τοποθετείτε ελαστικά με καρφιά χωρίς πρώτα να ελέγξετε τους τοπικούς και δημοτικούς κανονισμούς για πιθανούς περιορισμούς στη χρήση τους.

Τοποθέτηση Αλυσίδων

Όταν τοποθετείτε αλυσίδες, πρέπει να ακολουθείτε τις οδηγίες του κατασκευαστή και να τις τοποθετείτε όσο πιο σφιχτά γίνεται. Οδηγείτε αργά (λιγότερο από 30 χλμ/ώρα (20 μίλια/ώρα) όταν είναι τοποθετημένες αλυσίδες. Αν ακούτε τις αλυσίδες να έρχονται σε επαφή με το αμάξωμα ή το σασί, σταματήστε και σφίξτε τις. Αν ο ήχος εξακολουθεί, επιβραδύνετε μέχρι να σταματήσει. Αφαιρέστε τις αλυσίδες μόλις αρχίσετε να οδηγείτε σε καθαρούς δρόμους.

Όταν μοντάρετε αντιολισθητικές αλυσίδες, σταθμεύστε το αυτοκίνητο σε οριζόντιο έδαφος μακριά από την κυκλοφορία. Ανάψτε τα φώτα αλάρμ του αυτοκινήτου και τοποθετήστε το προειδοποιητικό τρίγωνο πίσω από το αυτοκίνητο (αν είναι διαθέσιμο). Πρέπει πάντα να τοποθετείτε τον επιλογέα στη θέση P (παρκάρισμα), να εφαρμόζετε το χειρόφρενο και να σβήνετε τον κινητήρα πριν τοποθετήσετε τις αντιολισθητικές αλυσίδες.

ΣΗΜΕΙΩΣΗ

Όταν χρησιμοποιείτε αλυσίδες:

Αν πρέπει να χρησιμοποιήσετε αλυσίδες χιονιού, δείτε τον παρακάτω πίνακα.

215/65 R17	Αλυσίδες τύπου υφάσματος ή αλυσίδες τύπου σύρματος με πάχος μικρότερο των 12μμ (0.47 ίντσες).
235/50 R19	Αλυσίδες τύπου υφάσματος.

- Οι αλυσίδες που έχουν λάθος διάσταση ή δεν είναι σωστά τοποθετημένες μπορεί να προκαλέσουν ζημιά στα τακάκια των φρένων του αυτοκινήτου σας, στην ανάρτηση, στο αμάξωμα και στους τροχούς
- Χρησιμοποιήστε αλυσίδες τύπου SAE "S" ή αλυσίδες σύρματος.
- Εάν ακούσετε θόρυβο από αλυσίδες που έρχονται σε επαφή με το αμάξωμα, σφίξτε ξανά την αλυσίδα για να αποφύγετε την επαφή με το σώμα του αυτοκινήτου.
- Για να αποφύγετε ζημιά στο αμάξωμα, ξανασφίξτε τις αλυσίδες αφού οδηγήσετε περίπου για 0.5–1.0 χλμ. (0.3–0.6 μίλια).
- Μην τοποθετείτε αντιολισθητικές αλυσίδες σε αυτοκίνητα εξοπλισμένα με ζάντες αλουμινίου. Αν δεν μπορείτε να το αποφύγετε χρησιμοποιήστε αλυσίδες τύπου σύρματος.
- Χρησιμοποιήστε αλυσίδες μικρότερες από 12 μμ (0.47 ίντσες) για να αποφύγετε ζημιά στη σύνδεση των αλυσίδων.

Προφυλάξεις χειμώνα

Χρησιμοποιήστε υψηλής ποιότητας αντιψυκτικό αιθυλενογλυκόλης

Το αυτοκίνητό σας έχει εφοδιαστεί με υψηλής ποιότητας αντιψυκτικό αιθυλενογλυκόλης στο σύστημα ψύξης. Είναι ο μοναδικός τύπος αντιψυκτικού που πρέπει να χρησιμοποιείτε, γιατί βοηθά στην αποφυγή διάβρωσης στο σύστημα ψύξης, λιπαίνει την αντλία νερού και εμποδίζει το πάγωμα. Βεβαιωθείτε ότι αντικαθιστάτε ή ανανεώνετε το ψυκτικό, σύμφωνα με το πρόγραμμα συντήρησης στο Κεφάλαιο 9. Πριν το χειμώνα, θα πρέπει να ελέγχετε το ψυκτικό για να εξασφαλίσετε ότι το σημείο πήξης είναι επαρκές για τις θερμοκρασίες του χειμώνα.

Ελέγξτε την μπαταρία και τα καλώδια

Ο χειμώνας επηρεάζει το σύστημα της μπαταρίας. **Ελέγξτε την μπαταρία και τα καλώδια, όπως περιγράφεται στο Κεφάλαιο 9.** Συνιστούμε να ελέγχετε τα καλώδια φόρτισης της μπαταρίας σε έναν εξουσιοδοτημένο Επισκευαστή της HYUNDAI ή σε ένα συνεργείο.

Χρήση «χειμερινού» λαδιού κινητήρα αν είναι απαραίτητο

Σε μερικές περιοχές, συνιστάται η χρήση «χειμερινού» λαδιού κινητήρα χαμηλού ιξώδους κατά τη διάρκεια του χειμώνα. Επιπλέον, αντικαταστήστε το φίλτρο και το λάδι του κινητήρα αν είστε κοντά στο επόμενο διάστημα συντήρησης. Το φρέσκο λάδι στον κινητήρα εξασφαλίζει τη βέλτιστη λειτουργία του κατά τη διάρκεια του χειμώνα. Δείτε στο Κεφάλαιο 2 για περισσότερες πληροφορίες. Αν δεν είστε σίγουροι για το ιξώδες του λαδιού, συνιστούμε να συμβουλευτείτε έναν Εξουσιοδοτημένο Επισκευαστή HYUNDAI.

Ελέγξτε τα μπουζί και το σύστημα ανάφλεξης

Ελέγξτε τα μπουζί, όπως περιγράφεται στο Κεφάλαιο 8. Αντικαταστήστε τα αν είναι απαραίτητο. Επίσης, ελέγξτε όλα τα μπουζοκαλώδια και τα εξαρτήματα τους, ώστε να μην παρουσιάζουν ρωγμές, φθορά ή οποιασδήποτε μορφής ζημιά.

Για να αποφύγετε το πάγωμα των κλειδαριών

Για να αποφύγετε το πάγωμα των κλειδαριών, ψεκάστε με ένα κατάλληλο αντιψυκτικό σπρέι ή γλυκερίνη στην υποδοχή του κλειδιού. Αν μια κλειδαριά καλυφθεί με πάγο, ψεκάστε τη με ένα κατάλληλο αντιψυκτικό σπρέι για να ξεπαγώσει. Αν η κλειδαριά παγώσει εσωτερικά, μπορείτε να λιώσετε τον πάγο με ένα ζεστό κλειδί. Χρησιμοποιήστε προσεκτικά το ζεστό κλειδί για να αποφύγετε τραυματισμό.

Μην αφήσετε το χειρόφρενό σας να παγώσει

Υπό ορισμένες συνθήκες, μπορεί το χειρόφρενο να παγώσει ενώ είναι δεμένο. Αυτό μπορεί να συμβεί αν συγκεντρωθεί χιόνι ή πάχος γύρω ή κοντά στα πίσω φρένα ή αν τα φρένα είναι βρεγμένα. Αν υπάρχει κίνδυνος να παγώσει το χειρόφρενο, τότε τραβήξτε το χειρόφρενο προσωρινά, ενώ μετακινείτε τον επιλογέα στη θέση P (Παρκάρισμα). Επίσης μπλοκάρτε τους πίσω τροχούς, ώστε να μην μπορεί να κυλήσει το αυτοκίνητο. Κατόπιν, λύστε το χειρόφρενο.

Μην αφήσετε να συγκεντρωθεί πάχος και χιόνι στο κάτω μέρος

Υπό ορισμένες συνθήκες, μπορεί να συγκεντρωθεί χιόνι και πάχος κάτω από τα φτερά και να επηρεάσει το σύστημα διεύθυνσης. Όταν οδηγείτε σε δύσκολες χειμερινές συνθήκες, θα πρέπει σε τακτική βάση, να ελέγχετε το κάτω μέρος του αυτοκινήτου για να βεβαιωθείτε ότι δεν εμποδίζονται οι μπροστινοί τροχοί και το σύστημα διεύθυνσης.

Εξοπλισμός έκτακτης ανάγκης

Ανάλογα με τις συνθήκες στις οποίες οδηγείτε το αυτοκίνητό σας, θα πρέπει να έχετε μαζί σας τον κατάλληλο εξοπλισμό έκτακτης ανάγκης. Μερικά από τα αντικείμενα που πρέπει να περιλαμβάνει είναι: αντιολισθητικές αλυσίδες, ιμάντες ή αλυσίδες ρυμούγκησης, φακό, φωτοβολίδες, άμμο, ένα φτυάρι, καλώδια για βοηθητική εκκίνηση, ξύστρο για παράθυρα, γάντια, ρούχα για να ξαπλώσετε κάτω, καλύμματα, μια κουβέρτα κ.α.

Μην τοποθετείτε ξένα αντικείμενα ή υλικά στο χώρο κινητήρα

Η τοποθέτηση αντικειμένων ή υλικών στο χώρο του κινητήρα μπορεί να προκαλέσει βλάβη στον κινητήρα ή στην ανάφλεξη, διότι ενδέχεται να εμποδίσουν την ψύξη του κινητήρα. Οι ζημιές αυτές δεν καλύπτονται από την εγγύηση του κατασκευαστή.

ΡΥΜΟΥΛΚΗΣΗ ΤΡΕΪΛΕΡ (ΓΙΑ ΕΥΡΩΠΗ)

Εάν σκέφτεστε να ρυμουλκήσετε με το αυτοκίνητό σας, θα πρέπει πρώτα να συμβουλευτείτε την Υπηρεσία Συγκοινωνιών για τις νόμιμες προϋποθέσεις. Επειδή οι νόμοι διαφέρουν από χώρα σε χώρα, οι απαιτήσεις για τη ρυμούλκηση τρέιλερ, αυτοκινήτων ή άλλης συσκευής μπορεί να ποικίλλουν. Ρωτήστε έναν Εξουσιοδοτημένο Επισκευαστή της HYUNDAI πριν ρυμουλκήσετε, για περισσότερες πληροφορίες.

Θυμηθείτε ότι η ρυμούλκηση είναι διαφορετική από την οδήγηση του αυτοκινήτου σας. Ρυμούλκηση σημαίνει αλλαγές στη συμπεριφορά, την αξιοπιστία, και την οικονομία καυσίμου. Η επιτυχημένη, ασφαλής ρυμούλκηση απαιτεί το σωστό εξοπλισμό και πρέπει να χρησιμοποιείται σωστά. Οι ζημιές στο αυτοκίνητο, από λανθασμένη ρυμούλκηση τρέιλερ δεν καλύπτονται από τη εγγύηση του κατασκευαστή.

Το κεφάλαιο αυτό περιλαμβάνει πολλές σημαντικές, ελεγμένες στο χρόνο, οδηγίες ρυμούλκησης και κανόνες ασφαλείας. Πολλές από αυτές είναι σημαντικές για την ασφάλεια τη δική σας και των επιβατών σας. Παρακαλούμε να διαβάσετε προσεχτικά αυτό το κεφάλαιο πριν ρυμουλκήσετε ένα τρέιλερ.



ΠΡΟΕΙΔΟΠΟΙΗΣΗ

Πάρτε τις παρακάτω προφυλάξεις:

- Αν δεν χρησιμοποιήσετε το σωστό εξοπλισμό ή/και οδηγείτε λανθασμένα, μπορεί να χάσετε τον έλεγχο όταν ρυμουλκείτε ένα τρέιλερ. Για παράδειγμα, αν το τρέιλερ είναι πολύ βαρύ, η απόδοση του φρεναρίσματος μπορεί να μειωθεί. Εσείς και οι επιβάτες σας μπορεί να τραυματιστείτε σοβαρά ή θανάσιμα. Ρυμουλκήστε ένα τρέιλερ μόνο εφόσον έχετε ακολουθήσει όλα τα βήματα αυτού του κεφαλαίου.
- Πριν τη ρυμούλκηση, βεβαιωθείτε ότι το συνολικό βάρος του τρέιλερ, το GCW (το μεικτό βάρος του συρμού), το GVW (μεικτό βάρος του

αυτοκινήτου), το GAW (μεικτό βάρος του άξονα) και το φορτίο κεφαλής του κοτσαδόρου είναι εντός των ορίων.

- Όταν ρυμουλκείτε ένα τρέιλερ, φροντίστε να απενεργοποιήσετε το σύστημα Idle Stop and Go.

i Πληροφορία - Για Ευρώπη

- Το τεχνικά μέγιστο επιτρεπόμενο φορτίο στον (στους) πίσω άξονα(-ες) δεν πρέπει να ξεπερνάει το 15% και το τεχνικά μέγιστο επιτρεπόμενο φορτίο μάζας του αυτοκινήτου δεν πρέπει να υπερβαίνει το 10% ή τα 100 κιλά (220,4 λίβρες), όποια τιμή είναι μικρότερη. Σε αυτή την περίπτωση, μην υπερβαίνετε τα 100 χλμ/ώρα (62.1 μίλια/ώρα) για αυτοκίνητο κατηγορίας M1 ή τα 80 χλμ/ώρα (49,7 μίλια/ώρα) για αυτοκίνητα της κατηγορίας N1.
 - Όταν ένα αυτοκίνητο κατηγορίας M1 ρυμουλκεί ένα τρέιλερ, το πρόσθετο φορτίο που εφαρμόζεται στον κοτσαδόρο μπορεί να προκαλέσει υπέρβαση του μέγιστου φορτίου των ελαστικών, αλλά όχι περισσότερο από 15%. Σε αυτή την περίπτωση, μην υπερβαίνετε τα 100 χλμ/ώρα (62.1 μίλια/ώρα) και αυξήστε την πίεση ελαστικών κατά τουλάχιστον 0,2 bar.
- * M1 : επιβατικό αυτοκίνητο (9 θέσεων ή κάτω).
- * N1 : επαγγελματικό όχημα (3,5 τόνων ή λιγότερο).

Αν αποφασίσετε να ρυμουλκήσετε ένα τρέιλερ

Εδώ αναφέρονται ορισμένα σημαντικά σημεία αν αποφασίσετε να ρυμουλκήσετε ένα τρέιλερ:

- Εξετάστε τη χρήση ενός συστήματος ελέγχου ταλάντευσης. Μπορείτε να ρωτήσετε έναν αντιπρόσωπο κοτσαδόρων σχετικά με τον έλεγχο ταλάντευσης.
- Μην επιχειρήσετε να ρυμουλκήσετε κατά τα πρώτα 2.000 χλμ (1.200 μίλια), ώστε να επιστρέψετε στον κινητήρα να ρονταρισθεί σωστά. Αν δεν ακολουθήσετε την προφύλαξη αυτή, μπορεί να προκαλέσετε ζημιά στον κινητήρα ή στη μετάδοση.
- Όταν ρυμουλκείτε ένα τρέιλερ, σας συνιστούμε να απευθυνθείτε σε έναν Εξουσιοδοτημένο Επισκευαστή HYUNDAI για περαιτέρω πληροφορίες σχετικά με πρόσθετες απαιτήσεις, όπως ένα σετ ρυμούλκησης κ.λπ.
- Πρέπει να οδηγείτε πάντα το αυτοκίνητό σας με μέτρια ταχύτητα (μικρότερη από 100 χλμ/ώρα (60 mph)) ή στο προβλεπόμενο όριο ταχύτητας ρυμούλκησης.
- Σε μια μεγάλη ανηφόρα, μην υπερβαίνετε τα 70 χλμ/ώρα (45mph) ή το προβλεπόμενο όριο ταχύτητας ρυμούλκησης, όποιο είναι χαμηλότερο.
- Κοιτάξτε προσεκτικά τα όρια βάρους και φορτίου στις επόμενες σελίδες.

Βάρος του τρέιλερ



Ποιο είναι το μέγιστο βάρος που μπορεί να έχει ένα τρέιλερ για να είναι ασφαλές; Δεν πρέπει ποτέ να ζυγίζει περισσότερο από το μέγιστο βάρος τρέιλερ με φρένα τρέιλερ. Αλλά ακόμη και αυτό μπορεί να είναι πολύ βαρύ. Εξαρτάται από το πώς θέλετε να χρησιμοποιήσετε το τρέιλερ σας. Για παράδειγμα, ταχύτητα, υψόμετρο, κλίσεις δρόμου, εξωτερική θερμοκρασία και πόσο συχνά χρησιμοποιείτε το αυτοκίνητό σας για τη ρυμούλκηση τρέιλερ, είναι όλα σημαντικά. Το ιδανικό βάρος τρέιλερ μπορεί, επίσης, να εξαρτάται από οποιοδήποτε ειδικό εξοπλισμό που έχετε στο αυτοκίνητό σας.

Φορτίο Κεφαλής

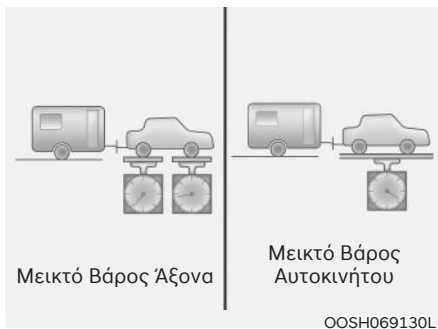

Το φορτίο της κεφαλής του κοτσαδόρου είναι ένα σημαντικό βάρος για μέτρηση, επειδή επηρεάζει το συνολικό μεικτό βάρος του αυτοκινήτου σας (GVW). Η κεφαλή τρέιλερ πρέπει να ζυγίζει το μέγιστο 10% του συνολικού βάρους του φορτωμένου τρέιλερ, εντός των ορίων του μέγιστου επιτρεπόμενου φορτίου κεφαλής τρέιλερ.

Αφού φορτώσετε το τρέιλερ σας, ζυγίστε το τρέιλερ και κατόπιν την κεφαλή, ξεχωριστά, για να δείτε αν τα βάρη είναι τα προβλεπόμενα. Αν δεν είναι, μπορείτε να τα διορθώσετε μετατοπίζοντας απλά ορισμένα αντικείμενα γύρω στο τρέιλερ.

ΠΡΟΕΙΔΟΠΟΙΗΣΗ

Πάρτε τις παρακάτω προφυλάξεις:

- Μη φορτώνετε ποτέ ένα τρέιλερ με περισσότερο βάρος στο πίσω μέρος από ότι στο εμπρός. Το εμπρός μέρος πρέπει να φορτώνεται με περίπου 60% του συνολικού φορτίου του τρέιλερ και το πίσω μέρος με περίπου το 40% του συνολικού φορτίου του τρέιλερ.
- Μην υπερβαίνετε ποτέ τα μέγιστα όρια βάρους του τρέιλερ ή του εξοπλισμού ρυμούλκησης. Η λανθασμένη φόρτωση μπορεί να έχει ως αποτέλεσμα ζημιά στο αυτοκίνητό σας και/ή προσωπικό τραυματισμό. **Ελέγχετε βάρη και φορτία σε μια εμπορική πλάστιγγα ή πλάστιγγα μιας δημόσιας υπηρεσίας.**

Πληροφορία

Όταν βρίσκεστε σε αυξανόμενο υψόμετρο, η απόδοση του κινητήρα μειώνεται. Στα 1.000 μέτρα πάνω από το επίπεδο της θάλασσας και για κάθε 1.000 μέτρα μετά, το 10% του βάρους του αυτοκινήτου/ τρέιλερ (ρυμουλκούμενο + μεικτό βάρος αυτοκινήτου) πρέπει να αφαιρεθεί.

Σχέση βάρους και απόστασης όταν ρυμουλκείτε ένα τρέιλερ (για Ευρώπη)

Στοιχείο		Smartstream G1.6 T-GDi HEV
		AT
Μέγιστο βάρος τρέιλερ. κιλά (lbs.)	Χωρίς σύστημα φρένων.	750 (1,653)
	Με σύστημα φρένων.	1.650 (3,637)
Μέγιστο επιτρεπόμενο στατικό κάθετο φορτίο στον κοτσαδόρο. κιλά (lbs.)		100 (220)
Προτεινόμενη απόσταση από το κέντρο του πίσω τροχού ως το σημείο σύζευξης. mm (inch)		1.025 (43)

Εξοπλισμός ρυμούλκησης τρέιλερ

Κοτσαδόροι

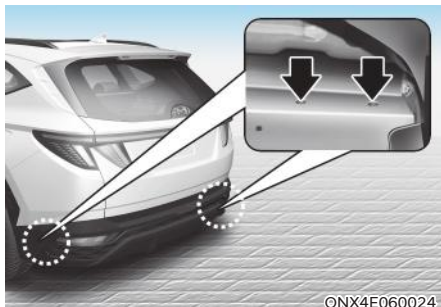

i Πληροφορία

Οι σπές στερέωσης των κοτσαδόρων είναι τοποθετημένες και στις δύο πλευρές του αμαξώματος, πίσω από τα πίσω ελαστικά.

Είναι σημαντικό να έχετε τον κατάλληλο εξοπλισμό για τους κοτσαδόρους. Πλευρικοί άνεμοι, μεγάλα διερχόμενα φορτηγά, και ανώμαλοι δρόμοι είναι ορισμένοι λόγοι για τους οποίους θα πρέπει να έχετε το σωστό κοτσαδόρο. Εδώ είναι ορισμένοι κανόνες που πρέπει να ακολουθήσετε:

- Πρέπει να κάνετε ορισμένες σπές στο αμάξιμο του αυτοκινήτου σας όταν τοποθετείτε έναν κοτσαδόρο; Αν πρέπει, τότε βεβαιωθείτε ότι θα στεγανοποιήσετε τις σπές αργότερα όταν θα αφαιρέσετε τον κοτσαδόρο. Αν δεν τις στεγανοποιήσετε, μπορεί να εισέλθει μονοξείδιο του άνθρακα (CO) από τα καυσαέρια μέσα στο αυτοκίνητο σας, καθώς και βρωμιές και νερό.
- Οι προφυλακτήρες του αυτοκινήτου σας δεν προορίζονται για κοτσαδόρους. Μην προσαρμόζετε ενοικιαζόμενους κοτσαδόρους ή άλλους τύπου προφυλακτήρα κοτσαδόρους σε αυτούς. Χρησιμοποιήστε μόνο έναν κοτσαδόρο προσαρμοζόμενο στο πλαίσιο που δεν στηρίζεται στον προφυλακτήρα.

- Οποιοδήποτε μέρος της πίσω πινακίδας κυκλοφορίας ή των διατάξεων φωτισμού του αυτοκινήτου δεν πρέπει να καλύπτεται από τη διάταξη μηχανικής ζεύξης.

Η πίσω πινακίδα ή / και οι συσκευές φωτισμού μπορεί να κρυφτούν μερικώς από οποιοδήποτε μέρος της μηχανικής διάταξης ζεύξης. Μηχανικές συσκευές ζεύξης που δεν μπορούν εύκολα να αφαιρεθούν ή να επανατοποθετηθούν χωρίς τη χρήση εργαλείων, εκτός από ένα κλειδί απελευθέρωσης εύκολης λειτουργίας (π.χ μια προσπάθεια που δεν υπερβαίνει τα 20 Nm) που παρέχεται από τον κατασκευαστή της συσκευής ζεύξης, δεν επιτρέπεται να χρησιμοποιηθούν.

Λάβετε υπόψη ότι η διάταξη μηχανικής ζεύξης που είναι τοποθετημένη και δεν χρησιμοποιείται πρέπει πάντα να αφαιρείται ή να επανατοποθετείται εάν η πίσω πινακίδα κυκλοφορίας και/ ή οι πίσω συσκευές φωτισμού κρύβονται από οποιοδήποτε μέρος της μηχανικής διάταξης ζεύξης.

- Ένας κοτσαδόρος της HYUNDAI είναι διαθέσιμος σε έναν Εξουσιοδοτημένο Επισκευαστή της HYUNDAI.

Αλυσίδες ασφαλείας

Πρέπει πάντα να προσαρμόζετε αλυσίδες ασφαλείας ανάμεσα στο αυτοκίνητό σας και το τρέιλερ.

Οδηγίες για τις αλυσίδες ασφαλείας παρέχονται από τον κατασκευαστή του κοτσαδόρου ή του τρέιλερ. Ακολουθήστε τις συστάσεις του κατασκευαστή για την προσαρμογή των αλυσίδων ασφαλείας. Πρέπει να αφήνετε πάντα αρκετά μπόσικα, ώστε να είναι δυνατό το πλήρες στρίψιμο. Μην αφήνετε ποτέ τις αλυσίδες ασφαλείας να σέρνονται στο δρόμο.

Φρένα του τρέιλερ

Αν το τρέιλερ σας είναι εξοπλισμένο με ένα σύστημα φρένων, βεβαιωθείτε ότι πληροί την κείμενη νομοθεσία και ότι είναι σωστά εγκατεστημένο και λειτουργεί σωστά.

Αν το τρέιλερ σας ζυγίζει περισσότερο από το μέγιστο βάρος τρέιλερ χωρίς φρένα, τότε χρειάζεται τα δικά του φρένα και πρέπει να είναι επαρκή. Βεβαιωθείτε ότι διαβάζετε και ακολουθείτε τις οδηγίες για φρένα τρέιλερ, ώστε να μπορείτε να τα τοποθετήσετε, να τα ρυθμίσετε και να τα συντηρήσετε σωστά. Μην τροποποιείτε το σύστημα φρένων του αυτοκινήτου σας.



ΠΡΟΕΙΔΟΠΟΙΗΣΗ

Μη χρησιμοποιείτε ένα τρέιλερ με δικά του φρένα παρά μόνο αν είστε απόλυτα σίγουροι ότι έχουν ρυθμιστεί σωστά στο σύστημα φρένων. Αυτό δεν είναι εργασία για ερασιτέχνες. Χρησιμοποιήστε για την εργασία αυτή ένα έμπειρο, εξειδικευμένο συνεργείο τρέιλερ.

Οδήγηση με τρέιλερ

Η ρυμούλκηση ενός τρέιλερ απαιτεί συγκεκριμένη εμπειρία. Πριν βγείτε στον ανοιχτό δρόμο, θα πρέπει πρώτα να γνωρίσετε το τρέιλερ σας. Εξοικειωθείτε με την αίσθηση χειρισμού και φρεναρίσματος από το πρόσθετο βάρος του τρέιλερ. Και να έχετε πάντα υπόψη ότι το αυτοκίνητο που οδηγείτε είναι σαφώς μεγαλύτερο σε μήκος και δεν ανταποκρίνεται όπως το αυτοκίνητο μόνο του.

Πριν ξεκινήσετε, ελέγξτε τον κοτσαδόρο και την πλατφόρμα, τις αλυσίδες ασφαλείας, τα ηλεκτρικά φις, τα φώτα, τα ελαστικά και τα φρένα.

Κατά τη διάρκεια του ταξιδιού, ελέγχετε τακτικά για να βεβαιωθείτε ότι το φορτίο είναι ασφαλισμένο, και ότι τα φώτα και τα φρένα του τρέιλερ εξακολουθούν να λειτουργούν.

Απόσταση

Πρέπει να διατηρείτε τουλάχιστον διπλάσια απόσταση από το προπορευόμενο αυτοκίνητο από όση όταν οδηγείτε το αυτοκίνητό σας χωρίς τρέιλερ. Αυτό μπορεί να σας βοηθήσει να αποφύγετε καταστάσεις που απαιτούν απότομο φρενάρισμα και ξαφνικούς ελιγμούς.

Προσπέραση

Χρειάζεστε μεγαλύτερη απόσταση προσπεράσματος όταν ρυμουλκείτε ένα τρέιλερ. Εξαιτίας του αυξημένου μήκους του αυτοκινήτου, θα πρέπει να προχωρήσετε πολύ περισσότερο μπροστά από το προπορευόμενο αυτοκίνητο πριν επιστρέψετε στη λωρίδα σας.

Οπισθοπορεία

Κρατήστε το κάτω μέρος του τιμονιού με το ένα χέρι. Κατόπιν, για να μετακινήσετε το τρέιλερ στα αριστερά, μετακινήστε το χέρι σας στα αριστερά. Για να μετακινήσετε το τρέιλερ στα δεξιά, μετακινήστε το χέρι σας στα δεξιά. Πρέπει πάντα να κάνετε όπισθεν αργά, και, αν είναι δυνατό, να έχετε κάποιον να σας καθοδηγεί.

Πραγματοποίηση στροφών

Όταν στρίβετε με ένα τρέιλερ, πρέπει να πραγματοποιείτε τις στροφές πιο ανοιχτά από ό,τι συνήθως. Κάντε το αυτό, ώστε το τρέιλερ σας να μη βρεθεί στις βοηθητικές λωρίδες και να μη χτυπήσει κράσπεδα, σήματα, δέντρα ή άλλα αντικείμενα. Αποφύγετε ξαφνικές ή απότομες μανούβρες. Σηματοδοτείστε εγκαίρως.

Φλας

Όταν ρυμουλκείτε ένα τρέιλερ, το αυτοκίνητό σας πρέπει να έχει διαφορετικά φλας και πρόσθετη καλωδίωση. Τα πράσινα βέλη, στον πίνακα οργάνων θα αναβοσβήνουν κάθε φορά που σηματοδοτείτε ένα στρίψιμο ή αλλαγή λωρίδας. Σωστά συνδεδεμένα, τα φώτα τρέιλερ θα αναβοσβήνουν, επίσης, για να προειδοποιούν τους άλλους οδηγούς όταν στρίβετε, για αλλαγή λωρίδας ή φρενάρισμα.

Όταν ρυμουλκείτε ένα τρέιλερ, τα πράσινα βέλη στον πίνακα οργάνων θα αναβοσβήνουν ακόμη και αν έχουν καεί οι λάμπες στο τρέιλερ. Έτσι, μπορεί να νομίζετε ότι οι οδηγοί πίσω σας βλέπουν τα φλας, ενώ στην πραγματικότητα αυτό δεν συμβαίνει. Είναι σημαντικό να ελέγχετε περιοδικά για να βεβαιωθείτε ότι οι λάμπες του τρέιλερ λειτουργούν κανονικά. Πρέπει, επίσης, να ελέγχετε τα φώτα κάθε φορά που αποσυνδέετε και συνδέετε τα καλώδια.



ΠΡΟΕΙΔΟΠΟΙΗΣΗ

Μη συνδέετε ένα σύστημα φώτων τρέιλερ απευθείας στο σύστημα φώτων του αυτοκινήτου σας. Χρησιμοποιείτε μόνο την κατάλληλη καλωδίωση τρέιλερ. Αν δεν το κάνετε μπορεί να έχει ως αποτέλεσμα ζημιά στο ηλεκτρικό σύστημα του αυτοκινήτου και/ή προσωπικό τραυματισμό. Σας συνιστούμε να ελέγξετε το σύστημα σε έναν Εξουσιοδοτημένο Επισκευαστή της HYUNDAI το συντομότερο δυνατόν.

Οδήγηση σε κλίση

Μειώστε ταχύτητα και επιλέξτε μια χαμηλότερη ταχύτητα στο κιβώτιο πριν ξεκινήσετε σε μια παρατεταμένη ή απότομη κατηφόρα. Αν δεν κατεβάσετε ταχύτητα, θα πρέπει να χρησιμοποιείτε πολύ συχνά τα φρένα τα οποία θα υπερθερμανθούν και μπορεί να μην λειτουργούν σωστά.

Σε μια μεγάλη ανηφόρα, κατεβάστε ταχύτητα και μειώστε την ταχύτητα του αυτοκινήτου περίπου στα 70 χλμ/ώρα (45 μίλια/ώρα) για να μειώσετε την πιθανότητα υπερθέρμανσης του κινητήρα και της μετάδοσης.

Αν το τρέιλερ σας ζυγίζει περισσότερο από το μέγιστο βάρος του τρέιλερ χωρίς φρένα, και έχετε αυτόματο κιβώτιο, θα πρέπει να οδηγείτε στη θέση D (Οδήγηση) όταν ρυμουλκείτε ένα τρέιλερ.

Όταν λειτουργείτε το αυτοκίνητό σας στη θέση D (Οδήγηση) κατά τη ρυμούλκηση ενός τρέιλερ, η θερμότητα που παράγεται ελαχιστοποιείται και η διάρκεια ζωής του κιβωτίου σας αυξάνει.

ΣΗΜΕΙΩΣΗ

Για να αποτρέψετε την υπερθέρμανση του κινητήρα και/ή της μετάδοσης:

- Όταν ρυμουλκείτε ένα τρέιλερ σε απότομες κλίσεις (πάνω από 6%), προσέχετε ιδιαίτερα τον δείκτη θερμοκρασίας του κινητήρα, για να βεβαιωθείτε ότι δεν υπερθερμαίνεται. Αν η βελόνα του δείκτη θερμοκρασίας κινείται προς τη θέση «H» (ΖΕΣΤΟ), βγείτε από το δρόμο και σταματήστε το συντομότερο δυνατό, όταν αυτό είναι ασφαλές, και αφήστε τον κινητήρα στο ρελαντί μέχρι να κρυώσει. Μπορείτε να συνεχίσετε αφού ο κινητήρας έχει ψυχθεί ικανοποιητικά.
- Αν ρυμουλκείτε ένα τρέιλερ με το μέγιστο μικτό βάρος του αυτοκινήτου και το μέγιστο βάρος του τρέιλερ, μπορεί να προκληθεί υπερθέρμανση του κινητήρα ή του κιβωτίου. Όταν οδηγείτε σε αυτές τις συνθήκες, αφήστε τον κινητήρα στο ρελαντί μέχρι να κρυώσει. Μπορείτε να συνεχίσετε όταν ο κινητήρας ή το κιβώτιο έχουν κρυώσει επαρκώς.
- Όταν ρυμουλκείτε ένα τρέιλερ, η ταχύτητα του αυτοκινήτου σας μπορεί να είναι πιο αργή από τη γενική ροή της κυκλοφορίας, ειδικά όταν ανεβαίνετε σε μια ανηφόρα. Κινηθείτε στη δεξιά λωρίδα όταν ρυμουλκείτε τρέιλερ σε μια ανηφόρα. Επιλέξτε την ταχύτητα του αυτοκινήτου σας σύμφωνα με το μέγιστο επιτρεπόμενο όριο ταχύτητας για τα οχήματα με τρέιλερ, την κλίση του δρόμου και το βάρος του τρέιλερ.

Παρκάρισμα σε κλίση

Γενικά, δεν πρέπει να παρκάρετε το αυτοκίνητό σας σε δρόμο με κλίση, όταν είναι συνδεδεμένο ένα τρέιλερ.

Αν όμως κάποια στιγμή πρέπει να παρκάρετε το τρέιλερ σας σε ένα δρόμο με κλίση, πρέπει να το κάνετε ως εξής:

1. Οδηγήστε το αυτοκίνητο σας στη θέση παρκαρίσματος.
Γυρίστε το τιμόνι προς τη μεριά του κράσπεδου (δεξιά αν κατεβαίνετε, αριστερά αν ανεβαίνετε).
2. Τοποθετήστε τον επιλογέα στη θέση P (Παρκάρισμα).
3. Τραβήξτε χειρόφρενο και σβήστε τον κινητήρα του αυτοκινήτου.
4. Τοποθετήστε μερικές σφήνες κάτω από τους τροχούς του τρέιλερ στην κάτω πλευρά των τροχών.
5. Εκκινήστε τον κινητήρα, πιέστε τα φρένα, βάλτε νεκρά, απελευθερώστε το χειρόφρενο και αφήστε τα φρένα σιγά σιγά, μέχρι οι σφήνες να απορροφήσουν το βάρος.
6. Ξαναεφαρμόστε τα φρένα και το χειρόφρενο.
7. Γυρίστε τον επιλογέα στη θέση P (Παρκάρισμα), αν το αυτοκίνητο έχει παρκάρει σε ανηφόρα ή R (Όπισθεν) αν έχει παρκάρει σε κατηφόρα.
8. Σβήστε τον κινητήρα και μην πιέζετε τα φρένα, αλλά αφήστε το χειρόφρενο τραβηγμένο.



ΠΡΟΕΙΔΟΠΟΙΗΣΗ

Για να αποφύγετε σοβαρό ή θανάσιμο τραυματισμό:

- Μην βγείτε από το αυτοκίνητό σας όταν δεν είναι σωστά εφαρμοσμένο το χειρόφρενο. Αν έχετε αφήσει τον κινητήρα να λειτουργεί, το αυτοκίνητο μπορεί να κινηθεί. Εσείς ή άλλοι μπορείτε να τραυματιστείτε σοβαρά ή θανάσιμα.
- Μην πιέζετε το γκάζι για να κρατήσετε το αυτοκίνητο σας σε μια ανηφόρα.

Έτοιμοι να φύγετε μετά από παρκάρισμα σε κλίση

1. Με τον επιλογέα στην θέση P (Παρκάρισμα), εφαρμόστε τα φρένα και κρατήστε πατημένο το πεντάλ φρένων ενώ:
 - Εκκινείτε τον κινητήρα.
 - Επιλέξτε μια ταχύτητα και
 - Λύνετε το χειρόφρενο.
2. Απομακρύνετε αργά το πόδι σας από το πεντάλ των φρένων.
3. Οδηγήστε αργά μέχρι το τρέιλερ να ελευθερωθεί από τους τάκους.
4. Σταματήστε και βάλτε κάποιον να μαζέψει και αποθηκεύστε τους τάκους.

Συντήρηση όταν ρυμουλκείτε τρέιλερ

Το αυτοκίνητό σας θα χρειάζεται πιο συχνά συντήρηση όταν ρυμουλκείτε ένα τρέιλερ. Σημεία που είναι ιδιαίτερα σημαντικά για τη λειτουργία του τρέιλερ είναι τα λάδια κινητήρα, τα υγρά του κιβωτίου ταχυτήτων, το λιπαντικό αξόνων και τα υγρά συστήματος ψύξης. Η κατάσταση των φρένων είναι ένα άλλο σημαντικό στοιχείο που πρέπει να ελέγχετε τακτικά. Αν ρυμουλκείτε, θα ήταν καλή ιδέα να ανατρέξετε στα κεφάλαια αυτά πριν ξεκινήσετε το ταξίδι σας. Μην ξεχνάτε να συντηρείτε, επίσης, το τρέιλερ σας και τον κοτσαδόρο. Ακολουθήστε το πρόγραμμα συντήρησης που συνοδεύει το τρέιλερ σας και ελέγξτε το περιοδικά. Κατά προτίμηση, πραγματοποιήστε τον έλεγχο κατά το ξεκίνημα κάθε ημέρας οδήγησης. Πιο σημαντικό, πρέπει όλα τα παξιμάδια και οι βίδες του κοτσαδόρου να είναι σφιγμένα.

ΣΗΜΕΙΩΣΗ

Για να αποφύγετε ζημιά στο αυτοκίνητο:

- **Εξαιτίας του μεγαλύτερου φορτίου κατά τη χρήση τρέιλερ, μπορεί να παρουσιαστεί υπερθέρμανση τις θερμές ημέρες ή κατά την οδήγηση σε ανηφόρα. Αν ο δείκτης θερμοκρασίας δείχνει υπερθέρμανση, απενεργοποιήστε τον κλιματισμό και σταματήστε το αυτοκίνητο σε ένα ασφαλές μέρος για να κρυώσει ο κινητήρας.**
- **Μην σβήνετε τον κινητήρα αν ο δείκτης θερμοκρασίας δείχνει υπερθέρμανση.**
(Λειτουργήστε τον κινητήρα στο ρελαντί για να κρυώσει).
- **Όταν ρυμουλκείτε, ελέγχετε συχνότερα το υγρό του κιβωτίου.**
- **Αν το αυτοκίνητό σας δεν είναι εξοπλισμένο με κλιματισμό, θα πρέπει να τοποθετήσετε ένα ανεμιστήρα πυκνωτή για να βελτιώσετε την απόδοση του κινητήρα.**

ΒΑΡΟΣ ΑΥΤΟΚΙΝΗΤΟΥ

Δύο ταμπέλες στο μαρσπιέ στην πόρτα του οδηγού σας δείχνουν για πόσο βάρος είναι σχεδιασμένο το αυτοκίνητό σας: Οι Πληροφορίες Ελαστικών και Φόρτωσης και η Πινακίδα Πιστοποίησης.

Πριν φορτώσετε το αυτοκίνητό σας, εξοικειωθείτε με τους παρακάτω όρους για τον καθορισμό των ορίων βάρους του αυτοκινήτου σας από τις προδιαγραφές του αυτοκινήτου και την Πινακίδα Πιστοποίησης:

Απόβαρο

Αυτό είναι το βάρος του αυτοκινήτου συμπεριλαμβανομένου ενός πλήρους ρεζερβουάρ καυσίμου και όλου του βασικού εξοπλισμού. Δεν περιλαμβάνει τους επιβάτες, το φορτίο ή τον προαιρετικό εξοπλισμό.

Απόβαρο αυτοκινήτου

Αυτό είναι το βάρος του καινούργιου σας αυτοκινήτου όταν το παραλαμβάνετε από τον αντιπρόσωπο συν τον τυχόν εξοπλισμό από το εμπόριο.

Βάρος φορτίου

Αυτή η τιμή περιλαμβάνει όλα τα βάρη που προστίθενται στο Απόβαρο του αυτοκινήτου, συμπεριλαμβανομένων του φορτίου και του προαιρετικού εξοπλισμού.

GAW (Μεικτό βάρος άξονα)

Αυτό είναι το συνολικό βάρος που ασκείται σε κάθε άξονα (εμπρός και πίσω). Περιλαμβάνεται το ίδιο βάρος αυτοκινήτου και όλα τα φορτία.

GAWR (Μέγιστο μεικτό βάρος άξονα)

Αυτό είναι το μέγιστο επιτρεπόμενο βάρος που μπορεί να μεταφέρει ένας άξονας (εμπρός ή πίσω). Οι αριθμοί αυτοί φαίνονται στην Πινακίδα Πιστοποίησης. Το συνολικό φορτίο σε κάθε άξονα δεν θα πρέπει να υπερβαίνει το GAWR του.

GVW (Μεικτό βάρος αυτοκινήτου)

Αυτό είναι το Βασικό Ίδιο Βάρος συν το τρέχον Βάρος Φορτίου συν τους επιβάτες.

GVWR (Μέγιστο μεικτό βάρος αυτοκινήτου)

Αυτό είναι το μέγιστο επιτρεπόμενο βάρος του πλήρως φορτωμένου αυτοκινήτου (περιλαμβάνονται όλοι οι προαιρετικοί εξοπλισμοί, οι εξοπλισμοί, οι επιβάτες και το φορτίο). Το GVWR εμφανίζεται στην Πινακίδα Πιστοποίησης που βρίσκεται στο μαρσπιέ της πόρτας οδηγού.

Υπερφόρτωση



ΠΡΟΕΙΔΟΠΟΙΗΣΗ

Το μέγιστο μεικτό βάρος του άξονα (GAWR) και το μέγιστο μεικτό βάρος του αυτοκινήτου (GVWR) σας αναφέρονται στην πινακίδα πιστοποίησης που είναι επικολλημένο στην πόρτα του οδηγού (ή συνοδηγού). Η υπέρβαση αυτών των ορίων μπορεί να προκαλέσει ατύχημα ή ζημιά στο αυτοκίνητο. Μπορείτε να υπολογίσετε το βάρος του φορτίου σας ζυγίζοντας τα αντικείμενα (και τους ανθρώπους) πριν τα βάλετε στο αυτοκίνητο. Προσέξτε να μην υπερφορτώσετε το αυτοκίνητό σας.

7. Σύστημα υποβοήθησης οδηγού

Ασφάλεια οδήγησης

Υποβοήθηση αποφυγής μετωπικής σύγκρουσης (FCA) (Με μίξη αισθητήρων) ..7-2	
Υποβοήθηση παραμονής στη λωρίδα (LKA).....	7-17
Υποβοήθηση αποφυγής σύγκρουσης τυφλού σημείου (BCA).....	7-24
Προειδοποίηση ασφαλούς εξόδου (SEW)	7-37
Χειροκίνητη υποβοήθηση ορίου ταχύτητας (MSLA).....	7-43
Ευφυές σύστημα υποβοήθησης ορίου ταχύτητας (ISLA)	7-46
Σύστημα προειδοποίησης προσοχής οδηγού (DAW).....	7-51
Οθόνη Τυφλού Σημείου (BVM).....	7-57

Διευκολύνσεις οδήγησης

Cruise Control (CC).....	7-59
Ευφυές Cruise Control (SCC)	7-63
Ευφυές Cruise Control βασισμένο στην πλοήγηση (NSCC)	7-79
Υποβοήθηση παραμονής στο κέντρο της λωρίδας (LFA).....	7-86
Υποβοήθηση οδήγησης σε αυτοκινητόδρομο (HDA).....	7-90

Ασφαλής στάθμευση

Κάμερα οπισθοπορείας(RVM).....	7-96
Οθόνη περιμετρικής θέας (SVM).....	7-100
Σύστημα Αποφυγής Σύγκρουσης Πίσω Διασταυρούμενης	
Κυκλοφορίας (RCCA).....	7-106
Σύστημα Προειδοποίησης πίσω παρκαρίσματος (PDW).....	7-116
Προειδοποίηση απόστασης παρκαρίσματος Εμπρός/πίσω (PDW)	7-119
Υποβοήθηση αυτόματης στάθμευσης με Remote Control (RSPA).....	7-124

Δήλωση συμμόρφωσης.....	7-137
-------------------------	-------

ΒΟΗΘΕΙΑ ΑΠΟΦΥΓΗΣ ΜΕΤΩΠΙΚΗΣ ΣΥΓΚΡΟΥΣΗΣ (FCA) (ΑΙΣΘΗΤΗΡΑΣ FUSION) (ΑΝ ΕΧΕΙ ΤΟΠΟΘΕΤΗΘΕΙ)

Βασική λειτουργία

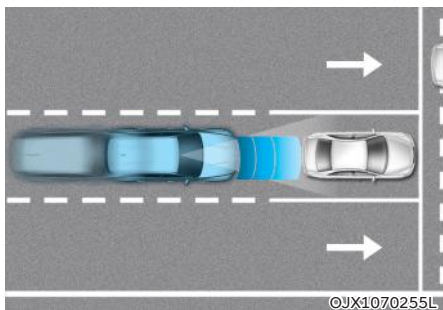

Το Σύστημα Αποφυγής Μετωπικής Σύγκρουσης έχει σχεδιαστεί για να βοηθά στον εντοπισμό και την παρακολούθηση του προπορευόμενου αυτοκινήτου ή να βοηθάει στον εντοπισμό ενός πεζού ή ποδηλάτη στο δρόμο και να προειδοποιεί τον οδηγό ότι επικείμεται μια σύγκρουση με ένα προειδοποιητικό μήνυμα και μια ηχητική προειδοποίηση, και εάν είναι απαραίτητο, να εφαρμόζει πέδηση έκτακτης ανάγκης.

Λειτουργία στροφής σε διασταύρωση (Junction Turning) (αν έχει τοποθετηθεί)

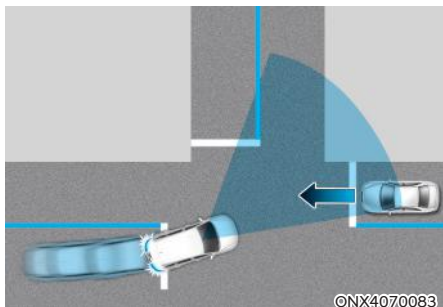

Η λειτουργία Junction Turning θα συμβάλει στην αποφυγή σύγκρουσης με ένα επερχόμενο όχημα σε μια γειτονική λωρίδα όταν στρίβετε αριστερά σε ένα σταυροδρόμι με το φλας αναμμένο, εφαρμόζοντας φρενάρισμα έκτακτης ανάγκης.

Αισθητήρας Ανίχνευσης

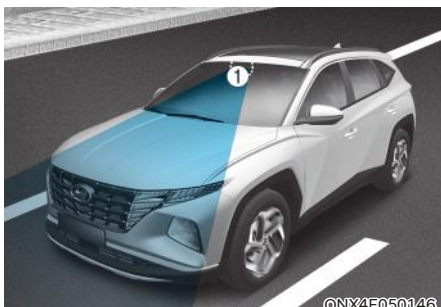

[1] : Κάμερα εμπρός θέας

[2] : Μπροστινό ραντάρ

Ανατρέξτε στην παραπάνω εικόνα για τη λεπτομερή θέση των αισθητήρων ανίχνευσης.



ΠΡΟΣΟΧΗ

Λάβετε τις παρακάτω προφυλάξεις για να διατηρήσετε τη βέλτιστη απόδοση του αισθητήρα ανίχνευσης:

- ΠΟΤΕ μην αποσυναρμολογείτε τον αισθητήρα ανίχνευσης ή το συγκρότημα του αισθητήρα και μην ασκείτε οποιαδήποτε δύναμη σε αυτό.
 - Εάν ο αισθητήρας ανίχνευσης έχει αντικατασταθεί ή επισκευαστεί, συνιστούμε να ελεγχθεί το αυτοκίνητο σε έναν Εξουσιοδοτημένο Επισκευαστή της HYUNDAI.
 - ΠΟΤΕ μην εγκαταστήσετε αξεσουάρ ή αυτοκόλλητα στο εμπρός παρμπρίζ, ούτε να το κάνετε φιμέ.
 - Να είστε προσεκτικοί ώστε να διατηρείτε την κάμερα στεγνή.
 - ΠΟΤΕ μη τοποθετήσετε ανακλαστικά αντικείμενα (πχ λευκό χαρτί, καθρέφτη) πάνω από το ταμπλό. Οποιαδήποτε ανάκλαση φωτός μπορεί να εμποδίσει το σύστημα να λειτουργεί σωστά.
 - Μην βάζετε πλαίσια πινακίδας ή αντικείμενα, όπως αυτοκόλλητο προφυλακτήρα, φιλμ ή προστατευτικό προφυλακτήρα, κοντά στο κάλυμμα του εμπρός ραντάρ.
 - Διατηρείτε πάντα τον αισθητήρα ραντάρ και το κάλυμμα καθαρό και απαλλαγμένο από βρωμιά και υπολείμματα.
- Να χρησιμοποιείτε απαλά υφάσματα για να καθαρίζετε το αυτοκίνητο. Επίσης, μη ψεκάζετε νερό με υψηλή πίεση απευθείας στον αισθητήρα ή στο κάλυμμα του.

- Αν εφαρμοστεί μη απαραίτητη δύναμη στο ραντάρ ή γύρω από το ραντάρ, το σύστημα FCA δεν μπορεί να λειτουργήσει σωστά, ακόμη και αν δεν εμφανίζεται στην οθόνη προειδοποιητικό μήνυμα. Συνιστούμε να επιθεωρήσετε το αυτοκίνητο σε έναν Εξουσιοδοτημένο Επισκευαστή της HYUNDAI.
- Χρησιμοποιήστε μόνο γνήσια εξαρτήματα για να επισκευάσετε ή να αντικαταστήσετε ένα κατεστραμμένο ραντάρ ή κάλυμμα ραντάρ. Μην βάζετε το κάλυμμα του.

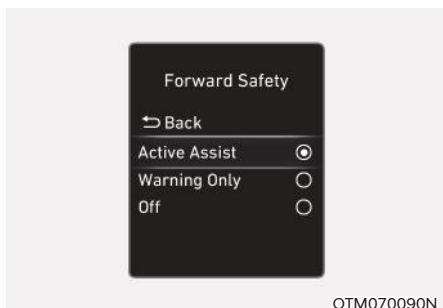

Ρυθμίσεις λειτουργίας

Ρύθμιση λειτουργιών συστήματος



Εμπρός ασφάλεια

Με τον κινητήρα αναμμένο, επιλέξτε ή αποεπιλέξτε 'Driver Assistance → Forward Safety' από το μενού Ρυθμίσεις για να ορίσετε εάν θα χρησιμοποιήσετε ή όχι την κάθε λειτουργία.

- Εάν επιλέξετε 'Active Assist' το σύστημα θα προειδοποιήσει τον οδηγό με ένα προειδοποιητικό μήνυμα, μια ηχητική προειδοποίηση και δόνηση στο τιμόνι (αν έχει τοποθετηθεί) ανάλογα με τα επίπεδα κινδύνου της σύγκρουσης. Η υποβοήθηση πέδησης θα εφαρμοστεί ανάλογα με τον κίνδυνο σύγκρουσης.
- Εάν επιλέξετε 'Warning Only' το σύστημα θα προειδοποιήσει τον οδηγό με ένα προειδοποιητικό μήνυμα, μια ηχητική προειδοποίηση και δόνηση στο τιμόνι (αν έχει τοποθετηθεί) ανάλογα με τα επίπεδα κινδύνου της σύγκρουσης. Η υποβοήθηση πέδησης δεν θα υποστηρίζεται.
- Αν επιλέξετε "Off", το σύστημα απενεργοποιείται. Η προειδοποιητική λυχνία  θα ανάψει στον πίνακα.
- Ο οδηγός μπορεί να παρακολουθεί την κατάσταση ON/OFF του συστήματος αποφυγής μετωπικής σύγκρουσης από το μενού Ρυθμίσεις. Αν η προειδοποιητική λυχνία  παραμένει ON όταν η λειτουργία είναι ON, σας συνιστούμε να ελέγξετε την λειτουργία σε έναν επισκευαστή της HYUNDAI.



ΠΡΟΕΙΔΟΠΟΙΗΣΗ

Όταν επανεκκινείτε τον κινητήρα, το σύστημα θα ανάψει πάντα. Ωστόσο, εάν επιλεγεί "Off" μετά την επανεκκίνηση του κινητήρα, ο οδηγός θα πρέπει πάντα να προσέχει τον περιβάλλοντα χώρο και να οδηγεί με ασφάλεια.



ΠΡΟΣΟΧΗ

- Αν επιλέξετε 'Warning Only' η πέδηση δεν θα υποστηρίζεται.
- Οι ρυθμίσεις εμπρός ασφάλειας περιλαμβάνουν την "Βασική λειτουργία" και την "Στροφή σε διασταύρωση" (αν έχει τοποθετηθεί).
- Η δόνηση του τιμονιού μπορεί να ενεργοποιηθεί ή να απενεργοποιηθεί. Επιλέξτε ή αποεπιλέξτε 'Driver Assistance → Haptic Warning' από το μενού Ρυθμίσεις (αν έχει τοποθετηθεί).



Πληροφορία

Το σύστημα FCA θα απενεργοποιηθεί όταν το ESC απενεργοποιηθεί πιάζοντας και κρατώντας πατημένο το πλήκτρο ESC OFF για περισσότερο από 3 δευτερόλεπτα. Η προειδοποιητική λυχνία  θα ανάψει στον πίνακα.



Χρόνος προειδοποίησης

Με τον κινητήρα αναμμένο, επιλέξτε 'Driver Assistance → Warning Timing' από το μενού Ρυθμίσεις για να αλλάξετε τον αρχικό χρόνο ενεργοποίησης της προειδοποίησης για το σύστημα FCA.

Όταν το αυτοκίνητο παραδίδεται για πρώτη φορά, ο χρόνος προειδοποίησης έχει οριστεί σε «Normal». Εάν τον αλλάξετε, ο χρόνος προειδοποίησης και των άλλων συστημάτων υποβοήθησης οδήγησης ενδέχεται να αλλάξει.

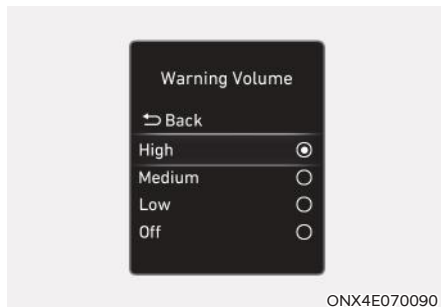

Ένταση ήχου προειδοποίησης

Με τον κινητήρα αναμμένο, επιλέξτε 'Driver Assistance → Warning Volume' από το μενού Ρυθμίσεις για να αλλάξετε την ένταση του ήχου προειδοποίησης σε "High", "Medium", "Low" ή "Off" για το σύστημα FCA.

Ωστόσο, ακόμη και αν επιλεγεί το "Off", η ένταση του ήχου προειδοποίησης του συστήματος δεν θα απενεργοποιηθεί, αλλά η ένταση θα ακούγεται σαν "Low".

Εάν αλλάξετε την ένταση του ήχου προειδοποίησης, η ένταση προειδοποίησης και των άλλων συστημάτων υποβοήθησης οδήγησης ενδέχεται να αλλάξει.



ΠΡΟΣΟΧΗ

- Η ρύθμιση του χρόνου προειδοποίησης και της έντασης του ήχου προειδοποίησης ισχύει για όλες τις λειτουργίες του συστήματος FCA.
- Αν και το "Normal" έχει επιλεγεί ως χρόνος προειδοποίησης εάν το προπορευόμενο όχημα σταματήσει ξαφνικά ο αρχικός χρόνος ενεργοποίησης της προειδοποίησης μπορεί να φαίνεται αργός.
- Επιλέξτε 'Late' για χρόνο προειδοποίησης όταν η κίνηση είναι μικρή και όταν η ταχύτητα οδήγησης είναι χαμηλή.



Πληροφορία

Εάν ο κινητήρας επανεκκινηθεί, ο χρόνος προειδοποίησης και η ένταση του ήχου προειδοποίησης θα διατηρήσουν την τελευταία ρύθμιση.

Λειτουργία συστήματος

Βασική λειτουργία

Προειδοποίηση συστήματος και έλεγχος

Η βασική λειτουργία του συστήματος FCA είναι να βοηθά στην προειδοποίηση και να ελέγχει το αυτοκίνητο ανάλογα με το επίπεδο της σύγκρουσης: 'Collision Warning', 'Emergency Braking' και 'Stopping vehicle and ending brake control'.

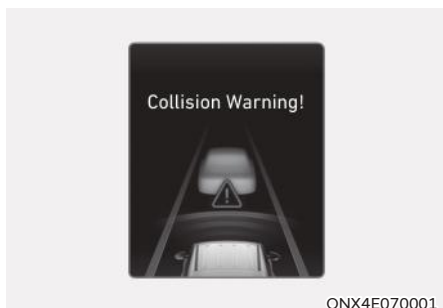

ONX4E070001

Προειδοποίηση Σύγκρουσης

- Για να προειδοποιήσει τον οδηγό για μια σύγκρουση, το προειδοποιητικό μήνυμα "Collision Warning" θα εμφανιστεί στον πίνακα, θα ακουστεί μια ηχητική προειδοποίηση και το τιμόνι θα δονηθεί (αν έχει τοποθετηθεί).
- Εάν ένα όχημα ανιχνευτεί μπροστά, το σύστημα θα λειτουργήσει όταν η ταχύτητα του αυτοκινήτου σας είναι μεταξύ 10 ~ 180 χλμ/ώρα (6 ~ 112 mph).
- Εάν ένας πεζός ή ποδηλάτης ανιχνευτεί μπροστά, το σύστημα θα λειτουργήσει όταν η ταχύτητα του αυτοκινήτου σας είναι μεταξύ 10~85 χλμ/ώρα (6~53 mph).
- Εάν επιλεγεί το 'Active assist', το φρενάρισμα μπορεί να υποστηριχτεί.

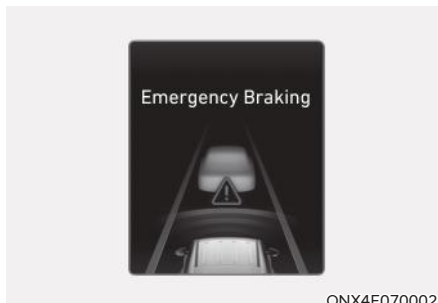

ONX4E070002

Φρενάρισμα έκτακτης ανάγκης

- Για να προειδοποιήσει τον οδηγό ότι το φρενάρισμα έκτακτης ανάγκης θα υποβοηθείται, θα εμφανιστεί το προειδοποιητικό μήνυμα 'Emergency braking' στον πίνακα, θα ακουστεί μια ηχητική προειδοποίηση και το τιμόνι θα δονηθεί (αν έχει τοποθετηθεί).
- Εάν ένα όχημα ανιχνευτεί μπροστά, το σύστημα θα λειτουργήσει όταν η ταχύτητα του αυτοκινήτου σας είναι μεταξύ 10~75 χλμ/ώρα (6~47 mph).
- Εάν ένας πεζός ή ποδηλάτης ανιχνευτεί μπροστά, το σύστημα θα λειτουργήσει όταν η ταχύτητα του αυτοκινήτου σας είναι μεταξύ 10~65 χλμ/ώρα (6~40 mph).
- Σε περίπτωση φρεναρίσματος έκτακτης ανάγκης, το σύστημα πέδησης υποβοηθείται με ισχυρή δύναμη πέδησης για να αποτρέψει τη σύγκρουση με το προπορευόμενο όχημα, τον πεζό ή τον ποδηλάτη.



Ακινητοποίηση του αυτοκινήτου και τερματισμός ελέγχου των φρένων

- Όταν το αυτοκίνητο σταματά λόγω φρεναρίσματος έκτακτης ανάγκης, θα εμφανιστεί στον πίνακα το προειδοποιητικό μήνυμα 'Drive carefully'.

Για ασφάλεια, ο οδηγός πρέπει να πιάσει αμέσως το πεντάλ φρένου και να ελέγξει το γύρω χώρο.

- Ο έλεγχος των φρένων θα σταματήσει όταν το αυτοκίνητο σταματήσει με πέδηση έκτακτης ανάγκης, για περίπου 2 δευτερόλεπτα.

Λειτουργία στροφής σε σταυροδρόμι (αν έχει τοποθετηθεί)

Προειδοποίηση συστήματος και έλεγχος
 Η λειτουργία στροφής σε σταυροδρόμι βοηθά στην προειδοποίηση και ελέγχει το αυτοκίνητο ανάλογα με το επίπεδο της σύγκρουσης: 'Collision Warning', 'Emergency Braking' and 'Stopping vehicle and ending brake control'.



Προειδοποίηση Σύγκρουσης

- Για να προειδοποιήσει τον οδηγό για μια σύγκρουση, το προειδοποιητικό μήνυμα "Collision Warning" θα εμφανιστεί στον πίνακα, θα ακουστεί μια ηχητική προειδοποίηση και το τιμόνι θα δονηθεί (αν έχει τοποθετηθεί).
- Το σύστημα θα λειτουργήσει όταν η ταχύτητα του αυτοκινήτου σας είναι μεταξύ 10 ~ 30 χλμ/ώρα (6 ~ 19 mph) και η ταχύτητα του επερχόμενου οχήματος μεταξύ 30 ~ 70 χλμ/ώρα (19 ~ 44 mph).
- Εάν επιλεγεί το 'Active assist', το φρενάρισμα μπορεί να υποστηρίξεται.

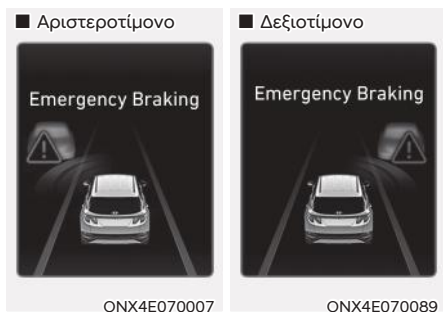

Φρενάρισμα έκτακτης ανάγκης

- Για να ειδοποιήσει τον οδηγό ότι το φρενάρισμα έκτακτης ανάγκης θα υποβοηθηθεί, θα εμφανιστεί το προειδοποιητικό μήνυμα 'Emergency Braking' στον πίνακα, θα ακουστεί μια ηχητική προειδοποίηση και το τιμόνι θα δονηθεί (αν έχει τοποθετηθεί).
- Το σύστημα θα λειτουργήσει όταν η ταχύτητα του αυτοκινήτου σας είναι μεταξύ 10 ~ 30 χλμ/ώρα (6 ~ 19 mph) και η ταχύτητα του επερχόμενου οχήματος μεταξύ 30 ~ 70 χλμ/ώρα (19 ~ 44 mph).
- Σε περίπτωση ξαφνικού φρεναρίσματος, το σύστημα πέδησης υποβοηθείται από το σύστημα με ισχυρή δύναμη πέδησης για να αποτρέψει τη σύγκρουση με το επερχόμενο όχημα.

Πληροφορία

Εάν το αυτοκίνητο είναι αριστεροτίμονο, η λειτουργία Junction Turning θα λειτουργεί μόνο όταν ο οδηγός στρίβει αριστερά. Εάν είναι δεξιοτίμονο, θα λειτουργεί μόνο όταν στρίβει δεξιά.



Ακινητοποίηση του αυτοκινήτου και τερματισμός ελέγχου των φρένων

- Όταν το αυτοκίνητο σταματά λόγω φρεναρίσματος έκτακτης ανάγκης, θα εμφανιστεί στον πίνακα το προειδοποιητικό μήνυμα 'Drive carefully'. Για ασφάλεια, ο οδηγός πρέπει να πιέσει αμέσως το πεντάλ φρένου και να ελέγξει το γύρω χώρο.
- Ο έλεγχος των φρένων θα σταματήσει όταν το αυτοκίνητο σταματήσει με πέδηση έκτακτης ανάγκης, για περίπου 2 δευτερόλεπτα.



ΠΡΟΕΙΔΟΠΟΙΗΣΗ

Πάρτε τις παρακάτω προφυλάξεις όταν χρησιμοποιείτε το σύστημα Αποφυγής Μετωπικής Σύγκρουσης:

- Για την ασφάλειά σας, αλλάξτε τις ρυθμίσεις αφού σταθμεύσετε το αυτοκίνητο σε ασφαλή τοποθεσία.
- Με επιλεγμένα το 'Active assist' ή 'Warning only', όταν απενεργοποιήσετε το ESC πιέζοντας και κρατώντας πατημένο το πλήκτρο ESC OFF για περισσότερο από 3 δευτερόλεπτα, το σύστημα FCA θα απενεργοποιηθεί αυτόματα. Σε αυτήν την περίπτωση, το σύστημα δεν μπορεί να ρυθμιστεί από το μενού Ρυθμίσεις και η προειδοποιητική λυχνία  θα ανάψει στον πίνακα κάτι που είναι φυσιολογικό. Εάν το ESC έχει ενεργοποιηθεί πιέζοντας το πλήκτρο ESC OFF, το σύστημα FCA θα διατηρήσει την τελευταία ρύθμιση.
- Το σύστημα FCA δεν λειτουργεί σε όλες τις καταστάσεις ή δεν μπορεί να αποφύγει όλες τις συγκρούσεις.
- Ο οδηγός πρέπει να φέρει την ευθύνη για τον έλεγχο του αυτοκινήτου. Μην βασίζεστε αποκλειστικά στο σύστημα FCA. Αντίθετα, διατηρήστε μια ασφαλή απόσταση φρεναρίσματος και, εάν είναι απαραίτητο, φρενάρετε για να μειώσετε την ταχύτητα οδήγησης ή να σταματήσετε το αυτοκίνητο.
- Ποτέ μην λειτουργείτε σκόπιμα το σύστημα FCA σε άτομα, ζώα, αντικείμενα κ.λπ. Μπορεί να προκληθεί σοβαρός τραυματισμός ή θάνατος.
- Το σύστημα FCA ενδέχεται να μην λειτουργήσει εάν ο οδηγός φρενάρει για να αποφύγει μια σύγκρουση.

- Ανάλογα με το δρόμο και τις συνθήκες οδήγησης, το σύστημα FCA μπορεί να προειδοποιήσει τον οδηγό αργά ή μπορεί να μην τον προειδοποιήσει καθόλου.
- Κατά τη λειτουργία του συστήματος FCA, το αυτοκίνητο μπορεί να σταματήσει ξαφνικά τραυματίζοντας επιβάτες και μετατοπίζοντας αντικείμενα που δεν είναι ασφαλισμένα. Να φοράτε πάντα τη ζώνη ασφαλείας και να διατηρείτε τα αντικείμενα ασφαλή.
- Εάν εμφανίζεται κάποιο προειδοποιητικό μήνυμα άλλου συστήματος ή ηχητική προειδοποίηση, ενδέχεται να μην εμφανιστεί το προειδοποιητικό μήνυμα του συστήματος FCA και να μην ακουστεί η ηχητική προειδοποίηση.
- Ενδέχεται να μην ακούσετε τον προειδοποιητικό ήχο του συστήματος FCA εάν το περιβάλλον είναι θορυβώδες.
- Το σύστημα FCA μπορεί να απενεργοποιηθεί ή να μην λειτουργεί σωστά ή μπορεί να λειτουργεί χωρίς λόγο ανάλογα με τις συνθήκες του δρόμου και το περιβάλλον.



ΠΡΟΕΙΔΟΠΟΙΗΣΗ

- Ακόμα κι αν υπάρχει πρόβλημα με το σύστημα FCA, η βασική απόδοση φρεναρίσματος του αυτοκινήτου θα λειτουργεί κανονικά.
- Κατά την πέδηση έκτακτης ανάγκης, ο έλεγχος φρεναρίσματος από το σύστημα θα ακυρωθεί αυτόματα όταν ο οδηγός πιέσει υπερβολικά το πεντάλ γκαζιού ή κάνει απότομο ελιγμό με το αυτοκίνητο.



ΠΡΟΣΟΧΗ

- Το εύρος ταχύτητας της λειτουργίας του συστήματος FCA ενδέχεται να μειωθεί λόγω της κατάστασης του προπορευόμενου οχήματος ή του πεζού ή του γύρω χώρου. Ανάλογα με την ταχύτητα, το σύστημα ενδέχεται απλώς να ειδοποιήσει τον οδηγό ή το σύστημα ενδέχεται να μην λειτουργήσει.
- Το Σύστημα Αποφυγής μετωπικής Σύγκρουσης θα λειτουργήσει κάτω από ορισμένες συνθήκες κρίνοντας το επίπεδο κινδύνου με βάση την κατάσταση του επερχόμενου οχήματος, την κατεύθυνση οδήγησης, την ταχύτητα και το περιβάλλον.





Πληροφορία

Σε περίπτωση επικείμενης σύγκρουσης, το φρενάρισμα μπορεί να υποβοηθηθεί από το σύστημα FCA όταν ο οδηγός δεν φρενάρει επαρκώς.

Δυσλειτουργία του συστήματος και περιορισμοί

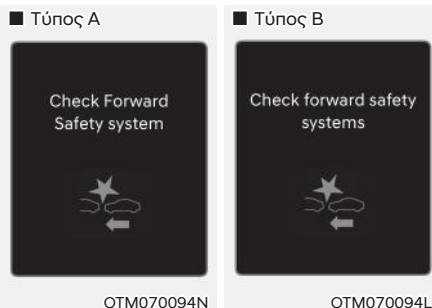
Δυσλειτουργία συστήματος



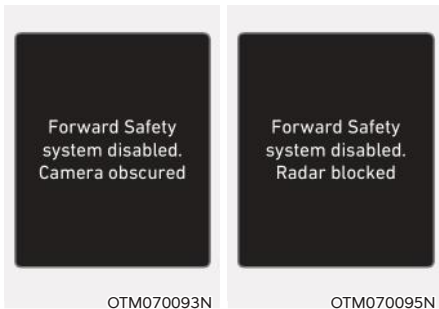

Όταν το FCA δεν λειτουργεί κανονικά, θα εμφανιστεί το προειδοποιητικό μήνυμα 'Check forward safety system(s)', και οι προειδοποιητικές λυχνίες  και  θα ανάψουν στον πίνακα. Σας συνιστούμε να ελέγξετε το σύστημα σε έναν Εξουσιοδοτημένο Επισκευαστή της HYUNDAI.

Το σύστημα είναι απενεργοποιημένο



Όταν το μπροστινό παρμπρίζ όπου βρίσκεται η κάμερα μπροστινής προβολής, το κάλυμμα του ραντάρ ή ο αισθητήρας, καλύπτεται με ξένο υλικό, όπως χιόνι ή βροχή, μπορεί να μειωθεί η απόδοση ανίχνευσης και να περιοριστεί προσωρινά ή να απενεργοποιηθεί το σύστημα FCA.

Εάν συμβεί αυτό, το προειδοποιητικό μήνυμα 'Forward Safety system(s) disabled. Camera obscured' ή το 'Forward Safety system(s) disabled. Radar blocked' και οι προειδοποιητικές λυχνίες  και  θα ανάψουν στον πίνακα.

Το σύστημα θα λειτουργήσει κανονικά όταν αφαιρεθεί η βρωμιά, το χιόνι ή το ξένο υλικό.

Εάν το σύστημα δεν λειτουργεί κανονικά μετά την αφαίρεση του εμποδίου (χιόνι, βροχή ή ξένο υλικό), σας συνιστούμε να το επιθεωρήσετε σε έναν Εξουσιοδοτημένο Επισκευαστή της HYUNDAI.

ΠΡΟΕΙΔΟΠΟΙΗΣΗ

- Αν και το προειδοποιητικό μήνυμα ή η προειδοποιητική λυχνία δεν εμφανίζονται στον πίνακα, το σύστημα FCA ενδέχεται να μην λειτουργεί σωστά.
- Το σύστημα FCA ενδέχεται να μην λειτουργεί σωστά σε μια περιοχή (π.χ. ανοιχτό χώρο), όπου δεν εντοπίζεται κάποια υπόσταση μετά την εκκίνηση του κινητήρα.

Περιορισμοί του συστήματος

Το σύστημα FCA ενδέχεται να μην λειτουργεί κανονικά ή το σύστημα μπορεί να λειτουργήσει απροσδόκητα στις ακόλουθες συνθήκες:

- Ο αισθητήρας ανίχνευσης ή ο χώρος γύρω του είναι βρώμικοι ή έχουν βλάβη.
- Η θερμοκρασία γύρω από την εμπρός κάμερα είναι υψηλή ή χαμηλή.
- Ο φακός της κάμερας έχει επηρεαστεί επειδή το παρμπρίζ είναι φιμέ, το γυαλί κατεστραμμένο ή είναι κολλημένο ξένο σώμα (αυτοκόλλητο, κ.λπ.) στο γυαλί.
- Η υγρασία δεν έχει αφαιρεθεί ή έχει παγώσει στο παρμπρίζ.
- Το υγρό πλυστικής ψεκάζεται συνεχώς ή ο υαλοκαθαριστήρας λειτουργεί.
- Οδηγείτε σε δυνατή βροχή ή χιόνι ή πυκνή ομίχλη.
- Το οπτικό πεδίο μπροστά μειώνεται εξαιτίας ηλιοφάνειας.
- Ο φωτισμός από φως του δρόμου ή από ένα διερχόμενο αυτοκίνητο, αντανακλάται σε βρεγμένη επιφάνεια του δρόμου, όπως σε μια λακούβα.
- Ένα αντικείμενο τοποθετείται στο ταμπλό.

- Το αυτοκίνητό σας ρυμουλκείται.
- Το περιβάλλον είναι πολύ φωτεινό.
- Το περιβάλλον είναι πολύ σκοτεινό, όπως σε σήραγγα κ.λπ.
- Αλλάζει πολύ η εξωτερική φωτεινότητα, όπως, όταν μπαίνετε ή βγαίνετε σε τούνελ.
- Η εξωτερική φωτεινότητα είναι χαμηλή και οι προβολείς δεν είναι αναμμένοι ή δεν φωτίζουν καλά.
- Οδηγείτε δια μέσου ατμού, καπνού ή σκιάς.
- Ανιχνεύεται μόνο μέρος του οχήματος, του πεζού ή του ποδηλάτη.
- Το εμπρός όχημα είναι ένα λεωφορείο, βαρύ φορτηγό, φορτηγό με ασυνήθιστα διαμορφωμένο φορτίο, ρυμουλκούμενο κ.λπ.
- Το εμπρός όχημα δεν έχει πίσω φώτα, η θέση των πίσω φώτων είναι ασυνήθιστη κ.λπ.
- Η εξωτερική φωτεινότητα είναι χαμηλή και τα πίσω φώτα δεν είναι αναμμένα ή δεν φωτίζουν καλά.
- Το πίσω μέρος του προπορευόμενου οχήματος είναι μικρό ή το όχημα δεν φαίνεται κανονικό, όπως όταν το όχημα είναι σε κλίση, αναποδογυρισμένο ή η πλευρά του οχήματος είναι ορατή κ.λπ.
- Η απόσταση από το έδαφος του προπορευόμενου οχήματος είναι χαμηλή ή υψηλή.
- Ένα όχημα, πεζός ή ποδηλάτης πετάγεται ξαφνικά μπροστά.
- Ο προφυλακτήρας γύρω από το μπροστινό ραντάρ είναι χτυπημένος, έχει υποστεί ζημιά ή το μπροστινό ραντάρ είναι εκτός θέσης.
- Η θερμοκρασία γύρω από το μπροστινό ραντάρ είναι υψηλή ή χαμηλή.
- Οδηγείτε δια μέσου τούνελ ή σε σιδερένια γέφυρα.
- Οδηγείτε σε μεγάλες περιοχές όπου υπάρχουν λίγα οχήματα ή κατασκευές (π.χ. έρημος, λιβάδι, προάστιο κ.λπ.).
- Οδηγείτε κοντά σε περιοχές που περιέχουν μεταλλικό υλικό, όπως κατασκευαστική ζώνη, σιδηρόδρομος κ.λπ.
- Ένα υλικό είναι κοντά και αντανακλά στο μπροστινό ραντάρ, όπως προστατευτικό κυκλίδωμα, διπλανό όχημα κ.λπ.
- Ο ποδηλάτης μπροστά βρίσκεται σε ένα ποδήλατο κατασκευασμένο από υλικό που δεν αντανακλά στο μπροστινό ραντάρ.
- Το προπορευόμενο όχημα ανιχνεύεται αργά.
- Το προπορευόμενο όχημα μπλοκάρει ξαφνικά από ένα εμπόδιο.
- Το προπορευόμενο όχημα αλλάζει ξαφνικά λωρίδα ή μειώνει ξαφνικά ταχύτητα.
- Το προπορευόμενο όχημα είναι "φτιαγμένο".
- Η ταχύτητα του εμπρός οχήματος είναι γρήγορη ή αργή.
- Το προπορευόμενο όχημα κατευθύνεται σε αντίθετη κατεύθυνση από το αυτοκίνητό σας για να αποφύγει μια σύγκρουση.
- Με ένα όχημα εμπρός, το αυτοκίνητό σας αλλάζει λωρίδα με χαμηλή ταχύτητα.
- Το όχημα μπροστά είναι καλυμμένο με χιόνι.
- Αλλάζετε ή επιστρέφετε στη λωρίδα.
- Η οδήγηση είναι ασταθής.
- Βρίσκεστε σε πλατεία και το εμπρός όχημα δεν εντοπίζεται.
- Οδηγείτε συνεχώς σε κύκλους.
- Το προπορευόμενο όχημα έχει ασυνήθιστο σχήμα.
- Το προπορευόμενο όχημα βρίσκεται σε ανηφόρα ή κατηφόρα.

- Ο πεζός ή ο ποδηλάτης δεν ανιχνεύονται πλήρως. Για παράδειγμα, εάν ο πεζός γέρνει εμπρός ή δεν περπατά τελείως όρθιος.
- Ο πεζός ή ο ποδηλάτης φορούν ρούχα ή έχουν εξοπλισμό που καθιστά δύσκολη την ανίχνευση τους.



Η παραπάνω εικόνα δείχνει την εικόνα του αυτοκινήτου, του πεζού και του ποδηλάτη που η εμπρός κάμερα θα ανιχνεύσει.

- Ο πεζός ή ο ποδηλάτης μπροστά κινείται πολύ γρήγορα.
- Ο πεζός ή ο ποδηλάτης είναι κοντός ή έχει χαμηλή στάση.
- Ο πεζός ή ο ποδηλάτης μπροστά έχει μειωμένη κινητικότητα.
- Ο πεζός ή ο ποδηλάτης μπροστά διασταυρώνεται με την κατεύθυνση της οδήγησης.
- Υπάρχει μια ομάδα πεζών ή ένα μεγάλο πλήθος μπροστά.
- Ο πεζός ή ο ποδηλάτης φοράει ρούχα που συνδυάζονται εύκολα με το φόντο, καθιστώντας δύσκολο τον εντοπισμό.
- Ο πεζός ή ο ποδηλάτης είναι δύσκολο να διακριθεί λόγω μιας παρόμοιας δομής του περιβάλλοντος χώρου.
- Οδηγείτε και ένας πεζός, ποδηλάτης, πινακίδα, κατασκευή κ.λπ. είναι κοντά σε διασταύρωση.
- Οδηγείτε μέσα σε ένα πάρκινγκ.
- Οδηγείτε δια μέσω διοδίων, κατασκευαστικής περιοχής, χωματόδρομου, μερικώς αφαλτοστρωμένου δρόμου, ανώμαλου δρόμου, περιοριστών ταχύτητας κ.λπ.
- Οδηγείτε σε κεκλιμένο δρόμο, κυρτό δρόμο κ.λπ.
- Οδηγείτε σε δρόμο με δέντρα ή φώτα του δρόμου.
- Οι δυσμενείς οδικές συνθήκες προκαλούν υπερβολικές δονήσεις του αυτοκινήτου ενώ οδηγείτε.
- Το ύψος του αυτοκινήτου σας είναι χαμηλό ή υψηλό λόγω βαρέων φορτίων, ανώμαλης πίεσης ελαστικών κ.λπ.
- Οδηγείτε μέσα από ένα στενό δρόμο όπου υπάρχουν δέντρα ή γρασίδι.
- Υπάρχει παρέμβαση από ηλεκτρομαγνητικά κύματα, όπως οδήγηση σε μια περιοχή με ισχυρά ραδιοκύματα ή ηλεκτρικό θόρυβο.

 ΠΡΟΕΙΔΟΠΟΙΗΣΗ

- Οδήγηση σε στροφή

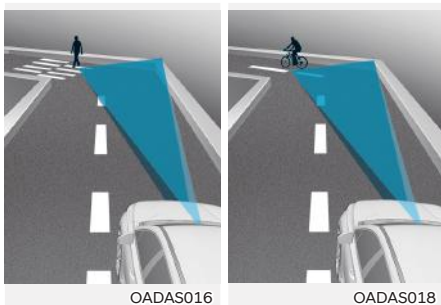

Το σύστημα FCA ενδέχεται να μην εντοπίσει άλλα οχήματα, πεζούς ή ποδηλάτες μπροστά σας σε καμπύλους δρόμους που επηρεάζουν δυσμενώς την απόδοση των αισθητήρων. Αυτό μπορεί να έχει ως αποτέλεσμα μη προειδοποίηση ή υποβοήθηση πέδησης, όταν είναι απαραίτητο.

Όταν οδηγείτε σε καμπύλη, πρέπει να διατηρείτε μια ασφαλή απόσταση πέδησης και, εάν είναι απαραίτητο, κάντε ελιγμούς και φρενάρετε για να μειώσετε την ταχύτητα οδήγησης ώστε να διατηρείτε μια ασφαλή απόσταση.



Το σύστημα αποφυγής μετωπικής σύγκρουσης μπορεί να αναγνωρίσει ένα προπορευόμενο αυτοκίνητο, πεζό ή ποδηλάτη στη διπλανή λωρίδα ή έξω από αυτή ενώ οδηγείτε σε καμπύλη.

Σε αυτή τη περίπτωση, το σύστημα μπορεί να ειδοποιήσει αναίτια τον οδηγό και να ελέγξει το φρένο. Προσέξτε πάντα τις οδηγικές συνθήκες γύρω από το αυτοκίνητο.

- Οδήγηση σε κλίση

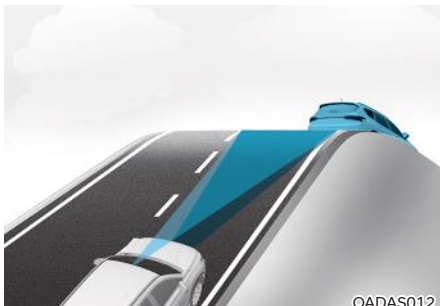

Το σύστημα FCA ενδέχεται να μην εντοπίσει άλλα οχήματα, πεζούς ή ποδηλάτες μπροστά σας ενώ οδηγείτε σε ανηφόρα ή κατηφόρα επηρεάζοντας αρνητικά την απόδοση των αισθητήρων.

Αυτό μπορεί να έχει ως αποτέλεσμα μη αναγκαία προειδοποίηση ή υποβοήθηση φρεναρίσματος, ή καμία προειδοποίηση ή υποβοήθηση πέδησης, όταν θα είναι απαραίτητο.

Επίσης, η ταχύτητα του αυτοκινήτου μπορεί να μειωθεί απότομα όταν ανιχνεύεται ξαφνικά ένα όχημα, πεζός ή ποδηλάτης εμπρός.

Πάντα να προσέχετε τον δρόμο ενώ οδηγείτε σε ανηφόρα ή κατηφόρα και, εάν είναι απαραίτητο, κάντε ελιγμό ή φρενάρετε για να μειώσετε την ταχύτητα σας για να διατηρήσετε μια ασφαλή απόσταση.

- Αλλαγή λωρίδων

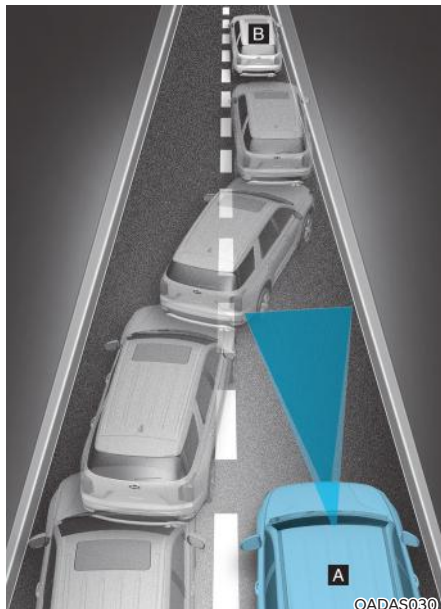

[A] : Το αυτοκίνητό σας

[B] : Αυτοκίνητο που αλλάζει λωρίδα

Όταν ένα αυτοκίνητο εισέλθει στη λωρίδα σας από μια διπλανή λωρίδα, δεν μπορεί να ανιχνευθεί από τον αισθητήρα έως ότου βρεθεί στο εύρος ανίχνευσης του αισθητήρα. Το σύστημα ενδέχεται να μην ανιχνεύσει αμέσως το αυτοκίνητο όταν αυτό αλλάζει απότομα λωρίδες. Σε αυτήν την περίπτωση, πρέπει να διατηρήσετε μια ασφαλή απόσταση φρεναρίσματος και, εάν είναι απαραίτητο, φρενάρετε για να μειώσετε την ταχύτητα οδήγησης, προκειμένου να διατηρήσετε μια ασφαλή απόσταση.

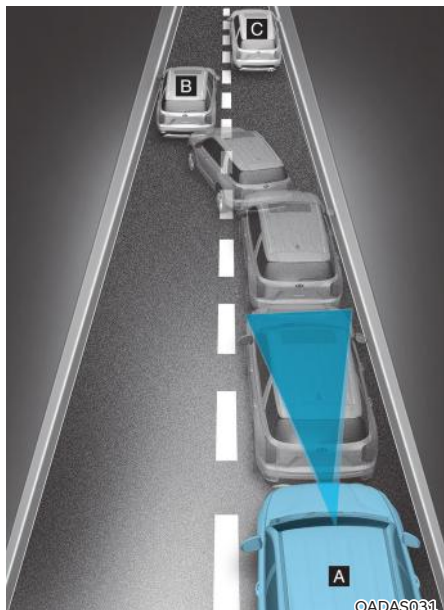

[A] : Το αυτοκίνητό σας

[B] : Όχημα που αλλάζει λωρίδα

[C] : Όχημα στην ίδια λωρίδα

Όταν ένα προπορευόμενο όχημα βγεί έξω από τη λωρίδα, το σύστημα ενδέχεται να μην εντοπίσει αμέσως το όχημα που είναι τώρα μπροστά σας. Σε αυτήν την περίπτωση, πρέπει να διατηρήσετε μια ασφαλή απόσταση φρεναρίσματος και, εάν είναι απαραίτητο, κάντε ελιγμό και φρενάρητε για να μειώσετε την ταχύτητα σας, προκειμένου να διατηρήσετε μια ασφαλή απόσταση.

• Ανίχνευση αυτοκινήτου

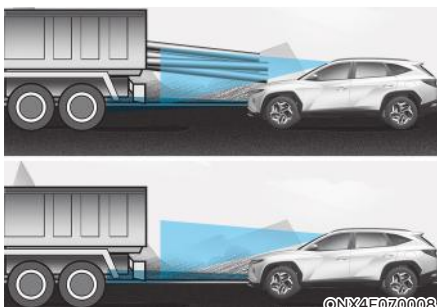

Αν το προπορευόμενο αυτοκίνητο έχει φορτίο που εξέχει πίσω από την καμπίνα, ή όταν το προπορευόμενο αυτοκίνητο έχει μεγαλύτερη απόσταση από το έδαφος, χρειάζεται περισσότερη προσοχή. Το σύστημα FCA μπορεί να μην είναι σε θέση να ανιχνεύσει το φορτίο που εξέχει από το αυτοκίνητο. Σε αυτές τις περιπτώσεις, πρέπει να κρατήσετε μια ασφαλή απόσταση φρεναρίσματος από το πιο πίσω σημείο του φορτίου και αν είναι απαραίτητο κάντε ελιγμό και φρενάρητε για να μειώσετε τη ταχύτητα σας ώστε να διατηρήσετε την απόσταση.



ΠΡΟΕΙΔΟΠΟΙΗΣΗ

- Όταν ρυμουλκείτε ένα τρέιλερ ή άλλο όχημα, σας συνιστούμε να απενεργοποιήσετε το σύστημα FCA για λόγους ασφαλείας.
- Το σύστημα μπορεί να λειτουργήσει εάν εντοπιστούν αντικείμενα παρόμοιου σχήματος ή χαρακτηριστικών με οχήματα, πεζούς και ποδηλάτες.
- Το σύστημα FCA δεν λειτουργεί με ποδήλατα, μοτοσυκλέτες ή με μικρότερα τροχοφόρα αντικείμενα, όπως βαλίτσες, καρτσάκια αγορών ή παιδικά καρτσάκια.
- Το σύστημα FCA ενδέχεται να μην λειτουργεί κανονικά εάν παρεμποδίζεται από ισχυρά ηλεκτρομαγνητικά κύματα.
- Το σύστημα FCA ενδέχεται να μην λειτουργεί για 15 δευτερόλεπτα μετά την εκκίνηση του αυτοκινήτου ή την επαναρύθμιση της εμπρός κάμερας.

ΣΥΣΤΗΜΑ ΥΠΟΒΟΗΘΗΣΗΣ ΔΙΑΤΗΡΗΣΗΣ ΛΩΡΙΔΑΣ (LKA) (ΑΝ ΕΧΕΙ ΤΟΠΟΘΕΤΗΘΕΙ)

Το Σύστημα Υποβοήθησης Παραμονής στη Λωρίδα έχει σχεδιαστεί για να βοηθά στην ανίχνευση των διαγραμμίσεων του δρόμου (ή τα άκρα του δρόμου) ενώ οδηγείτε με συγκεκριμένη ταχύτητα. Το σύστημα θα προειδοποιήσει τον οδηγό εάν το αυτοκίνητο βγει από τη λωρίδα χωρίς να χρησιμοποιήσει το φλας ή θα βοηθήσει αυτόματα τον ελιγμό του οδηγού για να αποτρέψει το αυτοκίνητο από το να εγκαταλείψει την λωρίδα.

Αισθητήρας Ανίχνευσης

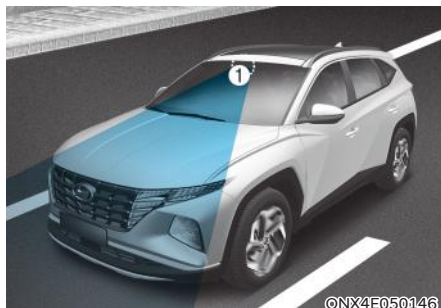

[1] : Κάμερα μπροστινής θέας

Η κάμερα μπροστινής προβολής χρησιμοποιείται ως αισθητήρας ανίχνευσης για την ανίχνευση των διαγραμμίσεων του δρόμου (ή τα άκρα του δρόμου).

Ανατρέξτε στην παραπάνω εικόνα για την ακριβή θέση του αισθητήρα ανίχνευσης.



ΠΡΟΣΟΧΗ

Για περισσότερες λεπτομέρειες σχετικά με τις προφυλάξεις της κάμερας μπροστινής προβολής, ανατρέξτε στην ενότητα "Υποβοήθηση αποφυγής μετωπικής σύγκρουσης (FCA)" σε αυτό το κεφάλαιο.

Ρυθμίσεις συστήματος Ρύθμιση λειτουργιών για το σύστημα



Ασφάλεια λωρίδας

Με τον κινητήρα αναμμένο, επιλέξτε ή αποεπιλέξτε 'Driver Assistance → Lane Safety' από το μενού Ρυθμίσεις για να ορίσετε εάν θα χρησιμοποιήσετε ή όχι την κάθε λειτουργία.

- Εάν επιλέξετε 'Assist' η λειτουργία θα βοηθήσει αυτόματα το σύστημα οδήγησης όταν εντοπιστεί αναχώρηση από την λωρίδα για να αποτρέψει την αλλαγή λωρίδας του αυτοκινήτου.
- Εάν επιλέξετε 'Warning only' το σύστημα θα προειδοποιήσει τον οδηγό με μια ηχητική προειδοποίηση και δόνηση στο τιμόνι (αν έχει τοποθετηθεί) όταν ανιχνεύεται αλλαγή λωρίδας. Ο οδηγός πρέπει να στρίψει το αυτοκίνητο.

Αν επιλέξετε "Off", το σύστημα απενεργοποιείται. Η ενδεικτική λυχνία  θα σβήσει στον πίνακα.

ΠΡΟΕΙΔΟΠΟΙΗΣΗ

- Εάν επιλεγεί το 'Warning only', το σύστημα διεύθυνσης δεν υποβοηθείται.
- Το Σύστημα Υποβοήθησης Διατήρησης Λωρίδας δεν ελέγχει το τιμόνι όταν το αυτοκίνητο οδηγείται στη μέση της λωρίδας.
- Ο οδηγός πρέπει πάντα να ελέγχει το περιβάλλον και το αυτοκίνητο εάν έχει επιλεγεί το "Off".

Ενεργοποίηση / απενεργοποίηση του συστήματος (μπουτόν Υποβοήθησης Διατήρησης Λωρίδας)

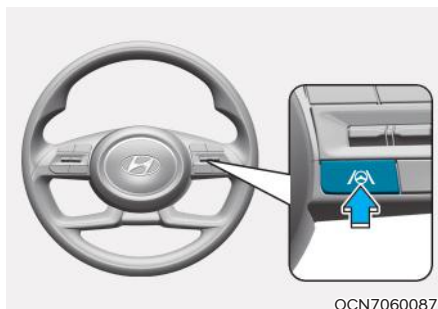

Με τον κινητήρα αναμμένο, πιέστε και κρατήστε το πλήκτρο Υποβοήθησης Διατήρησης Λωρίδας που βρίσκεται στο τιμόνι για να την ενεργοποιήσετε. Η λευκή ενδεικτική λυχνία  θα ανάψει στον πίνακα.

Πιέστε και κρατήστε το πλήκτρο ξανά για να απενεργοποιήσετε το σύστημα.

Αν επανεκκινήσετε τον κινητήρα, η Υποβοήθηση Διατήρησης Λωρίδας θα κρατήσει την τελευταία ρύθμιση.

ΠΡΟΣΟΧΗ

Όταν το πλήκτρο της Υποβοήθησης Διατήρησης Λωρίδας πατηθεί στιγμιαία, το σύστημα θα ενεργοποιηθεί και θα απενεργοποιηθεί.

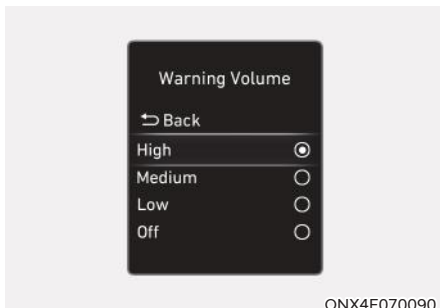

Ένταση ήχου προειδοποίησης

Με το μπουτόν Engine Start/Stop στη θέση ON, επιλέξτε 'Driver Assistance → Warning Volume' από το μενού Ρυθμίσεις για να αλλάξετε την ένταση του ήχου προειδοποίησης του συστήματος σε "High", "Medium", "Low" ή "Off" για το σύστημα LKA.

Ωστόσο, ακόμη και αν είναι επιλεγμένο το "Off", η ένταση προειδοποίησης Hands-off δεν θα απενεργοποιηθεί. Η λειτουργία δόνησης του τιμονιού (εάν έχει τοποθετηθεί) θα παραμείνει ενεργή ακόμη και αν έχει επιλεγεί το "Off".

Εάν αλλάξετε την ένταση του ήχου προειδοποίησης, η ένταση προειδοποίησης και των άλλων συστημάτων υποβοήθησης οδήγησης ενδέχεται να αλλάξει.

Λειτουργία συστήματος Προειδοποίηση συστήματος και έλεγχος

Το Σύστημα Υποβοήθησης Διατήρησης Λωρίδας θα σας προειδοποιήσει και θα ελέγξει το αυτοκίνητο με την Προειδοποίηση Αλλαγής Λωρίδας και την Υποβοήθηση Διατήρησης Λωρίδας.



Προειδοποίηση αλλαγής λωρίδας

- Για να προειδοποιήσει τον οδηγό ότι το αυτοκίνητο αναχωρεί από την προβαλλόμενη μπροστινή λωρίδα, η πράσινη ενδεικτική λυχνία  θα αναβοσβήσει στον πίνακα, η γραμμή λωρίδας θα αναβοσβήνει στον πίνακα ανάλογα με την κατεύθυνση που στρίβει το αυτοκίνητο και θα ακουστεί μια ηχητική προειδοποίηση.

Επίσης, το τιμόνι θα δονηθεί (αν έχει τοποθετηθεί).

- Το σύστημα θα λειτουργήσει όταν η ταχύτητα του αυτοκινήτου σας κυμαίνεται μεταξύ 60 ~ 200 χλμ/ώρα (40 ~ 120 mph).

Υποβοήθηση Διατήρησης Λωρίδας

- Για να προειδοποιήσει τον οδηγό ότι το αυτοκίνητο αναχωρεί από την προβαλλόμενη μπροστινή λωρίδα, η πράσινη ενδεικτική λυχνία  θα αναβοσβήσει στον πίνακα, και το τιμόνι θα κάνει διορθώσεις για να διατηρήσει το αυτοκίνητο μέσα στη λωρίδα.
- Το σύστημα θα λειτουργήσει όταν η ταχύτητα του αυτοκινήτου σας κυμαίνεται μεταξύ 60 ~ 200 χλμ/ώρα (40 ~ 120 mph).

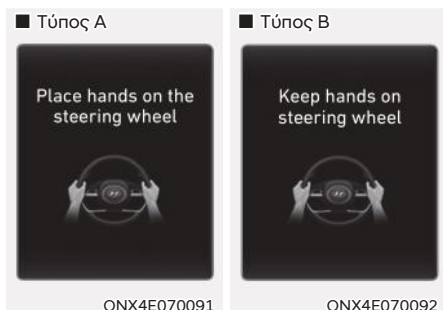

Προειδοποίηση hands-off

Αν ο οδηγός αφήσει τα χέρια του από το τιμόνι για αρκετά δευτερόλεπτα, το προειδοποιητικό μήνυμα 'Place hands on the steering wheel' (ή 'Keep hands on the steering wheel') θα εμφανιστεί στον πίνακα και θα ακουστεί σταδιακά μια ηχητική προειδοποίηση.



ΠΡΟΕΙΔΟΠΟΙΗΣΗ

- Το τιμόνι μπορεί να μην υποβοηθηθεί εάν κρατιέται πολύ σφιχτά ή περιστρέφεται σε ορισμένες μοίρες.
- Το Σύστημα Υποβοήθησης Διατήρησης Λωρίδας δεν λειτουργεί συνεχώς. Είναι ευθύνη του οδηγού να οδηγεί με ασφάλεια το αυτοκίνητο και να το διατηρεί στη λωρίδα του.
- Το προειδοποιητικό μήνυμα hands-off μπορεί να εμφανιστεί αργά ανάλογα με τις συνθήκες του δρόμου. Πάντα να έχετε τα χέρια σας στο τιμόνι κατά την οδήγηση.
- Εάν το τιμόνι κρατιέται πολύ ελαφρά, ενδέχεται να εμφανιστεί το προειδοποιητικό μήνυμα hands-off επειδή το σύστημα ενδέχεται να μην αναγνωρίζει ότι ο οδηγός έχει τα χέρια του στο τιμόνι.
- Εάν βάλετε αντικείμενα στο τιμόνι, η προειδοποίηση hands-off μπορεί να μην λειτουργεί σωστά.

i Πληροφορία

- Μπορείτε να αλλάξετε ρυθμίσεις από τον πίνακα οργάνων (Ρυθμίσεις χρήστη) ή το σύστημα infotainment (Ρυθμίσεις αυτοκινήτου), οποιαδήποτε επιλογή παρέχεται με το αυτοκίνητό σας. Για περισσότερες λεπτομέρειες, ανατρέξτε στην ενότητα "Ρυθμίσεις χρήστη" στο κεφάλαιο 4 ή στην ενότητα "Ρυθμίσεις αυτοκινήτου" στο παρεχόμενο Εγχειρίδιο Infotainment.
- Όταν ανιχνεύονται οι γραμμές λωρίδας (ή τα άκρα του δρόμου), οι γραμμές λωρίδας στον πίνακα θα αλλάξουν από γκρι σε λευκό και θα ανάψει η πράσινη ενδεικτική λυχνία .



- Ακόμα και αν το τιμόνι είναι υποβοηθούμενο από το σύστημα, ο οδηγός μπορεί να ελέγξει το τιμόνι.
- Το τιμόνι μπορεί να είναι βαρύτερο ή ελαφρύτερο όταν ελέγχεται από το σύστημα από ότι όταν δεν ελέγχεται.

Δυσλειτουργία του συστήματος και περιορισμοί

Δυσλειτουργία του συστήματος

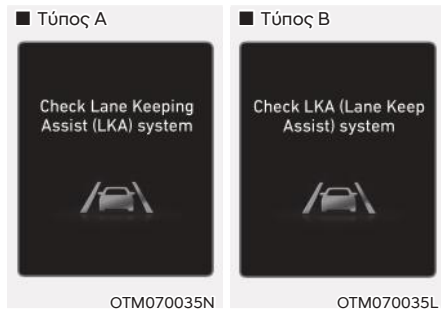

Όταν η Υποβοήθηση Διατήρησης Λωρίδας δεν λειτουργεί κανονικά, θα εμφανιστεί το προειδοποιητικό μήνυμα 'Check Lane Keeping Assist (LKA) system' (ή 'Check LKA (Lane Keeping Assist) system') και η κίτρινη ενδεικτική λυχνία  θα ανάψει στον πίνακα. Εάν συμβεί αυτό, σας συνιστούμε να επιθεωρήσετε το σύστημα σε έναν Εξουσιοδοτημένο Επισκευαστή της HYUNDAI.

Περιορισμοί του συστήματος

Η Υποβοήθηση Διατήρησης Λωρίδας μπορεί να μην λειτουργεί κανονικά ή μπορεί να λειτουργεί απροσδόκητα στις παρακάτω περιπτώσεις:

- Η λωρίδα είναι βρώμικη ή είναι δύσκολο να την διακρίνει το σύστημα επειδή,
 - Οι διαγραμμίσεις (ή η άκρη του δρόμου) καλύπτονται με βροχή, χιόνι, βρωμιά, λάδι κ.λπ.
 - Το χρώμα της διαγράμμισης (ή της άκρης του δρόμου) δεν διακρίνεται από το δρόμο.
 - Υπάρχουν σημάδια στο δρόμο κοντά στη λωρίδα ή τα σημάδια στο δρόμο (ή οι άκρες του δρόμου) μοιάζουν με τα σημάδια της λωρίδας.
 - Η σήμανση της λωρίδας (ή της άκρης του δρόμου) είναι δυσδιάκριτη ή κατεστραμμένη.
 - Πέφτει σκιά στην γραμμή της λωρίδας (ή στην άκρη του δρόμου) από την νησίδα, δέντρα, προστατευτικά κιγκλιδώματα, κλπ.

- Υπάρχουν περισσότερες από δύο γραμμές λωρίδων στον δρόμο.
- Ο αριθμός των γραμμών αυξάνεται, ή μειώνεται ή οι γραμμές (ή οι άκρες του δρόμου) διασταυρώνονται.
- Οι διαγραμμίσεις (ή οι άκρες του δρόμου) είναι περίπλοκες ή υπάρχει αντικατάσταση των γραμμών λόγω κατασκευαστικής περιοχής.
- Υπάρχουν οδικές σημάσεις, όπως λωρίδες ζιγκ-ζαγκ, γραμμές διάβασης πεζών και πινακίδες.
- Η λωρίδα ξαφνικά εξαφανίζεται λόγω διασταύρωσης.
- Η λωρίδα (ή το πλάτος του δρόμου) είναι πολύ φαρδιά ή πολύ στενή.
- Δεν υπάρχει λωρίδα στην άκρη του δρόμου.
- Υπάρχει μια κατασκευή στο οδόστρωμα, όπως διόδια, πεζοδρόμιο, κράσπεδο κ.λπ.
- Η απόσταση από το προπορευόμενο όχημα είναι εξαιρετικά μικρή ή το όχημα μπροστά καλύπτει τη διαγράμμιση (ή την άκρη του δρόμου).

Για περισσότερες λεπτομέρειες σχετικά με τους περιορισμούς της κάμερας μπροστινής προβολής, ανατρέξτε στην ενότητα "Υποβοήθηση αποφυγής μετωπικής σύγκρουσης (FCA)" σε αυτό το κεφάλαιο.



ΠΡΟΕΙΔΟΠΟΙΗΣΗ

Λάβετε τις παρακάτω προφυλάξεις όταν χρησιμοποιείτε την Υποβοήθηση Διατήρησης Λωρίδας:

- Ο οδηγός έχει την ευθύνη να οδηγεί με ασφάλεια και να ελέγχει το αυτοκίνητο. Μην βασίζεστε αποκλειστικά στο σύστημα και οδηγείτε επικίνδυνα.
- Η λειτουργία του LKA μπορεί να ακυρωθεί ή να μην λειτουργεί σωστά, ανάλογα με τις συνθήκες του δρόμου και το περιβάλλον. Να είστε πάντα προσεκτικοί κατά την οδήγηση.
- Ανατρέξτε στην ενότητα "Περιορισμοί του συστήματος" εάν η λωρίδα δεν ανιχνευθεί σωστά.
- Όταν ρυμουλκείτε ένα τρέιλερ ή άλλο όχημα, σας συνιστούμε να απενεργοποιήσετε το σύστημα για λόγους ασφαλείας.
- Εάν εμφανίζεται το προειδοποιητικό μήνυμα άλλου συστήματος ή ακούγεται η ηχητική προειδοποίηση, το προειδοποιητικό μήνυμα του LKA ενδέχεται να μην εμφανίζεται και να μην δημιουργείται ηχητική προειδοποίηση.
- Ενδέχεται να μην ακούσετε τον προειδοποιητικό ήχο του LKA εάν ο περιβάλλοντας χώρος έχει θόρυβο.
- Εάν συνδέσετε αντικείμενα στο τιμόνι, το σύστημα διεύθυνσης ενδέχεται να μην υποβοηθείται σωστά.
- Η Υποβοήθηση Διατήρησης Λωρίδας ενδέχεται να μην λειτουργεί για 15 δευτερόλεπτα μετά την εκκίνηση του αυτοκινήτου ή την ρύθμιση της κάμερας.
- Η Υποβοήθηση Διατήρησης Λωρίδας δεν θα λειτουργήσει όταν:
 - Το φλας ή τα αλάρμ είναι αναμμένα.
 - Το αυτοκίνητο δεν οδηγείται στο κέντρο της λωρίδας όταν το σύστημα είναι ενεργοποιημένο ή αμέσως μετά την αλλαγή λωρίδας.
 - Είναι ενεργοποιημένα το ESC (Ηλεκτρονικός Έλεγχος Ευστάθειας) ή το VSM (Διαχείριση Ευστάθειας Αυτοκινήτου).
 - Το αυτοκίνητο κινείται σε απότομη καμπύλη.
 - Η ταχύτητα του αυτοκινήτου είναι κάτω από 55 χλμ/ώρα (35 mph) ή πάνω από 210 χλμ/ώρα (130 mph).
 - Το αυτοκίνητο κάνει απότομες αλλαγές λωρίδας.
 - Το αυτοκίνητο φρενάρει ξαφνικά.

ΥΠΟΒΟΗΘΗΣΗ ΑΠΟΦΥΓΗΣ ΣΥΓΚΡΟΥΣΗΣ ΤΥΦΛΟΥ ΣΗΜΕΙΟΥ (BCA) (ΑΝ ΕΧΕΙ ΤΟΠΟΘΕΤΗΘΕΙ)

Η Υποβοήθηση Αποφυγής Σύγκρουσης Τυφλού Σημείου έχει σχεδιαστεί για να βοηθά στον εντοπισμό και την παρακολούθηση οχημάτων που πλησιάζουν στην περιοχή των τυφλών σημείων του οδηγού και προειδοποιεί τον οδηγό για πιθανή σύγκρουση με προειδοποιητικό μήνυμα και ηχητική προειδοποίηση.

Επιπρόσθετα, εάν υπάρχει κίνδυνος σύγκρουσης όταν αλλάζετε λωρίδες ή βγαίνετε από χώρο στάθμευσης, το σύστημα θα βοηθήσει στην αποφυγή σύγκρουσης φρενάροντας.

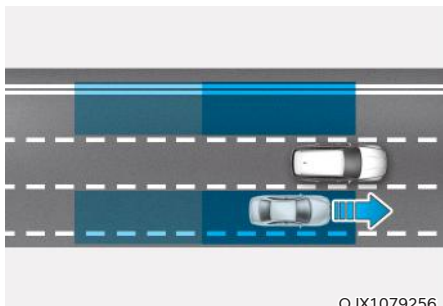

Η Υποβοήθηση Αποφυγής Σύγκρουσης Τυφλού Σημείου βοηθά στον εντοπισμό και ενημερώνει τον οδηγό ότι ένα όχημα είναι στο τυφλό σημείο.

ΠΡΟΣΟΧΗ

Το εύρος ανίχνευσης μπορεί να διαφέρει ανάλογα με την ταχύτητα του αυτοκινήτου σας. Ωστόσο, ακόμη και αν υπάρχει όχημα στο τυφλό σημείο, το σύστημα ενδέχεται να μην σας προειδοποιήσει όταν περνάτε με υψηλή ταχύτητα.

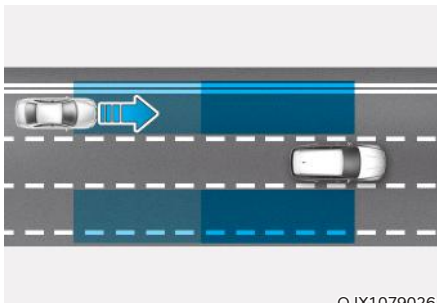

Η Υποβοήθηση Αποφυγής Σύγκρουσης Τυφλού Σημείου βοηθάει στον εντοπισμό και στην ενημέρωση του οδηγού ότι ένα όχημα πλησιάζει με μεγάλη ταχύτητα από την περιοχή του τυφλού σημείου.

ΠΡΟΣΟΧΗ

Ο χρόνος προειδοποίησης μπορεί να διαφέρει ανάλογα με την ταχύτητα του οχήματος όταν αυτό πλησιάζει με υψηλή ταχύτητα.

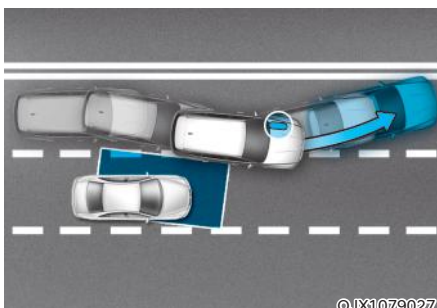

Όταν αλλάζετε λωρίδες ανιχνεύοντας τη λωρίδα μπροστά, εάν το σύστημα κρίνει ότι υπάρχει κίνδυνος σύγκρουσης με ένα όχημα που πλησιάζει στο τυφλό σημείο, το σύστημα θα βοηθήσει στην αποφυγή σύγκρουσης φρενάροντας.

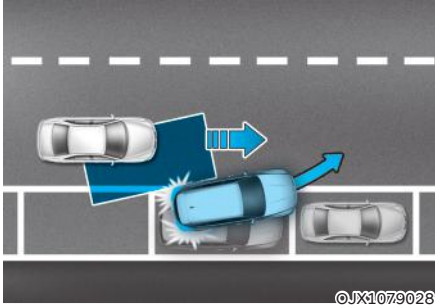

©JX1079028

Όταν βγαίνετε από μια θέση στάθμευσης με το εμπρός μέρος, εάν το σύστημα κρίνει ότι υπάρχει κίνδυνος σύγκρουσης με ένα όχημα που πλησιάζει στο τυφλό σημείο, το σύστημα θα βοηθήσει στην αποφυγή σύγκρουσης εφαρμόζοντας το φρένο.

i Πληροφορία

Στο κείμενο που ακολουθεί, η Υποβοήθηση Αποφυγής Σύγκρουσης Τυφλού σημείου θα αναφέρεται ως σύστημα Ασφαλείας Τυφλού σημείου.

Αισθητήρας ανίχνευσης

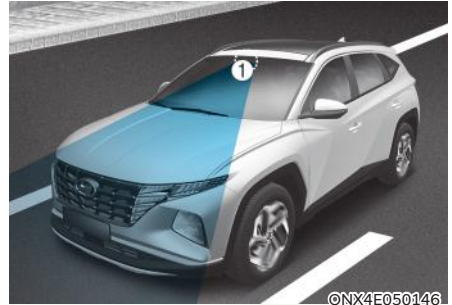

©NX4E050146



©NX4E070014

- [1] : Εμπρός κάμερα,
[2] : Ραντάρ πίσω γωνίας

Ανατρέξτε στην παραπάνω εικόνα για τη λεπτομερή θέση των αισθητήρων ανίχνευσης.

ΠΡΟΣΟΧΗ

Πάρτε τις παρακάτω προφυλάξεις για να διατηρήσετε τη βέλτιστη απόδοση του αισθητήρα ανίχνευσης:

- ΠΟΤΕ μην αποσυναρμολογήσετε αυθαίρετα το Ραντάρ πίσω γωνίας ή την μονάδα του Ραντάρ πίσω γωνίας ούτε να εφαρμόσετε κάποια δύναμη σε αυτό.
- Εάν υπάρχει χτύπημα στο ραντάρ πίσω γωνίας ή κοντά στο ραντάρ, παρόλο που το προειδοποιητικό μήνυμα δεν εμφανίζεται στον πίνακα, το σύστημα ασφαλείας τυφλού σημείου μπορεί να μην λειτουργεί σωστά. Συνιστούμε να επιθεωρήσετε το σύστημα σε έναν Εξουσιοδοτημένο Επισκευαστή της HYUNDAI.
- Εάν το Ραντάρ πίσω γωνίας έχει αντικατασταθεί ή επισκευαστεί, συνιστούμε να επιθεωρήσετε το αυτοκίνητο σε έναν Εξουσιοδοτημένο Επισκευαστή της HYUNDAI.
- Χρησιμοποιήστε μόνο γνήσια ανταλλακτικά για την επισκευή του πίσω προφυλακτήρα όπου βρίσκεται το ραντάρ της πίσω γωνίας.
- Μην βάζετε πλαίσια πινακίδας ή αντικείμενα, όπως αυτοκόλλητο προφυλακτήρα, φιλμ ή προστατευτικό προφυλακτήρα, κοντά στο κάλυμμα του Ραντάρ πίσω γωνίας.
- Το σύστημα ενδέχεται να μην λειτουργεί σωστά εάν έχει αντικατασταθεί ο προφυλακτήρας ή έχει υποστεί ζημιά ο γύρω χώρος του ραντάρ πίσω γωνίας ή έχει βαφτεί.
- Εάν έχει εγκατασταθεί ρυμουλκούμενο, καρτσάκι, κ.λπ., ενδέχεται να επηρεάσει αρνητικά την απόδοση του ραντάρ της πίσω γωνίας ή το σύστημα να μην λειτουργεί.
- Για περισσότερες λεπτομέρειες σχετικά με τις προφυλάξεις της κάμερας μπροστινής προβολής, ανατρέξτε στην ενότητα "Υποβοήθηση αποφυγής μετωπικής σύγκρουσης (FCA)" σε αυτό το κεφάλαιο.

Ρυθμίσεις συστήματος

Ρύθμιση λειτουργιών για το σύστημα



Ασφάλεια Τυφλού σημείου

Με τον κινητήρα ενεργοποιημένο, επιλέξτε ή αποεπιλέξτε 'Driver Assistance → Blind-Spot Safety' από το μενού Ρυθμίσεις για να ορίσετε εάν θα χρησιμοποιήσετε ή όχι την κάθε λειτουργία.

- Εάν επιλέξετε 'Active assist' το σύστημα θα προειδοποιήσει τον οδηγό με ένα προειδοποιητικό μήνυμα, μια ηχητική προειδοποίηση, δόνηση στο τιμόνι (αν έχει τοποθετηθεί) και θα εφαρμοστεί υποβοήθηση πέδησης ανάλογα με τα επίπεδα κινδύνου της σύγκρουσης.
- Εάν επιλέξετε "Warning Only", το σύστημα θα προειδοποιήσει τον οδηγό με ένα προειδοποιητικό μήνυμα, μια ηχητική προειδοποίηση και δόνηση στο τιμόνι (αν έχει τοποθετηθεί) ανάλογα με τα επίπεδα κινδύνου της σύγκρουσης. Η υποβοήθηση πέδησης δεν θα υποστηρίζεται.
- Αν επιλέξετε "Off", το σύστημα απενεργοποιείται.

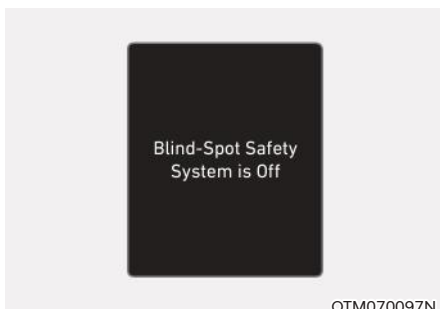

OTM070097N

Όταν ο κινητήρας επανεκκινηθεί με το σύστημα απενεργοποιημένο, το μήνυμα 'Blind spot safety system is Off' θα εμφανιστεί στον πίνακα.

Εάν αλλάξετε τη ρύθμιση από 'Off' σε 'Active assist' ή 'Warning only', η προειδοποιητική λυχνία στον εξωτερικό καθρέφτη θα αναβοσβήσει για τρία δευτερόλεπτα.

Επιπρόσθετα, εάν ο κινητήρας ενεργοποιηθεί, όταν το σύστημα έχει ρυθμιστεί στο 'Active assist' ή 'Warning only', η προειδοποιητική λυχνία στον εξωτερικό καθρέφτη θα αναβοσβήσει για τρία δευτερόλεπτα.



ΠΡΟΕΙΔΟΠΟΙΗΣΗ

- Εάν επιλεγεί το 'Warning only', το φρενάρισμα δεν υποστηρίζεται.
- Εάν είναι επιλεγμένο το 'Off', ο οδηγός πρέπει πάντα να ελέγχει το περιβάλλον και να οδηγεί με ασφάλεια.



Πληροφορία

Εάν επανεκκινηθεί ο κινητήρας, το σύστημα Ασφαλείας Τυφλού σημείου θα διατηρήσει την τελευταία ρύθμιση.

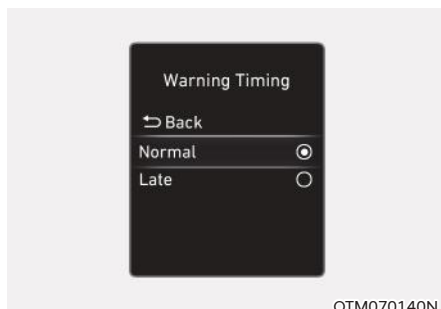

OTM070140N

Χρόνος προειδοποίησης

Με τον κινητήρα αναμμένο, επιλέξτε 'Driver Assistance → Warning Timing' από το μενού Ρυθμίσεις για να αλλάξετε τον αρχικό χρόνο ενεργοποίησης της προειδοποίησης για το σύστημα ασφάλειας τυφλού σημείου.

Όταν το αυτοκίνητο παραδίδεται για πρώτη φορά, ο χρόνος προειδοποίησης έχει οριστεί σε "Normal". Εάν τον αλλάξετε, ο χρόνος προειδοποίησης και των άλλων συστημάτων υποβοήθησης οδήγησης ενδέχεται να αλλάξει.

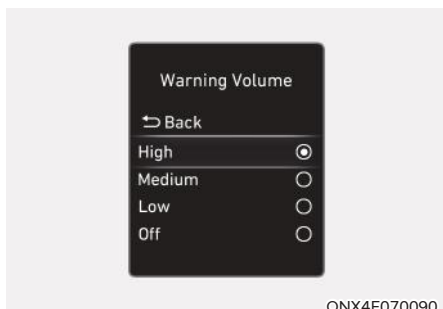

Ένταση ήχου προειδοποίησης

Με τον κινητήρα αναμμένο, επιλέξτε 'Driver Assistance → Warning Volume' από το μενού Ρυθμίσεις για να αλλάξετε την ένταση του ήχου προειδοποίησης σε "High", "Medium", "Low" ή "OFF" για το σύστημα ασφάλειας τυφλού σημείου.

Ωστόσο, όταν η ένταση ήχου προειδοποίησης είναι απενεργοποιημένη, η λειτουργία δόνησης του τιμονιού (εάν έχει τοποθετηθεί) θα ενεργοποιηθεί εάν είχε απενεργοποιηθεί.

Εάν αλλάξετε την ένταση του ήχου προειδοποίησης, η ένταση προειδοποίησης και των άλλων συστημάτων υποβοήθησης οδήγησης ενδέχεται να αλλάξει.



ΠΡΟΣΟΧΗ

- Η ρύθμιση του χρόνου προειδοποίησης και της έντασης του ήχου προειδοποίησης ισχύει για όλες τις λειτουργίες του συστήματος ασφάλειας τυφλού σημείου.
- Αν και το "Normal" έχει επιλεγεί ως χρόνος προειδοποίησης εάν το όχημα πλησιάζει με υψηλή ταχύτητα ο αρχικός χρόνος ενεργοποίησης της προειδοποίησης μπορεί να φαίνεται αργός.
- Επιλέξτε 'Late' για χρόνο προειδοποίησης όταν η κίνηση είναι μικρή και όταν η ταχύτητα οδήγησης είναι χαμηλή.

Λειτουργία συστήματος Προειδοποίηση συστήματος και έλεγχος



Ανίχνευση οχήματος

- Για να προειδοποιήσει τον οδηγό ότι ένα όχημα εντοπίζεται, η προειδοποιητική λυχνία στον εξωτερικό καθρέφτη και η ένδειξη head-up (αν έχει τοποθετηθεί) θα ανάψουν.
- Το σύστημα θα λειτουργήσει όταν η ταχύτητα του αυτοκινήτου σας είναι πάνω από 20 χλμ/ώρα (12 mph) και η ταχύτητα του οχήματος στην περιοχή τυφλού σημείου είναι πάνω από 10 χλμ/ώρα (7 mph).

Προειδοποίηση Σύγκρουσης

- Η προειδοποίηση σύγκρουσης θα λειτουργήσει όταν το φλας είναι αναμμένο προς την κατεύθυνση του οχήματος που ανιχνεύτηκε.
- Εάν επιλεγεί 'Warning Only' από το μενού Ρυθμίσεις, η προειδοποίηση σύγκρουσης θα λειτουργήσει όταν το όχημά σας πλησιάσει στη λωρίδα και εντοπίζεται το όχημα στο τυφλό σημείο.
- Για να προειδοποιήσει τον οδηγό για σύγκρουση, η προειδοποιητική λυχνία στον εξωτερικό καθρέφτη θα αναβοσβήσει. Ταυτόχρονα, ακούγεται μια ηχητική προειδοποίηση και το τιμόνι θα δονηθεί (αν έχει τοποθετηθεί).
- Όταν το φλας σβήσει ή απομακρυνθεί από τη λωρίδα, η προειδοποίηση σύγκρουσης θα ακυρωθεί και το σύστημα θα επιστρέψει στην κατάσταση ανίχνευσης οχήματος.



ΠΡΟΕΙΔΟΠΟΙΗΣΗ

- Το εύρος ανίχνευσης του πίσω γωνιακού ραντάρ καθορίζεται από το τυπικό πλάτος του δρόμου. Επομένως, σε έναν στενό δρόμο, το σύστημα μπορεί να εντοπίσει άλλα οχήματα στην διπλανή λωρίδα και να σας προειδοποιήσει. Αντίθετα, σε έναν ευρύ δρόμο, το σύστημα ενδέχεται να μην είναι σε θέση να εντοπίσει ένα όχημα που βρίσκεται στην διπλανή λωρίδα και μπορεί να μην σας προειδοποιήσει.
- Όταν τα φώτα αλάρμ είναι αναμμένα, η προειδοποίηση σύγκρουσης με φλας δεν θα λειτουργεί.



Πληροφορία

Εάν το αυτοκίνητο είναι αριστεροτίμονο, η προειδοποίηση σύγκρουσης μπορεί να προκύψει όταν στρίβετε αριστερά. Διατηρήστε τη σωστή απόσταση με τα οχήματα στην αριστερή λωρίδα. Εάν το αυτοκίνητο είναι δεξιοτίμονο, η προειδοποίηση σύγκρουσης μπορεί να προκύψει όταν στρίβετε δεξιά. Διατηρήστε τη σωστή απόσταση με τα οχήματα στη δεξιά λωρίδα.

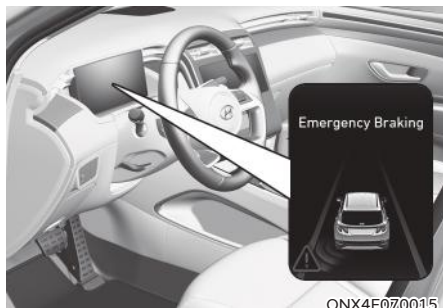

Υποβοήθηση αποφυγής σύγκρουσης (ενώ οδηγείτε)

- Για να προειδοποιήσει τον οδηγό για μια σύγκρουση, η προειδοποιητική λυχνία στον εξωτερικό καθρέφτη θα αναβοσβήσει και θα εμφανιστεί ένα προειδοποιητικό μήνυμα στον πίνακα. Ταυτόχρονα, ακούγεται μια ηχητική προειδοποίηση και το τιμόνι θα δονηθεί (αν έχει τοποθετηθεί).
- Το σύστημα θα λειτουργήσει όταν η ταχύτητα του αυτοκινήτου σας κυμαίνεται μεταξύ 60 ~ 200 χλμ/ώρα (40 ~ 120 mph) και ανιχνεύονται και οι δύο γραμμές της λωρίδας οδήγησης.
- Υποστηρίζεται το φρενάρισμα έκτακτης ανάγκης για να αποφευχθεί η σύγκρουση με το όχημα που βρίσκεται στην περιοχή του τυφλού σημείου.



ΠΡΟΕΙΔΟΠΟΙΗΣΗ

- Η υποβοήθηση αποφυγής σύγκρουσης θα ακυρωθεί στις παρακάτω συνθήκες:
 - Το αυτοκίνητό σας εισέρχεται στην διπλανή λωρίδα σε μια συγκεκριμένη απόσταση.
 - Το αυτοκίνητό σας είναι μακριά από τον κίνδυνο σύγκρουσης.
 - Το τιμόνι αλλάζει απότομα.
 - Το πεντάλ φρένου είναι πατημένο.
 - Η Υποβοήθηση Αποφυγής Μετωπικής Σύγκρουσης λειτουργεί.
- Μετά τη λειτουργία του συστήματος ή την αλλαγή λωρίδας, πρέπει να οδηγείτε στο κέντρο της λωρίδας. Το σύστημα δεν θα λειτουργεί εάν δεν οδηγείτε στο κέντρο της λωρίδας.



Υποβοήθηση αποφυγής σύγκρουσης (κατά την αναχώρηση)

- Για να προειδοποιήσει τον οδηγό για μια σύγκρουση, η προειδοποιητική λυχνία στον εξωτερικό καθρέφτη θα αναβοσβήσει και θα εμφανιστεί ένα προειδοποιητικό μήνυμα στον πίνακα. Ταυτόχρονα, ακούγεται μια ηχητική προειδοποίηση και το τιμόνι θα δονηθεί (αν έχει τοποθετηθεί).
- Το σύστημα θα λειτουργήσει όταν η ταχύτητα του αυτοκινήτου σας είναι κάτω από 3 χλμ/ώρα (2 mph) και η ταχύτητα του οχήματος στην περιοχή του τυφλού σημείου είναι πάνω από 5 χλμ/ώρα (3 mph).
- Υποστηρίζεται το φρενάρισμα έκτακτης ανάγκης για να αποφευχθεί η σύγκρουση με το όχημα που βρίσκεται στην περιοχή του τυφλού σημείου.



Στάθμευση του αυτοκινήτου και τερματισμός ελέγχου φρένων

- Όταν το αυτοκίνητο σταματά λόγω φρεναρίσματος έκτακτης ανάγκης, το προειδοποιητικό μήνυμα 'Drive carefully' θα εμφανιστεί στον πίνακα. Για ασφάλεια, ο οδηγός πρέπει να πιέσει αμέσως το πεντάλ φρένου και να ελέγξει το γύρω χώρο.
- Ο έλεγχος των φρένων θα σταματήσει όταν το αυτοκίνητο σταματήσει με πέδηση έκτακτης ανάγκης, για περίπου 2 δευτερόλεπτα.



ΠΡΟΕΙΔΟΠΟΙΗΣΗ

Πάρτε τις παρακάτω προφυλάξεις όταν χρησιμοποιείτε το σύστημα Ασφάλειας Τυφλού σημείου:

- Για ασφάλεια, αλλάξτε τις ρυθμίσεις αφού σταθμεύσετε το αυτοκίνητο σε ασφαλή τοποθεσία.
- Εάν εμφανιστεί κάποιο προειδοποιητικό μήνυμα άλλου συστήματος ή δημιουργηθεί ηχητική προειδοποίηση, ενδέχεται να μην εμφανίζεται το προειδοποιητικό μήνυμα του συστήματος Ασφάλειας Τυφλού σημείου και να μην ακουστεί η ηχητική προειδοποίηση.
- Ενδέχεται να μην ακούσετε τον προειδοποιητικό ήχο του συστήματος Ασφάλειας Τυφλού σημείου εάν το περιβάλλον είναι θορυβώδες.
- Το σύστημα ασφαλείας τυφλού σημείου ενδέχεται να μην λειτουργήσει εάν ο οδηγός πατήσει το πεντάλ φρένου για να αποφύγει μια σύγκρουση.
- Όταν το σύστημα ασφαλείας τυφλού σημείου λειτουργεί, ο έλεγχος φρεναρίσματος από το σύστημα θα ακρωθθεί αυτόματα όταν ο οδηγός πιέσει υπερβολικά το πεντάλ γκαζιού ή κάνει απότομα ελιγμό.
- Κατά τη λειτουργία του συστήματος ασφαλείας τυφλού σημείου, το αυτοκίνητο μπορεί να σταματήσει ξαφνικά τραυματίζοντας επιβάτες και μετατοπίζοντας αντικείμενα που δεν είναι ασφαλισμένα. Να φοράτε πάντα τη ζώνη ασφαλείας και να διατηρείτε τα αντικείμενα ασφαλή.
- Ακόμα και αν υπάρχει πρόβλημα με το σύστημα ασφαλείας τυφλού σημείου, η βασική απόδοση πέδησης του αυτοκινήτου θα λειτουργεί κανονικά.
- Το σύστημα ασφαλείας τυφλού σημείου δεν λειτουργεί σε όλες τις καταστάσεις ή δεν μπορεί να αποφύγει όλες τις συγκρούσεις.

- Το σύστημα ασφαλείας τυφλού σημείου ενδέχεται να προειδοποιήσει τον οδηγό αργά ή να μην προειδοποιήσει τον οδηγό ανάλογα με το δρόμο και τις συνθήκες οδήγησης.
- Ο οδηγός πρέπει να διατηρεί τον έλεγχο του αυτοκινήτου συνεχώς. Μην εξαρτάστε από το σύστημα ασφαλείας τυφλού σημείου. Διατηρήστε μια ασφαλή απόσταση φρεναρίσματος και, εάν είναι απαραίτητο, πιέστε το πεντάλ φρένου για να μειώσετε την ταχύτητα σας ή να σταματήσετε το αυτοκίνητο.
- Ποτέ μην χρησιμοποιείτε το σύστημα ασφαλείας τυφλού σημείου σε άτομα, ζώα, αντικείμενα κ.λπ. Μπορεί να προκληθεί σοβαρός τραυματισμός ή θάνατος.



ΠΡΟΕΙΔΟΠΟΙΗΣΗ

Ο έλεγχος φρένων ενδέχεται να μην λειτουργεί σωστά ανάλογα με την κατάσταση του ESC (Ηλεκτρονικός έλεγχος ευστάθειας).

Θα υπάρξει προειδοποίηση μόνο όταν:

- Η προειδοποιητική λυχνία ESC (Ηλεκτρονικός Έλεγχος ευστάθειας) είναι αναμμένη.
- Το ESC (Ηλεκτρονικός Έλεγχος ευστάθειας) εμπλέκεται σε διαφορετική λειτουργία.

Δυσλειτουργία συστήματος και περιορισμοί

Δυσλειτουργία συστήματος

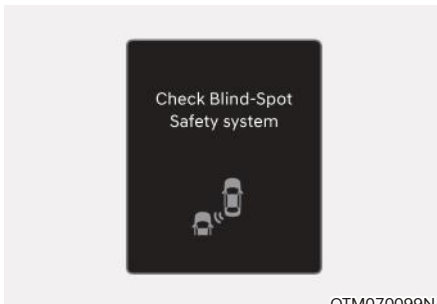

Όταν το σύστημα ασφάλειας τυφλού σημείου δεν λειτουργεί σωστά, το προειδοποιητικό μήνυμα 'Check Blind-Spot Safety system(s)' θα εμφανιστεί στον πίνακα και το σύστημα θα απενεργοποιηθεί αυτόματα ή θα λειτουργεί περιορισμένα. Συνιστούμε να επιθεωρήσετε το σύστημα σε έναν Εξουσιοδοτημένο Επισκευαστή της HYUNDAI.

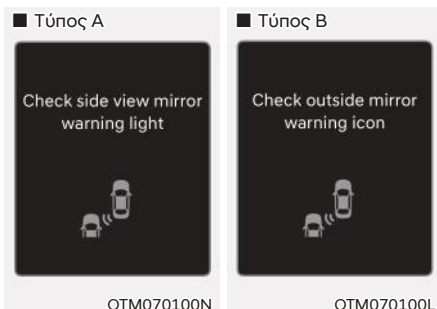

Όταν η προειδοποιητική λυχνία εξωτερικού καθρέφτη δεν λειτουργεί κανονικά, το προειδοποιητικό μήνυμα 'Check side view mirror warning light' (ή 'Check outside mirror warning icon') θα εμφανιστεί στον πίνακα. Συνιστούμε να επιθεωρήσετε το σύστημα σε έναν Εξουσιοδοτημένο Επισκευαστή της HYUNDAI.

Το σύστημα είναι απενεργοποιημένο

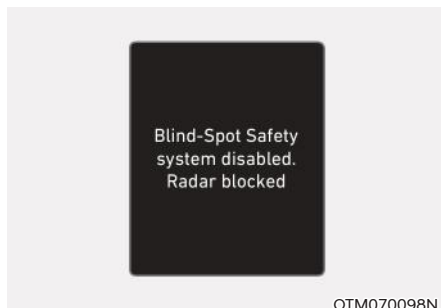

Όταν ο πίσω προφυλακτήρας γύρω από το πίσω γωνιακό ραντάρ ή ο αισθητήρας καλύπτεται με ξένα υλικά, όπως χιόνι ή βροχή, ή έχει εγκατασταθεί ένα τρέιλερ ή καροτσάκι, μπορεί να μειωθεί η απόδοση ανίχνευσης και να περιοριστεί ή να απενεργοποιηθεί προσωρινά το σύστημα ασφάλειας τυφλού σημείου. Εάν συμβεί αυτό, το προειδοποιητικό μήνυμα 'Blind-spot safety system(s) disabled. Radar blocked' θα εμφανιστεί στον πίνακα.

Το σύστημα θα λειτουργεί κανονικά όταν αφαιρεθεί το ξένο υλικό ή το τρέιλερ, κ.λπ. και στη συνέχεια γίνει επανεκκίνηση του κινητήρα.

Εάν το σύστημα δεν λειτουργεί κανονικά μετά την αφαίρεση του εμποδίου, σας συνιστούμε να το επιθεωρήσετε σε έναν Εξουσιοδοτημένο Επισκευαστή της HYUNDAI.

ΠΡΟΕΙΔΟΠΟΙΗΣΗ

- Αν και το προειδοποιητικό μήνυμα δεν εμφανίζεται στον πίνακα, το σύστημα τυφλού σημείου ενδέχεται να μην λειτουργεί σωστά.
- Το σύστημα ασφάλειας τυφλού σημείου ενδέχεται να μην λειτουργεί σωστά σε μια περιοχή (π.χ. ανοιχτός χώρος), όπου καμία υπόσταση δεν ανιχνεύεται ή όταν ο αισθητήρας ανίχνευσης μπλοκάρεται από ξένο υλικό αμέσως μετά την εκκίνηση του κινητήρα.



ΠΡΟΣΟΧΗ

Απενεργοποιήστε το σύστημα ασφαλείας τυφλού σημείου για να εγκαταστήσετε ένα τρέιλερ, καροτσάκι κ.λπ. ή αφαιρέσετε τα για να χρησιμοποιήσετε το σύστημα ασφαλείας τυφλού σημείου.

Περιορισμοί του συστήματος

Το σύστημα τυφλού σημείου ενδέχεται να μην λειτουργεί κανονικά ή το σύστημα μπορεί να λειτουργήσει απροσδόκητα στις ακόλουθες συνθήκες:

- Υπάρχει κακός καιρός, όπως έντονη χιονόπτωση, δυνατή βροχή κ.λπ.
- Το πίσω γωνιακό ραντάρ καλύπτεται από χιόνι, βροχή, βρωμιά κ.λπ.
- Η θερμοκρασία γύρω από το ραντάρ της πίσω γωνίας είναι υψηλή ή χαμηλή.
- Οδήγηση σε κόμβο αυτοκινητόδρομου.
- Το πεζοδρόμιο του δρόμου (ή ο γύρω χώρος) περιέχει ασυνήθιστα μεταλλικά εξαρτήματα (πιθανώς λόγω κατασκευής υπόγειας διάβασης).
- Υπάρχει ένα σταθερό αντικείμενο κοντά στο αυτοκίνητο, όπως ηχοφράγματα, προστατευτικά κιγκλιδώματα, κεντρικά διαχωριστικά, φράγματα εισόδου, λαμπτήρες δρόμου, πινακίδες, σήραγγες, τείχι κ.λπ. (συμπεριλαμβανομένων διπλών κατασκευών).
- Οδήγηση σε μεγάλες περιοχές όπου υπάρχουν λίγα οχήματα ή κατασκευές (π.χ. έρημος, λιβάδι, προάστιο κ.λπ.)
- Οδήγηση μέσα από ένα στενό δρόμο όπου τα δέντρα ή το γρασιδί είναι μεγάλα.
- Οδήγηση σε υγρή επιφάνεια, όπως όταν υπάρχει λακκούβα στο δρόμο.
- Το άλλο όχημα κινείται πολύ κοντά πίσω από το αυτοκίνητό σας, ή το άλλο όχημα σας προσπερνά σε κοντινή απόσταση.
- Η ταχύτητα του άλλου οχήματος είναι πολύ υψηλή και προσπερνά το αυτοκίνητό σας γρήγορα.
- Ένα άλλο όχημα προσπερνά το αυτοκίνητό σας.
- Το αυτοκίνητό σας αλλάζει λωρίδα.
- Το αυτοκίνητό σας έχει ξεκινήσει ταυτόχρονα με το όχημα δίπλα σας και έχει επιταχύνει.
- Το όχημα στην διπλανή λωρίδα μετακινείται δύο λωρίδες μακριά σας, ή όταν το όχημα δύο λωρίδες μακριά από εσάς μετακινείται στην διπλανή λωρίδα.
- Ένα τρέιλερ ή μεταφορέας εγκαθίσταται γύρω από το ραντάρ της πίσω γωνίας.
- Ο προφυλακτήρας γύρω από το ραντάρ της πίσω γωνίας καλύπτεται με αντικείμενα, όπως αυτοκόλλητο προφυλακτήρα, προστατευτικό προφυλακτήρα, σχάρα ποδηλάτων κ.λπ.
- Ο προφυλακτήρας γύρω από το ραντάρ της πίσω γωνίας έχει χτυπηθεί, έχει υποστεί ζημιά ή το ραντάρ είναι εκτός θέσης.
- Το ύψος του αυτοκινήτου σας είναι χαμηλό ή υψηλό λόγω βαρέων φορτίων, ανώμαλης πίεσης ελαστικών κ.λπ.

Το σύστημα ασφαλείας τυφλού σημείου ενδέχεται να μην λειτουργεί κανονικά ή το σύστημα μπορεί να λειτουργεί απροσδόκητα όταν εντοπίζονται τα ακόλουθα αντικείμενα:

- Ανιχνεύεται μια μοτοσυκλέτα ή ποδήλατο.
- Ανιχνεύεται ένα όχημα όπως ένα επίπεδο τρέιλερ.
- Ανιχνεύεται ένα μεγάλο όχημα, όπως λεωφορείο ή φορτηγό.
- Εντοπίζεται ένα κινούμενο εμπόδιο όπως ένας πεζός, ζώο, καροτσάκι αγορών ή ένα καροτσάκι μωρού.
- Ανιχνεύεται ένα όχημα με χαμηλό ύψος όπως ένα σπορ αυτοκίνητο.

Ο έλεγχος πέδησης ενδέχεται να μην λειτουργεί, απαιτείται η προσοχή του οδηγού στις παρακάτω περιπτώσεις:

- Το αυτοκίνητο δονείται πολύ ενώ οδηγείτε σε έναν ανώμαλο δρόμο, σε αναμοιόμορφο δρόμο ή σε πλακόστρωτο.
- Το αυτοκίνητο κινείται σε ολισθηρή επιφάνεια λόγω χιονιού, λακκούβας με νερό ή πάγου κλπ.
- Η πίεση των ελαστικών είναι χαμηλή ή ένα ελαστικό έχει υποστεί ζημιά.
- Το φρένο έχει ανακατασκευαστεί.
- Το αυτοκίνητο κάνει απότομες αλλαγές λωρίδας.

Για περισσότερες λεπτομέρειες σχετικά με τους περιορισμούς της κάμερας μπροστινής προβολής, ανατρέξτε στην ενότητα "Υποβοήθηση αποφυγής μετωπικής σύγκρουσης (FCA)" και "Υποβοήθηση διατήρησης λωρίδας (LKA)" σε αυτό το κεφάλαιο.

ΠΡΟΕΙΔΟΠΟΙΗΣΗ

- Οδήγηση σε στροφή



Το σύστημα ασφάλειας τυφλού σημείου μπορεί να μην λειτουργεί σωστά όταν οδηγείτε σε καμπύλο δρόμο. Το σύστημα ενδέχεται να μην ανιχνεύσει το όχημα στην διπλανή λωρίδα.

Να προσέχετε πάντα τον δρόμο και τις συνθήκες οδήγησης, ενώ οδηγείτε.



Το σύστημα ασφάλειας τυφλού σημείου μπορεί να μην λειτουργεί σωστά όταν οδηγείτε σε καμπύλο δρόμο. Το σύστημα ενδέχεται να ανιχνεύσει ένα όχημα στην ίδια λωρίδα.

Να προσέχετε πάντα τον δρόμο και τις συνθήκες οδήγησης, ενώ οδηγείτε.

- Οδήγηση σε δρόμο που συγχωνεύεται/διαίρεται

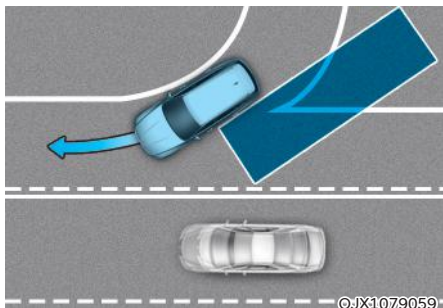

Το σύστημα ασφάλειας τυφλού σημείου μπορεί να μην λειτουργεί σωστά όταν ο δρόμος συγχωνεύεται ή διαίρεται. Το σύστημα ενδέχεται να μην ανιχνεύσει το όχημα στην διπλανή λωρίδα.

Να προσέχετε πάντα τον δρόμο και τις συνθήκες οδήγησης, ενώ οδηγείτε.

- Οδήγηση σε κλίση

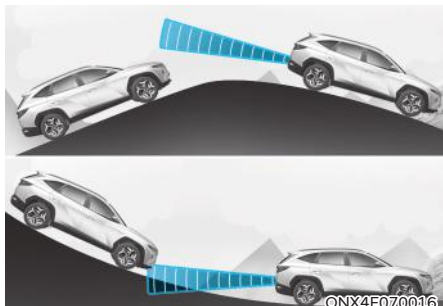

Το σύστημα ασφάλειας τυφλού σημείου μπορεί να μην λειτουργεί σωστά όταν οδηγείτε σε δρόμο με κλίση. Το σύστημα ενδέχεται να μην ανιχνεύσει το όχημα στην διπλανή λωρίδα ή μπορεί να αναγνωρίσει εσφαλμένα το έδαφος ή κατασκευές.

Να προσέχετε πάντα τον δρόμο και τις συνθήκες οδήγησης, ενώ οδηγείτε.

- Οδήγηση με διαφορετικά ύψη λωρίδων

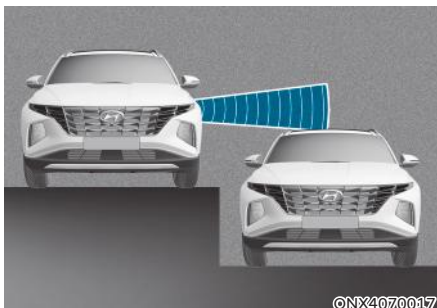

Το σύστημα ασφάλειας τυφλού σημείου μπορεί να μην λειτουργεί σωστά όταν τα ύψη των λωρίδων είναι διαφορετικά. Το σύστημα μπορεί να μην ανιχνεύσει το όχημα σε δρόμο με διαφορετικά ύψη λωρίδων (τμήμα σύνδεσης υπόγειας διάβασης, ανισόπεδες διασταυρώσεις κλπ.).

Να προσέχετε πάντα τον δρόμο και τις συνθήκες οδήγησης, ενώ οδηγείτε.

ΠΡΟΕΙΔΟΠΟΙΗΣΗ

- Όταν ρυμουλκείτε ένα τρέιλερ ή άλλο όχημα, βεβαιωθείτε ότι έχετε απενεργοποιήσει το σύστημα ασφαλείας τυφλού σημείου.
- Το σύστημα ασφαλείας τυφλού σημείου ενδέχεται να μην λειτουργεί κανονικά εάν παρεμποδίζεται από ισχυρά ηλεκτρομαγνητικά κύματα.
- Το σύστημα ασφαλείας τυφλού σημείου ενδέχεται να μην λειτουργεί για 3 δευτερόλεπτα μετά την εκκίνηση του αυτοκινήτου ή την επαναρρόθμιση των ραντάρ πίσω γωνίας.

ΠΡΟΕΙΔΟΠΟΙΗΣΗ ΑΣΦΑΛΟΥΣ ΕΞΟΔΟΥ (SEW) (ΑΝ ΕΧΕΙ ΤΟΠΟΘΕΤΗΘΕΙ)

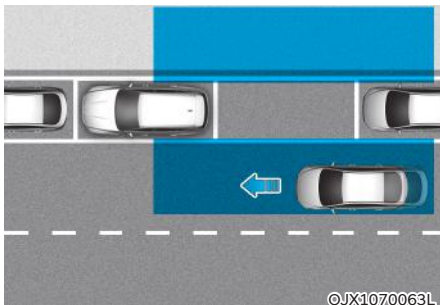

Αφού σταματήσει το αυτοκίνητο, όταν εντοπιστεί ένα όχημα να πλησιάζει από την πίσω περιοχή μόλις ένας επιβάτης ανοίξει μια πόρτα, η Προειδοποίηση για ασφαλή έξοδο θα ειδοποιήσει τον οδηγό με ένα προειδοποιητικό μήνυμα και μια ηχητική προειδοποίηση για να αποτρέψει την σύγκρουση.



ΠΡΟΣΟΧΗ

Ο χρόνος προειδοποίησης μπορεί να διαφέρει ανάλογα με την ταχύτητα του οχήματος που πλησιάζει.

Αισθητήρας ανίχνευσης



Τα ραντάρ πίσω γωνίας είναι αισθητήρες που βρίσκονται μέσα στον πίσω προφυλακτήρα για να ανιχνεύουν τις πλευρικές και πίσω περιοχές. Διατηρείτε πάντα τον πίσω προφυλακτήρα καθαρό για σωστή λειτουργία της προειδοποίησης ασφαλούς εξόδου.

ΣΗΜΕΙΩΣΗ

Για περισσότερες λεπτομέρειες σχετικά με τις προφυλάξεις των ραντάρ πίσω γωνίας, ανατρέξτε στην ενότητα "Υποβοήθηση τυφλού σημείου σύγκρουσης (BCA)" σε αυτό το κεφάλαιο.

Ρυθμίσεις συστήματος Ρύθμιση λειτουργιών



Προειδοποίηση ασφαλούς εξόδου

Με το μπουτόν Engine Start/Stop στην θέση ON, επιλέξτε 'Driver Assistance → Blind-Spot Safety → Safe Exit Assist' από το μενού Ρυθμίσεις για να ενεργοποιήσετε την προειδοποίηση ασφαλούς εξόδου και αποεπιλέξτε για την απενεργοποίηση του συστήματος.

ΠΡΟΕΙΔΟΠΟΙΗΣΗ

Ο οδηγός θα πρέπει πάντα να προσέχει για την εμφάνιση απρόσμενων και ξαφνικών καταστάσεων. Εάν η επιλογή "Safe Exit Warning" είναι αποεπιλεγμένη, το σύστημα δεν μπορεί να σας βοηθήσει.

Πληροφορία

Εάν επανεκκινηθεί ο κινητήρας, το σύστημα Προειδοποίησης ασφαλούς εξόδου θα διατηρήσει την τελευταία ρύθμιση.



Χρόνος προειδοποίησης

Με το μπουτόν Engine Start/Stop στην θέση ON, select 'Driver Assistance → Warning Timing' από το μενού Ρυθμίσεις για να αλλάξετε τον αρχικό χρόνο ενεργοποίησης της προειδοποίησης για το σύστημα Ασφαλείας Τυφλού σημείου.

Όταν το αυτοκίνητο παραδίδεται για πρώτη φορά, ο χρόνος προειδοποίησης έχει οριστεί στο 'Normal'. Εάν αλλάξετε το χρόνο προειδοποίησης, ο χρόνος προειδοποίησης και άλλων συστημάτων βοήθειας ενδέχεται να αλλάξει.

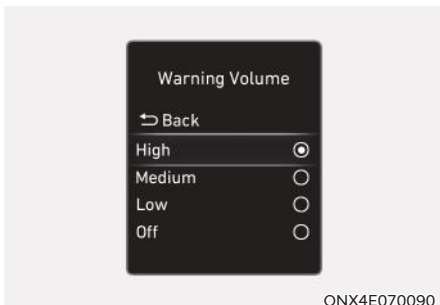

Ένταση ήχου προειδοποίησης

Με τον κινητήρα αναμμένο, επιλέξτε 'Driver Assistance → Warning Volume' από το μενού Ρυθμίσεις για να αλλάξετε την ένταση του ήχου προειδοποίησης σε "High", "Medium", "Low" ή "OFF" για το σύστημα ασφάλειας τυφλού σημείου. Ωστόσο, όταν η ένταση ήχου προειδοποίησης είναι απενεργοποιημένη, η λειτουργία δόνησης του τιμονιού (αν έχει τοποθετηθεί) θα ενεργοποιηθεί εάν είχε απενεργοποιηθεί.

Εάν αλλάξετε την ένταση του ήχου προειδοποίησης, η ένταση προειδοποίησης και των άλλων συστημάτων υποβοήθησης οδήγησης ενδέχεται να αλλάξει.



ΠΡΟΣΟΧΗ

- Η ρύθμιση του χρόνου προειδοποίησης και της έντασης του ήχου προειδοποίησης ισχύει για όλες τις λειτουργίες του συστήματος Προειδοποίησης Ασφαλούς εξόδου.
- Αν και το "Normal" έχει επιλεγεί ως χρόνος προειδοποίησης εάν το προπορευόμενο όχημα σταματήσει ξαφνικά ο αρχικός χρόνος ενεργοποίησης μπορεί να φαίνεται αργός.
- Επιλέξτε 'Late' για χρόνο προειδοποίησης όταν η κίνηση είναι μικρή και όταν η ταχύτητα οδήγησης είναι χαμηλή.



Πληροφορία

Εάν επανεκκινηθεί ο κινητήρας, ο χρόνος προειδοποίησης και η ένταση προειδοποίησης θα διατηρήσουν την τελευταία ρύθμιση.

Λειτουργία συστήματος Προειδοποίηση συστήματος

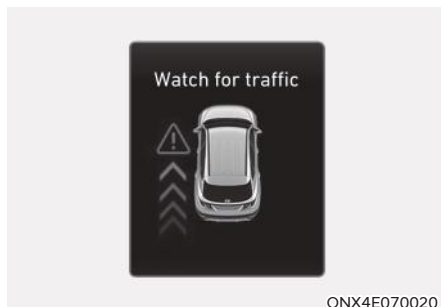

Προειδοποίηση σύγκρουσης όταν βγαίνετε από το αυτοκίνητο

- Όταν εντοπιστεί ένα όχημα που πλησιάζει από πίσω τη στιγμή που ανοίγει μια πόρτα, το προειδοποιητικό μήνυμα "Watch for traffic" θα εμφανιστεί στον πίνακα και θα ακουστεί μια ηχητική προειδοποίηση.
- Η προειδοποίηση ασφαλούς εξόδου θα προειδοποιήσει τον οδηγό όταν η ταχύτητα του αυτοκινήτου σας είναι κάτω από 3 χλμ/ώρα (2 mph) και η ταχύτητα του οχήματος που πλησιάζει από πίσω είναι πάνω από 5 χλμ/ώρα (3 mph).



ΠΡΟΕΙΔΟΠΟΙΗΣΗ

Πάρτε τις παρακάτω προφυλάξεις όταν χρησιμοποιείτε το σύστημα Προειδοποίησης ασφαλούς εξόδου.

- Για ασφάλεια, αλλάξτε τις ρυθμίσεις αφού σταθμεύσετε το αυτοκίνητο σε ασφαλή τοποθεσία.
- Εάν εμφανιστεί κάποιο προειδοποιητικό μήνυμα άλλου συστήματος ή δημιουργηθεί ηχητική προειδοποίηση, ενδέχεται να μην εμφανίζεται το προειδοποιητικό μήνυμα του συστήματος Προειδοποίησης ασφαλούς εξόδου και να μην ακουστεί η ηχητική προειδοποίηση.
- Ενδέχεται να μην ακούσετε τον προειδοποιητικό ήχο του συστήματος Προειδοποίησης ασφαλούς εξόδου εάν το περιβάλλον είναι θορυβώδες.
- Η προειδοποίηση ασφαλούς εξόδου δεν λειτουργεί σε όλες τις καταστάσεις ή δεν μπορεί να αποτρέψει όλες τις συγκρούσεις.
- Το σύστημα Προειδοποίησης ασφαλούς εξόδου ενδέχεται να προειδοποιήσει τον οδηγό αργά ή να μην προειδοποιήσει τον οδηγό ανάλογα με το δρόμο και τις συνθήκες οδήγησης.

- Ο οδηγός και οι επιβάτες είναι υπεύθυνοι για ατυχήματα που συμβαίνουν ενώ βγαίνουν από το αυτοκίνητο. Ελέγχετε πάντα το περιβάλλον πριν βγείτε από το αυτοκίνητο.
- Ποτέ μην χρησιμοποιείτε εσκεμμένα την προειδοποίηση ασφαλούς εξόδου. Κάτι τέτοιο μπορεί να οδηγήσει σε σοβαρό τραυματισμό ή θάνατο.
- Η προειδοποίηση ασφαλούς εξόδου δεν λειτουργεί εάν υπάρχει πρόβλημα με το σύστημα ασφαλείας Τυφλού σημείου. Το προειδοποιητικό μήνυμα του συστήματος ασφαλείας Τυφλού Σημείου θα εμφανιστεί όταν:
 - Ο αισθητήρας του συστήματος Ασφάλειας Τυφλού Σημείου ή ο γύρω χώρος του αισθητήρα είναι βρώμικος ή καλυμμένος.
 - Το σύστημα Ασφάλειας Τυφλού Σημείου δεν προειδοποιεί τους επιβάτες ή προειδοποιεί λανθασμένα τους επιβάτες.



Πληροφορία

Αφού σβήσει ο κινητήρας, η Προειδοποίηση Ασφαλούς Εξόδου λειτουργεί περίπου για 3 λεπτά, αλλά σβήνει αμέσως εάν οι πόρτες κλειδωθούν.

Δυσλειτουργία του συστήματος και περιορισμοί

Δυσλειτουργία συστήματος

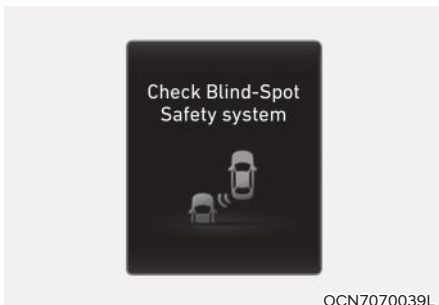

Όταν η προειδοποίηση ασφαλούς εξόδου δεν λειτουργεί σωστά, το προειδοποιητικό μήνυμα 'Check Blind-Spot Safety system' θα εμφανιστεί στον πίνακα και το σύστημα θα απενεργοποιηθεί αυτόματα ή θα λειτουργεί περιορισμένα. Συνιστούμε να επιθεωρήσετε το σύστημα σε έναν Εξουσιοδοτημένο Επισκευαστή της HYUNDAI.

Το σύστημα είναι απενεργοποιημένο

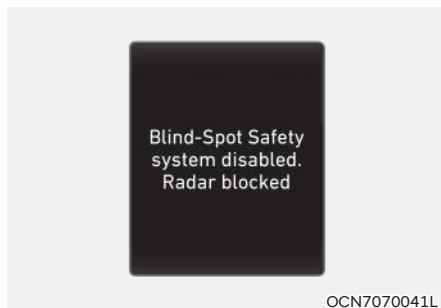

Όταν ο πίσω προφυλακτήρας γύρω από το πίσω γωνιακό ραντάρ ή ο αισθητήρας καλύπτεται με ξένα υλικά, όπως χιόνι ή βροχή, ή έχει εγκατασταθεί ένα τρέιλερ ή καροτσάκι, μπορεί να μειωθεί η απόδοση ανίχνευσης και να περιοριστεί ή να απενεργοποιηθεί προσωρινά το σύστημα Προειδοποίησης ασφαλούς εξόδου.

Εάν συμβεί αυτό, το προειδοποιητικό μήνυμα 'Blind-spot safety system disabled. Radar blocked' θα ανάψει στον πίνακα.

Το σύστημα θα λειτουργήσει κανονικά όταν αφαιρεθεί το ξένο υλικό ή το τρέιλερ, κ.λπ. και στη συνέχεια γίνει επανεκκίνηση του κινητήρα.

Εάν το σύστημα δεν λειτουργεί κανονικά μετά την αφαίρεση του εμποδίου, σας συνιστούμε να επιθεωρήσετε το σύστημα σε έναν Εξουσιοδοτημένο Επισκευαστή της HYUNDAI.



ΠΡΟΕΙΔΟΠΟΙΗΣΗ

- Αν και το προειδοποιητικό μήνυμα ή η προειδοποιητική λυχνία δεν εμφανίζεται στον πίνακα, η Προειδοποίηση ασφαλούς εξόδου ενδέχεται να μην λειτουργεί σωστά.
- Η Προειδοποίηση ασφαλούς εξόδου ενδέχεται να μην λειτουργεί σωστά σε μια περιοχή (π.χ. ανοιχτός χώρος), όπου καμία υπόσταση δεν ανιχνεύεται αμέσως μετά την ενεργοποίηση του κινητήρα, ή όταν ο αισθητήρας ανίχνευσης μπλοκάρεται από ξένο υλικό αμέσως μετά την ενεργοποίηση του κινητήρα.



ΠΡΟΣΟΧΗ

Απενεργοποιήστε την Προειδοποίηση ασφαλούς εξόδου για να εγκαταστήσετε ένα τρέιλερ, καρτσάκι κ.λπ. ή αφαιρέστε τα για να χρησιμοποιήσετε την προειδοποίηση ασφαλούς εξόδου.

Περιορισμοί του συστήματος

Η Προειδοποίηση ασφαλούς εξόδου ενδέχεται να μην λειτουργεί κανονικά ή το σύστημα μπορεί να λειτουργήσει απροσδόκητα στις ακόλουθες συνθήκες:

- Βγείτε από το αυτοκίνητο σε σημείο που τα δέντρα ή το γρασίδι είναι πολύ μεγάλα.
- Βγείτε από το αυτοκίνητο και ο δρόμος είναι βρεγμένος.
- Το όχημα που πλησιάζει κινείται πολύ γρήγορα ή πολύ αργά.



ΠΡΟΕΙΔΟΠΟΙΗΣΗ

- Το σύστημα Προειδοποίησης ασφαλούς εξόδου ενδέχεται να μην λειτουργεί κανονικά εάν παρεμποδίζεται από ισχυρά ηλεκτρομαγνητικά κύματα.
- Το σύστημα Προειδοποίησης ασφαλούς εξόδου ενδέχεται να μην λειτουργεί για 3 δευτερόλεπτα μετά την εκκίνηση του αυτοκινήτου ή την επαναρρύθμιση των ραντάρ πίσω γωνίας.

ΧΕΙΡΟΚΙΝΗΤΟ ΣΥΣΤΗΜΑ ΕΛΕΓΧΟΥ ΟΡΙΟΥ ΤΑΧΥΤΗΤΑΣ (MSLA) (ΑΝ ΕΧΕΙ ΤΟΠΟΘΕΤΗΘΕΙ)

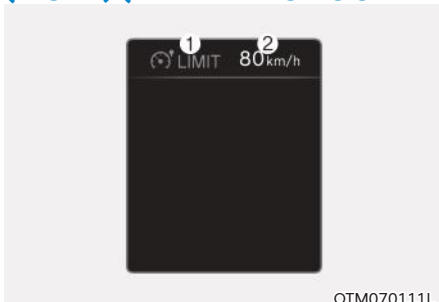

(1) Δείκτης χειροκίνητης ενεργοποίησης υποβοήθησης ορίου ταχύτητας.

(2) Ρύθμιση ταχύτητας.

Μπορείτε να ορίσετε το όριο ταχύτητας όταν δεν θέλετε να οδηγείτε πάνω από συγκεκριμένη ταχύτητα.

Εάν οδηγείτε πάνω από το προκαθορισμένο όριο ταχύτητας, θα λειτουργήσει η χειροκίνητη υποβοήθηση ορίου ταχύτητας (το καθορισμένο όριο ταχύτητας θα αναβοσβήνει και θα ηχήσει) έως ότου η ταχύτητα του αυτοκινήτου επιστρέψει εντός του ορίου ταχύτητας.

Λειτουργία συστήματος

Για ρύθμιση ορίου ταχύτητας

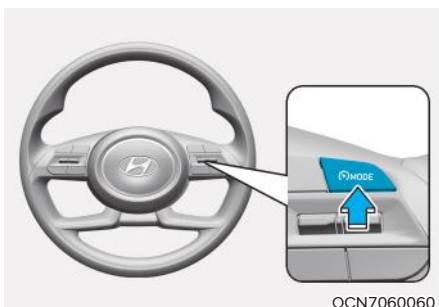

1. Πιέστε και κρατήστε το πλήκτρο υποβοήθησης οδήγησης στην επιθυμητή ταχύτητα. (MODE) Η χειροκίνητη βοήθεια ορίου ταχύτητας ενεργοποιείται. Η ένδειξη (LIMIT) θα ανάψει στον πίνακα.

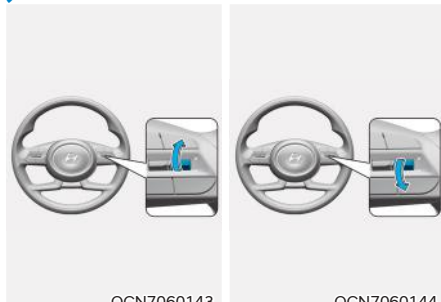

2. Πιέστε τον μοχλό πάνω (+) ή κάτω (-), και απελευθερώστε τον στην επιθυμητή ταχύτητα.

Πιέστε τον διακόπτη + προς τα επάνω ή το - προς τα κάτω και κρατήστε τον. Η ταχύτητα στην αρχή θα αυξηθεί ή θα μειωθεί στο πλησιέστερο πολλαπλάσιο του δέκα (πολλαπλάσιο του πέντε σε mph), και στη συνέχεια θα αυξηθεί ή θα μειωθεί κατά 10 χλμ/ώρα (5 mph).



3. Το ρυθμισμένο όριο ταχύτητας θα εμφανιστεί στον πίνακα οργάνων.

Εάν θέλετε να οδηγήσετε πάνω από το προκαθορισμένο όριο ταχύτητας, πιέστε το πεντάλ γκαζιού μέχρι τέρμα για να ενεργοποιήσετε τον μηχανισμό κατεβασματος ταχυτήτων.

Το καθορισμένο όριο ταχύτητας θα αναβοσβήνει και θα ακουστεί ένα καμπανάκι μέχρι να επιστρέψετε την ταχύτητα του αυτοκινήτου εντός του ορίου ταχύτητας.

i Πληροφορία

- Όταν το πεντάλ γκαζιού δεν πιέζεται πολύ, η ταχύτητα του αυτοκινήτου θα διατηρηθεί εντός του ορίου ταχύτητας.
- Ένας ήχος κλικ μπορεί να ακουστεί από τον μηχανισμό κατεβάσματος ταχυτήτων όταν το πεντάλ γκαζιού πιέζεται μέχρι τέρμα.

Για προσωρινή παύση του συστήματος

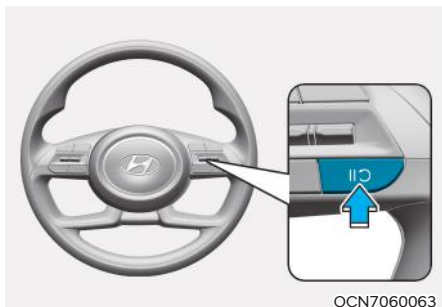

[A] : Τύπος Α, [B] : Τύπος Β

Πιέστε το πλήκτρο II για να διακόψετε προσωρινά το καθορισμένο όριο ταχύτητας. Το καθορισμένο όριο ταχύτητας θα απενεργοποιηθεί, αλλά ο δείκτης ενεργοποίησης χειροκίνητης υποβοήθησης ορίου ταχύτητας (LIMIT) θα παραμείνει αναμμένος.

Για να επαναφέρετε το σύστημα

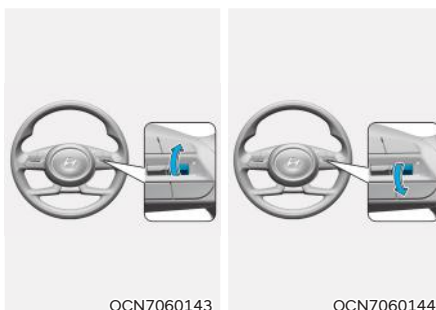

Για να επαναφέρετε την μηχανική υποβοήθηση ορίου ταχύτητας μετά την παύση του συστήματος, πιέστε το πλήκτρο + ή -, II.

Εάν πιέσετε τον διακόπτη + προς τα πάνω ή τον διακόπτη - προς τα κάτω, η ταχύτητα του αυτοκινήτου θα ρυθμιστεί στην τρέχουσα ταχύτητα στον πίνακα.

Εάν πιέσετε τον διακόπτη II, η ταχύτητα του αυτοκινήτου θα επανέλθει στην προκαθορισμένη ταχύτητα.

Για να απενεργοποιήσετε το σύστημα

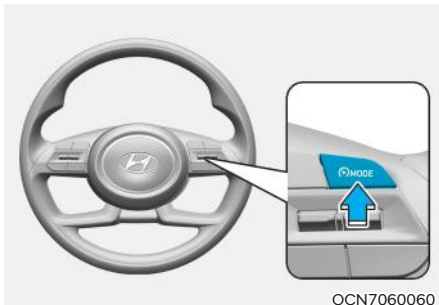

Πιέστε το πλήκτρο υποβοήθησης οδήγησης (MODE) για να απενεργοποιήσετε την χειροκίνητη υποβοήθηση ορίου ταχύτητας. Η ένδειξη (LIMIT) θα σβήσει.

Πάντα να πιέζετε το μπουτόν Υποβοήθησης οδήγησης (MODE) για να απενεργοποιήσετε την χειροκίνητη υποβοήθηση ορίου ταχύτητας όταν δεν την χρησιμοποιείτε.

ΠΡΟΕΙΔΟΠΟΙΗΣΗ

Πάρτε τις παρακάτω προφυλάξεις όταν χρησιμοποιείτε την χειροκίνητη υποβοήθηση ορίου ταχύτητας:

- Ρυθμίζετε πάντα την ταχύτητα του αυτοκινήτου στο όριο ταχύτητας της χώρα σας.
- Διατηρήστε το σύστημα σβηστό όταν δεν χρησιμοποιείται, για να αποφύγετε ακούσια ρύθμιση της ταχύτητας. Βεβαιωθείτε ότι ο δείκτης χειροκίνητης υποβοήθησης ορίου ταχύτητας (LIMIT) είναι σβηστός.
- Το MSLA δεν υποκαθιστά την σωστή και ασφαλή οδήγηση. Είναι ευθύνη του οδηγού να οδηγεί πάντα με ασφάλεια και να είναι πάντα σε εγρήγορση για την εμφάνιση απρόβλεπτων και ξαφνικών καταστάσεων. Δώστε προσοχή στις οδικές συνθήκες ανά πάσα στιγμή.

ΕΞΥΓΙΝΟ ΣΥΣΤΗΜΑ ΥΠΟΒΟΗΘΗΣΗΣ ΟΡΙΟΥ ΤΑΧΥΤΗΤΑΣ (ISLA) (ΑΝ ΕΧΕΙ ΤΟΠΟΘΕΤΗΘΕΙ)

Το Ευφύες σύστημα προειδοποίησης ορίου ταχύτητας χρησιμοποιεί πληροφορίες από τις πινακίδες του δρόμου και το σύστημα πλοήγησης για να ενημερώσει τον οδηγό για το όριο ταχύτητας και πρόσθετες πληροφορίες για τον δρόμο. Επίσης, το σύστημα βοηθά τον οδηγό να διατηρηθεί εντός του ορίου ταχύτητας του δρόμου.

ΠΡΟΣΟΧΗ

Το Ευφύες σύστημα προειδοποίησης ορίου ταχύτητας μπορεί να μην λειτουργεί σωστά, εάν το σύστημα χρησιμοποιείται σε διαφορετικές χώρες.

Αισθητήρας ανίχνευσης

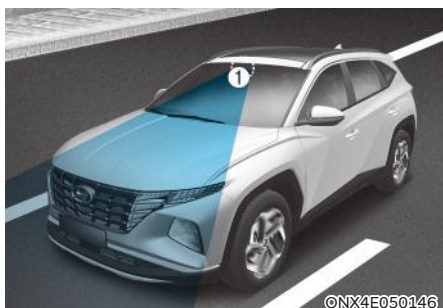

[1] : Κάμερα μπροστινής θέας

Ανατρέξτε στην παραπάνω εικόνα για τη λεπτομερή θέση του αισθητήρα ανίχνευσης.

ΠΡΟΣΟΧΗ

Για περισσότερες λεπτομέρειες σχετικά με τις προφυλάξεις της κάμερας μπροστινής προβολής, ανατρέξτε στην ενότητα "Υποβοήθηση αποφυγής μετωπικής σύγκρουσης (FCA)" σε αυτό το κεφάλαιο.

Πληροφορία

Εάν το σύστημα πλοήγησης είναι διαθέσιμο, οι πληροφορίες από το σύστημα πλοήγησης χρησιμοποιούνται μαζί με τις πληροφορίες των πινακίδων του δρόμου που εντοπίζονται από την εμπρός κάμερα.

Ρυθμίσεις συστήματος

Ρύθμιση λειτουργιών για το σύστημα

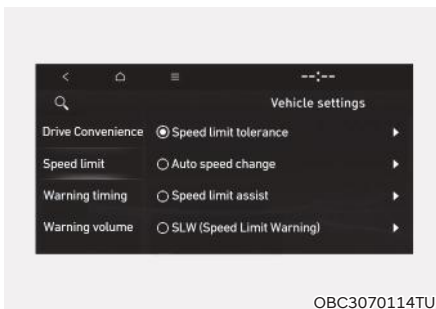

Όριο ταχύτητας

Με τον κινητήρα ενεργοποιημένο, επιλέξτε ή απεπιλέξτε το 'Vehicle settings' → 'Speed limit' από το μενού Ρυθμίσεις για να ορίσετε εάν θα χρησιμοποιήσετε ή όχι την λειτουργία.

- Εάν επιλεγεί το 'Speed limit assist' το σύστημα θα ενημερώσει τον οδηγό για το όριο ταχύτητας και για επιπλέον πινακίδες στο δρόμο. Επιπρόσθετα, το σύστημα θα ενημερώσει τον οδηγό να αλλάξει την καθορισμένη ταχύτητα της χειροκίνητης υποβοήθησης ορίου ταχύτητας ή του Smart Cruise Control για να βοηθήσει τον οδηγό να παραμείνει εντός του ορίου ταχύτητας.
- Εάν επιλεγεί το 'Speed limit warning' το σύστημα θα ενημερώσει τον οδηγό για το όριο ταχύτητας και για επιπλέον πινακίδες στο δρόμο. Επιπρόσθετα, το σύστημα θα προειδοποιήσει τον οδηγό όταν το αυτοκίνητο οδηγείται γρηγορότερα από το όριο ταχύτητας.
- Εάν επιλεγεί το 'Off', το σύστημα θα απενεργοποιηθεί.

ΠΡΟΣΟΧΗ

Εάν επιλεγεί το 'Speed limit warning' το σύστημα δεν θα ενημερώσει τον οδηγό να ρυθμίσει την ταχύτητα.

Μετατόπιση ορίου ταχύτητας

Με το πλήκτρο Engine Start/Stop στη θέση ON, όταν επιλέγεται το 'Driver assistance → Speed limit → Speed limit tolerance', η ανοχή του ορίου ταχύτητας μπορεί να αλλάξει. Η προειδοποίηση ορίου ταχύτητας και η υποβοήθηση ορίου ταχύτητας θα λειτουργούν αν ρυθμίσετε την ανοχή ορίου ταχύτητας στο όριο ταχύτητας που εντοπίστηκε.



ΠΡΟΕΙΔΟΠΟΙΗΣΗ

- Για την ασφάλειά σας, αλλάξτε τις ρυθμίσεις αφού σταθμεύσετε το αυτοκίνητο σε ασφαλή τοποθεσία.
- Η λειτουργία υποβοήθησης ορίου ταχύτητας λειτουργεί βάσει της ρύθμισης ανοχής του ορίου ταχύτητας προστιθέμενο στο όριο ταχύτητας. Εάν θέλετε να αλλάξετε την καθορισμένη ταχύτητα σύμφωνα με το όριο ταχύτητας, ορίστε το offset στο «0».
- Η λειτουργία προειδοποίησης ορίου ταχύτητας προειδοποιεί τον οδηγό όταν η ταχύτητα οδήγησης υπερβαίνει την ταχύτητα με την οποία το ρυθμισμένο όριο ανοχής της ταχύτητας προστίθεται στο όριο ταχύτητας. Αν θέλετε η προειδοποίηση ορίου ταχύτητας να σας προειδοποιεί αμέσως όταν η ταχύτητα οδήγησης υπερβαίνει το όριο ταχύτητας, ρυθμίστε το offset σε «0».

Λειτουργία συστήματος

Προειδοποίηση και έλεγχος συστήματος

Η ευφυής υποβοήθηση ορίου ταχύτητας θα προειδοποιήσει και θα ελέγξει το αυτοκίνητο με τα: 'Displaying speed limit', 'Warning overspeed' και 'Changing set speed'.



Πληροφορία

Η προειδοποίηση και ο έλεγχος συστήματος περιγράφονται με βάση την ανοχή ορίου ταχύτητας που έχει οριστεί σε "0". Για λεπτομέρειες σχετικά με τη ρύθμιση Offset, ανατρέξτε στις "Ρυθμίσεις συστήματος".

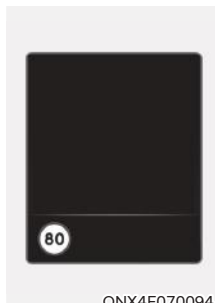

ONX4E070094

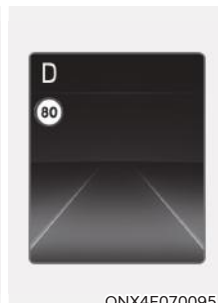

ONX4E070095

Εμφάνιση ορίου ταχύτητας

Οι πληροφορίες ορίου ταχύτητας εμφανίζονται στον πίνακα οργάνων.



Πληροφορία

- Η ευφυής υποβοήθηση ορίου ταχύτητας παρέχει επιπλέον πληροφορίες της σήμανσης του δρόμου εκτός από το όριο ταχύτητας. Οι πρόσθετες αυτές πληροφορίες που παρέχονται ενδέχεται να διαφέρουν ανάλογα με τη χώρα σας.
- Το συμπληρωματικό σήμα που εμφανίζεται κάτω από το όριο ταχύτητας ή το σύμβολο προσπεράσεως δείχνει τις συνθήκες υπό τις οποίες πρέπει να ακολουθούνται τα σήματα. Εάν το συμπληρωματικό σύμβολο δεν αναγνωρισθεί, θα εμφανίζεται ως κενό.



Προειδοποίηση υπερβολικής ταχύτητας
Όταν οδηγείτε με ταχύτητα μεγαλύτερη από το εμφανιζόμενο όριο ταχύτητας, η κόκκινη ένδειξη ορίου ταχύτητας θα αναβοσβήνει.

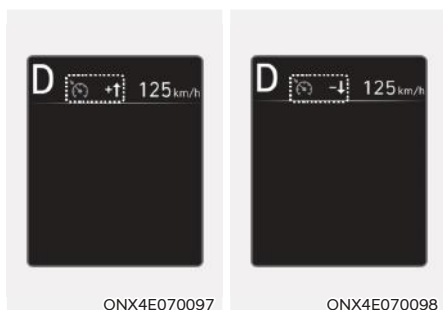

Αλλαγή καθορισμένης ταχύτητας
Εάν το όριο ταχύτητας του δρόμου αλλάξει κατά τη λειτουργία της χειροκίνητης υποβοήθησης ή του Smart Cruise Control, εμφανίζεται ένα βέλος προς τα πάνω ή προς τα κάτω για να ενημερώσει τον οδηγό ότι η καθορισμένη ταχύτητα πρέπει να αλλάξει. Προς το παρόν, ο οδηγός μπορεί να αλλάξει την καθορισμένη ταχύτητα σύμφωνα με το όριο ταχύτητας χρησιμοποιώντας τον διακόπτη (+) ή (-) στο τιμόνι.

ΠΡΟΕΙΔΟΠΟΙΗΣΗ

- Εάν η ανοχή ορίου ταχύτητας έχει οριστεί πάνω από το «0», η ρυθμισμένη ταχύτητα θα αλλάξει σε υψηλότερη ταχύτητα από το όριο ταχύτητας του δρόμου. Εάν θέλετε να οδηγήσετε κάτω από το όριο ταχύτητας, ορίστε την ανοχή ορίου ταχύτητας κάτω από το «0» ή χρησιμοποιήστε τον διακόπτη στο τιμόνι για να μειώσετε την καθορισμένη ταχύτητα.
- Ακόμα και αν αλλάξετε την ρυθμισμένη ταχύτητα σύμφωνα με το όριο ταχύτητας του δρόμου, το αυτοκίνητο μπορεί ακόμα να οδηγηθεί πάνω από το όριο ταχύτητας. Εάν είναι απαραίτητο, πιέστε το πεντάλ φρένου για να μειώσετε την ταχύτητα σας.
- Εάν το όριο ταχύτητας του δρόμου είναι κάτω από 30 χλμ/ώρα (20mph), η λειτουργία αλλαγής καθορισμένης ταχύτητας δεν θα λειτουργήσει.
- Η ευφυής υποβοήθηση ορίου ταχύτητας λειτουργεί χρησιμοποιώντας τη μονάδα μέτρησης της ταχύτητας στον πίνακα οργάνων που έχει ρυθμιστεί από τον οδηγό. Εάν η μονάδα μέτρησης της ταχύτητας έχει ρυθμιστεί σε μονάδα διαφορετική από αυτή που χρησιμοποιείται στη χώρα σας, η ευφυής υποβοήθηση ορίου ταχύτητας ενδέχεται να μην λειτουργεί σωστά.

Πληροφορία

- Για περισσότερες λεπτομέρειες σχετικά με τη λειτουργία του συστήματος χειροκίνητης υποβοήθησης ορίου ταχύτητας, ανατρέξτε στην ενότητα "Χειροκίνητη υποβοήθηση ορίου ταχύτητας (MSLA)" σε αυτό το κεφάλαιο.
- Για περισσότερες λεπτομέρειες σχετικά με τη λειτουργία του συστήματος Smart Cruise Control, ανατρέξτε στην ενότητα "Εξυπνο Cruise Control (SCC)" σε αυτό το κεφάλαιο.

Δυσλειτουργία του συστήματος και περιορισμοί Δυσλειτουργία λειτουργίας

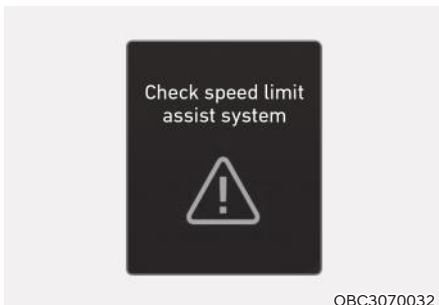

Όταν το ευφυές σύστημα ορίου ταχύτητας δεν λειτουργεί σωστά, το προειδοποιητικό μήνυμα 'Check speed limit system' θα εμφανιστεί στον πίνακα. Εάν συμβεί αυτό, σας συνιστούμε να επιθεωρήσετε το σύστημα σε έναν Εξουσιοδοτημένο Επισκευαστή της HYUNDAI.

Το σύστημα είναι απενεργοποιημένο

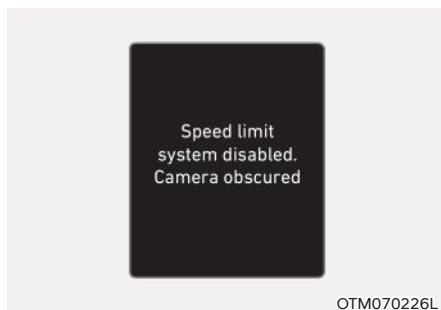

Όταν το μπροστινό παρμπρίζ όπου βρίσκεται η κάμερα μπροστινής προβολής καλύπτεται με ξένο υλικό, όπως χιόνι ή βροχή, μπορεί να μειωθεί η απόδοση ανίχνευσης και να περιοριστεί προσωρινά ή να απενεργοποιηθεί το σύστημα ευφυούς βοήθειας ορίου ταχύτητας. Εάν συμβεί αυτό, το προειδοποιητικό μήνυμα 'Speed limit system disabled. Camera obscured' θα εμφανιστεί στον πίνακα.

Το σύστημα θα λειτουργήσει κανονικά όταν αφαιρεθεί το χιόνι, βροχή ή το ξένο υλικό.

Εάν το σύστημα δεν λειτουργεί κανονικά μετά την αφαίρεση του εμποδίου, σας συνιστούμε να επιθεωρήσετε το σύστημα σε έναν Εξουσιοδοτημένο Επισκευαστή της HYUNDAI.



ΠΡΟΕΙΔΟΠΟΙΗΣΗ

- Αν και το προειδοποιητικό μήνυμα ή η προειδοποιητική λυχνία δεν εμφανίζονται στον πίνακα, το σύστημα ενδέχεται να μην λειτουργεί σωστά.
- Εάν ο αισθητήρας ανίχνευσης ρυπανθεί αμέσως μετά την εκκίνηση του κινητήρα, το σύστημα ενδέχεται να μην λειτουργεί σωστά.

Περιορισμοί του συστήματος

Το ISLA ενδέχεται να μην λειτουργεί σωστά ή ενδέχεται να μην παρέχει σωστές πληροφορίες στις παρακάτω περιπτώσεις.

- Η πινακίδα έχει βρωμιά ή είναι δυσδιάκριτη.
 - Η πινακίδα είναι δύσκολο να φανεί λόγω κακού καιρού, όπως βροχή, χιόνι, ομίχλη κ.λπ.
 - Η πινακίδα δεν είναι διαυγής ή είναι κατεστραμμένη.
 - Η πινακίδα καλύπτεται εν μέρει από γύρω αντικείμενα ή σκιά.
- Οι πινακίδες δεν συμφωνούν με τις προδιαγραφές.
 - Το κείμενο ή η εικόνα στην πινακίδα διαφέρει από την κανονική.
 - Η πινακίδα είναι εγκατεστημένη μεταξύ του κύριου δρόμου και της οδού εξόδου ή μεταξύ δρόμων που διαχωρίζονται.
 - Δεν έχει εγκατασταθεί η υπό όρους πινακίδα, αλλά υπάρχει μια πινακίδα που βρίσκεται στον παράπλευρο δρόμο εισόδου ή εξόδου.
 - Μια πινακίδα είναι τοποθετημένη σε άλλο όχημα.
- Η φωτεινότητα αλλάζει ξαφνικά, για παράδειγμα κατά την είσοδο ή την έξοδο σε τούνελ ή τη διέλευση κάτω από γέφυρα.
- Οι προβολείς δεν χρησιμοποιούνται ή το φως των προβολέων είναι αδύναμο τη νύχτα ή σε μια σήραγγα.
- Οι πινακίδες στο δρόμο είναι δύσκολο να αναγνωριστούν λόγω της αντανάκλασης του ήλιου, των φώτων του δρόμου ή των επερχόμενων οχημάτων.

- Το οπτικό πεδίο της εμπρός κάμερας παρεμποδίζεται από την ηλιοφάνεια.
- Οδήγηση σε δρόμο με απότομη καμπύλη ή συνεχή καμπύλη.
- Οδήγηση πάνω από σαμαράκια περιορισμού ταχύτητας, ή οδήγηση πάνω-κάτω ή αριστερά - δεξιά σε απότομες κλίσεις.
- Το αυτοκίνητο κουνιέται έντονα.

Για περισσότερες λεπτομέρειες σχετικά με τους περιορισμούς της εμπρός κάμερας, ανατρέξτε στην ενότητα "Υποβοήθηση αποφυγής μετωπικής σύγκρουσης (FCA)" σε αυτό το κεφάλαιο.



ΠΡΟΕΙΔΟΠΟΙΗΣΗ

- Το Ευφύες σύστημα προειδοποίησης ορίου ταχύτητας είναι ένα συμπληρωματικό σύστημα που βοηθά τον οδηγό να συμμορφωθεί με το όριο ταχύτητας στο δρόμο, και μπορεί να μην εμφανίσει το σωστό όριο ταχύτητας ή να ελέγξει την ταχύτητα σωστά.
- Ρυθμίζετε πάντα την ταχύτητα του αυτοκινήτου στο όριο ταχύτητας στη χώρα σας.

ΣΥΣΤΗΜΑ ΠΡΟΕΙΔΟΠΟΙΗΣΗΣ ΑΠΟΣΠΑΣΗΣ ΠΡΟΣΟΧΗΣ ΟΔΗΓΟΥ (DAW) (ΑΝ ΕΧΕΙ ΤΟΠΟΘΕΤΗΘΕΙ)

Βασική λειτουργία

Το σύστημα Προειδοποίησης Απόσπασης Προσοχής Οδηγού θα βοηθήσει στον προσδιορισμό του επιπέδου προσοχής του οδηγού αναλύοντας το μοτίβο οδήγησης, το χρόνο οδήγησης κ.λ.π., ενώ οδηγείτε το αυτοκίνητο. Το σύστημα θα προτείνει ένα διάλειμμα όταν το επίπεδο προσοχής του οδηγού πέσει κάτω από ένα συγκεκριμένο επίπεδο.

Λειτουργία προειδοποίησης αναχώρησης προπορευόμενου οχήματος

Η λειτουργία προειδοποίησης αναχώρησης προπορευόμενου οχήματος θα ενημερώσει τον οδηγό όταν το προπορευόμενο όχημα αναχωρεί από στάση.

Αισθητήρας ανίχνευσης

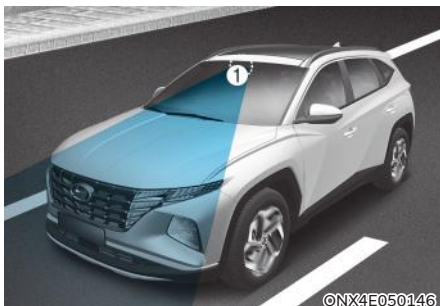

[1] : Εμπρός κάμερα

Η εμπρός κάμερα χρησιμοποιείται για την ανίχνευση του μοτίβου οδήγησης και της αναχώρησης του προπορευόμενου οχήματος κατά την οδήγηση του αυτοκινήτου. Ανατρέξτε στην παραπάνω εικόνα για τη λεπτομερή θέση του αισθητήρα ανίχνευσης.



ΠΡΟΣΟΧΗ

Διατηρείτε πάντα την εμπρός κάμερα σε καλή κατάσταση για να έχετε την βέλτιστη απόδοση της προειδοποίησης προσοχής οδηγού. Για περισσότερες λεπτομέρειες σχετικά με τις προφυλάξεις της εμπρός κάμερας, ανατρέξτε στην ενότητα "Υποβοήθηση αποφυγής μετωπικής σύγκρουσης (FCA)" σε αυτό το κεφάλαιο.

Ρυθμίσεις συστήματος

Ρύθμιση λειτουργιών για το σύστημα

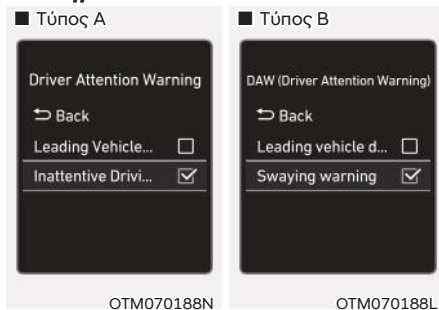

Προειδοποίηση προσοχής οδηγού

Με τον κινητήρα ενεργοποιημένο, επιλέξτε ή αποεπιλέξτε το 'Driver Assistance → Driver Attention Warning (ή DAW (Driver Attention Warning))' από το μενού Ρυθμίσεις για να ορίσετε εάν θα χρησιμοποιήσετε ή όχι την κάθε λειτουργία.

- Εάν επιλεγεί το 'Inattentive Driving Warning' (ή 'Swaying warning') το σύστημα θα ενημερώσει τον οδηγό για το επίπεδο προσοχής του οδηγού και θα σας προτείνει να κάνετε ένα διάλειμμα όταν το επίπεδο πέσει κάτω από ένα συγκεκριμένο όριο.

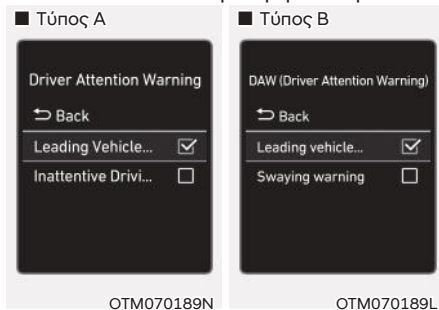

Ειδοποίηση αναχώρησης προπορευόμενου οχήματος

- Εάν επιλεγεί το 'Leading vehicle departure alert' το σύστημα θα ενημερώσει τον οδηγό όταν το προπορευόμενο όχημα αναχωρεί από στάση.

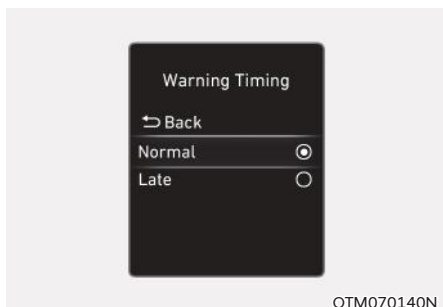

Χρόνος προειδοποίησης

Με τον κινητήρα ενεργοποιημένο, επιλέξτε 'Driver assistance → Warning timing' από το μενού Ρυθμίσεις, για να αλλάξετε τον αρχικό χρόνο ενεργοποίησης προειδοποίησης για το σύστημα προειδοποίησης απόσπασης προσοχής οδηγού.

Όταν το αυτοκίνητο παραδίδεται για πρώτη φορά, ο χρόνος προειδοποίησης έχει οριστεί σε 'Normal'. Εάν αλλάξετε τον χρόνο προειδοποίησης, ενδέχεται να αλλάξει ο χρόνος προειδοποίησης και άλλων συστημάτων υποβοήθησης του οδηγού.

Πληροφορία

Εάν ο κινητήρας επανεκκινηθεί το σύστημα προειδοποίησης προσοχής οδηγού θα διατηρήσει την τελευταία ρύθμιση.

Λειτουργία συστήματος

Βασική λειτουργία

Οθόνη του συστήματος και προειδοποίηση

Η βασική λειτουργία της Προειδοποίησης απόσπασης προσοχής οδηγού είναι να ενημερώνει τον οδηγό για το "Επίπεδο Προσοχής" και να προειδοποιεί τον οδηγό να "Κάνει ένα διάλλειμα".

Επίπεδο προσοχής



- Ο οδηγός μπορεί να παρακολουθεί τις συνθήκες οδήγησης στον πίνακα.
 - Όταν το 'Inattentive Driving Warning' αποεπιλεγεί από το μενού Ρυθμίσεις, εμφανίζεται το «System Off».
 - Το σύστημα θα λειτουργεί όταν η ταχύτητα του αυτοκινήτου κυμαίνεται μεταξύ 0~180 χλμ/ώρα (0~110 mph).
 - Όταν η ταχύτητα του αυτοκινήτου δεν είναι εντός της ταχύτητας λειτουργίας, θα εμφανιστεί το μήνυμα 'Standby' (ή 'Disabled').

- Το επίπεδο προσοχής του οδηγού εμφανίζεται σε κλίμακα 1 έως 5. Όσο πιο χαμηλό είναι το νούμερο, τόσο πιο απρόσεκτος είναι ο οδηγός.
- Το νούμερο μειώνεται όταν ο οδηγός δεν κάνει διάλειμμα για μεγάλο χρονικό διάστημα.

Κάντε ένα διάλειμμα

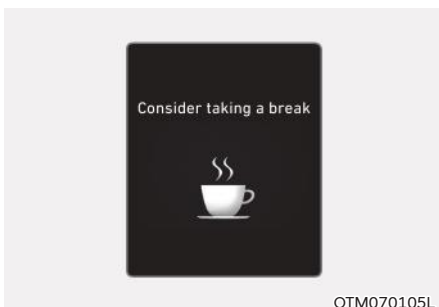

- Το μήνυμα "Consider taking a break" εμφανίζεται στον πίνακα και ηχεί μια προειδοποίηση ώστε να προτείνει στον οδηγό να κάνει ένα διάλειμμα, όταν το επίπεδο προσοχής του οδηγού είναι κάτω από το 1.
- Το σύστημα Προειδοποίησης Προσοχής Οδηγού δεν προτείνει στον οδηγό να κάνει διάλειμμα, όταν ο συνολικός χρόνος οδήγησης είναι κάτω από 10 λεπτά ή δεν έχουν περάσει 10 λεπτά μετά το τελευταίο διάλειμμα.

ΠΡΟΕΙΔΟΠΟΙΗΣΗ

Για την ασφάλειά σας, αλλάξτε τις ρυθμίσεις αφού σταθμεύσετε το αυτοκίνητο σε ασφαλή τοποθεσία.

ΠΡΟΣΟΧΗ

- Το σύστημα μπορεί να προτείνει να κάνετε ένα διάλειμμα, σύμφωνα με το μοτίβο οδήγησης ή τις συνήθειες του οδηγού ακόμα και αν ο οδηγός δεν αισθάνεται κόπωση.
- Η προειδοποίηση προσοχής οδηγού είναι ένα συμπληρωματικό σύστημα και ενδέχεται να μην είναι σε θέση να προσδιορίσει εάν ο οδηγός είναι απρόσεκτος.
- Ο οδηγός που αισθάνεται κουρασμένος πρέπει να κάνει ένα διάλειμμα σε μια ασφαλή τοποθεσία, αν και δεν υπάρχει πρόταση διακοπής από το σύστημα.

Πληροφορία

- Μπορείτε να αλλάξετε τις ρυθμίσεις στον πίνακα (Ρυθμίσεις χρήστη) ή το σύστημα infotainment (Ρυθμίσεις αυτοκινήτου), όποια από τις επιλογές παρέχεται με το αυτοκίνητό σας. Για περισσότερες λεπτομέρειες, ανατρέξτε στην ενότητα "Ρυθμίσεις χρήστη" στο κεφάλαιο 4 ή στην ενότητα "Ρυθμίσεις αυτοκινήτου" στο παρεχόμενο Εγχειρίδιο Infotainment.
- Η προειδοποίηση προσοχής οδηγού θα επαναφέρει τον τελευταίο χρόνο διαλείμματος στο 00:00 στις παρακάτω περιπτώσεις:
 - Ο κινητήρας είναι σβηστός.
 - Ο οδηγός βγάζει την ζώνη ασφαλείας και ανοίγει την πόρτα του οδηγού.
 - Το αυτοκίνητο έχει σταματήσει για περισσότερο από 10 λεπτά.
- Όταν ο οδηγός επαναφέρει την Προειδοποίηση προσοχής οδηγού, ο τελευταίος χρόνος διαλείμματος ορίζεται στο 00:00 και το επίπεδο προσοχής του οδηγού ορίζεται σε Υψηλό.

Σύστημα Προειδοποίησης Αναχώρησης Προπορευόμενου Οχήματος

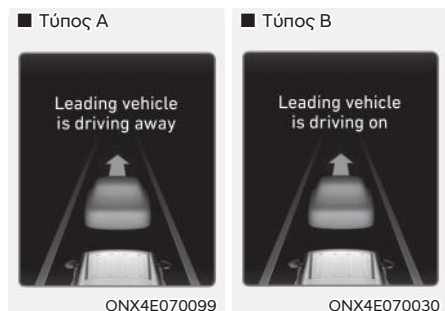

Όταν το προπορευόμενο όχημα αναχωρεί από στάση, το σύστημα θα ενημερώσει τον οδηγό, εμφανίζοντας το μήνυμα 'Leading vehicle is driving away' (ή 'Leading vehicle is driving on') στον πίνακα και θα ακουστεί μια ηχητική προειδοποίηση.



ΠΡΟΕΙΔΟΠΟΙΗΣΗ

- Εάν εμφανιστεί κάποιο προειδοποιητικό μήνυμα άλλου συστήματος ή ακουστεί ηχητική προειδοποίηση, το σύστημα Προειδοποίησης Προσοχής Οδηγού ενδέχεται να μην εμφανίζεται και να μην ακούγεται ηχητική προειδοποίηση.
- Ο οδηγός έχει την ευθύνη να οδηγεί και να ελέγχει με ασφάλεια το αυτοκίνητο.



ΠΡΟΣΟΧΗ

- Η Προειδοποίηση Αναχώρησης Προπορευόμενου Οχήματος είναι μια συμπληρωματική λειτουργία και ενδέχεται να μην ειδοποιεί τον οδηγό κάθε φορά που το μπροστινό όχημα αναχωρεί από στάση.
- Πάντα να ελέγχετε μπροστά και τις οδικές συνθήκες πριν από την αναχώρηση.

Δυσλειτουργία του συστήματος και περιορισμοί

Δυσλειτουργία συστήματος

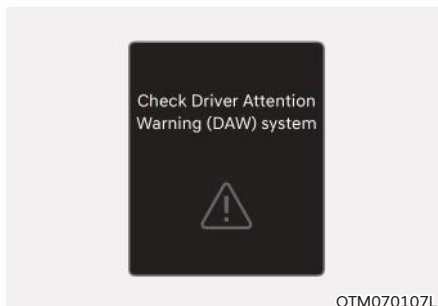

Όταν η προειδοποίηση προσοχής οδηγού δεν λειτουργεί σωστά, το προειδοποιητικό μήνυμα 'Check Driver Attention Warning (DAW) system' θα εμφανιστεί στον πίνακα. Σε αυτή τη περίπτωση, σας συνιστούμε να ελέγξετε το αυτοκίνητο σας σε έναν Εξουσιοδοτημένο Επισκευαστή HYUNDAI.

Περιορισμοί του συστήματος

Η προειδοποίηση προσοχής οδηγού ενδέχεται να μην λειτουργεί σωστά στις παρακάτω περιπτώσεις:

- Το αυτοκίνητο οδηγείται απότομα.
- Το αυτοκίνητο διασχίζει σκόπιμα συχνά τις λωρίδες.
- Το αυτοκίνητο ελέγχεται από ένα σύστημα υποβοήθησης οδηγού, όπως το σύστημα υποβοήθησης διατήρησης λωρίδας.

Λειτουργία Προειδοποίησης Αναχώρησης Προπορευόμενου Οχήματος

- Όταν το αυτοκίνητο "πετάγεται" μπροστά.

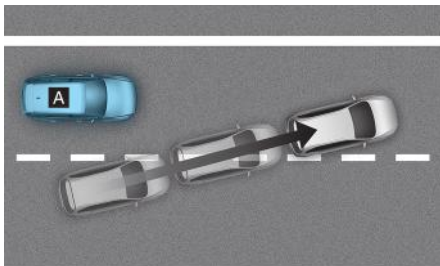

©ADAS021

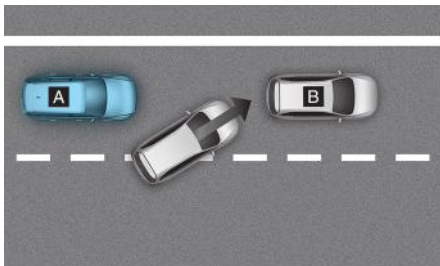

©ADAS022

[A] : Το αυτοκίνητό σας, [B] : Εμπρός αυτοκίνητο

Εάν ένα αυτοκίνητο "πετάγεται" μπροστά από το αυτοκίνητό σας, το σύστημα ενδέχεται να μην λειτουργεί σωστά.

- Όταν το προπορευόμενο αυτοκίνητο στρίβει απότομα.

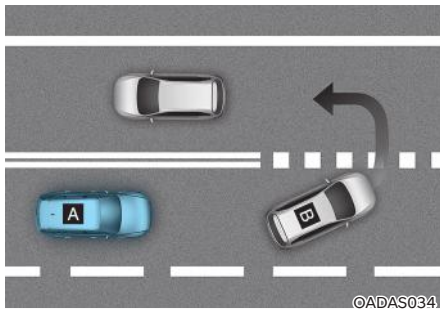

©ADAS034

[A] : Το αυτοκίνητό σας, [B] : Εμπρός αυτοκίνητο

Εάν το προπορευόμενο αυτοκίνητο κάνει μια απότομη στροφή, όπως το να στρίψει αριστερά ή δεξιά ή να κάνει αναστροφή, κ.λπ., το σύστημα ενδέχεται να μην λειτουργεί σωστά.

- Όταν το προπορευόμενο αυτοκίνητο αναχωρεί απότομα.

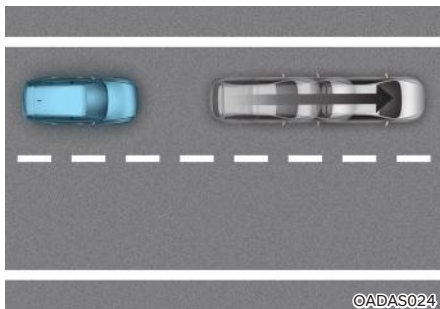

©ADAS024

Όταν το προπορευόμενο αυτοκίνητο αναχωρεί απότομα, το σύστημα ενδέχεται να μην λειτουργεί σωστά.

- Όταν ένας πεζός ή ποδήλατο είναι ανάμεσα σε εσάς και στο προπορευόμενο αυτοκίνητο.



Εάν υπάρχει πεζός (-οι) ή ποδήλατο (-ες) ανάμεσα σε εσάς και το προπορευόμενο αυτοκίνητο, το σύστημα ενδέχεται να μην λειτουργεί σωστά.

- Όταν βρίσκεστε σε πάρκινγκ.

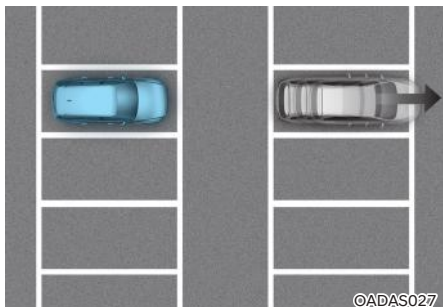

Εάν ένα αυτοκίνητο παρκαρισμένο μπροστά σας αναχωρήσει, το σύστημα μπορεί να σας ειδοποιήσει ότι το παρκαρισμένο αυτοκίνητο αναχωρεί.

- Όταν οδηγείτε σε διόδια ή διασταύρωση κ.λ.π.

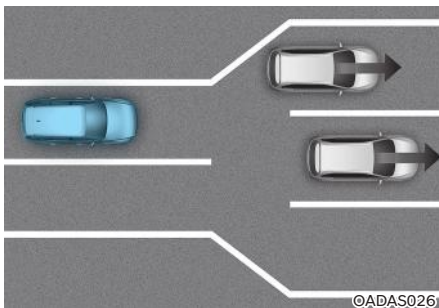

Εάν περνάτε από διόδια ή διασταύρωση με πολλά αυτοκίνητα ή οδηγείτε και οι λωρίδες ενώνονται ή χωρίζονται συχνά, το σύστημα ενδέχεται να μην λειτουργεί σωστά.

ΠΡΟΣΟΧΗ

Για περισσότερες λεπτομέρειες σχετικά με τις προφυλάξεις της εμπρός κάμερας, ανατρέξτε στην ενότητα "Υποβοήθηση αποφυγής μετωπικής σύγκρουσης (FCA)" σε αυτό το κεφάλαιο.

ΟΘΟΝΗ ΤΥΦΛΟΥ ΣΗΜΕΙΟΥ (BVM) ΑΝ ΕΧΕΙ ΤΟΠΟΘΕΤΗΘΕΙ)

■ Αριστερή πλευρά



ONX4070080

■ Δεξιά πλευρά



ONX4070081

Η οθόνη τυφλού σημείου εμφανίζει την πίσω περιοχή τυφλού σημείου του αυτοκινήτου στο ταμπλό όταν είναι αναμμένο το φλας για να βοηθήσει στην αλλαγή λωρίδων.

Αισθητήρας ανίχνευσης

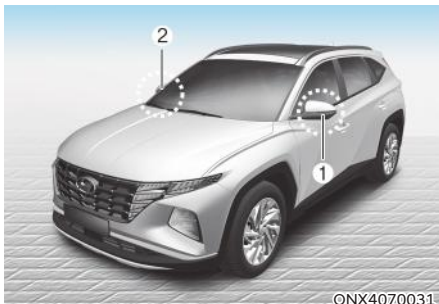

ONX4070031

[1], [2]: Κάμερα πλάγιας θέας SVM (κάμερα που βρίσκεται στο κάτω μέρος του καθρέφτη)

Ανατρέξτε στην παραπάνω εικόνα για τη λεπτομερή θέση των αισθητήρων ανίχνευσης.

Ρυθμίσεις συστήματος

Ρύθμιση λειτουργιών για το σύστημα

Οθόνη τυφλού σημείου

Με τον κινητήρα ενεργοποιημένο, επιλέξτε "Driver Assistance → Blind-Spot Safety → Blind-Spot View" από το μενού Ρυθμίσεις για να ενεργοποιήσετε την Οθόνη τυφλού σημείου και αποεπιλέξτε για να απενεργοποιήσετε το σύστημα.

Λειτουργία συστήματος

Διακόπτης λειτουργίας

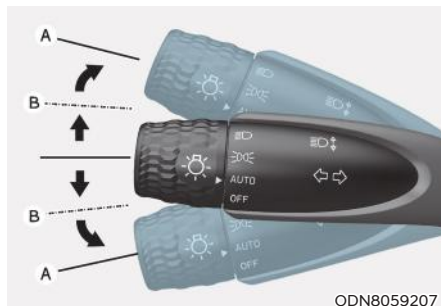

ODN8059207

Μοχλός του φλας

Η οθόνη τυφλού σημείου θα ενεργοποιείται όταν λειτουργεί το φλας και θα απενεργοποιείται όταν δεν λειτουργεί.

Οθόνη τυφλού σημείου

Συνθήκες λειτουργίας

Όταν το αριστερό ή το δεξιό φλας ανάβουν, εμφανίζεται στον πίνακα οργάνων η εικόνα της κάθε πλευράς.

Λειτουργίες Off

- Όταν το φλας δεν χρησιμοποιείται, η εικόνα στον πίνακα οργάνων θα σβήσει.
- Όταν είναι αναμμένα τα αλάρμ, η οθόνη τυφλού σημείου θα σβήσει, ανεξάρτητα από την κατάσταση του φλας.
- Όταν εμφανίζεται άλλη σημαντική προειδοποίηση στον πίνακα οργάνων, η οθόνη τυφλού σημείου ενδέχεται να απενεργοποιηθεί.

Δυσλειτουργία συστήματος

Όταν η οθόνη τυφλού σημείου δεν λειτουργεί σωστά, ή η οθόνη στο ταμπλό τρεμοπαίζει ή η εικόνα της κάμερας δεν εμφανίζεται κανονικά, συνιστούμε να επιθεωρήσετε το σύστημα σε έναν Εξουσιοδοτημένο Επισκευαστή της HYUNDAI.



ΠΡΟΕΙΔΟΠΟΙΗΣΗ

- Η εικόνα που εμφανίζεται στο ταμπλό ενδέχεται να διαφέρει από την πραγματική απόσταση του αντικειμένου. Βεβαιωθείτε ότι έχετε ελέγξει άμεσα τον γύρω χώρο του αυτοκινήτου για ασφάλεια.
- Διατηρείτε πάντα τον φακό της κάμερας καθαρό. Εάν ο φακός καλύπτεται με ξένο υλικό, ενδέχεται να επηρεάσει αρνητικά την απόδοση της κάμερας και η οθόνη τυφλού σημείου ενδέχεται να μην λειτουργεί κανονικά.

ΣΥΣΤΗΜΑ CRUISE CONTROL (CC) (ΑΝ ΕΧΕΙ ΤΟΠΟΘΕΤΗΘΕΙ)

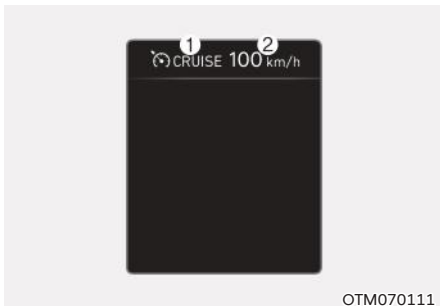

OTM070111

- (1) Δείκτης CRUISE.
- (2) Ρυθμίστε την ταχύτητα.

Το σύστημα cruise control σας επιτρέπει να οδηγείτε με ταχύτητες πάνω από 30 χλμ/ώρα (20 μίλια/ώρα) χωρίς να πιέζετε το πεντάλ γκαζιού.

Λειτουργία συστήματος

Για να ρυθμίσετε την ταχύτητα

1. Επιταχύνετε στην επιθυμητή ταχύτητα, η οποία πρέπει να είναι μεγαλύτερη από 30 χλμ/ώρα (20 mph).

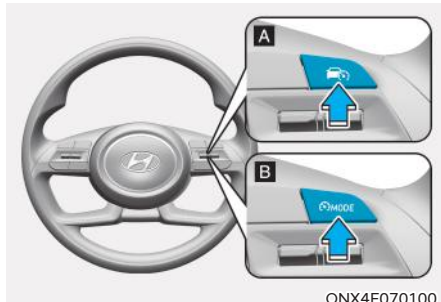

ONX4E070100

[A] : Τύπος A, [B] : Τύπος B

2. Πιέστε το πλήκτρο Υποβοήθησης οδήγησης στην επιθυμητή ταχύτητα. Η καθορισμένη ταχύτητα και ο δείκτης Cruise (CRUISE) θα ανάψουν στον πίνακα οργάνων.
3. Αφήστε το πεντάλ γκαζιού.

Το αυτοκίνητο διατηρεί την προκαθορισμένη ταχύτητα ακόμα και όταν το πεντάλ γκαζιού δεν είναι πατημένο.

i Πληροφορία

Σε μια απότομη πλαγιά, το αυτοκίνητο μπορεί να επιβραδύνει ή να επιταχύνει ελαφρώς, ενώ κινείστε σε ανηφόρα ή κατηφόρα.

Για να αυξήσετε την ταχύτητα

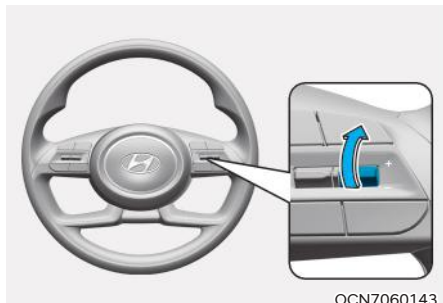

- Πιέστε τον διακόπτη (+) πάνω και απελευθερώστε τον αμέσως. Η ταχύτητα θα αυξάνεται 1 χλμ/ώρα (1.0 μίλια/ώρα) κάθε φορά που χρησιμοποιείτε τον μοχλό με αυτόν τον τρόπο.
Πιέστε τον διακόπτη (+) προς τα πάνω και κρατήστε τον ενώ παρακολουθείτε την καθορισμένη ταχύτητα στον πίνακα. Η ταχύτητα κίνησης θα αυξηθεί στο πλησιέστερο πολλαπλάσιο του δέκα (πολλαπλάσιο του πέντε σε mph) στην αρχή και στη συνέχεια θα αυξηθεί κατά 10 χλμ/ώρα (5 mph) κάθε φορά που λειτουργείτε τον διακόπτη με αυτόν τον τρόπο.
Αφήστε το διακόπτη όταν εμφανιστεί η επιθυμητή ταχύτητα και το αυτοκίνητο θα επιταχύνει σε αυτήν την ταχύτητα.

Για να μειώσετε την ταχύτητα

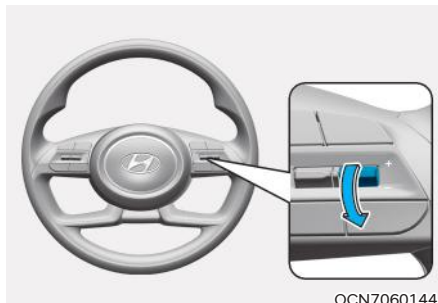

- Πιέστε τον διακόπτη (-) κάτω και απελευθερώστε τον αμέσως. Η ταχύτητα θα μειώνεται 1 χλμ/ώρα (1.0 μίλια/ώρα) κάθε φορά που χρησιμοποιείτε τον μοχλό με αυτόν τον τρόπο.
Πιέστε τον διακόπτη (-) προς τα κάτω και κρατήστε τον ενώ παρακολουθείτε την καθορισμένη ταχύτητα στον πίνακα. Η ταχύτητα κίνησης θα μειωθεί στο πλησιέστερο πολλαπλάσιο του δέκα (πολλαπλάσιο του πέντε σε mph) στην αρχή και στη συνέχεια θα μειώνεται κατά 10 χλμ/ώρα (5 mph) κάθε φορά που λειτουργείτε τον διακόπτη με αυτόν τον τρόπο.
Αφήστε το διακόπτη στην ταχύτητα που θέλετε να διατηρήσετε.

Για να επιταχύνετε προσωρινά

Εάν θέλετε να επιταχύνετε προσωρινά όταν είναι ενεργοποιημένο το Cruise Control, πατήστε το πεντάλ γκαζιού. Για να επιστρέψετε στην καθορισμένη ταχύτητα, αφήστε το πεντάλ γκαζιού. Εάν πιέσετε τον διακόπτη (+) προς τα επάνω ή τον διακόπτη (-) προς κάτω με αυξημένη την ταχύτητα, η ταχύτητα θα ρυθμιστεί στην τρέχουσα ταχύτητα.

Για να παύσετε προσωρινά το σύστημα

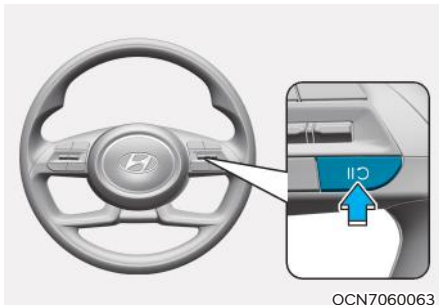

OCN7060063

Το Cruise Control θα σταματήσει προσωρινά όταν:

- Πιέζετε το πεντάλ φρένου.
- Πιέζετε το πλήκτρο **CC**.
- Βάζετε την ταχύτητα στη θέση N (Νεκρό).
- Μειώσετε την ταχύτητα του αυτοκινήτου σε λιγότερη από 30 χλμ/ώρα (20 mph).
- Λειτουργεί το ESC (Ηλεκτρονικός Έλεγχος Ευστάθειας).
- Κατεβάζετε στην 2η ταχύτητα όταν βρίσκεστε σε λειτουργία χειροκίνητης αλλαγής σχέσεων.

Η ρυθμισμένη ταχύτητα θα απενεργοποιηθεί, αλλά η ένδειξη Cruise (CC) θα παραμείνει αναμμένη.

ΣΗΜΕΙΩΣΗ

Εάν το Cruise Control σταματήσει εκτός των περιπτώσεων που αναφέρονται, προτείνουμε να επιθεωρήσετε το αυτοκίνητο σε έναν Εξουσιοδοτημένο Επισκευαστή της HYUNDAI.

Για να επαναφέρετε το σύστημα

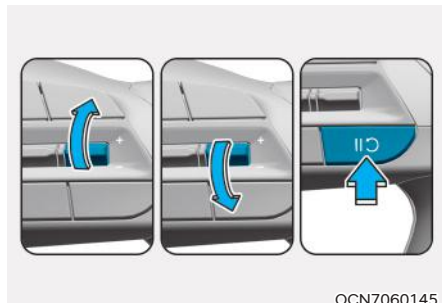

OCN7060145

Πιέστε τον διακόπτη +, - ή το πλήκτρο **CC**.

Εάν πιέσετε τον διακόπτη + προς τα επάνω ή τον διακόπτη - προς τα κάτω, η ταχύτητα του αυτοκινήτου θα ρυθμιστεί στην τρέχουσα ταχύτητα που φαίνεται στον πίνακα οργάνων.

Εάν πιέσετε το πλήκτρο **CC**, η ταχύτητα του αυτοκινήτου θα επανέλθει στην προκαθορισμένη ταχύτητα.

Η ταχύτητα του αυτοκινήτου πρέπει να είναι πάνω από 30 χλμ/ώρα (20 mph), για να επανέλθει το σύστημα.



ΠΡΟΕΙΔΟΠΟΙΗΣΗ

Ελέγξτε τις συνθήκες οδήγησης πριν χρησιμοποιήσετε το πλήκτρο **CC. Η ταχύτητα μπορεί να αυξηθεί ή να μειωθεί απότομα όταν πιέζετε το πλήκτρο **CC**.**

Για να απενεργοποιήσετε το σύστημα

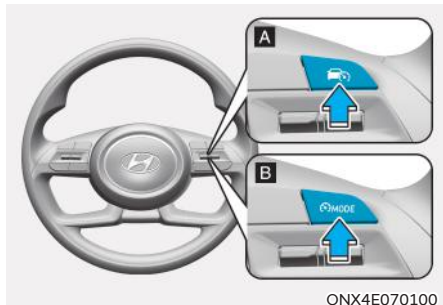

[A] : Τύπος Α, [B] : Τύπος Β

Πιέστε το πλήκτρο Driving Assist για να απενεργοποιήσετε το Cruise Control. Ο δείκτης Cruise (CRUISE) θα σβήσει.

Πάντα να πιέζετε το πλήκτρο Driving Assist για να απενεργοποιήσετε το Cruise Control όταν δεν το χρησιμοποιείτε.

i Πληροφορία

Εάν το αυτοκίνητό σας είναι εξοπλισμένο με χειροκίνητη υποβοήθηση ορίου ταχύτητας, πιέστε και κρατήστε πατημένο το κουμπί υποβοήθησης οδήγησης για να απενεργοποιήσετε το Cruise Control. Ωστόσο, η χειροκίνητη υποβοήθηση ορίου ταχύτητας θα ενεργοποιηθεί.

! ΠΡΟΕΙΔΟΠΟΙΗΣΗ

Πάρτε τις παρακάτω προφυλάξεις όταν χρησιμοποιείτε το Cruise Control:

- Ρυθμίστε πάντα την ταχύτητα του αυτοκινήτου στο όριο ταχύτητας στη χώρα σας.
- Κρατήστε το Cruise Control απενεργοποιημένο όταν το σύστημα δεν χρησιμοποιείται, για να αποφύγετε ακούσια ρύθμιση της ταχύτητας. Βεβαιωθείτε ότι ο δείκτης Cruise (CRUISE) είναι σβηστός.
- Το Cruise Control δεν υποκαθιστά την ορθή και ασφαλή οδήγηση. Είναι ευθύνη του οδηγού να οδηγεί πάντα με ασφάλεια και να είναι πάντα σε εγρήγορση για την εμφάνιση απρόβλεπτων και ξαφνικών καταστάσεων.
- Πάντα να οδηγείτε προσεκτικά για να αποφύγετε την εμφάνιση απροσδόκητων και ξαφνικών καταστάσεων. Δώστε προσοχή στις οδικές συνθήκες ανά πάσα στιγμή.
- Μην χρησιμοποιείτε το Cruise Control όταν δεν είναι ασφαλές να διατηρείτε το αυτοκίνητο με σταθερή ταχύτητα:
 - Όταν οδηγείτε σε βαριά κυκλοφορία ή όταν οι συνθήκες κυκλοφορίας καθιστούν δύσκολη την οδήγηση με σταθερή ταχύτητα.
 - Όταν οδηγείτε σε βροχερούς, παγωμένους ή χιονισμένους δρόμους.
 - Όταν οδηγείτε σε λόφους ή σε δρόμους με αέρα.
 - Όταν οδηγείτε σε ανεμώδεις περιοχές.
 - Όταν οδηγείτε με περιορισμένη ορατότητα (πιθανώς λόγω κακών καιρικών συνθηκών, όπως ομίχλη, χιόνι, βροχή και αμμοθύελλα).
- Μην χρησιμοποιείτε Cruise Control κατά τη ρυμούλκηση τρέιλερ.

ΕΥΦΥΕΣ CRUISE CONTROL (SCC) (ΑΝ ΕΧΕΙ ΤΟΠΟΘΕΤΗΘΕΙ)

Το Smart Cruise Control έχει σχεδιαστεί για να ανιχνεύει το προπορευόμενο όχημα και να διατηρεί την επιθυμητή ταχύτητα και την ελάχιστη απόσταση από αυτό.

Υποβοήθηση επιτάχυνσης προπεράσματος

Ενώ το Smart Cruise Control λειτουργεί, εάν το σύστημα κρίνει ότι ο οδηγός είναι αποφασισμένος να προπεράσει το προπορευόμενο όχημα, θα βοηθήσει στην επιτάχυνση.

Αισθητήρας ανίχνευσης

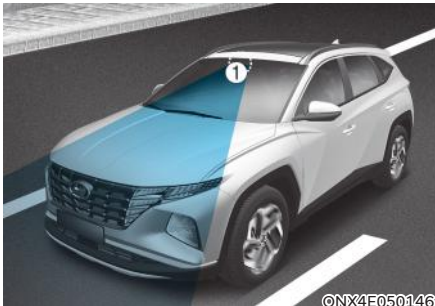

©NX4E050146



©NX4070005

[1] : Εμπρός κάμερα

[2] : Εμπρός ραντάρ

Η εμπρός κάμερα και το εμπρός ραντάρ χρησιμοποιούνται ως αισθητήρες ανίχνευσης για να βοηθήσουν στον εντοπισμό των προπορευόμενων οχημάτων.

Ανατρέξτε στην παραπάνω εικόνα για τη λεπτομερή θέση του αισθητήρα ανίχνευσης.



ΠΡΟΣΟΧΗ

Διατηρείτε πάντα την εμπρός κάμερα και το εμπρός ραντάρ σε καλή κατάσταση για να διατηρήσετε τη βέλτιστη απόδοση του Smart Cruise Control.

Για περισσότερες λεπτομέρειες σχετικά με τις προφυλάξεις της κάμερας και του ραντάρ, ανατρέξτε στην ενότητα "Υποβοήθηση αποφυγής μετωπικής σύγκρουσης (FCA)" σε αυτό το κεφάλαιο.

Ρυθμίσεις λειτουργίας

Ρύθμιση λειτουργιών για το σύστημα

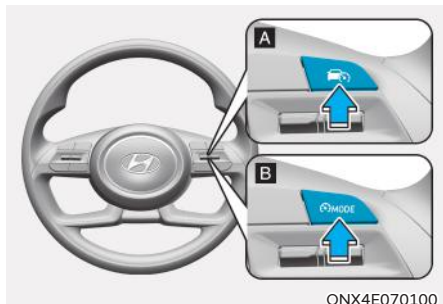

[A] : Τύπος A, [B] : Τύπος B

Για να ενεργοποιήσετε το σύστημα

- Πιέστε το πλήκτρο Driving Assist για να ενεργοποιήσετε το σύστημα. Η ταχύτητα θα ρυθμιστεί στην τρέχουσα ταχύτητα στον πίνακα οργάνων.
- Εάν δεν υπάρχει όχημα μπροστά σας, η καθορισμένη ταχύτητα θα διατηρηθεί, αλλά αν υπάρχει όχημα μπροστά σας, η ταχύτητα μπορεί να μειωθεί για να διατηρηθεί η απόσταση από αυτό. Εάν το προπορευόμενο όχημα επιταχύνει, το αυτοκίνητό σας θα ταξιδεύει με σταθερή ταχύτητα αφού επιταχύνει στην καθορισμένη ταχύτητα.

i Πληροφορία

- Εάν η ταχύτητα του αυτοκινήτου σας κυμαίνεται μεταξύ 0 ~ 30 χλμ/ώρα (0 ~ 20 mph) όταν πιέξετε το πλήκτρο Driving Assist, η ταχύτητα του Smart Cruise Control θα ρυθμιστεί στα 30 χλμ/ώρα (20 mph).
- Το σύμβολο του πλήκτρου Driving Assist μπορεί να διαφέρει ανάλογα με την επιλογή του αυτοκινήτου σας.

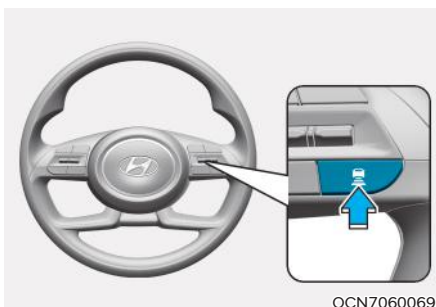

[A] : Τύπος A, [B] : Τύπος B

Για να ορίσετε την απόσταση του αυτοκινήτου

Κάθε φορά που πιέζετε το πλήκτρο, η απόσταση του αυτοκινήτου αλλάζει ως εξής:

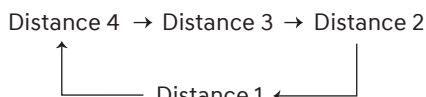

i Πληροφορία

- Αν οδηγείτε με 90 χλμ/ώρα (56 mph), η απόσταση διατηρείται ως εξής:
Απόσταση 4 -
περίπου 53 μέτρα (172 πόδια)
Απόσταση 3 -
περίπου 40 μέτρα (130 πόδια)
Απόσταση 2 -
περίπου 30 μέτρα (106 πόδια)
Απόσταση 1 -
περίπου 25 μέτρα (82 πόδια)
- Η απόσταση ορίζεται στην τελευταία προκαθορισμένη απόσταση κατά την επανεκκίνηση του κινητήρα ή όταν το σύστημα ακυρώθηκε προσωρινά.

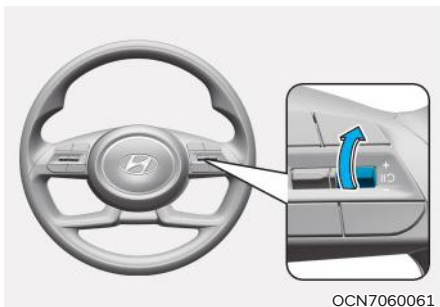

OCN7060061

Για να αυξήσετε την ταχύτητα

- Πιέστε τον διακόπτη (+) πάνω και απελευθερώστε τον αμέσως. Η ταχύτητα θα αυξάνεται 1 χλμ/ώρα (1 mph) κάθε φορά που χρησιμοποιείτε τον διακόπτη με αυτόν τον τρόπο.
- Πιέστε τον διακόπτη (+) προς τα πάνω και κρατήστε τον ενώ παρακολουθείτε την καθορισμένη ταχύτητα στον πίνακα. Η ταχύτητα θα αυξάνεται κατά 10 χλμ/ώρα (5 mph) κάθε φορά που λειτουργείτε τον διακόπτη με αυτόν τον τρόπο. Αφήστε τον διακόπτη όταν εμφανιστεί η επιθυμητή ταχύτητα και το αυτοκίνητο θα επιταχύνει σε αυτήν την ταχύτητα. Μπορείτε να ρυθμίσετε την ταχύτητα στα 180 χλμ/ώρα (110 mph).

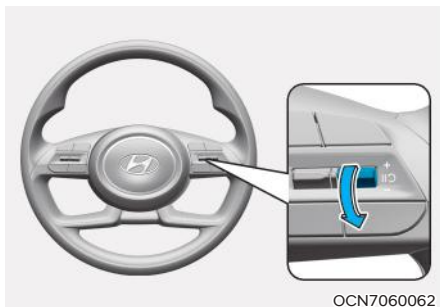

OCN7060062

Για να μειώσετε την ταχύτητα

- Πιέστε τον διακόπτη (-) κάτω και απελευθερώστε τον αμέσως. Η ταχύτητα θα μειώνεται 1 χλμ/ώρα (1 mph) κάθε φορά που χρησιμοποιείτε τον μοχλό με αυτόν τον τρόπο.
- Πιέστε τον διακόπτη (-) προς τα κάτω και κρατήστε τον ενώ παρακολουθείτε την καθορισμένη ταχύτητα στον πίνακα. Η ταχύτητα κίνησης θα μειωθεί κατά 10 χλμ/ώρα (5 mph) κάθε φορά που λειτουργείτε τον διακόπτη με αυτόν τον τρόπο. Αφήστε το διακόπτη στην ταχύτητα που θέλετε να διατηρήσετε. Μπορείτε να ρυθμίσετε την ταχύτητα στα 30 χλμ/ώρα (20 mph).



ΠΡΟΕΙΔΟΠΟΙΗΣΗ

Ελέγξτε την κατάσταση οδήγησης πριν χρησιμοποιήσετε το διακόπτη +. Η ταχύτητα μπορεί να αυξηθεί απότομα όταν πιέζετε προς τα πάνω και κρατάτε πατημένο τον διακόπτη +.

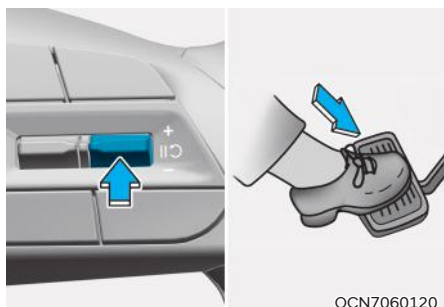

[A] : Τύπος A, [B] : Τύπος B

Για να παύσετε προσωρινά το σύστημα

Πιέστε τον διακόπτη **||** **H** ή πατήστε το πεντάλ φρένου για να ακυρώσετε προσωρινά το Smart Cruise Control.

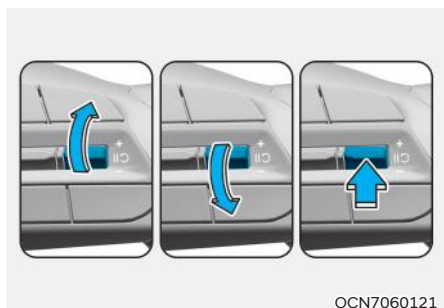

[A] : Τύπος A, [B] : Τύπος B

Για να επαναφέρετε το σύστημα

Για να επαναφέρετε το Smart Cruise Control μετά την ακύρωση του συστήματος, πιέστε τον διακόπτη + ή - **||** **H**.

Εάν πιέσετε τον διακόπτη + προς τα επάνω ή τον διακόπτη - προς τα κάτω, η ταχύτητα του αυτοκινήτου θα ρυθμιστεί στην τρέχουσα ταχύτητα του πίνακα.

Εάν πιέσετε το πλήκτρο **||** **H** η ταχύτητα του αυτοκινήτου θα επανέλθει στην προκαθορισμένη ταχύτητα.

ΠΡΟΕΙΔΟΠΟΙΗΣΗ

Ελέγξτε την κατάσταση οδήγησης πριν χρησιμοποιήσετε το διακόπτη **||** **H**. Η ταχύτητα οδήγησης μπορεί να αυξηθεί ή να μειωθεί απότομα όταν πιέζετε τον διακόπτη **||** **H**.

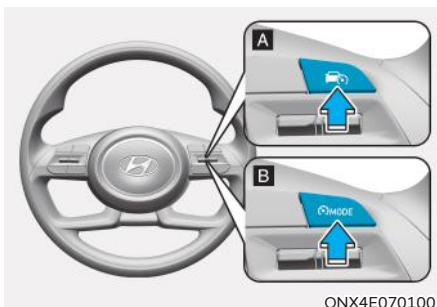

[A] : Τύπος A, [B] : Τύπος B

Για να απενεργοποιήσετε το σύστημα

Πιέστε το πλήκτρο Driving Assist για να απενεργοποιήσετε το Cruise Control.

Πληροφορία

Εάν το αυτοκίνητό σας είναι εξοπλισμένο με χειροκίνητη υποβοήθηση ορίου ταχύτητας, πιέστε και κρατήστε πατημένο το πλήκτρο Driving Assist για να απενεργοποιήσετε το Cruise Control. Ωστόσο, η χειροκίνητη υποβοήθηση ορίου ταχύτητας θα ενεργοποιηθεί.

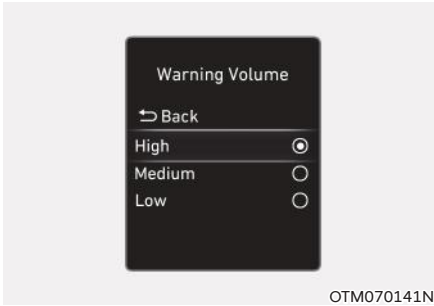

Χρόνος προειδοποίησης

Με τον κινητήρα ενεργοποιημένο, επιλέξτε 'Driver Assistance → Warning Volume' από το μενού Ρυθμίσεις, για να αλλάξετε τον χρόνο προειδοποίησης σε 'High', 'Medium' ή 'Low' για το σύστημα Smart Cruise Control.

Εάν αλλάξετε τον χρόνο προειδοποίησης, ενδέχεται να αλλάξει ο χρόνος προειδοποίησης και άλλων συστημάτων υποβοήθησης του οδηγού.

i Πληροφορία

Εάν ο κινητήρας επανεκκινηθεί, ο χρόνος προειδοποίησης θα διατηρήσει την τελευταία ρύθμιση.

Λειτουργία συστήματος

Συνθήκες λειτουργίας

Το Smart Cruise Control θα λειτουργεί όταν πληρούνται οι παρακάτω προϋποθέσεις.

Βασική λειτουργία

- Ο μοχλός ταχύτητας είναι στη θέση D (Οδήγηση).
- Η πόρτα του οδηγού είναι κλειστή.
- Το EPB (Ηλεκτρονικό χειρόφρενο) δεν εφαρμόζεται.
- Η ταχύτητα του αυτοκινήτου σας είναι εντός του εύρους ταχύτητας λειτουργίας.
 - 10~180 χλμ/ώρα (5~110 mph): όταν δεν υπάρχει όχημα μπροστά.
 - 0~180 χλμ/ώρα (0~110 mph): όταν υπάρχει όχημα μπροστά.
- Το ESC (Ηλεκτρονικός Έλεγχος Ευστάθειας), το TCS (Σύστημα ελέγχου πρόσφυσης) ή το ABS είναι ενεργοποιημένα.
- Το ESC (Ηλεκτρονικός Έλεγχος Ευστάθειας), το TCS (Σύστημα ελέγχου πρόσφυσης) ή το ABS δεν ελέγχουν το αυτοκίνητο.
- Οι στροφές κινητήρα δεν βρίσκονται στην κόκκινη ζώνη.
- Ο έλεγχος των φρένων Αποφυγής μετωπικής σύγκρουσης δεν λειτουργεί.
- Ο έλεγχος των φρένων της υποβοήθησης στάθμευσης από απόσταση δεν λειτουργεί.

i Πληροφορία

Σε στάση, εάν δεν υπάρχει όχημα μπροστά από το αυτοκίνητό σας, το σύστημα θα ενεργοποιηθεί όταν πατηθεί το πεντάλ φρένου.

Υποβοήθηση επιτάχυνσης προσπεράσματος

Η υποβοήθηση επιτάχυνσης προσπεράσματος θα λειτουργεί όταν βγάξετε φλας προς τα αριστερά (αριστεροτίμονο) ή προς τα δεξιά (δεξιοτίμονο) ενώ λειτουργεί το Smart Cruise Control και πληρούνται οι παρακάτω προϋποθέσεις:

- Η ταχύτητα του αυτοκινήτου σας είναι πάνω από 60 χλμ/ώρα (40 mph).
- Τα φώτα αλάρμ είναι απενεργοποιημένα.
- Ένα όχημα εντοπίζεται μπροστά από το αυτοκίνητό σας.
- Δεν απαιτείται επιβράδυνση για να διατηρήσετε την απόσταση από το προπορευόμενο όχημα.



ΠΡΟΕΙΔΟΠΟΙΗΣΗ

- Όταν η ένδειξη φλας ανάβει προς τα αριστερά (αριστεροτίμονο) ή προς τα δεξιά (δεξιοτίμονο) ενώ υπάρχει όχημα μπροστά, το αυτοκίνητο μπορεί να επιταχύνει προσωρινά. Δώστε προσοχή στις οδικές συνθήκες ανά πάσα στιγμή.
- Ανεξάρτητα από τις οδηγίες οδήγησης των χωρών σας, η Υποβοήθηση Επιτάχυνσης Προσπεράσματος θα λειτουργεί όταν πληρούνται οι προϋποθέσεις. Όταν χρησιμοποιείτε τη λειτουργία σε χώρες με διαφορετικές οδηγίες οδήγησης, ελέγχετε πάντα τις συνθήκες του δρόμου ανά πάσα στιγμή.

Οθόνη του συστήματος και έλεγχος

Βασική λειτουργία

Μπορείτε να δείτε την κατάσταση της λειτουργίας του Smart Cruise Control στη λειτουργία Driving Assist στον πίνακα. Ανατρέξτε στην ενότητα "Λειτουργίες οθόνης LCD" στο κεφάλαιο 4.

Το Smart Cruise Control θα εμφανίζεται όπως παρακάτω, ανάλογα με την κατάσταση του συστήματος.

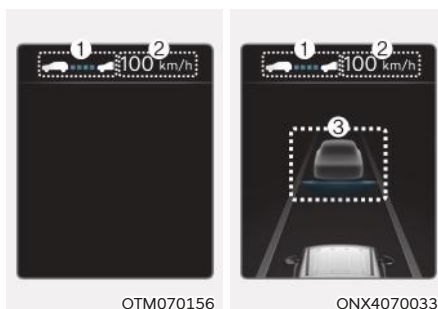

- Κατά τη λειτουργία
 - (1) Εάν υπάρχει όχημα μπροστά και εμφανίζεται το επιλεγμένο επίπεδο απόστασης.
 - (2) Εμφανίζεται η προκαθορισμένη ταχύτητα.
 - (3) Εάν υπάρχει όχημα μπροστά και εμφανίζεται η επιθυμητή απόσταση του οχήματος.



OTM070155

- Όταν ακυρώνεται προσωρινά
(1) Εμφανίζεται η ένδειξη **CRUISE**.
(2) Η προηγούμενη προκαθορισμένη ταχύτητα είναι σκιασμένη.

i Πληροφορία

- Η απόσταση του προπορευόμενου οχήματος στον πίνακα οργάνων εμφανίζεται σύμφωνα με την πραγματική απόσταση μεταξύ του αυτοκινήτου σας και του εμπρός οχήματος.
- Η επιθυμητή απόσταση μπορεί να διαφέρει ανάλογα με την ταχύτητα του αυτοκινήτου και το προκαθορισμένο επίπεδο απόστασης. Εάν η ταχύτητα του αυτοκινήτου είναι μικρή, παρόλο που η απόσταση έχει αλλάξει, η αλλαγή της επιθυμητής απόστασης μπορεί να είναι μικρή.

Για προσωρινή επιτάχυνση



OTM070159



ONX4070034

Εάν θέλετε να επιταχύνετε προσωρινά όταν είναι ενεργοποιημένο το Smart Cruise Control, πατήστε το πεντάλ γκαζιού. Ενώ η ταχύτητα αυξάνεται, η καθορισμένη ταχύτητα, το επίπεδο απόστασης και η επιθυμητή απόσταση, θα αναβοσβήνουν στον πίνακα.

! ΠΡΟΕΙΔΟΠΟΙΗΣΗ

Να είστε προσεκτικοί όταν επιταχύνετε προσωρινά, επειδή η ταχύτητα και η απόσταση δεν ελέγχονται αυτόματα ακόμα κι αν υπάρχει όχημα μπροστά σας.

Το σύστημα ακυρώθηκε προσωρινά

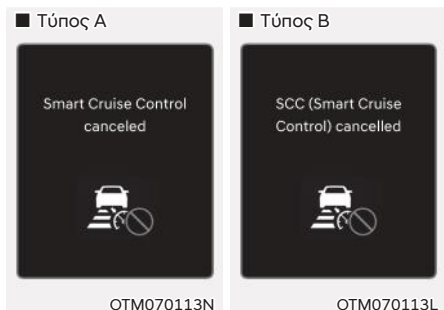

Το Smart Cruise Control θα ακυρωθεί προσωρινά αυτόματα όταν:

- Η ταχύτητα του αυτοκινήτου είναι πάνω από 190 χλμ/ώρα (120 mph).
- Το αυτοκίνητο σταματά για ένα ορισμένο χρονικό διάστημα.
- Το πεντάλ γκαζιού πιέζεται συνεχώς για ένα ορισμένο χρονικό διάστημα.
- Δεν πληρούνται οι προϋποθέσεις για τη λειτουργία του Smart Cruise Control.

Εάν το σύστημα ακυρωθεί προσωρινά αυτόματα, το προειδοποιητικό μήνυμα 'Smart Cruise Control canceled' (ή 'SCC (Smart Cruise Control) cancelled') θα εμφανιστεί στον πίνακα και θα ακουστεί μια ηχητική προειδοποίηση για να ειδοποιήσει τον οδηγό.

Εάν το Smart Cruise Control ακυρωθεί προσωρινά ενώ το αυτοκίνητο βρίσκεται σε ακινησία με το σύστημα να λειτουργεί, ενδέχεται να εφαρμοστεί το EPB (Ηλεκτρονικό χειρόφρενο).

ΠΡΟΕΙΔΟΠΟΙΗΣΗ

Όταν το σύστημα ακυρωθεί προσωρινά, η απόσταση με το προπορευόμενο όχημα δεν θα διατηρηθεί. Πάντα να έχετε την προσοχή σας στο δρόμο ενώ οδηγείτε και, εάν είναι απαραίτητο, πιέστε το πεντάλ φρένου για να μειώσετε την ταχύτητα οδήγησης, προκειμένου να διατηρήσετε μια ασφαλή απόσταση.

Οι συνθήκες του συστήματος δεν πληρούνται

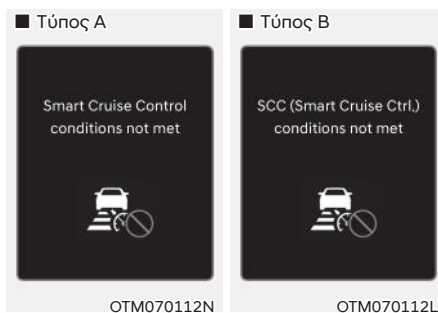

Εάν το πλήκτρο Driving Assist, ο διακόπτης +, ο διακόπτης - ή ο διακόπτης  πιέζονται όταν δεν πληρούνται οι συνθήκες λειτουργίας του συστήματος, θα εμφανιστεί το 'Smart Cruise Ctrl. conditions not met' (ή SCC (Smart Cruise Ctrl. conditions not met')) στον πίνακα και θα ακουστεί μια ηχητική προειδοποίηση.

Σε κατάσταση κίνησης στον δρόμο

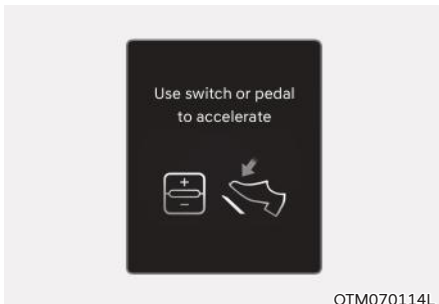

OTM070114L

Όταν υπάρχει κίνηση στο δρόμο, το αυτοκίνητό σας θα σταματήσει εάν σταματήσει το όχημα μπροστά σας. Εάν το όχημα μπροστά σας αρχίσει να κινείται, το αυτοκίνητό σας επίσης θα ξεκινήσει. Επιπλέον, αφού σταματήσει το αυτοκίνητο και έχει περάσει ορισμένος χρόνος, θα εμφανιστεί το μήνυμα 'Use switch or pedal to accelerate' στον πίνακα. Πατήστε το πεντάλ γκαζιού ή πιέστε τον διακόπτη +, τον διακόπτη - ή τον διακόπτη **||**  για να ξεκινήσετε την οδήγηση.



ΠΡΟΕΙΔΟΠΟΙΗΣΗ

Ενώ το μήνυμα εμφανίζεται στον πίνακα, εάν δεν υπάρχει όχημα μπροστά ή το όχημα είναι μακριά από εσάς και ο διακόπτης +, ο διακόπτης - ή το πλήκτρο **||**  πιέζεται, το Smart Cruise Control θα ακυρωθεί αυτόματα και θα εφαρμοστεί το EPB. Ωστόσο, εάν το πεντάλ γκαζιού είναι πατημένο, το EPB δεν θα εφαρμοστεί ακόμη και αν το σύστημα ακυρωθεί. Να προσέχετε πάντα την κατάσταση του δρόμου μπροστά.

Προειδοποίηση συνθηκών δρόμου μπροστά

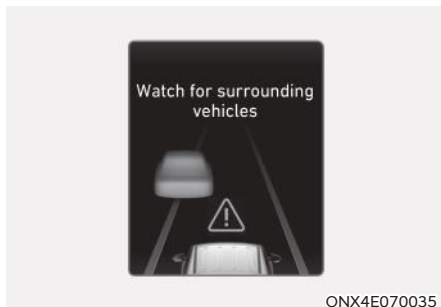

ONX4E070035

Στην παρακάτω περίπτωση, το προειδοποιητικό μήνυμα 'Watch for surrounding vehicles' θα εμφανιστεί στον πίνακα και θα ακουστεί μια ηχητική προειδοποίηση για να ειδοποιήσει τον οδηγό για τις οδικές συνθήκες μπροστά.

- Το εμπρός όχημα εξαφανίζεται όταν το Smart Cruise Control διατηρεί την απόσταση με αυτό, ενώ οδηγείτε κάτω από μια συγκεκριμένη ταχύτητα.
- Ενώ εμφανίζεται το μήνυμα "Use switch or pedal to accelerate" στον πίνακα, εάν δεν υπάρχει όχημα μπροστά ή το όχημα είναι μακριά από εσάς και ο διακόπτης +, ο διακόπτης - ή ο διακόπτης **||**  πιέζονται.



ΠΡΟΕΙΔΟΠΟΙΗΣΗ

Να προσέχετε πάντα τα οχήματα ή τα αντικείμενα που μπορεί να εμφανιστούν ξαφνικά μπροστά σας και εάν είναι απαραίτητο, πιέστε το πεντάλ φρένου για να μειώσετε την ταχύτητα σας, προκειμένου να διατηρήσετε μια ασφαλή απόσταση.

Προειδοποίηση σύγκρουσης

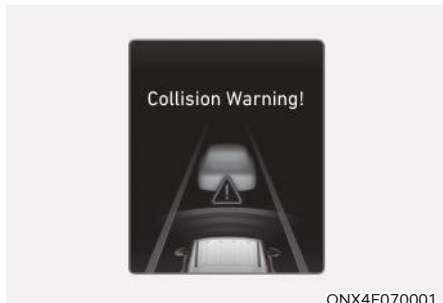

Ενώ το Smart Cruise Control λειτουργεί, όταν ο κίνδυνος σύγκρουσης με το προπορευόμενο όχημα είναι υψηλός, το προειδοποιητικό μήνυμα "Collision Warning" θα εμφανιστεί στον πίνακα και θα ακουστεί μια ηχητική προειδοποίηση για να προειδοποιήσει τον οδηγό. Πάντα να έχετε την προσοχή σας στο δρόμο ενώ οδηγείτε και, εάν είναι απαραίτητο, πατήστε το πεντάλ φρένου για να μειώσετε την ταχύτητα σας, προκειμένου να διατηρήσετε μια ασφαλή απόσταση.

ΠΡΟΕΙΔΟΠΟΙΗΣΗ

Στις παρακάτω περιπτώσεις, το Smart Cruise Control ενδέχεται να μην προειδοποιήσει τον οδηγό για σύγκρουση.

- Η απόσταση από το προπορευόμενο όχημα είναι κοντινή ή η ταχύτητα του προπορευόμενου οχήματος είναι μεγαλύτερη ή παρόμοια με του αυτοκινήτου σας.
- Η ταχύτητα του προπορευόμενου οχήματος είναι πολύ μικρή ή αυτό βρίσκεται σε ακινησία.
- Το πεντάλ γκαζιού πιέζεται αμέσως μετά την ενεργοποίηση του Smart Cruise Control.

ΠΡΟΕΙΔΟΠΟΙΗΣΗ

Λάβετε τις παρακάτω προφυλάξεις όταν χρησιμοποιείτε το Smart Cruise Control:

- Το Smart Cruise Control δεν υποκαθιστά την ορθή και ασφαλή οδήγηση. Είναι ευθύνη του οδηγού να ελέγχει πάντα την ταχύτητα και την απόσταση από το εμπρός όχημα.
- Το Smart Cruise Control ενδέχεται να μην αναγνωρίζει απροσδόκητες και ξαφνικές καταστάσεις ή περιπλοκές καταστάσεις οδήγησης, επομένως προσέχετε πάντα τις συνθήκες οδήγησης και ελέγχετε την ταχύτητα του αυτοκινήτου σας.
- Κρατήστε το Smart Cruise Control απενεργοποιημένο όταν το σύστημα δεν χρησιμοποιείται για να αποφύγετε ακούσια ρύθμιση ταχύτητας.
- Μην ανοίγετε την πόρτα και μην φεύγετε από το αυτοκίνητο όταν λειτουργεί το Smart Cruise Control, ακόμα κι αν το αυτοκίνητο έχει σταματήσει.
- Να γνωρίζετε πάντα την επιλεγμένη ταχύτητα και την απόσταση του αυτοκινήτου.
- Διατηρήστε μια ασφαλή απόσταση σύμφωνα με τις οδικές συνθήκες και την ταχύτητα του αυτοκινήτου. Εάν η απόσταση του αυτοκινήτου είναι πολύ κοντινή ενώ οδηγείτε με υψηλή ταχύτητα, μπορεί να προκληθεί σοβαρή σύγκρουση.
- Όταν διατηρείτε την απόσταση από το προπορευόμενο όχημα, εάν αυτό εξαφανιστεί, το σύστημα μπορεί ξαφνικά να επιταχύνει στην προκαθορισμένη ταχύτητα. Να είστε πάντα σε εγρήγορση για να αποτρέψετε την εμφάνιση απροσδόκητων και ξαφνικών καταστάσεων.
- Η ταχύτητα του αυτοκινήτου μπορεί να μειωθεί σε ανηφόρα και να αυξηθεί σε κατηφόρα.
- Να είστε πάντα σε ετοιμότητα για καταστάσεις, όπως όταν ένα όχημα πετάγεται ξαφνικά.

- Όταν ρυμουλκείτε ένα τρέιλερ ή άλλο όχημα, σας συνιστούμε να απενεργοποιήσετε το Smart Cruise Control για λόγους ασφαλείας.
- Απενεργοποιήστε το Smart Cruise Control όταν το αυτοκίνητό σας ρυμουλκείται.
- Το Smart Cruise Control ενδέχεται να μην λειτουργεί κανονικά εάν παρεμποδίζεται από ισχυρά ηλεκτρομαγνητικά κύματα.
- Το Smart Cruise Control ενδέχεται να μην εντοπίσει κάποιο εμπόδιο μπροστά και έτσι να γίνει σύγκρουση. Πάντα να κοιτάζετε προσεκτικά προς τα εμπρός για να αποφύγετε την εμφάνιση απρόβλεπτων και ξαφνικών καταστάσεων.
- Τα οχήματα που κινούνται μπροστά σας με συχνή αλλαγή λωρίδας μπορεί να προκαλέσουν καθυστέρηση στην αντίδραση του συστήματος ή μπορεί να προκαλέσουν την αντίδραση του συστήματος σε ένα όχημα που στην πραγματικότητα κινείται σε παρακείμενη λωρίδα. Πάντα να οδηγείτε προσεκτικά για να αποτρέψετε την εμφάνιση απρόσμενων και ξαφνικών καταστάσεων
- Να είστε πάντα προσεκτικοί με τον περιβάλλοντα χώρο και να οδηγείτε με ασφάλεια, αν και δεν εμφανίζεται ένα προειδοποιητικό μήνυμα ή δεν ακούγεται μια ηχητική προειδοποίηση.
- Εάν εμφανιστεί κάποιο προειδοποιητικό μήνυμα άλλου συστήματος ή ακουστεί προειδοποιητικός ήχος, ενδέχεται να μην εμφανίζεται το προειδοποιητικό μήνυμα Smart Cruise Control και να μην ακουστεί ο ήχος προειδοποίησης.
- Ενδέχεται να μην ακούσετε τον προειδοποιητικό ήχο της υποβοήθησης μετωπικής σύγκρουσης εάν το περιβάλλον είναι θορυβώδες.
- Ο κατασκευαστής του αυτοκινήτου δεν είναι υπεύθυνος για τυχόν τροχαία παραβίαση ή ατυχήματα που προκλήθηκαν από τον οδηγό.
- Ρυθμίζετε πάντα την ταχύτητα του

αυτοκινήτου στο όριο ταχύτητας στη χώρα σας.

i Πληροφορία

- Το Smart Cruise Control ενδέχεται να μην λειτουργεί για 15 δευτερόλεπτα μετά την εκκίνηση του αυτοκινήτου ή την επαναρρόθμιση της εμπρός κάμερας ή του εμπρός ραντάρ.
- Ενδέχεται να ακούσετε έναν ήχο όταν το φρένο ελέγχεται από το Smart Cruise Control.

Δυσλειτουργία και περιορισμοί συστήματος

Δυσλειτουργία συστήματος

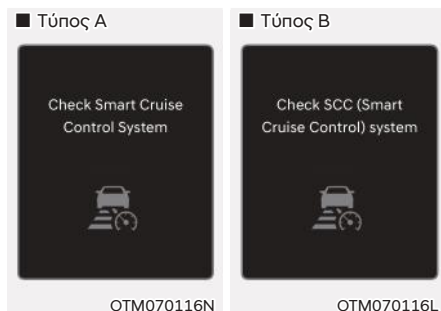

Όταν το Smart Cruise Control δεν λειτουργεί σωστά, θα εμφανιστεί το προειδοποιητικό μήνυμα 'Check Smart Cruise Control system' (ή 'Check SCC (Smart Cruise Control) system') και η προειδοποιητική λυχνία  θα ανάψει στον πίνακα. Συνιστούμε να επιθεωρήσετε το σύστημα σε έναν Εξουσιοδοτημένο Επισκευαστή της HYUNDAI.

Το σύστημα είναι απενεργοποιημένο

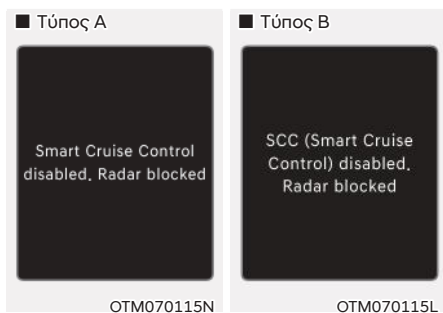

Όταν το μπροστινό κάλυμμα του ραντάρ ή ο αισθητήρας καλύπτονται με χιόνι, βροχή ή ξένο υλικό, μπορεί να μειωθεί η απόδοση ανίχνευσης και να περιοριστεί προσωρινά ή να απενεργοποιηθεί το Smart Cruise Control.

Εάν συμβεί αυτό, το προειδοποιητικό μήνυμα 'Smart Cruise Control disabled. Radar blocked' (ή 'SCC (Smart Cruise Control) disabled. Radar blocked' θα εμφανιστεί για ένα ορισμένο χρονικό διάστημα στον πίνακα.

Το σύστημα θα λειτουργήσει κανονικά όταν αφαιρεθεί το χιόνι, η βροχή ή το ξένο υλικό.



ΠΡΟΕΙΔΟΠΟΙΗΣΗ

- **Αν και το προειδοποιητικό μήνυμα δεν εμφανίζεται στον πίνακα οργάνων, το Smart Cruise Control ενδέχεται να μην λειτουργεί σωστά.**
- **Το Smart Cruise Control ενδέχεται να μην λειτουργεί σωστά σε μια περιοχή (π.χ. ανοιχτό χώρο), όπου δεν υπάρχει τίποτα για ανίχνευση, αφού έχετε ανάψει τον κινητήρα.**

Περιορισμοί του συστήματος.

Το Smart Cruise Control ενδέχεται να μην λειτουργεί κανονικά ή το σύστημα μπορεί να λειτουργεί απροσδόκητα στις παρακάτω συνθήκες:

- Ο αισθητήρας ανίχνευσης ή ο γύρω χώρος έχουν βρωμιά ή έχουν βλάβη.
- Το υγρό πλυστικής ψεκάζεται συνεχώς ή ο υαλοκαθαριστήρας λειτουργεί.
- Ο φακός της κάμερας έχει επηρεαστεί επειδή το παρμπρίζ είναι φιμέ, το γυαλί κατεστραμμένο ή είναι κολλημένο ξένο σώμα (αυτοκόλλητο, έντομο κ.λπ.) στο γυαλί.
- Η υγρασία δεν έχει αφαιρεθεί ή έχει παγώσει στο παρμπρίζ.
- Το οπτικό πεδίο της μπροστινής κάμερας μειώνεται εξαιτίας ηλιοφάνειας.
- Όταν φωτισμός από φως του δρόμου ή από ένα διερχόμενο αυτοκίνητο, αντανακλάται σε βρεγμένη επιφάνεια του δρόμου, όπως σε μια λακούβα.
- Η θερμοκρασία γύρω από την εμπρός κάμερα είναι υψηλή ή χαμηλή.
- Ένα αντικείμενο τοποθετείται στο ταμπλό.
- Το περιβάλλον είναι πολύ φωτεινό.
- Το περιβάλλον είναι πολύ σκοτεινό, όπως σε σήραγγα κ.λπ.
- Αλλάζει πολύ η εξωτερική φωτεινότητα, όπως, όταν μπαίνετε ή βγαίνετε σε ένα τούνελ.
- Η εξωτερική φωτεινότητα είναι χαμηλή και οι προβολείς δεν είναι αναμμένοι ή δεν φωτίζουν καλά.
- Οδηγείτε σε δυνατή βροχή ή χιόνι ή πυκνή ομίχλη.
- Οδηγείτε δια μέσου ατμού, καπνού ή σκιάς.

- Ανιχνεύεται μόνο ένα μέρος του οχήματος.
- Το εμπρός όχημα δεν έχει πίσω φώτα, η θέση των πίσω φώτων είναι ασυνήθιστη κ.λπ.
- Η εξωτερική φωτεινότητα είναι χαμηλή και τα πίσω φώτα δεν είναι αναμμένα ή δεν φωτίζουν καλά.
- Το πίσω μέρος του προπορευόμενου οχήματος είναι μικρό ή το όχημα δεν φαίνεται κανονικό (σε κλίση, αναποδογυρισμένο, κλπ.).
- Η απόσταση από το έδαφος του προπορευόμενου οχήματος είναι χαμηλή ή υψηλή.
- Ένα όχημα περνάει ξαφνικά από εμπρός.
- Το αυτοκίνητό σας ρυμουλκείται.
- Οδηγείτε δια μέσου τούνελ ή σε σιδερένια γέφυρα.
- Οδηγείτε κοντά σε περιοχές που περιέχουν μεταλλικό υλικό, όπως κατασκευαστική ζώνη , σιδηρόδρομος κ.λπ.
- Ένα υλικό είναι κοντά και αντανακλά στο μπροστινό ραντάρ, όπως προστατευτικό κιγκλίδωμα, διπλανό όχημα κ.λπ.
- Ο προφυλακτήρας γύρω από το μπροστινό ραντάρ είναι χτυπημένος, έχει υποστεί ζημιά ή το μπροστινό ραντάρ είναι εκτός θέσης.
- Η θερμοκρασία γύρω από το μπροστινό ραντάρ είναι υψηλή ή χαμηλή.
- Οδηγείτε σε μεγάλες περιοχές όπου υπάρχουν λίγα οχήματα ή κατασκευές (π.χ. έρημος, λιβάδι, προάστιο κ.λπ.).
- Το προπορευόμενο αυτοκίνητο είναι κατασκευασμένο από υλικό που δεν αντανακλά στο μπροστινό ραντάρ.
- Οδηγείτε κοντά σε αυτοκινητόδρομο σε κόμβο ή διόδια.
- Οδηγείτε σε ολισθηρή επιφάνεια λόγω χιονιού, λακκούβας με νερό, πάγου κ.λπ.
- Οδηγείτε σε καμπύλο δρόμο.
- Το προπορευόμενο όχημα ανιχνεύεται αργά.
- Το προπορευόμενο όχημα μπλοκάρεται ξαφνικά από εμπόδιο.
- Το προπορευόμενο όχημα αλλάζει ξαφνικά λωρίδα ή μειώνει ξαφνικά την ταχύτητα.
- Το προπορευόμενο όχημα μπροστά είναι "φτιαγμένο".
- Η ταχύτητα του εμπρός οχήματος είναι γρήγορη ή αργή.
- Με ένα όχημα εμπρός, το αυτοκίνητό σας αλλάζει λωρίδα με χαμηλή ταχύτητα.
- Το όχημα μπροστά είναι καλυμμένο με χιόνι.
- Η οδήγηση είναι ασταθής.
- Βρίσκεστε σε πλατεία και το εμπρός όχημα δεν εντοπίζεται.
- Οδηγείτε συνεχώς σε κύκλους.
- Το αυτοκίνητο κινείται μέσα σε ένα πάρκινγκ.
- Οδηγείτε δια μέσου μιας κατασκευαστικής περιοχής, μη ασφαλτοστρωμένου δρόμου, μερικών ασφαλτοστρωμένων δρόμων, ανώμαλου δρόμου, περιοριστών ταχύτητας κ.λπ.
- Οδηγείτε σε κεκλιμένο δρόμο, καμπύλο δρόμο κ.λπ.
- Οδηγείτε στην άκρη του δρόμου με δέντρα ή φώτα του δρόμου.
- Οι δυσμενείς οδικές συνθήκες προκαλούν υπερβολικές δονήσεις του αυτοκινήτου κατά την οδήγηση.
- Το ύψος του αυτοκινήτου σας είναι χαμηλό ή υψηλό λόγω βαρέων φορτίων, ανώμαλης πίεσης ελαστικών κ.λπ.
- Οδηγείτε μέσα από ένα στενό δρόμο όπου υπάρχουν δέντρα ή γρασίδι.
- Υπάρχει παρέμβαση από ηλεκτρομαγνητικά κύματα, όπως οδήγηση σε μια περιοχή με ισχυρά ραδιοκύματα ή ηλεκτρικό θόρυβο.

- Οδήγηση σε στροφή

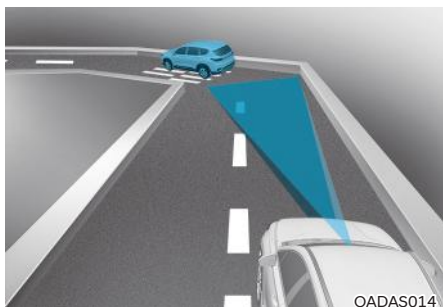

Στις καμπύλες, το Smart Cruise Control ενδέχεται να μην ανιχνεύει ένα όχημα στην ίδια λωρίδα και μπορεί να επιταχύνει στην προκαθορισμένη ταχύτητα. Επίσης, η ταχύτητα του αυτοκινήτου μπορεί να μειωθεί απότομα όταν ανιχνεύεται ξαφνικά το προπορευόμενο όχημα.

Επιλέξτε την κατάλληλη ρυθμισμένη ταχύτητα στις καμπύλες και εφαρμόστε το πεντάλ φρένου ή το πεντάλ γκαζιού σύμφωνα με τις συνθήκες του δρόμου και της οδήγησης μπροστά.



Η ταχύτητα του αυτοκινήτου σας μπορεί να μειωθεί λόγω ενός οχήματος στην παρακείμενη λωρίδα.

Εφαρμόστε το πεντάλ γκαζιού και επιλέξτε την κατάλληλη προκαθορισμένη ταχύτητα. Βεβαιωθείτε ότι οι οδικές συνθήκες επιτρέπουν την ασφαλή λειτουργία του Smart Cruise Control.

- Οδήγηση σε κλίση

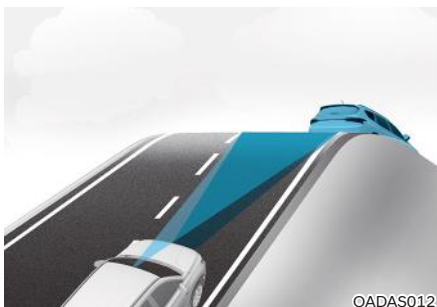

Ενώ οδηγείτε σε ανηφόρα ή κατηφόρα, το Smart Cruise Control ενδέχεται να μην εντοπίσει ένα κινούμενο όχημα στη λωρίδα σας και να προκαλέσει την επιτάχυνση του αυτοκινήτου σας στην προκαθορισμένη ταχύτητα. Επίσης, η ταχύτητα του αυτοκινήτου θα μειωθεί απότομα όταν το προπορευόμενο όχημα ανιχνεύεται ξαφνικά.

Επιλέξτε την κατάλληλη προκαθορισμένη ταχύτητα σε κλίσεις και εφαρμόστε το πεντάλ φρένου ή το πεντάλ γκαζιού σύμφωνα με τις συνθήκες δρόμου και οδήγησης μπροστά.

- Αλλαγή λωρίδων



[A] : Το αυτοκίνητό σας,
[B] : Όχημα που αλλάζει λωρίδα

Όταν ένα όχημα κινηθεί στη λωρίδα σας από μια διπλανή λωρίδα, δεν μπορεί να ανιχνευθεί από τον αισθητήρα έως ότου βρεθεί στο εύρος ανίχνευσης του αισθητήρα. Το Smart Cruise Control ενδέχεται να μην ανιχνεύσει αμέσως το όχημα όταν αυτό αλλάζει απότομα λωρίδες. Σε αυτήν την περίπτωση, πρέπει να διατηρήσετε μια ασφαλή απόσταση φρεναρίσματος και, εάν είναι απαραίτητο, πατήστε το πεντάλ φρένου για να μειώσετε την ταχύτητα σας, προκειμένου να διατηρήσετε μια ασφαλή απόσταση.

- Ανίχνευση οχήματος

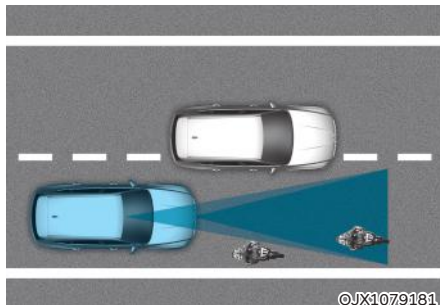

Στις παρακάτω περιπτώσεις, ορισμένα οχήματα στη λωρίδα σας δεν μπορούν να εντοπιστούν από τον αισθητήρα:

- Οχήματα μετατοπισμένα στη μία πλευρά.
- Οχήματα που κινούνται αργά ή οχήματα που επιβραδύνουν απότομα.
- Επερχόμενα οχήματα.
- Σταθμευμένα οχήματα.
- Οχήματα με μικρό πίσω προφίλ, όπως τρέιλερς.
- Στενά οχήματα, όπως μοτοσικλέτες ή ποδήλατα.
- Ειδικά οχήματα.
- Ζώα και πεζοί.

Ρυθμίστε την ταχύτητα του αυτοκινήτου σας πατώντας το πεντάλ φρένου σύμφωνα με το δρόμο και τις συνθήκες οδήγησης μπροστά.

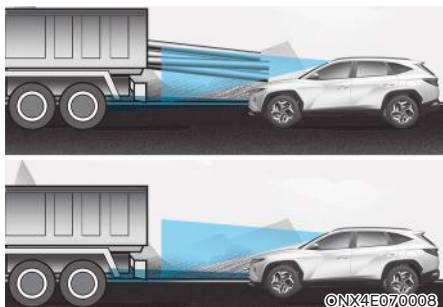

Στις παρακάτω περιπτώσεις, το προπορευόμενο όχημα δεν μπορεί να εντοπιστεί από τον αισθητήρα:

- Οχήματα με υψηλότερη απόσταση από το έδαφος ή οχήματα που μεταφέρουν φορτία που προεξέχουν από το πίσω μέρος.
- Οχήματα που έχουν ανυψωμένο το μπροστινό μέρος λόγω μεγάλων φορτίων.
- Στρίβετε το αυτοκίνητό σας.
- Οδηγείτε σε στενούς ή απότομα καμπύλους δρόμους.

Ρυθμίστε την ταχύτητα του αυτοκινήτου σας πιέζοντας το πεντάλ φρένου σύμφωνα με το δρόμο και τις συνθήκες οδήγησης μπροστά.

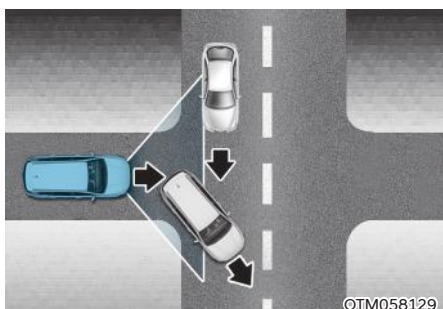

- Όταν ένα προπορευόμενο όχημα εξαφανίζεται σε μια διασταύρωση, το αυτοκίνητό σας μπορεί να επιταχύνει. Πάντα να προσέχετε τις συνθήκες του δρόμου και τις συνθήκες οδήγησης ενώ οδηγείτε.

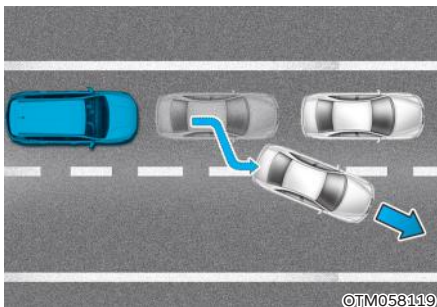

- Όταν ένα όχημα μπροστά σας βγει έξω από τη λωρίδα, το Smart Cruise Control ενδέχεται να μην εντοπίσει αμέσως το νέο όχημα που είναι τώρα μπροστά σας.

Πάντα να προσέχετε τις συνθήκες του δρόμου και τις συνθήκες οδήγησης ενώ οδηγείτε.

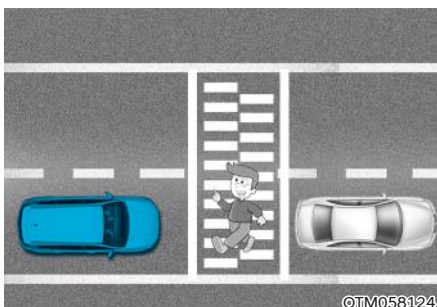

- Προσέχετε πάντα για πεζούς όταν το αυτοκίνητό σας διατηρεί απόσταση από το εμπρός όχημα.

ΕΥΦΥΕΣ CRUISE CONTROL (NSCC) ΒΑΣΙΣΜΕΝΟ ΣΕ ΣΥΣΤΗΜΑ ΠΛΟΗΓΗΣΗΣ (ΕΑΝ ΕΧΕΙ ΤΟΠΟΘΕΤΗΘΕΙ)

Το βασισμένο στην πλοήγηση Smart Cruise Control θα βοηθήσει στην αυτόματη προσαρμογή της ταχύτητας του αυτοκινήτου όταν οδηγείτε σε αυτοκινητόδρομους, χρησιμοποιώντας τις πληροφορίες του δρόμου από το σύστημα πλοήγησης ενώ το Smart Cruise Control λειτουργεί.

i Πληροφορία

- Το βασισμένο στη πλοήγηση Smart Cruise Control είναι διαθέσιμο μόνο σε δρόμο ελεγχόμενης πρόσβασης συγκεκριμένων αυτοκινητόδρομων.
 - * Ο δρόμος ελεγχόμενης πρόσβασης αναφέρεται σε δρόμους με περιορισμένες εισόδους και εξόδους που επιτρέπουν αδιάκοπη κυκλοφορία υψηλής ταχύτητας. Μόνο επιβατικά αυτοκίνητα και μοτοσικλές επιτρέπονται σε δρόμους ελεγχόμενης πρόσβασης.
- Επιπλέον αυτοκινητόδρομοι μπορούν να προστεθούν στις μελλοντικές ενημερώσεις πλοήγησης.

i Πληροφορία

Το βασισμένο στη πλοήγηση Smart Cruise Control λειτουργεί σε αυτοκινητοδρόμους και δεν λειτουργεί σε κόμβους ή διασταυρώσεις.

Αυτόματη επιβράδυνση σε περιοχή καμπυλότητας του αυτοκινητόδρομου

Εάν η ταχύτητα του οχήματος είναι υψηλή, η λειτουργία Auto Slowdown Highway Curve Zone θα επιβραδύνει προσωρινά το αυτοκίνητό σας ή θα περιορίσει την επιτάχυνση για να σας βοηθήσει να οδηγήσετε με ασφάλεια σε μια καμπύλη με βάση τις πληροφορίες από την πλοήγηση.

Αυτόματη αλλαγή ρυθμισμένης ταχύτητας σε αυτοκινητόδρομο

Η λειτουργία αυτόματης αλλαγής ρυθμισμένης ταχύτητας αυτοκινητόδρομου αλλάζει αυτόματα την ταχύτητα του Smart Cruise Control με βάση τις πληροφορίες περιορισμού ταχύτητας από την πλοήγηση.

Ρυθμίσεις συστήματος

Ρύθμιση λειτουργιών για το σύστημα

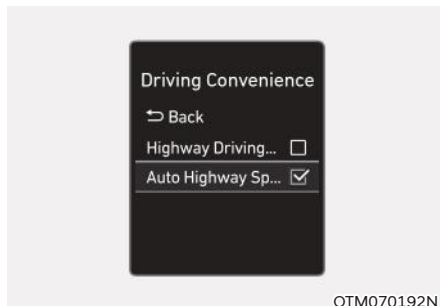

Με τον κινητήρα ενεργοποιημένο, επιλέξτε 'Driver Assistance → Driving Convenience → Auto Highway Speed Control (ή Auto motorway speed control)' από το μενού Ρυθμίσεις για να ενεργοποιήσετε το βασισμένο στην πλοήγηση Smart Cruise Control και αποεπιλέξτε για να απενεργοποιήσετε το σύστημα.

Αυτόματη επιβράδυνση σε περιοχή καμπυλότητας του αυτοκινητόδρομου

Με τον κινητήρα ενεργοποιημένο, επιλέξτε 'Driver Assistance → Driving Convenience → Highway Auto Curve Slowdown (ή Curve slowdown (motorway))' από το μενού Ρυθμίσεις για να ενεργοποιήσετε το Highway Curve Zone Auto Slowdown και αποεπιλέξτε για να απενεργοποιήσετε το σύστημα.

i Πληροφορία

Όταν υπάρχει πρόβλημα με το βασισμένο στη πλοήγηση Smart Cruise Control, το σύστημα δεν μπορεί να ρυθμιστεί από το μενού Ρυθμίσεις.

Λειτουργία συστήματος

Συνθήκες λειτουργίας

Το βασισμένο στην πλοήγηση Smart Cruise Control είναι έτοιμο να λειτουργήσει εάν πληρούνται όλες οι παρακάτω προϋποθέσεις:

- Το Smart Cruise Control λειτουργεί.
- Οδηγείτε σε κεντρικούς αυτοκινητόδρομους.

Πληροφορία

Για περισσότερες λεπτομέρειες σχετικά με τον τρόπο λειτουργίας του Smart Cruise Control, ανατρέξτε στην ενότητα "Smart Cruise Control (SCC)" σε αυτό το κεφάλαιο.

Οθόνη και έλεγχος συστήματος

Όταν το βασισμένο στη πλοήγηση Smart Cruise Control λειτουργεί, θα εμφανίζεται στον πίνακα οργάνων ως εξής:

- Σύστημα σε αναμονή



Εάν πληρούνται οι συνθήκες λειτουργίας, η λευκή ένδειξη **AUTO** θα ανάψει.

- Σύστημα σε λειτουργία

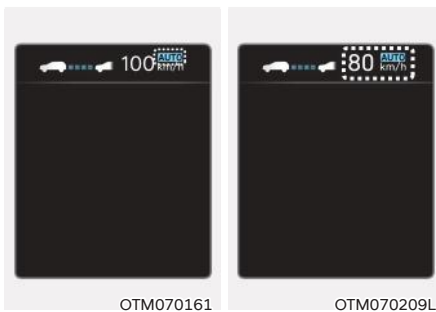

Εάν απαιτείται προσωρινή επιβράδυνση στην κατάσταση αναμονής και λειτουργεί το βασισμένο στην πλοήγηση Smart Cruise Control, θα ανάψει το πράσινο σύμβολο **AUTO** στον πίνακα οργάνων.

Εάν λειτουργεί η λειτουργία Αυτόματης Αλλαγής ρυθμισμένης ταχύτητας σε αυτοκινητόδρομο, θα ανάψουν στον πίνακα οργάνων το πράσινο σύμβολο **AUTO** και η ρυθμισμένη ταχύτητα και θα ακουστεί μια ηχητική προειδοποίηση.

ΠΡΟΕΙΔΟΠΟΙΗΣΗ

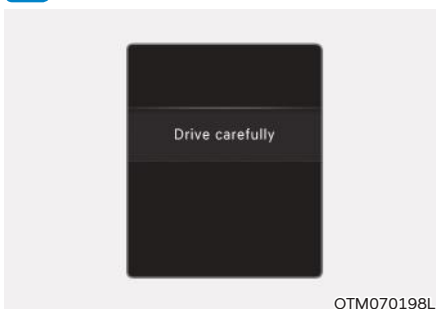

Το προειδοποιητικό μήνυμα "Drive carefully" θα εμφανιστεί στις παρακάτω περιπτώσεις:

- Το βασισμένο στην πλοήγηση Smart Cruise Control δεν είναι σε θέση να επιβραδύνει το αυτοκίνητό σας σε ασφαλή ταχύτητα.

i Πληροφορία

Η λειτουργία Αυτόματης επιβράδυνσης περιοχής καμπυλότητας αυτοκινητόδρομου και η Αυτόματη αλλαγή ρυθμισμένης ταχύτητας σε αυτοκινητόδρομο χρησιμοποιούν το ίδιο **AUTO σύμβολο.**

Αυτόματη επιβράδυνση σε περιοχή καμπυλότητας αυτοκινητόδρομου

- Ανάλογα με την καμπύλη που βρίσκεται μπροστά στον αυτοκινητόδρομο, το αυτοκίνητο θα επιβραδύνει και αφού περάσει την καμπύλη, θα επιταχύνει στη ρυθμισμένη ταχύτητα του Smart Cruise Control.
- Ο χρόνος επιβράδυνσης του αυτοκινήτου μπορεί να διαφέρει ανάλογα με την ταχύτητα του αυτοκινήτου και την καμπυλότητα του δρόμου. Όσο υψηλότερη είναι η ταχύτητα οδήγησης, η επιβράδυνση θα ξεκινήσει πιο γρήγορα.

Αυτόματη αλλαγή ρυθμισμένης ταχύτητας σε αυτοκινητόδρομο

- Η λειτουργία αυτόματης αλλαγής ρυθμισμένης ταχύτητας σε αυτοκινητόδρομο θα λειτουργήσει όταν η ρυθμισμένη ταχύτητα του Smart Cruise Control και το όριο ταχύτητας του αυτοκινητόδρομου ταυτιστούν.
- Ενώ η λειτουργία Αυτόματη αλλαγή ρυθμισμένης ταχύτητας σε αυτοκινητόδρομο λειτουργεί, όταν αλλάζει το όριο ταχύτητας του αυτοκινητόδρομου, η ρυθμισμένη ταχύτητα του Smart Cruise Control αλλάζει αυτόματα στο καινούριο όριο ταχύτητας.
- Εάν η ρυθμισμένη ταχύτητα του Smart Cruise Control είναι διαφορετική από το όριο ταχύτητας, η Αυτόματη αλλαγή ρυθμισμένης ταχύτητας σε αυτοκινητόδρομο θα βρίσκεται σε κατάσταση αναμονής.
- Εάν η λειτουργία Αυτόματης αλλαγής ρυθμισμένης ταχύτητας σε αυτοκινητόδρομο έχει μεταβεί σε κατάσταση αναμονής όταν οδηγείτε σε ένα

διαφορετικό δρόμο από τον κεντρικό αυτοκινητόδρομο, θα λειτουργήσει ξανά όταν οδηγήσετε ξανά στον κεντρικό δρόμο χωρίς να ορίσετε την προκαθορισμένη ταχύτητα.

- Εάν η λειτουργία Αυτόματης αλλαγής ρυθμισμένης ταχύτητας σε αυτοκινητόδρομο έχει αλλάξει σε κατάσταση αναμονής πιέζοντας το πεντάλ φρένου ή πιέζοντας τον διακόπτη **II S** στο τιμόνι, πιέστε τον διακόπτη **II S** για επανεκκίνηση της λειτουργίας.
- Η λειτουργία Αυτόματης αλλαγής ρυθμισμένης ταχύτητας σε αυτοκινητόδρομο δεν λειτουργεί σε κόμβους ή διασταυρώσεις του αυτοκινητόδρομου.

i Πληροφορία

- **Η λειτουργία Αυτόματης αλλαγής ρυθμισμένης ταχύτητας σε αυτοκινητόδρομο λειτουργεί μόνο με βάση τα όρια ταχύτητας της εθνικής οδού (ή αυτοκινητόδρομου), δεν λειτουργεί με τις κάμερες ταχύτητας.**
- **Όταν λειτουργεί η λειτουργία Αυτόματης αλλαγής ρυθμισμένης ταχύτητας σε αυτοκινητόδρομο, το αυτοκίνητο επιταχύνει ή επιβραδύνει αυτόματα όταν αλλάζει το όριο ταχύτητας του αυτοκινητόδρομου.**
- **Η μέγιστη ταχύτητα ρύθμισης για τη λειτουργία Αυτόματης αλλαγής ρυθμισμένης ταχύτητας σε αυτοκινητόδρομο είναι τα 140 χλμ/ώρα (86 mph).**
- **Εάν το όριο ταχύτητας ενός νέου δρόμου δεν ενημερωθεί στην πλοήγηση, η λειτουργία Αυτόματης αλλαγής ρυθμισμένης ταχύτητας σε αυτοκινητόδρομο ενδέχεται να μην λειτουργεί σωστά.**
- **Εάν η μονάδα ταχύτητας έχει ρυθμιστεί σε μονάδα διαφορετική από τη μονάδα ταχύτητας που χρησιμοποιείται στη χώρα σας, η λειτουργία Αυτόματης αλλαγής ρυθμισμένης ταχύτητας σε αυτοκινητόδρομο ενδέχεται να μην λειτουργεί σωστά.**

Περιορισμοί του συστήματος

Το βασισμένο στην πλοήγηση Smart Cruise Control ενδέχεται να μην λειτουργεί κανονικά στις παρακάτω συνθήκες:

- Η πλοήγηση δεν λειτουργεί σωστά.
- Το όριο ταχύτητας και οι πληροφορίες δρόμου στην πλοήγηση δεν έχουν ενημερωθεί.
- Οι πληροφορίες χάρτη και ο πραγματικός δρόμος διαφέρουν λόγω λάθους στα δεδομένα πραγματικού χρόνου του GPS ή του χάρτη πληροφοριών.
- Η πλοήγηση αναζητά μια διαδρομή ενώ οδηγείτε.
- Τα σήματα GPS μπλοκάρονται σε κάποιες περιοχές όπως μια σήραγγα.
- Η πλοήγηση κάνει ενημέρωση ενώ οδηγείτε.
- Οι πληροφορίες χάρτη δεν μεταδίδονται λόγω της μη φυσιολογικής λειτουργίας του συστήματος infotainment.
- Ένας δρόμος που χωρίζεται σε δύο ή περισσότερους δρόμους και ενώνεται ξανά.
- Ο οδηγός βγαίνει εκτός, από τη διαδρομή που ορίζεται στην πλοήγηση.
- Η διαδρομή προς τον προορισμό έχει αλλάξει ή έχει ακυρωθεί λόγω επαναρρύθμισης της πλοήγησης.
- Το αυτοκίνητο εισέρχεται σε πρατήριο καυσίμων ή σε χώρο στάθμευσης.
- Το όριο ταχύτητας ορισμένων τμημάτων αλλάζει ανάλογα με τις οδικές καταστάσεις.
- Λειτουργούν το Android Auto ή το Car Play.
- Η πλοήγηση δεν μπορεί να ανιχνεύσει την τρέχουσα θέση του αυτοκινήτου (π.χ.: ανυψωμένοι δρόμοι, συμπεριλαμβανομένων διαβάσεων σε κεντρικούς δρόμους ή οι διπλανοί δρόμοι υπάρχουν με παράλληλο τρόπο).
- Η πλοήγηση κάνει ενημέρωση κατά την οδήγηση.
- Η πλοήγηση επανεκκινείται κατά την οδήγηση.
- Υπάρχει άσχημος καιρός, όπως ισχυρή βροχή, ισχυρή χιονόπτωση κ.λπ.
- Οδηγείτε σε υπό κατασκευή δρόμο.
- Οδηγείτε σε δρόμο που υπάρχει έλεγχος.
- Οδηγείτε σε δρόμο με έντονη καμπύλη.
- Οδηγείτε σε δρόμους με διασταυρώσεις, πλατείες, ευθείες εισόδους και εξόδους κ.λπ.

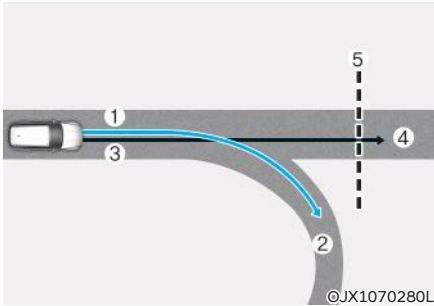

[1]: Ορισμός διαδρομής, [2]: Γραμμή διακλάδωσης, [3]: Διαδρομή οδήγησης, [4]: Κεντρικός δρόμος, [5]: Τμήμα κυρτού δρόμου.

- Όταν υπάρχει διαφορά μεταξύ της καθορισμένης διαδρομής της πλοήγησης (γραμμή διακλάδωσης) και της διαδρομής οδήγησης (κεντρικός δρόμος), η λειτουργία αυτόματης επιβράδυνσης περιοχής καμπυλότητας αυτοκινητόδρομου ενδέχεται να μην λειτουργεί έως ότου η διαδρομή οδήγησης αναγνωριστεί ως ο κύριος δρόμος.
- Όταν η διαδρομή οδήγησης του αυτοκινήτου αναγνωρίζεται ως ο κύριος δρόμος διατηρώντας τον κεντρικό δρόμο αντί για τη διαδρομή πλοήγησης, θα λειτουργήσει η λειτουργία αυτόματης επιβράδυνσης περιοχής καμπυλότητας αυτοκινητόδρομου. Ανάλογα με την απόσταση από την καμπύλη και την τρέχουσα ταχύτητα του αυτοκινήτου, η επιβράδυνση μπορεί να μην είναι επαρκής ή μπορεί να γίνει απότομη επιβράδυνση.

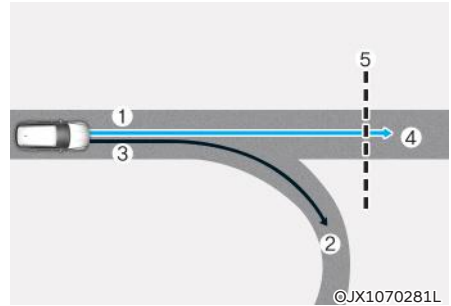

[1]: Ορισμός διαδρομής, [2]: Γραμμή διακλάδωσης, [3]: Διαδρομή οδήγησης, [4]: Κεντρικός δρόμος, [5]: Τμήμα κυρτού δρόμου.

- Όταν υπάρχει διαφορά μεταξύ της διαδρομής πλοήγησης (κεντρικός δρόμος) και της διαδρομής οδήγησης (γραμμή διακλάδωσης), η λειτουργία αυτόματης επιβράδυνσης περιοχής καμπυλότητας αυτοκινητόδρομου θα λειτουργεί με βάση τις πληροφορίες καμπύλης του κύριου δρόμου.
- Όταν κριθεί ότι οδηγείτε έξω από τη διαδρομή εισερχόμενοι σε κόμβο του αυτοκινητόδρομου ή σε διασταύρωση, η λειτουργία αυτόματης επιβράδυνσης περιοχής καμπυλότητας αυτοκινητόδρομου δεν θα λειτουργεί.

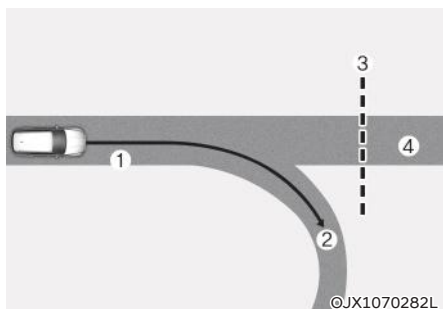

[1]: Διαδρομή οδήγησης, [2]: Γραμμή διακλάδωσης, [3]: Τμήμα καμπύλης δρόμου, [4]: Κεντρικός δρόμος.

- Εάν δεν υπάρχει καθορισμένος προορισμός στην πλοήγηση, η λειτουργία αυτόματης επιβράδυνσης περιοχής καμπυλότητας αυτοκινητόδρομου θα λειτουργεί με βάση τις πληροφορίες καμπυλότητας του κεντρικού δρόμου.
- Ακόμα και αν απομακρυνθείτε από τον κεντρικό δρόμο η λειτουργία αυτόματης επιβράδυνσης περιοχής καμπυλότητας αυτοκινητόδρομου ενδέχεται να λειτουργεί προσωρινά λόγω πληροφοριών της περιοχής καμπυλότητας του αυτοκινητόδρομου.



ΠΡΟΕΙΔΟΠΟΙΗΣΗ

- Το βασισμένο στην πλοήγηση Smart Cruise Control δεν υποκαθιστά τις πρακτικές ασφαλούς οδήγησης, αλλά είναι μια λειτουργία διευκόλυνσης. Προσέχετε πάντα τον δρόμο και είναι ευθύνη του οδηγού να μην παραβιάζει τους κανόνες της κυκλοφορίας.
- Οι πληροφορίες του ορίου ταχύτητας πλοήγησης ενδέχεται να διαφέρουν από τις πραγματικές πληροφορίες του ορίου ταχύτητας του δρόμου. Είναι ευθύνη του οδηγού να ελέγχει τα πραγματικά όρια ταχύτητας του δρόμου.
- Το βασισμένο στην πλοήγηση Smart Cruise Control θα ακυρωθεί αυτόματα όταν φεύγετε από τον κεντρικό αυτοκινητόδρομο. Πάντα να προσέχετε τις συνθήκες του δρόμου και τις συνθήκες οδήγησης ενώ οδηγείτε.
- Το βασισμένο στην πλοήγηση Smart Cruise Control ενδέχεται να μην λειτουργεί λόγω της ύπαρξης προπορευόμενων οχημάτων και των συνθηκών οδήγησης του αυτοκινήτου. Πάντα να προσέχετε τις συνθήκες του δρόμου και τις συνθήκες οδήγησης ενώ οδηγείτε.
- Όταν ρυμουλκείτε ένα τρέιλερ ή άλλο όχημα, σας συνιστούμε να απενεργοποιήσετε το σύστημα για λόγους ασφαλείας.

- Αφού περάσετε από διόδια σε ένα αυτοκινητόδρομο, το βασισμένο στην πλοήγηση Smart Cruise Control θα λειτουργεί με βάση την πρώτη λωρίδα. Εάν εισέλθετε σε μια από τις άλλες λωρίδες, το σύστημα ενδέχεται να μην λειτουργεί σωστά.
- Το αυτοκίνητο θα επιταχύνει εάν ο οδηγός πιέσει το πεντάλ γκαζιού ενώ λειτουργεί το βασισμένο στην πλοήγηση Smart Cruise Control και το σύστημα δεν θα επιβραδύνει το αυτοκίνητο.
- Εάν ο οδηγός επιταχύνει και απελευθερώσει το πεντάλ γκαζιού ενώ λειτουργεί το σύστημα, το αυτοκίνητο ενδέχεται να μην επιβραδύνει αρκετά ή μπορεί να επιβραδύνει απότομα σε ασφαλής ταχύτητα.
- Εάν η καμπύλη είναι πολύ μεγάλη ή πολύ μικρή, το σύστημα ενδέχεται να μην λειτουργεί.

i Πληροφορία

- Μπορεί να υπάρχει ένα χρονικό κενό μεταξύ της καθοδήγησης της πλοήγησης και όταν ξεκινά και τελειώνει η λειτουργία του βασισμένου στην πλοήγηση Smart Cruise Control.
- Οι πληροφορίες ταχύτητας στον πίνακα οργάνων και στην πλοήγηση ενδέχεται να διαφέρουν.
- Ακόμα κι αν οδηγείτε με ταχύτητα χαμηλότερη από την ρυθμισμένη ταχύτητα του Smart Cruise Control, η επιτάχυνση μπορεί να περιορίζεται από τα τμήματα καμπυλότητας εμπρός.
- Εάν το βασισμένο στην πλοήγηση Smart Cruise Control λειτουργεί ενώ αφήνετε τον κεντρικό δρόμο για να εισέρθετε σε έναν κόμβο, διασταύρωση, χώρο άρκινγκ κ.λπ., το σύστημα μπορεί να εξακολουθεί να λειτουργεί για μια συγκεκριμένη χρονική περίοδο.
- Η επιβράδυνση μέσω του βασισμένου στην πλοήγηση Smart Cruise Control μπορεί να φαίνεται ότι δεν επαρκεί λόγω των συνθηκών του δρόμου, όπως ανώμαλων οδοστρωμάτων, στενών λωρίδων κ.λπ.

ΣΥΣΤΗΜΑ ΥΠΟΒΟΗΘΗΣΗΣ ΠΑΡΑΜΟΝΗΣ ΣΤΟ ΚΕΝΤΡΟ ΤΗΣ ΛΩΡΙΔΑΣ (LFA) (ΑΝ ΕΧΕΙ ΤΟΠΟΘΕΤΗΘΕΙ)

Το LFA έχει σχεδιαστεί για να βοηθά στην ανίχνευση των διαγραμμίσεων και / ή των οχημάτων στο δρόμο και βοηθά τον οδηγό να διατηρήσει το αυτοκίνητο στο κέντρο της λωρίδας.

Αισθητήρας ανίχνευσης

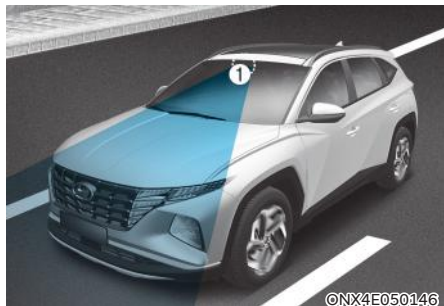

[1] : Εμπρός κάμερα

Η κάμερα μπροστινής προβολής χρησιμοποιείται ως αισθητήρας ανίχνευσης για την ανίχνευση των διαγραμμίσεων και των οχημάτων μπροστά.

Ανατρέξτε στην παραπάνω εικόνα για τη λεπτομερή θέση του αισθητήρα ανίχνευσης.



ΠΡΟΣΟΧΗ

Για περισσότερες λεπτομέρειες σχετικά με τις προφυλάξεις των αισθητήρων ανίχνευσης, ανατρέξτε στην ενότητα "Σύστημα Αποφυγής Μετωπικής Σύγκρουσης (FCA)" σε αυτό το κεφάλαιο.

Ρυθμίσεις συστήματος

Ρύθμιση λειτουργιών για το σύστημα

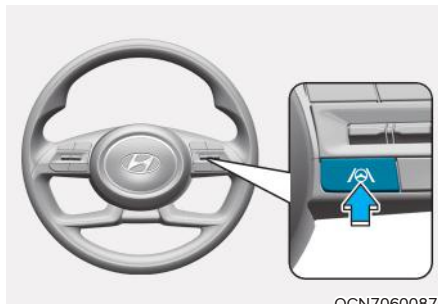

OCN7060087

Ενεργοποίηση / απενεργοποίηση του συστήματος

Με τον κινητήρα ενεργοποιημένο, πιέστε στιγμιαία το πλήκτρο Lane Driving Assist που βρίσκεται στο τιμόνι για να ενεργοποιήσετε το LFA. Η λευκή ή η πράσινη ένδειξη  θα ανάψει στον πίνακα.

Πιέστε ξανά το πλήκτρο για να απενεργοποιήσετε το σύστημα.

Εάν επανεκκινηθεί ο κινητήρας, το σύστημα θα διατηρήσει την τελευταία ρύθμιση.

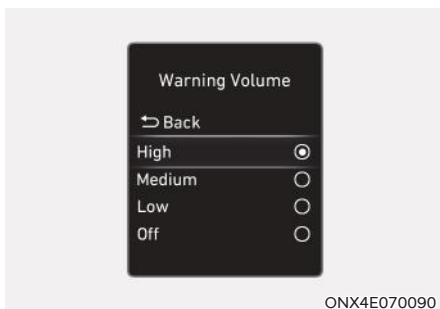

Ένταση του ήχου προειδοποίησης

Με τον κινητήρα ενεργοποιημένο, επιλέξτε 'Driver Assistance → Warning Volume' από το μενού Ρυθμίσεις για να αλλάξετε την ένταση του ήχου προειδοποίησης του συστήματος σε "High", "Medium", "Low" ή "Off" για την λειτουργία Hands-off.

Ωστόσο, ακόμη και αν είναι επιλεγμένο το "Off", η ένταση προειδοποίησης Hands-off δεν θα απενεργοποιηθεί αλλά η ένταση θα ηχεί σαν "Low".

Εάν αλλάξετε την ένταση του ήχου προειδοποίησης, η ένταση προειδοποίησης και των άλλων συστημάτων υποβοήθησης οδήγησης ενδέχεται να αλλάξει.

Λειτουργία συστήματος Προειδοποίηση και έλεγχος



Υποβοήθηση Παραμονής στο Κέντρο της Λωρίδας

Εάν εντοπιστεί το προπορευόμενο όχημα και / ή οι δύο γραμμές της λωρίδας και η ταχύτητα του αυτοκινήτου σας είναι κάτω από 180 χλμ/ώρα (110 mph), η πράσινη ενδεικτική λυχνία  στον πίνακα και το σύστημα θα βοηθήσει το αυτοκίνητο να παραμείνει στο κέντρο της λωρίδας υποβοηθώντας το τιμόνι.



ΠΡΟΣΟΧΗ

Όταν το τιμόνι δεν υποβοηθείται, η πράσινη ενδεικτική λυχνία  θα αναβοσβήνει και θα αλλάξει σε λευκή.

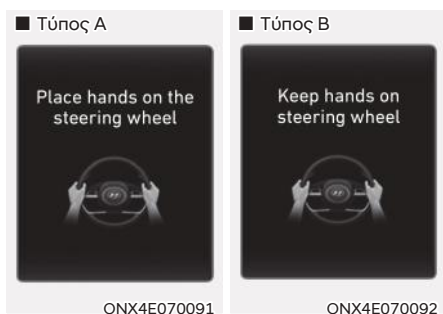

Προειδοποίηση hands-off

Αν ο οδηγός αφήσει το τιμόνι για μερικά δευτερόλεπτα, το προειδοποιητικό μήνυμα 'Place hands on the steering wheel' (ή 'Keep hands on the steering wheel') θα εμφανιστεί στον πίνακα οργάνων και θα ακουστεί σταδιακά μια ηχητική προειδοποίηση.

Πρώτο στάδιο: Προειδοποιητικό μήνυμα.

Δεύτερο στάδιο: Προειδοποιητικό μήνυμα (κόκκινο τιμόνι) και ηχητική προειδοποίηση.

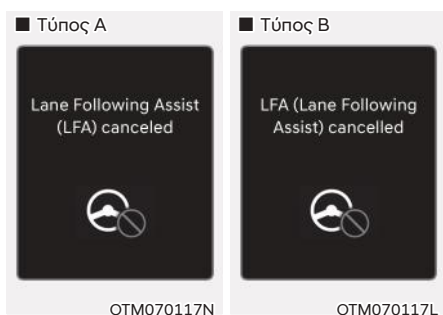

Εάν ο οδηγός εξακολουθεί να μην έχει τα χέρια του στο τιμόνι μετά την προειδοποίηση hands-off, θα εμφανιστεί το προειδοποιητικό μήνυμα 'Lane Following Assist (LFA) canceled' (ή 'LFA (Lane Following Assist) cancelled') και το LFA θα ακυρωθεί αυτόματα.

ΠΡΟΕΙΔΟΠΟΙΗΣΗ

- Το LFA δεν λειτουργεί συνεχώς. Είναι ευθύνη του οδηγού να οδηγεί με ασφάλεια και να διατηρεί το αυτοκίνητο στη λωρίδα του.
- Το προειδοποιητικό μήνυμα hands-off μπορεί να εμφανιστεί αργά ανάλογα με τις συνθήκες του δρόμου. Πάντα να έχετε τα χέρια σας στο τιμόνι ενώ οδηγείτε.
- Εάν το τιμόνι συγκρατείται πολύ ελαφρά, ενδέχεται να εμφανιστεί το προειδοποιητικό μήνυμα hands-off επειδή το σύστημα ενδέχεται να μην αναγνωρίζει ότι ο οδηγός έχει τα χέρια του στο τιμόνι.
- Εάν συνδέσετε αντικείμενα στο τιμόνι, η προειδοποίηση hands-off μπορεί να μην λειτουργεί σωστά.

i Πληροφορία

- Μπορείτε να αλλάξετε ρυθμίσεις στον πίνακα οργάνων (Ρυθμίσεις χρήστη) ή το σύστημα infotainment (Ρυθμίσεις αυτοκινήτου), οποιαδήποτε επιλογή παρέχεται με το αυτοκίνητό σας. Για περισσότερες λεπτομέρειες, ανατρέξτε στην ενότητα "Ρυθμίσεις χρήστη" στο κεφάλαιο 4 ή στην ενότητα "Ρυθμίσεις αυτοκινήτου" στο παρεχόμενο Εγχειρίδιο Infotainment.
- Όταν ανιχνεύονται και οι δύο γραμμές λωρίδας, οι γραμμές λωρίδας στον πίνακα θα αλλάξουν χρώμα από γκρι σε λευκό.



- Εάν δεν εντοπιστούν οι διαγραμμίσεις, ο έλεγχος τιμονιού από το LFA μπορεί να περιοριστεί ανάλογα με το αν υπάρχει ένα όχημα μπροστά ή τις συνθήκες οδήγησης του αυτοκινήτου.
- Ακόμα κι αν το τιμόνι υποβοηθείται από το LFA, ο οδηγός μπορεί να ελέγχει το τιμόνι.
- Μπορεί να αισθανθείτε το τιμόνι βαρύτερο ή ελαφρύτερο όταν υποβοηθείται από το LFA παρά όταν δεν υποβοηθείται.

Δυσλειτουργία του συστήματος και περιορισμοί

Δυσλειτουργία συστήματος

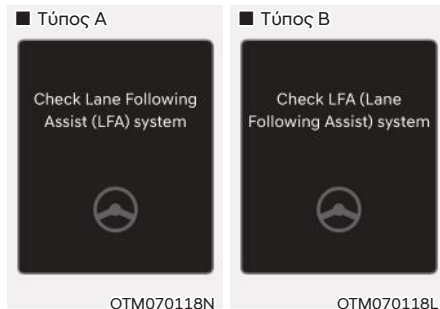

Όταν το LFA δεν λειτουργεί σωστά, το προειδοποιητικό μήνυμα 'Check Lane Following Assist (LFA) system' (ή 'Check LFA (Lane Following Assist) system') θα εμφανιστεί στον πίνακα. Εάν συμβεί αυτό, σας συνιστούμε να επιθεωρήσετε το σύστημα σε έναν Εξουσιοδοτημένο Επισκευαστή της HYUNDAI.

Περιορισμοί του συστήματος

Για περισσότερες λεπτομέρειες σχετικά με τους περιορισμούς του συστήματος, ανατρέξτε στην ενότητα "Lane Keeping Assist (LKA)" σε αυτό το κεφάλαιο.

! ΠΡΟΕΙΔΟΠΟΙΗΣΗ

Για περισσότερες λεπτομέρειες σχετικά με τους περιορισμούς του συστήματος, ανατρέξτε στην ενότητα "Lane Keeping Assist (LKA)" σε αυτό το κεφάλαιο.

ΥΠΟΒΟΗΘΗΣΗ ΟΔΗΓΗΣΗΣ ΣΕ ΑΥΤΟΚΙΝΗΤΟΔΡΟΜΟ (HDA) (ΑΝ ΕΧΕΙ ΤΟΠΟΘΕΤΗΘΕΙ)

Βασική λειτουργία

Η Υποβοήθηση οδήγησης σε αυτοκινητόδρομο έχει σχεδιαστεί για να βοηθά στον εντοπισμό των οχημάτων και των λωρίδων μπροστά και να διατηρεί την απόσταση από το προπορευόμενο όχημα, να διατηρεί την καθορισμένη ταχύτητα και να βοηθά το αυτοκίνητο να διατηρηθεί στο κέντρο της λωρίδας ενώ οδηγείτε σε αυτοκινητόδρομο.

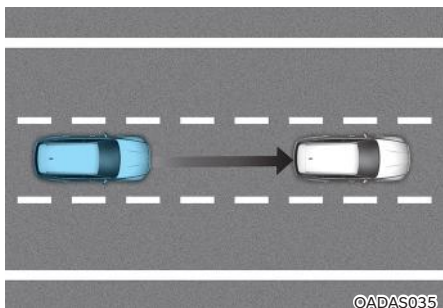

i Πληροφορία

- Η Υποβοήθηση οδήγησης σε αυτοκινητόδρομο είναι διαθέσιμη μόνο σε δρόμο ελεγχόμενης πρόσβασης συγκεκριμένων αυτοκινητόδρομων.
 - * Ο δρόμος ελεγχόμενης πρόσβασης αναφέρεται σε δρόμους με περιορισμένες εισόδους και εξόδους που επιτρέπουν αδιάκοπη κυκλοφορία υψηλής ταχύτητας. Μόνο επιβατικά αυτοκίνητα και μοτοσικλέτες επιτρέπονται σε δρόμους ελεγχόμενης πρόσβασης.
- Επιπλέον αυτοκινητόδρομοι μπορούν να προστεθούν στις μελλοντικές ενημερώσεις πλοήγησης.

Αισθητήρας Ανίχνευσης

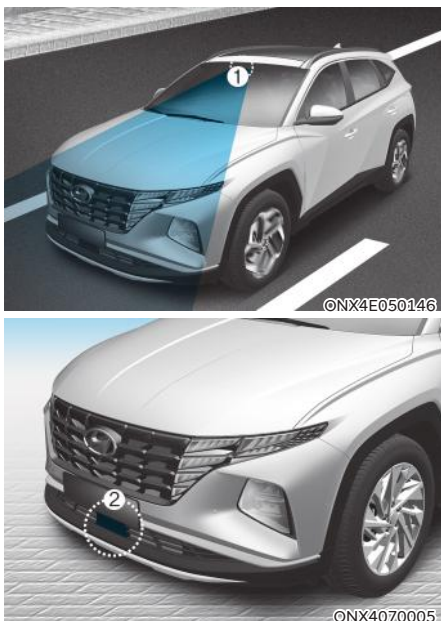

- [1] : Εμπρός κάμερα,
- [2] : Εμπρός ραντάρ

Ανατρέξτε στην παραπάνω εικόνα για τη λεπτομερή θέση του αισθητήρα ανίχνευσης.

! ΠΡΟΣΟΧΗ

Για περισσότερες λεπτομέρειες σχετικά με τις προφυλάξεις των αισθητήρων ανίχνευσης, ανατρέξτε στην ενότητα "Σύστημα Αποφυγής Μετωπικής Σύγκρουσης (FCA)" σε αυτό το κεφάλαιο.

Ρυθμίσεις λειτουργίας

Ρύθμιση λειτουργιών για το σύστημα

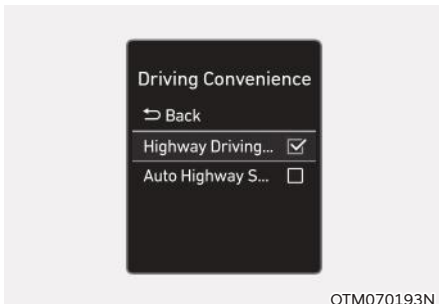

Υποβοήθηση οδήγησης σε αυτοκινητόδρομο

Με τον κινητήρα ενεργοποιημένο, επιλέξτε ή αποεπιλέξτε 'Driver Assistance' → Driving Convenience από το μενού Ρυθμίσεις για να ορίσετε εάν θα χρησιμοποιήσετε τις παρακάτω λειτουργίες.

- Εάν επιλέξετε "Highway Driving Assist" (ή "HDA (Motorway Driving Assist)"), βοηθά στη διατήρηση της απόστασης από το προπορευόμενο όχημα, τη διατήρηση της ρυθμισμένης ταχύτητας και βοηθά το αυτοκίνητο να διατηρηθεί στο κέντρο της λωρίδας.

i Πληροφορία

- Εάν υπάρχει πρόβλημα με την λειτουργία(ες), οι ρυθμίσεις δεν μπορούν να αλλάξουν. Σας συνιστούμε να ελέγξετε την λειτουργία σε έναν Εξουσιοδοτημένο Επισκευαστή της HYUNDAI.
- Εάν επανεκκινηθεί ο κινητήρας, η λειτουργία(ες) θα διατηρήσει την τελευταία ρύθμιση.

! ΠΡΟΕΙΔΟΠΟΙΗΣΗ

Για την ασφάλειά σας, αλλάξτε τις ρυθμίσεις αφού σταθμεύσετε το αυτοκίνητο σε ασφαλή τοποθεσία.



Ένταση του ήχου προειδοποίησης

Με τον κινητήρα ενεργοποιημένο, επιλέξτε 'Driver assistance' → Warning volume από το μενού Ρυθμίσεις για να αλλάξετε την ένταση του ήχου προειδοποίησης σε 'High', 'Medium' ή 'Low' για την προειδοποίηση Hands-off. Εάν αλλάξετε την ένταση του ήχου προειδοποίησης, η ένταση προειδοποίησης και των άλλων συστημάτων υποβοήθησης οδηγού ενδέχεται να αλλάξει.

Λειτουργία συστήματος

Βασική λειτουργία

Οθόνη λειτουργίας και έλεγχος

Μπορείτε να δείτε την κατάσταση της λειτουργίας Υποβοήθησης οδήγησης σε αυτοκινητόδρομο στη λειτουργία Driving Assist στον πίνακα. Ανατρέξτε στην ενότητα "Λειτουργίες οθόνης LCD" στο κεφάλαιο 4.

Η Υποβοήθηση οδήγησης σε αυτοκινητόδρομο θα εμφανίζεται όπως παρακάτω, ανάλογα με την κατάσταση του συστήματος.

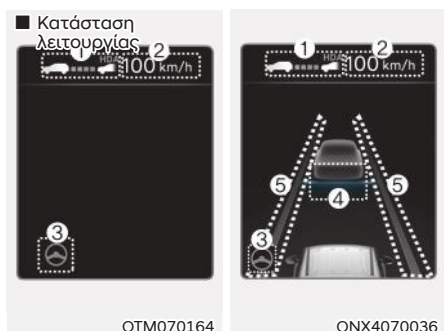

(1) Δείκτης Υποβοήθησης οδήγησης σε αυτοκινητόδρομο: Όταν υπάρχει προπορευόμενο όχημα και εμφανίζεται το επιλεγμένο επίπεδο απόστασης.

* Δείκτης Υποβοήθησης οδήγησης σε αυτοκινητόδρομο:

- Πράσινο **[HDA]**: Κατάσταση λειτουργίας.
- Άσπρο **[HDA]**: Κατάσταση αναμονής.

- (2) Εμφανίζεται η καθορισμένη ταχύτητα.
- (3) Εμφανίζεται η ένδειξη Lane Follow Assist.
- (4) Εάν υπάρχει όχημα μπροστά και εμφανίζεται η επιλεγμένη απόσταση από το όχημα.
- (5) Εμφανίζεται εάν η λωρίδα ανιχνεύεται ή όχι.

Για περισσότερες λεπτομέρειες σχετικά με την λειτουργία, ανατρέξτε στις ενότητες "Smart Cruise Control (SCC)" και "Σύστημα Υποβοήθησης Παραμονής στο Κέντρο της Λωρίδας (LFA)" σε αυτό το κεφάλαιο.

Λειτουργία συστήματος

Η Υποβοήθηση οδήγησης σε αυτοκινητόδρομο θα λειτουργήσει σε αυτοκινητόδρομο όταν εισέρχεστε ή οδηγείτε στον κεντρικό δρόμο των αυτοκινητοδρόμων και πληροί όλες τις παρακάτω προϋποθέσεις:

- Λειτουργεί το Σύστημα Υποβοήθησης Παραμονής στο Κέντρο της Λωρίδας.
- Λειτουργεί το Smart Cruise Control.

i Πληροφορία

- Όταν οδηγείτε σε αυτοκινητόδρομο, εάν αρχίσει να λειτουργεί το Smart Cruise Control, θα λειτουργήσει και η Υποβοήθηση οδήγησης σε αυτοκινητόδρομο.
- Όταν εισέρχεστε στους κύριους δρόμους των αυτοκινητοδρόμων, η Υποβοήθηση οδήγησης σε αυτοκινητόδρομο δεν θα ενεργοποιηθεί εάν το σύστημα Υποβοήθησης Παραμονής στο Κέντρο της Λωρίδας είναι απενεργοποιημένο ακόμη και όταν λειτουργεί το Smart Cruise Control.

- Επανεκκίνηση αφού σταματήσετε

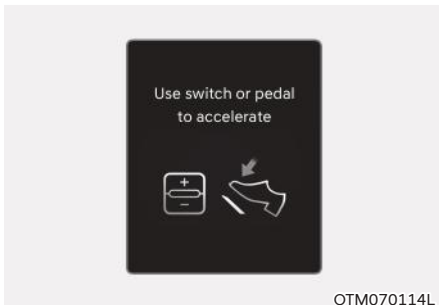

Όταν λειτουργεί η Υποβοήθηση οδήγησης σε αυτοκινητόδρομο, το αυτοκίνητό σας θα σταματήσει εάν σταματήσει το προπορευόμενο όχημα. Επίσης, εάν το προπορευόμενο όχημα αρχίσει να κινείται εντός 30 δευτερολέπτων μετά τη στάση, το αυτοκίνητό σας επίσης θα ξεκινήσει. Επιπλέον, αφού το αυτοκίνητο σταματήσει και περάσουν 30 δευτερόλεπτα, θα εμφανιστεί το μήνυμα 'Use switch or pedal to accelerate' στον πίνακα. Πιέστε το πεντάλ γκαζιού ή πιέστε τον διακόπτη + ή τον - ή τον διακόπτη  για να ξεκινήσετε την οδήγηση.

- Προειδοποίηση hands-off

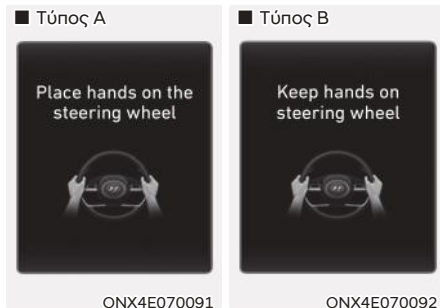

Αν ο οδηγός αφήσει το τιμόνι για μερικά δευτερόλεπτα, το προειδοποιητικό μήνυμα 'Place hands on the steering wheel' (ή 'Keep hands on the steering wheel') θα εμφανιστεί στον πίνακα οργάνων και θα ακουστεί σταδιακά μια ηχητική προειδοποίηση.

Πρώτο στάδιο: Προειδοποιητικό μήνυμα.
 Δεύτερο στάδιο: Προειδοποιητικό μήνυμα (κόκκινο τιμόνι) και ηχητική προειδοποίηση.

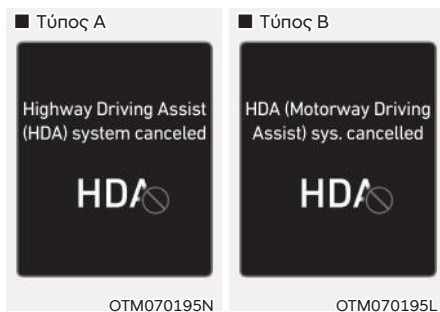

Εάν ο οδηγός εξακολουθεί να μην έχει τα χέρια του στο τιμόνι μετά την προειδοποίηση hands-off, θα εμφανιστεί το προειδοποιητικό μήνυμα 'Highway Driving Assist (HDA) canceled' (ή 'HDA (Highway Driving Assist) cancelled'). Η Υποβοήθηση οδήγησης σε αυτοκινητόδρομο και η Υποβοήθηση αλλαγής λωρίδας θα ακυρωθούν αυτόματα.

Λειτουργία αναμονής

Όταν το Smart Cruise Control ακυρωθεί προσωρινά ενώ λειτουργεί η Υποβοήθηση οδήγησης σε αυτοκινητόδρομο, η Υποβοήθηση οδήγησης σε αυτοκινητόδρομο θα βρίσκεται σε κατάσταση αναμονής. Η Υποβοήθηση Παραμονής στο Κέντρο της Λωρίδας θα λειτουργεί κανονικά.

Δυσλειτουργία και περιορισμοί λειτουργίας

Δυσλειτουργία λειτουργίας

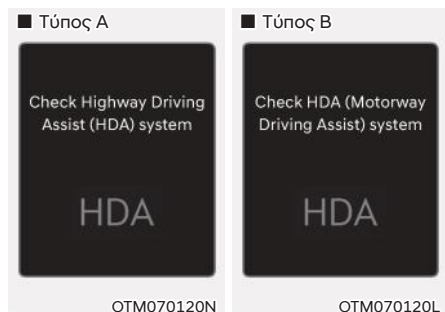

Όταν η λειτουργία Υποβοήθησης οδήγησης σε αυτοκινητόδρομο ή η αλλαγή λωρίδας σε αυτοκινητόδρομο δεν λειτουργούν σωστά, θα εμφανιστεί το προειδοποιητικό μήνυμα "Check Highway Driving Assist (HDA) system" (ή "Check HDA (Motorway Driving Assist)") και η προειδοποιητική λυχνία  θα ανάψει στον πίνακα. Σας συνιστούμε να ελέγξετε τη λειτουργία σε ένα Εξουσιοδοτημένο Επισκευαστή της HYUNDAI.



ΠΡΟΕΙΔΟΠΟΙΗΣΗ

- Ο οδηγός είναι υπεύθυνος για τον έλεγχο του αυτοκινήτου για ασφαλή οδήγηση.
- Πάντα να έχετε τα χέρια σας στο τιμόνι ενώ οδηγείτε.
- Η Υποβοήθηση οδήγησης σε αυτοκινητόδρομο είναι μια συμπληρωματική λειτουργία που βοηθά τον οδηγό στην οδήγηση του αυτοκινήτου και δεν είναι ένα πλήρες αυτόνομο σύστημα οδήγησης. Ελέγχετε πάντοτε τις συνθήκες του δρόμου και, αν είναι απαραίτητο, λάβετε τις κατάλληλες ενέργειες για ασφαλή οδήγηση.
- Πάντα να προσέχετε τον δρόμο και είναι ευθύνη του οδηγού να αποφύγει την παραβίαση της νομοθεσίας περί κυκλοφορίας. Ο κατασκευαστής του αυτοκινήτου δεν ευθύνεται για τυχόν παραβίαση της κυκλοφορίας ή ατυχήματα που προκλήθηκαν από τον οδηγό.
- Η Υποβοήθηση οδήγησης ενδέχεται να μην μπορεί να αναγνωρίσει όλες τις καταστάσεις κυκλοφορίας. Η λειτουργία ενδέχεται να μην ανιχνεύει πιθανές συγκρούσεις λόγω περιορισμών του συστήματος. Να γνωρίζετε πάντα τους περιορισμούς του συστήματος. Ενδέχεται να μην εντοπιστούν εμπόδια όπως οχήματα, μοτοσικλέτες, ποδήλατα, πεζοί, μη καθορισμένα αντικείμενα, δομές κ.λπ. που ίσως συγκρουστούν με το αυτοκίνητο.
- Η Υποβοήθηση οδήγησης θα απενεργοποιηθεί αυτόματα στις ακόλουθες περιπτώσεις:
 - Όταν οδηγείτε σε δρόμους που δεν λειτουργεί το σύστημα, όπως χώρος στάθμευσης, κόμβος, διασταύρωση κ.λπ.
 - Η πλοήγηση δεν λειτουργεί σωστά, όπως όταν γίνεται ενημέρωση ή γίνεται επανεκκίνηση.

- Η Υποβοήθηση οδήγησης σε αυτοκινητόδρομο μπορεί να λειτουργήσει ακούσια ή να απενεργοποιηθεί ανάλογα με τις συνθήκες του δρόμου (πληροφορίες πλοήγησης) και το περιβάλλον.
- Η Υποβοήθηση οδήγησης σε αυτοκινητόδρομο μπορεί να απενεργοποιηθεί προσωρινά όταν η κάμερα μπροστινής προβολής δεν μπορεί να ανιχνεύσει σωστά τις λωρίδες ή η προειδοποίηση hands-off είναι ενεργοποιημένη.
- Ενδέχεται να μην ακούσετε τον προειδοποιητικό ήχο εάν ο γύρω χώρος είναι θορυβώδης.
- Εάν το αυτοκίνητο κινείται με υψηλή ταχύτητα, πάνω από μία συγκεκριμένη ταχύτητα σε μια καμπύλη, το αυτοκίνητο σας μπορεί να οδηγηθεί στη μία πλευρά ή μπορεί να απομακρυνθεί από τη λωρίδα οδήγησης.
- Όταν ρυμουλκείτε ένα τρέιλερ ή άλλο όχημα, σας συνιστούμε να απενεργοποιήσετε την Υποβοήθηση οδήγησης σε αυτοκινητόδρομο για λόγους ασφαλείας.
- Το προειδοποιητικό μήνυμα hands-off μπορεί να εμφανιστεί χωρίς ή αργά, ανάλογα με τον τρόπο που κρατάτε το τιμόνι ή τις συνθήκες του δρόμου. Να έχετε πάντα τα χέρια σας στο τιμόνι ενώ οδηγείτε.
- Για την ασφάλειά σας, διαβάστε το εγχειρίδιο κατόχου πριν χρησιμοποιήσετε την Υποβοήθηση οδήγησης σε αυτοκινητόδρομο.
- Η Υποβοήθηση οδήγησης σε αυτοκινητόδρομο δεν θα λειτουργεί κατά την εκκίνηση του κινητήρα ή όταν επαναρυθμίζονται οι αισθητήρες ανίχνευσης ή η πλοήγηση.

Περιορισμοί του συστήματος

Η Υποβοήθηση οδήγησης σε αυτοκινητόδρομο ενδέχεται να μην λειτουργεί κανονικά ή να μην λειτουργεί καθόλου στις παρακάτω συνθήκες:

- Οι πληροφορίες του χάρτη και ο πραγματικός δρόμος είναι διαφορετικοί επειδή η πλοήγηση δεν έχει ενημερωθεί.
- Οι πληροφορίες χάρτη και ο πραγματικός δρόμος διαφέρουν λόγω λάθους στα δεδομένα πραγματικού χρόνου του GPS ή των πληροφοριών του χάρτη.
- Το σύστημα infotainment υπερφορτώνεται λόγω της ταυτόχρονης εκτέλεσης λειτουργιών όπως αναζήτηση διαδρομής, αναπαραγωγή βίντεο, αναγνώριση φωνής κ.λπ.
- Τα σήματα του GPS μπλοκάρονται σε περιοχές όπως μια σήραγγα.
- Ο οδηγός πηγαίνει εκτός πορείας ή η διαδρομή προς τον προορισμό έχει αλλάξει ή έχει ακυρωθεί λόγω επαναφοράς της πλοήγησης.
- Το αυτοκίνητο εισέρχεται σε πρατήριο καυσίμων ή σε χώρο στάθμευσης.
- Λειτουργούν το Android Auto ή το Car Play.
- Η πλοήγηση δεν μπορεί να ανιχνεύσει την τρέχουσα θέση του αυτοκινήτου (π.χ.: ανυψωμένοι δρόμοι, συμπεριλαμβανομένων διαβάσεων σε κεντρικούς δρόμους ή οι διπλανοί δρόμοι υπάρχουν με παράλληλο τρόπο).

Για περισσότερες λεπτομέρειες σχετικά με τους περιορισμούς της κάμερας μπροστινής προβολής, του εμπρός ραντάρ, του ραντάρ μπροστινής και πίσω γωνίας, ανατρέξτε στην ενότητα "Υποβοήθηση αποφυγής μετωπικής σύγκρουσης (FCA)" σε αυτό το κεφάλαιο.

ΚΑΜΕΡΑ ΟΠΙΣΘΟΠΟΡΕΙΑΣ (RVM) (ΑΝ ΕΧΕΙ ΤΟΠΟΘΕΤΗΘΕΙ)



Η κάμερα οπισθοπορείας θα δείξει την περιοχή πίσω από το αυτοκίνητο για να σας βοηθήσει ενώ σταθμεύετε ή στην οπισθοπορεία.

Αισθητήρας ανίχνευσης



[1] : Κάμερα Οπισθοπορείας

Ανατρέξτε στην παραπάνω εικόνα για τη λεπτομερή θέση του αισθητήρα ανίχνευσης.

Ρυθμίσεις συστήματος

Ρυθμίσεις κάμερας

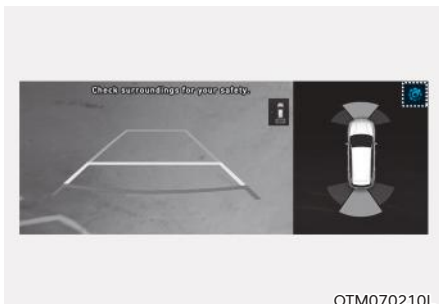

- Μπορείτε να αλλάξετε τις ρυθμίσεις 'Display Contents' ή 'Display Settings' αγγίζοντας το εικονίδιο εγκατάστασης (⚙️) στην οθόνη ενώ το σύστημα λειτουργεί ή επιλέξετε 'Driver Assistance → Parking Safety → Camera Settings' από το μενού Ρυθμίσεις ενώ ο κινητήρας είναι ενεργοποιημένος.
- Στα Περιεχόμενα οθόνης, μπορείτε να αλλάξετε τις ρυθμίσεις για το 'Rear View Parking Guidance', και στις Ρυθμίσεις οθόνης, μπορείτε να αλλάξετε το 'Brightness' και το 'Contrast' της οθόνης.

Λειτουργία συστήματος

Πλήκτρο λειτουργίας



Πλήκτρο στάθμευσης/προβολής

Πιέστε το πλήκτρο στάθμευσης / προβολής (1) για να ενεργοποιήσετε την κάμερα οπισθοπορείας.

Πιέστε ξανά το πλήκτρο για να την απενεργοποιήσετε.

Πίσω θέα

Συνθήκες λειτουργίας

- Μετακινήστε το μοχλό ταχυτήτων στη θέση R (Όπισθεν). Η εικόνα θα εμφανιστεί στην οθόνη.
- Πιέστε το κουμπί στάθμευσης/ προβολής (1) ενώ ο μοχλός είναι στη θέση P (Παρκάρισμα). Η εικόνα θα εμφανιστεί στην οθόνη.

Συνθήκες Off

- Η πίσω θέα δεν μπορεί να απενεργοποιηθεί όταν ο μοχλός ταχυτήτων είναι στη θέση R (Όπισθεν).
- Πιέστε ξανά το κουμπί στάθμευσης / προβολής (1) ενώ ο μοχλός ταχυτήτων είναι στη θέση P (Παρκάρισμα) με την πίσω θέα στην οθόνη. Η πίσω θέα θα απενεργοποιηθεί.
- Μετακινήστε τον μοχλό ταχυτήτων από τη θέση R (Όπισθεν) στη θέση P (Παρκάρισμα). Η πίσω θέα θα σβήσει.

Λειτουργία Διατήρησης πίσω θέας

Η πίσω θέα θα συνεχίσει να εμφανίζεται στην οθόνη για να σας βοηθήσει όταν σταθμεύετε.

Συνθήκες λειτουργίας

Μετακινήστε τον μοχλό σχέσεων από τη θέση R (Όπισθεν) στη θέση N (Νεκρό) ή D (Οδήγηση). Η πίσω θέα θα εμφανιστεί στην οθόνη.

Συνθήκες Off

- Όταν η ταχύτητα του αυτοκινήτου είναι πάνω από 10 χλμ/ώρα (6 mph), η πίσω θέα θα σβήσει.
- Μετακινήστε τον μοχλό σχέσεων στη θέση P (Παρκάρισμα). Η πίσω θέα θα σβήσει.

Πίσω θέα ενώ οδηγείτε

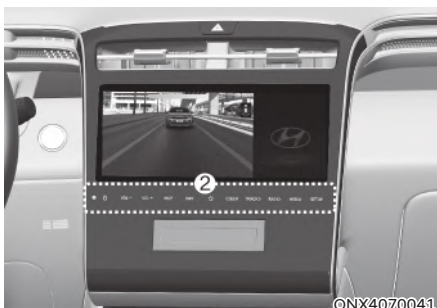

Ο οδηγός μπορεί να ελέγξει την πίσω θέα στην οθόνη ενώ οδηγεί, για να βοηθηθεί στην ασφαλή οδήγηση.

Συνθήκες λειτουργίας

Πιέστε το πλήκτρο στάθμευσης / προβολής (1) ενώ ο μοχλός ταχυτήτων είναι στη θέση D (Οδήγηση) ή N (Νεκρό). Η πίσω θέα θα εμφανιστεί στην οθόνη.

Συνθήκες Off

- Πιέστε ξανά το πλήκτρο στάθμευσης / προβολής (1). Η πίσω θέα απενεργοποιείται.
- Πιέστε ένα από τα πλήκτρα του συστήματος infotainment. Η πίσω θέα θα σβήσει.
- Μετακινήστε τον μοχλό ταχυτήτων στη θέση P (Παρκάρισμα). Η πίσω θέα θα σβήσει.

Κατά τη λειτουργία

- Εάν ο μοχλός ταχυτήτων μετατοπιστεί στη θέση R (Όπισθεν), ενώ η πίσω θέα εμφανίζεται στην οθόνη, η οθόνη θα αλλάξει σε πίσω θέα με οδηγίες στάθμευσης.
- Όταν η πίσω θέα εμφανίζεται στην οθόνη, θα εμφανιστεί ένα εικονίδιο (1) στην επάνω δεξιά πλευρά της οθόνης που υποδεικνύει ότι εμφανίζεται η πίσω θέα.

Πίσω πάνω θέα



Όταν αγγίζετε το εικονίδιο , η πάνω θέα εμφανίζεται στην οθόνη και δείχνει την απόσταση από το όχημα στο πίσω μέρος του αυτοκινήτου σας ενώ παρκάρετε.

Δυσλειτουργία και περιορισμοί συστήματος

Δυσλειτουργία συστήματος

Όταν η Κάμερα Οπισθοπορείας δεν λειτουργεί σωστά, ή η οθόνη τρεμοπαίζει ή η εικόνα της κάμερας δεν εμφανίζεται κανονικά, συνιστούμε να επιθεωρήσετε το σύστημα σε έναν Εξουσιοδοτημένο Επισκευαστή της HYUNDAI.

Περιορισμοί του συστήματος

Όταν το αυτοκίνητο είναι σταματημένο για μεγάλο χρονικό διάστημα τον χειμώνα ή όταν το αυτοκίνητο είναι σταθμευμένο σε εσωτερικό χώρο στάθμευσης, οι αναθυμιάσεις των καυσαερίων ενδέχεται να θολώσουν προσωρινά την εικόνα.



ΠΡΟΕΙΔΟΠΟΙΗΣΗ

- Η κάμερα οπισθοπορείας δεν καλύπτει ολόκληρη την περιοχή πίσω από το αυτοκίνητο. Ο οδηγός πρέπει πάντα να ελέγχει την πίσω περιοχή απευθείας μέσω του εσωτερικού και του εξωτερικού καθρέφτη πριν από το παρκάρισμα ή την οπισθοπορεία.
- Η εικόνα που εμφανίζεται στην οθόνη ενδέχεται να διαφέρει από την πραγματική απόσταση του αντικειμένου. Βεβαιωθείτε ότι έχετε ελέγξει απευθείας τον περιβάλλοντα χώρο του αυτοκινήτου για ασφάλεια.
- Διατηρείτε πάντοτε καθαρό το φακό της κάμερας. Εάν ο φακός καλύπτεται με ξένο υλικό, ενδέχεται να επηρεάσει αρνητικά την απόδοση της κάμερας και το σύστημα οπισθοπορείας ενδέχεται να μην λειτουργεί κανονικά.

ΟΘΟΝΗ ΠΕΡΙΜΕΤΡΙΚΗΣ ΘΕΑΣ (SVM) (ΑΝ ΕΧΕΙ ΤΟΠΟΘΕΤΗΘΕΙ)



Η οθόνη περιμετρικής θέας θα βοηθήσει στη στάθμευση χρησιμοποιώντας τις κάμερες που είναι εγκατεστημένες στο αυτοκίνητο και εμφανίζει εικόνες της περιμετρικής θέας του περιβάλλοντος χώρου του αυτοκινήτου μέσω της οθόνης του συστήματος infotainment.

- Η λειτουργία Υποβοήθησης στάθμευσης βοηθά τον οδηγό να δει το περιβάλλον του αυτοκινήτου όταν παρκάρει σε διάφορες λειτουργίες προβολής.
- Η λειτουργία Πίσω θέας βοηθά τον οδηγό να ελέγξει την πίσω θέα στην οθόνη ενώ οδηγεί.

Αισθητήρας ανίχνευσης

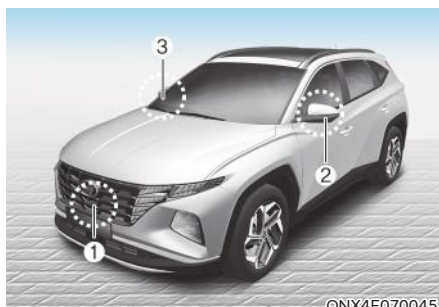

- [1] : SVM-εμπρός κάμερα,
- [2],[3] : SSVM-κάμερα πλευρικής θέας (κάτω από τον εξωτερικό καθρέφτη),
- [4] : SVM-κάμερα πίσω θέας

Ανατρέξτε στην παραπάνω εικόνα για τη λεπτομερή θέση των αισθητήρων ανίχνευσης.

Ρυθμίσεις συστήματος Ρυθμίσεις κάμερας



- Μπορείτε να αλλάξετε τις ρυθμίσεις της οθόνης περιμετρικής θέας, 'Display Contents' ή 'Display Settings' αγγίζοντας το εικονίδιο εγκατάστασης (⚙️) στην οθόνη ενώ το σύστημα λειτουργεί ή επιλέξετε 'Driver Assistance → Parking Safety → Camera Settings' από το μενού Ρυθμίσεις ενώ ο κινητήρας είναι ενεργοποιημένος.
- Στα Περιεχόμενα οθόνης, μπορείτε να αλλάξετε τις ρυθμίσεις για το 'Top View Parking Guidance', 'Rear View Parking Guidance' και 'Parking Distance Warning'.
- Στις Ρυθμίσεις οθόνης, μπορείτε να αλλάξετε το 'Brightness' και το 'Contrast' της οθόνης.

Οδηγίες στάθμευσης Πάνω Θέας



- Όταν επιλέγεται το 'Top View Parking Guidance', η καθοδήγηση στάθμευσης εμφανίζεται στη δεξιά πλευρά της οθόνης του Surround View Monitor.
- Ενδέχεται να δείτε την μπροστινή πάνω θέα ή την πίσω πάνω θέα όταν χρησιμοποιείτε την καθοδήγηση στάθμευσης πάνω θέας.

Οδηγίες στάθμευσης Πίσω θέας



- Όταν επιλέγεται το "Rear View Parking Guidance", η καθοδήγηση στάθμευσης εμφανίζεται στην πίσω θέα.
- Η οριζόντια κατευθυντήρια γραμμή του "Rear View Parking Guidance" δείχνει την απόσταση 0,5 m (1,6 ft.), 1 m (3,3 ft.) και 2,3 m (7,6 ft.) από το αυτοκίνητο.

Προειδοποίηση απόστασης στάθμευσης



- Όταν επιλέγεται η "Parking Distance Warning", εμφανίζεται η προειδοποίηση απόστασης στάθμευσης στη δεξιά πλευρά της οθόνης του Surround View Monitor.
- Η εικόνα θα εμφανίζεται μόνο όταν η προειδοποίηση απόστασης στάθμευσης προειδοποιεί τον οδηγό.

Αυτόματη ενεργοποίηση του Surround View Monitor

Με τον κινητήρα ενεργοποιημένο επιλέξτε 'Driver Assistance → Parking Safety → Surround View Monitor Auto On' από το μενού Ρυθμίσεις για να χρησιμοποιήσετε την λειτουργία.

Για να χρησιμοποιήσετε αυτή τη λειτουργία, ανατρέξτε στη "Λειτουργία Συστήματος".

Λειτουργία συστήματος Πλήκτρο λειτουργίας

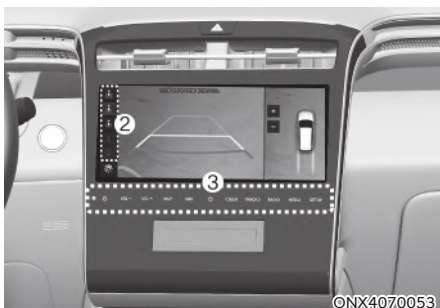

- Πιέστε το πλήκτρο στάθμευσης / προβολής (1) για να ενεργοποιήσετε την οθόνη Surround View.
Πιέστε ξανά το πλήκτρο για να την απενεργοποιήσετε.
- Μπορείτε να επιλέξετε και άλλες λειτουργίες προβολής αγγίζοντας τα εικονίδια προβολής (2) στην οθόνη Surround View Monitor.
- Όταν ένα από τα πλήκτρα του συστήματος infotainment (3) πατηθεί χωρίς τον μοχλό σχέσεων στη θέση R (Όπισθεν), η οθόνη Surround View θα απενεργοποιηθεί.

Εμπρός θέα

Η μπροστινή εικόνα εμφανίζεται στην οθόνη όταν η ταχύτητα είναι στη θέση N (Νεκρό) ή D (Οδήγηση) για να βοηθήσει στην στάθμευση. Η μπροστινή θέα έχει πάνω θέα/ μπροστινή θέα/ πλευρική θέα.

Συνθήκες λειτουργίας

- Η λειτουργία μπροστινής προβολής θα λειτουργήσει όταν πληρούνται οι παρακάτω συνθήκες:
 - Ενώ εμφανίζεται η οθόνη του συστήματος infotainment, πιέστε στιγμιαία το πλήκτρο στάθμευσης/προβολής (1) όταν ο μοχλός σχέσεων είναι στη θέση D (Οδήγηση) ή N (Νεκρό) και η ταχύτητα του αυτοκινήτου είναι κάτω από 15 χλμ/ώρα (9 mph).
- Η λειτουργία αυτόματης ενεργοποίησης Surround View Monitor θα λειτουργήσει όταν πληρούνται οι παρακάτω συνθήκες:
 - Όταν επιλέξετε το 'Driver Assistance → Parking Safety → Surround View Monitor Auto On' από το μενού Ρυθμίσεις, η οθόνη προβολής υποβοήθησης μπροστινής στάθμευσης εμφανίζεται όταν η προειδοποίηση απόστασης στάθμευσης προειδοποιεί τον οδηγό ενώ οδηγείτε στη θέση D (Οδήγηση).

Συνθήκες Off

- Πιέστε ξανά το πλήκτρο στάθμευσης/προβολής (1). Η εικόνα θα απενεργοποιηθεί.
- Όταν η ταχύτητα του αυτοκινήτου είναι πάνω από 10 χλμ/ώρα (6 mph) με τον μοχλό στη θέση D (Οδήγηση), το Surround View Monitor θα απενεργοποιηθεί και η οθόνη θα γυρίσει πίσω στην προηγούμενη οθόνη του συστήματος infotainment. Παρόλο που οδηγείτε ξανά με ταχύτητα κάτω από 10 χλμ/ώρα (6 mph), το Surround View Monitor δεν θα ενεργοποιηθεί.
- Πιέστε ένα από τα πλήκτρα του συστήματος infotainment (3). Η οθόνη θα αλλάξει στην οθόνη του συστήματος infotainment.

- Μετακινήστε τον μοχλό σχέσεων στη θέση P (Παρκάρισμα). Η εικόνα θα απενεργοποιηθεί.

Πίσω θέα

Η πίσω εικόνα εμφανίζεται στην οθόνη όταν ο μοχλός σχέσεων είναι στη θέση R (Όπισθεν) ή P (Παρκάρισμα) για να βοηθήσει στην στάθμευση. Η πίσω θέα έχει πάνω θέα/πίσω θέα/πλαϊνή θέα.

Συνθήκες λειτουργίας

- Μετακινήστε το μοχλό ταχύτητων στη θέση R (Όπισθεν). Η εικόνα θα εμφανιστεί στην οθόνη.
- Πιέστε το κουμπί στάθμευσης/προβολής (1) ξανά ενώ ο μοχλός είναι στη θέση P (Παρκάρισμα). Η εικόνα θα εμφανιστεί στην οθόνη.

Συνθήκες Off

- Η εικόνα δεν μπορεί να απενεργοποιηθεί όταν ο μοχλός είναι στη θέση R (Όπισθεν).
- Μετακινήστε τον μοχλό από τη θέση R (Όπισθεν) στη θέση P (Παρκάρισμα). Η εικόνα θα απενεργοποιηθεί.
- Πιέστε ξανά το κουμπί στάθμευσης / προβολής (1) ξανά ενώ ο μοχλός ταχύτητων είναι στη θέση P (Παρκάρισμα) με την εικόνα στην οθόνη.

Πίσω θέα ενώ οδηγείτε

Ο οδηγός μπορεί να ελέγξει την πίσω θέα στην οθόνη ενώ οδηγεί, για να βοηθηθεί για ασφαλή οδήγηση.

Συνθήκες λειτουργίας

- Ο κινητήρας είναι ενεργοποιημένος.
- Πιέστε το πλήκτρο στάθμευσης / προβολής (1) όταν η ταχύτητα του αυτοκινήτου είναι μεγαλύτερη από 10 χλμ/ώρα (6 mph), η πίσω θέα θα εμφανιστεί στην οθόνη.
- Αγγίξτε το εικονίδιο  στην οθόνη Surround View Monitor όταν η ταχύτητα του αυτοκινήτου είναι κάτω από 10χλμ/ώρα (6 mph). Η πίσω θέα θα εμφανιστεί στην οθόνη ενώ οδηγείτε.

Συνθήκες Off

- Πιέστε ξανά το πλήκτρο στάθμευσης / προβολής (1). Η οθόνη θα αλλάξει στην προηγούμενη οθόνη του συστήματος infotainment .
- Επιλέξτε άλλες λειτουργίες προβολής από την οθόνη Surround View Monitor όταν η ταχύτητα του αυτοκινήτου είναι κάτω από 10 χλμ/ώρα (6 mph). Η πίσω θέα θα απενεργοποιηθεί ενώ οδηγείτε.
- Πιέστε ένα από τα πλήκτρα του συστήματος infotainment (3). Η οθόνη θα αλλάξει στην οθόνη του συστήματος infotainment.
- Αλλάξτε τον μοχλό σχέσεων στη θέση P (Παρκάρισμα). Η πίσω θέα θα απενεργοποιηθεί ενώ οδηγείτε.

Δυσλειτουργία και περιορισμοί συστήματος

Δυσλειτουργία συστήματος

Όταν το Surround View Monitor δεν λειτουργεί σωστά, ή η οθόνη τρεμοπαίζει ή η εικόνα της κάμερας δεν εμφανίζεται κανονικά, συνιστούμε να επιθεωρήσετε το σύστημα σε έναν Εξουσιοδοτημένο Επισκευαστή της HYUNDAI.

Περιορισμοί του συστήματος

- Όταν το αυτοκίνητο είναι σταματημένο για μεγάλο χρονικό διάστημα τον χειμώνα ή όταν το αυτοκίνητο είναι σταθμευμένο σε εσωτερικό χώρο στάθμευσης, οι αναθυμιάσεις των καυσαερίων ενδέχεται να θολώσουν προσωρινά την εικόνα.
- Η οθόνη ενδέχεται να εμφανίζεται ασυνήθιστα και ένα εικονίδιο θα εμφανιστεί στην επάνω αριστερή πλευρά της οθόνης στις παρακάτω συνθήκες:
 - Η πόρτα αποσκευών ανοίγει.
 - Η πόρτα του οδηγού ή του συνοδηγού είναι ανοιχτή.
 - Ο εξωτερικός καθρέπτης είναι διπλωμένος.



ΠΡΟΕΙΔΟΠΟΙΗΣΗ

- Να ελέγχετε ΠΑΝΤΑ γύρω από το αυτοκίνητό σας για να βεβαιωθείτε ότι δεν υπάρχουν αντικείμενα ή εμπόδια πριν οδηγήσετε το αυτοκίνητο. Αυτό που βλέπετε στην οθόνη ενδέχεται να διαφέρει από την πραγματική θέση του αυτοκινήτου.
- Η εικόνα που εμφανίζεται στην οθόνη ενδέχεται να διαφέρει από την πραγματική απόσταση του αντικειμένου. Βεβαιωθείτε ότι έχετε ελέγξει απευθείας τον περιβάλλοντα χώρο του αυτοκινήτου για ασφάλεια.
- Όταν η πίσω θέα εμφανίζεται ενώ οδηγείτε, εμφανίζεται το εικονίδιο  στην επάνω δεξιά πλευρά της οθόνης του συστήματος infotainment για να ενημερώσει τον οδηγό ότι έχει εμφανιστεί η πίσω θέα. Μην μπερδεύετε με την μπροστινή ευρεία εικόνα.
- Το Surround View Monitor έχει σχεδιαστεί να χρησιμοποιείται σε επίπεδη επιφάνεια. Επομένως, εάν χρησιμοποιείται σε δρόμους με διαφορετικά ύψη, όπως κράσπεδα και σαμαράκια ταχύτητας, η εικόνα στην οθόνη μπορεί να μην φαίνεται σωστά.
- Διατηρείτε πάντοτε καθαρό το φακό της κάμερας. Εάν ο φακός καλύπτεται με ξένο υλικό, ενδέχεται να επηρεάσει αρνητικά την απόδοση της κάμερας και το σύστημα ενδέχεται να μην λειτουργεί κανονικά.

ΥΠΟΒΟΗΘΗΣΗ ΑΠΟΦΥΓΗΣ ΣΥΓΚΡΟΥΣΗΣ ΠΙΣΩ ΔΙΑΣΤΑΥΡΟΥΜΕΝΗΣ ΚΙΝΗΣΗΣ (RCCA) (ΑΝ ΕΧΕΙ ΤΟΠΟΘΕΤΗΘΕΙ)

Το σύστημα προειδοποίησης αποφυγής σύγκρουσης οπισθοπορείας έχει σχεδιαστεί για να βοηθά στον εντοπισμό οχημάτων που πλησιάζουν από την αριστερή και τη δεξιά πλευρά ενώ το αυτοκίνητό σας κάνει όπισθεν και προειδοποιεί τον οδηγό ότι επίκειται σύγκρουση, με ένα προειδοποιητικό μήνυμα και μια ηχητική προειδοποίηση. Το φρενάρισμα υποβοηθείται για την αποφυγή σύγκρουσης.

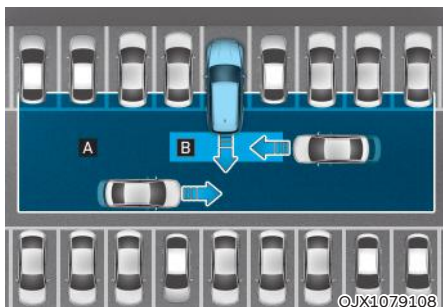

A] : Εύρος λειτουργίας προειδοποίησης σύγκρουσης πίσω διασταυρούμενης κίνησης.

B] : Εύρος λειτουργίας αποφυγής σύγκρουσης πίσω διασταυρούμενης κίνησης



ΠΡΟΣΟΧΗ

Ο χρόνος προειδοποίησης ενδέχεται να διαφέρει ανάλογα με την ταχύτητα του οχήματος που πλησιάζει.



Πληροφορία

Στο κείμενο που ακολουθεί, η προειδοποίηση σύγκρουσης οπισθοπορείας και η υποβοήθηση αποφυγής σύγκρουσης οπισθοπορείας θα αναφέρονται ως σύστημα ασφαλείας οπισθοπορείας.

Αισθητήρας ανίχνευσης



[1] : Ραντάρ πίσω γωνίας

Ανατρέξτε στην παραπάνω εικόνα για τη λεπτομερή θέση του αισθητήρα ανίχνευσης.



ΠΡΟΣΟΧΗ

Για περισσότερες λεπτομέρειες σχετικά με τις προφυλάξεις του ραντάρ πίσω γωνίας, ανατρέξτε στην ενότητα "Προειδοποίηση αποφυγής σύγκρουσης τυφλού σημείου (BCA)" σε αυτό το κεφάλαιο.

Ρυθμίσεις συστήματος

Ρύθμιση λειτουργιών για το σύστημα



Ασφάλεια οπισθοπορείας

Με τον κινητήρα ενεργοποιημένο, επιλέξτε 'Driver assistance → Parking safety → Rear cross-traffic safety' από το μενού Ρυθμίσεις για να ενεργοποιήσετε το σύστημα ασφαλείας οπισθοπορείας και απενεργοποιήσετε το σύστημα.



ΠΡΟΕΙΔΟΠΟΙΗΣΗ

Όταν ο κινητήρας επανεκκινείται, το σύστημα ασφαλείας οπισθοπορείας θα ενεργοποιείται πάντα. Ωστόσο, εάν επιλεγεί το «Off» μετά την επανεκκίνηση του κινητήρα, ο οδηγός θα πρέπει πάντα να ελέγχει τον περιβάλλοντα χώρο και να οδηγεί με ασφάλεια.



Πληροφορία

Οι ρυθμίσεις για το σύστημα ασφαλείας οπισθοπορείας περιλαμβάνουν την προειδοποίηση σύγκρουσης οπισθοπορείας και την υποβοήθηση αποφυγής σύγκρουσης οπισθοπορείας.



Χρόνος προειδοποίησης

Με τον κινητήρα ενεργοποιημένο, επιλέξτε 'Driver assistance → Warning timing' από το μενού Ρυθμίσεις για να αλλάξετε τον αρχικό χρόνο ενεργοποίησης της προειδοποίησης για το σύστημα ασφαλείας οπισθοπορείας.

Όταν το αυτοκίνητο παραδίδεται για πρώτη φορά, ο χρόνος προειδοποίησης έχει οριστεί σε «Normal». Εάν τον αλλάξετε, ο χρόνος προειδοποίησης και των άλλων συστημάτων υποβοήθησης οδήγησης ενδέχεται να αλλάξει.

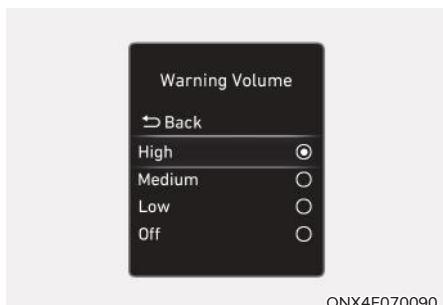

Ένταση του ήχου προειδοποίησης

Με τον κινητήρα ενεργοποιημένο, επιλέξτε 'Driver assistance → Warning volume' από το μενού Ρυθμίσεις για να αλλάξετε την ένταση προειδοποίησης σε 'High', 'Medium' ή 'Low' ή 'Off' για το σύστημα ασφαλείας οπισθοπορείας. Ωστόσο, όταν η ένταση προειδοποίησης είναι απενεργοποιημένη, η λειτουργία δόνησης του τιμονιού (εάν έχει τοποθετηθεί) θα ενεργοποιηθεί εάν ήταν απενεργοποιημένη. Εάν αλλάξετε την ένταση του ήχου προειδοποίησης, η ένταση προειδοποίησης και των άλλων συστημάτων υποβοήθησης οδήγησης ενδέχεται να αλλάξει.

ΠΡΟΣΟΧΗ

- Η ρύθμιση του χρόνου προειδοποίησης και του ήχου της έντασης προειδοποίησης ισχύει για όλες τις λειτουργίες του συστήματος ασφαλείας οπισθοπορείας.
- Παρόλο που το "Normal" έχει επιλεγεί ως χρόνος προειδοποίησης, αν τα οχήματα από την αριστερή και τη δεξιά πλευρά πλησιάσουν με υψηλή ταχύτητα, ο αρχικός χρόνος ενεργοποίησης προειδοποίησης μπορεί να φαίνεται αργός.
- Επιλέξτε 'Late' για χρόνο προειδοποίησης όταν η κίνηση είναι μικρή και όταν η ταχύτητα οδήγησης είναι χαμηλή.

Πληροφορία

Εάν ο κινητήρας επανεκκινηθεί, ο χρόνος και η ένταση προειδοποίησης θα διατηρήσουν την τελευταία ρύθμιση.

Λειτουργία συστήματος Προειδοποίηση συστήματος και έλεγχος

Το σύστημα ασφαλείας οπισθοπορείας θα προειδοποιήσει και θα ελέγξει το αυτοκίνητο ανάλογα με το επίπεδο σύγκρουσης: 'Collision Warning', 'Emergency Braking' and 'Stopping vehicle and ending brake control'.

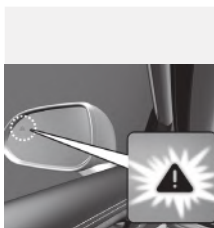

OHY059034



ONX4070055

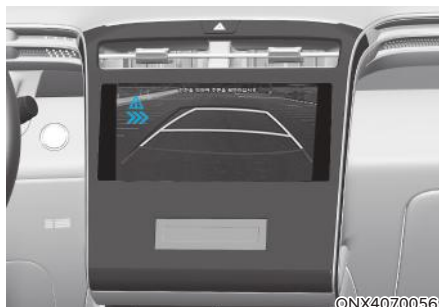

ONX4070056

Προειδοποίηση Σύγκρουσης

- Για να προειδοποιήσει τον οδηγό για ένα επερχόμενο όχημα από την πίσω αριστερή/δεξιά πλευρά του αυτοκινήτου σας, ο εξωτερικός καθρέπτης θα αναβοσβήσει και θα εμφανιστεί μια προειδοποίηση στον πίνακα οργάνων. Ταυτόχρονα, ακούγεται μια ηχητική προειδοποίηση και το τιμόνι θα δονηθεί (αν έχει τοποθετηθεί). Εάν λειτουργεί η οθόνη πίσω θέας, θα εμφανιστεί επίσης μια προειδοποίηση στην οθόνη του συστήματος infotainment.

- Το σύστημα θα λειτουργήσει όταν πληρούνται όλες οι παρακάτω προϋποθέσεις:
 - Ο μοχλός ταχυτήτων μετατοπίζεται στη θέση R (Όπισθεν).
 - Η ταχύτητα του αυτοκινήτου είναι κάτω από 8 χλμ/ώρα (5 mph).
 - Το επερχόμενο όχημα απέχει περίπου 25 μέτρα (82 πόδια) από την αριστερή και τη δεξιά πλευρά του αυτοκινήτου σας.
 - Η ταχύτητα του οχήματος που πλησιάζει από αριστερά και δεξιά είναι πάνω από 5 χλμ/ώρα (3 mph).

i Πληροφορία

Εάν πληρούνται οι συνθήκες λειτουργίας, θα υπάρχει προειδοποίηση κάθε φορά που το όχημα πλησιάζει από την αριστερή ή τη δεξιά πλευρά, παρόλο που η ταχύτητα του αυτοκινήτου σας είναι 0 χλμ/ώρα (0 mph).



OHY059034

ONX4E070057



ONX4070056

Φρενάρισμα έκτακτης ανάγκης

- Για να προειδοποιήσει τον οδηγό για ένα όχημα που πλησιάζει από την πίσω αριστερή/δεξιά πλευρά του αυτοκινήτου σας, η προειδοποιητική λυχνία στον εξωτερικό καθρέφτη θα αναβοσβήσει και, ένα προειδοποιητικό μήνυμα θα εμφανιστεί στον πίνακα. Ταυτόχρονα, ακούγεται μια ηχητική προειδοποίηση και το τιμόνι θα δονηθεί (αν έχει τοποθετηθεί). Εάν λειτουργεί η οθόνη πίσω θέας, θα εμφανιστεί επίσης μια προειδοποίηση στην οθόνη του συστήματος infotainment.

- Το σύστημα θα λειτουργήσει όταν πληρούνται όλες οι παρακάτω προϋποθέσεις:
 - Ο μοχλός ταχυτήτων μετατοπίζεται στη θέση R (Όπισθεν).
 - Η ταχύτητα του αυτοκινήτου είναι κάτω από 8 χλμ/ώρα (5 mph).
 - Το επερχόμενο όχημα απέχει περίπου 1.5 μέτρα (5 πόδια) από την αριστερή και τη δεξιά πλευρά του αυτοκινήτου σας.
 - Η ταχύτητα του οχήματος που πλησιάζει από αριστερά και δεξιά είναι πάνω από 5 χλμ/ώρα (3 mph).
- Το φρενάρισμα έκτακτης ανάγκης θα υποστηριχτεί για να βοηθήσει να αποφευχθεί η σύγκρουση με οχήματα που πλησιάζουν από αριστερά και δεξιά.



ΠΡΟΕΙΔΟΠΟΙΗΣΗ

Ο έλεγχος των φρένων θα τερματιστεί όταν:

- Το όχημα που πλησιάζει είναι εκτός εύρους αντίκρουσης.
- Το όχημα που πλησιάζει περνά πίσω από το αυτοκίνητό σας.
- Το όχημα που πλησιάζει δεν οδηγείται προς το αυτοκίνητό σας.
- Η ταχύτητα του οχήματος που πλησιάζει μειώνεται.
- Ο οδηγός πιέζει το πεντάλ φρένου με αρκετή δύναμη.

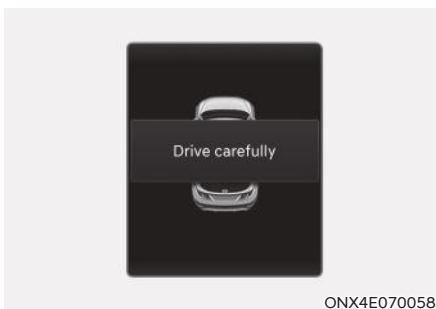

ONX4E070058

Στάθμευση του αυτοκινήτου και τερματισμός του ελέγχου φρεναρίσματος

- Όταν το αυτοκίνητο σταματά λόγω φρεναρίσματος έκτακτης ανάγκης, το προειδοποιητικό μήνυμα 'Drive carefully' θα εμφανιστεί στον πίνακα.
- Για ασφάλεια, ο οδηγός πρέπει να πιέσει αμέσως το πεντάλ φρένου και να ελέγξει τον περιβάλλοντα χώρο.
- Ο έλεγχος των φρένων θα τερματιστεί μετά το σταμάτημα του αυτοκινήτου με φρενάρισμα έκτακτης ανάγκης για περίπου 2 δευτερόλεπτα.
- Κατά την πέδηση έκτακτης ανάγκης, ο έλεγχος πέδησης από το σύστημα θα ακυρωθεί αυτόματα όταν ο οδηγός πιέζει υπερβολικά το πεντάλ φρένου.



ΠΡΟΕΙΔΟΠΟΙΗΣΗ

Πάρτε τις παρακάτω προφυλάξεις όταν χρησιμοποιείτε το σύστημα ασφάλειας οπισθοπορείας:

- Για ασφάλεια, αλλάξτε τις ρυθμίσεις αφού σταθμεύσετε το αυτοκίνητο σε ασφαλή τοποθεσία.
- Εάν εμφανιστεί κάποιο προειδοποιητικό μήνυμα άλλου συστήματος ή δημιουργηθεί ηχητική προειδοποίηση, ενδέχεται να μην εμφανίζεται το προειδοποιητικό μήνυμα ασφάλειας οπισθοπορείας και να μην δημιουργείται ηχητική προειδοποίηση.
- Ενδέχεται να μην ακούτε τον προειδοποιητικό ήχο του συστήματος ασφάλειας οπισθοπορείας εάν το περιβάλλον είναι θορυβώδες.
- Το σύστημα ασφάλειας πίσω κυκλοφορίας ενδέχεται να μην λειτουργήσει εάν ο οδηγός πατήσει το πεντάλ φρένου για να αποφύγει μια σύγκρουση.
- Κατά τη λειτουργία του συστήματος ασφάλειας οπισθοπορείας, το αυτοκίνητο μπορεί να σταματήσει ξαφνικά τραυματίζοντας επιβάτες και μετατοπίζοντας αντικείμενα που δεν είναι ασφαλισμένα. Να φοράτε πάντα τη ζώνη ασφαλείας και να διατηρείτε τα αντικείμενα ασφαλή.
- Ακόμα και αν υπάρχει πρόβλημα με το σύστημα ασφάλειας οπισθοπορείας, η βασική απόδοση πέδησης του αυτοκινήτου θα λειτουργεί κανονικά.
- Το σύστημα ασφάλειας δεν λειτουργεί σε όλες τις περιπτώσεις ή δεν μπορεί να αποφύγει όλες τις συγκρούσεις.
- Κατά την πέδηση έκτακτης ανάγκης, ο έλεγχος πέδησης από το σύστημα θα ακυρωθεί αυτόματα όταν ο οδηγός πιέζει υπερβολικά το πεντάλ γκαζιού.

- Ο οδηγός πρέπει να διατηρεί τον έλεγχο του αυτοκινήτου συνεχώς. Μην εξαρτάστε από το σύστημα ασφάλειας οπισθοπορείας. Διατηρήστε μια ασφαλή απόσταση φρεναρίσματος και, εάν είναι απαραίτητο, πιέστε το πεντάλ φρένου για να μειώσετε την ταχύτητα ή να σταματήσετε το αυτοκίνητο.
- Ποτέ μην χρησιμοποιείτε σκόπιμα το σύστημα ασφάλειας οπισθοπορείας σε άτομα, ζώα, αντικείμενα κ.λπ. Μπορεί να προκληθεί σοβαρός τραυματισμός ή θάνατος.



ΠΡΟΣΟΧΗ

Ο έλεγχος των φρένων ενδέχεται να μην λειτουργεί σωστά ανάλογα με την κατάσταση του ESC (Ηλεκτρονικού Ελέγχου Ευστάθειας).

Θα υπάρχει προειδοποίηση μόνο όταν:

- Η προειδοποιητική λυχνία ESC (Ηλεκτρονικός Έλεγχος Ευστάθειας) είναι αναμμένη.
- Το ESC (Ηλεκτρονικός Έλεγχος Ευστάθειας) εμπλέκεται σε διαφορετική λειτουργία.



Πληροφορία

- Εάν το σύστημα σας βοηθάει στο φρενάρισμα, ο οδηγός πρέπει να προσέχει καθώς η υποβοήθηση φρένων θα σταματήσει μέσα σε 2 δευτερόλεπτα. Ο οδηγός πρέπει να πιέσει αμέσως το πεντάλ φρένου και να ελέγξει τον γύρω χώρο του αυτοκινήτου.
- Ο έλεγχος φρένων θα σταματήσει όταν ο οδηγός πιέσει το πεντάλ φρένου αρκετά δυνατά.
- Αφού μετακινήσετε τον μοχλό ταχυτήτων στη θέση R (Οπισθεν), ο έλεγχος φρεναρίσματος θα λειτουργήσει μία φορά όταν πλησιάζει ένα όχημα από αριστερά ή δεξιά.

Δυσλειτουργία του συστήματος και περιορισμοί

Δυσλειτουργία συστήματος

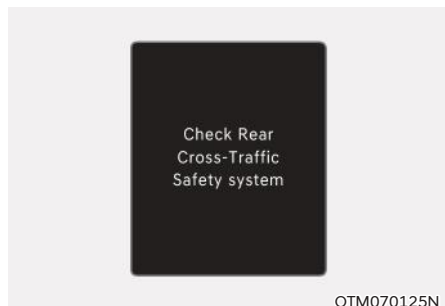

Όταν το σύστημα ασφάλειας οπισθοπορείας δεν λειτουργεί κανονικά, το προειδοποιητικό μήνυμα 'Check Rear Cross-Traffic Safety system(s)' θα εμφανιστεί στον πίνακα και το σύστημα θα απενεργοποιηθεί αυτόματα ή θα λειτουργεί περιορισμένα. Συνιστούμε να επιθεωρήσετε το σύστημα σε έναν Εξουσιοδοτημένο Επισκευαστή της HYUNDAI.

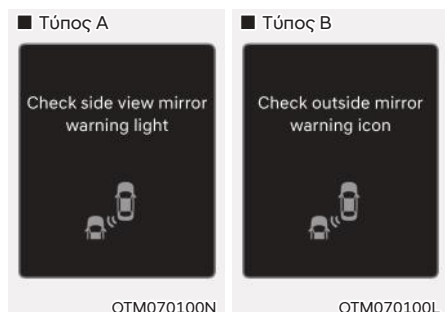

Όταν η προειδοποιητική λυχνία του εξωτερικού καθρέφτη δεν λειτουργεί σωστά, το προειδοποιητικό μήνυμα 'Check side view mirror warning light' (ή 'Check outside mirror warning icon') θα εμφανιστεί στον πίνακα οργάνων. Συνιστούμε να επιθεωρήσετε το σύστημα σε έναν Εξουσιοδοτημένο Επισκευαστή της HYUNDAI.

Το σύστημα είναι απενεργοποιημένο

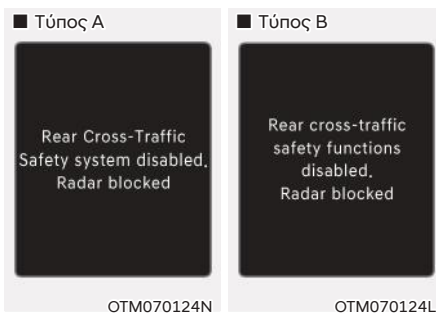

Όταν ο πίσω προφυλακτήρας γύρω από το πίσω γωνιακό ραντάρ ή ο αισθητήρας καλύπτονται με ξένα υλικά, όπως χιόνι ή βροχή, ή έχει εγκατασταθεί ένα τρέιλερ ή καρτσάκι, μπορεί να μειωθεί η απόδοση ανίχνευσης και να περιοριστεί ή να απενεργοποιηθεί προσωρινά το σύστημα ασφάλειας οπισθοπορείας.

Εάν συμβεί αυτό, το προειδοποιητικό μήνυμα 'Rear Cross-Traffic Safety system disabled. Radar blocked' (or 'Rear cross-traffic safety functions disabled. Radar blocked') θα ανάψει στον πίνακα.

Το σύστημα θα λειτουργεί κανονικά όταν αφαιρεθεί το ξένο υλικό ή το τρέιλερ, κ.λπ.

Εάν το σύστημα δεν λειτουργεί κανονικά μετά την αφαίρεση του εμποδίου, σας συνιστούμε να το επιθεωρήσετε σε έναν Εξουσιοδοτημένο Επισκευαστή της HYUNDAI.

⚠️ ΠΡΟΕΙΔΟΠΟΙΗΣΗ

- Ακόμα και αν το προειδοποιητικό μήνυμα δεν εμφανίζεται στον πίνακα, το σύστημα ασφαλείας οπισθοπορείας ενδέχεται να μην λειτουργεί σωστά.
- Το σύστημα ασφαλείας οπισθοπορείας ενδέχεται να μην λειτουργεί σωστά σε μια περιοχή (για παράδειγμα: ανοιχτός χώρος), όπου δεν ανιχνεύεται καμία υπόσταση αμέσως μετά την ενεργοποίηση του κινητήρα.

⚠️ ΠΡΟΣΟΧΗ

Απενεργοποιήστε το σύστημα ασφαλείας οπισθοπορείας για να εγκαταστήσετε ένα τρέιλερ, καρτσάκι κ.λπ. ή αφαιρέστε τα για να χρησιμοποιήσετε το σύστημα ασφαλείας οπισθοπορείας.

Περιορισμοί του συστήματος

Το σύστημα οπισθοπορείας ενδέχεται να μην λειτουργεί κανονικά ή το σύστημα μπορεί να λειτουργήσει απροσδόκητα στις παρακάτω συνθήκες:

- Αναχώρηση από σημείο που τα δέντρα ή το γρασίδι είναι μεγάλα.
- Αναχώρηση από σημείο που οι δρόμοι είναι βρεγμένοι.
- Η ταχύτητα του οχήματος που πλησιάζει είναι υψηλή ή χαμηλή.

Ο έλεγχος πέδησης ενδέχεται να μην λειτουργεί. Απαιτείται η προσοχή του οδηγού στις παρακάτω περιπτώσεις:

- Το αυτοκίνητο δονείται πολύ ενώ οδηγείτε σε έναν ανώμαλο δρόμο, σε αναμοιόμορφο δρόμο ή σε πλακόστρωτο.
- Το αυτοκίνητο κινείται σε ολισθηρή επιφάνεια λόγω χιονιού, λακκούβας με νερό ή πάγου κλπ.
- Η πίεση των ελαστικών είναι χαμηλή ή ένα ελαστικό έχει υποστεί ζημιά.
- Το φρένο έχει ανακατασκευαστεί.
- Λειτουργεί η υποβοήθηση Remote Smart Parking (εάν έχει τοποθετηθεί).

⚠️ ΠΡΟΣΟΧΗ

Για περισσότερες λεπτομέρειες σχετικά με τους περιορισμούς του ραντάρ πίσω γωνίας, ανατρέξτε στην ενότητα "Υποβοήθηση αποφυγής σύγκρουσης τυφλού σημείου (BCW)" σε αυτό το κεφάλαιο.

⚠️ ΠΡΟΕΙΔΟΠΟΙΗΣΗ

- Οδήγηση κοντά σε όχημα ή κατασκευή.

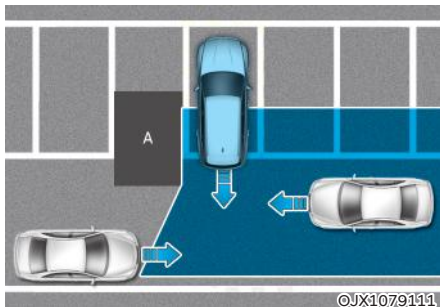

[A] : Κατασκευή

Το σύστημα ασφαλείας οπισθοπορείας ενδέχεται να είναι περιορισμένο όταν οδηγείτε κοντά σε ένα όχημα ή κατασκευή και ενδέχεται να μην ανιχνεύσει το όχημα που πλησιάζει από αριστερά ή δεξιά. Εάν συμβεί αυτό, το σύστημα ενδέχεται να μην προειδοποιήσει τον οδηγό όταν είναι απαραίτητο.

Ελέγχετε πάντα το περιβάλλοντα χώρο σας ενώ κάνετε όπισθεν.

- Όταν το αυτοκίνητο βρίσκεται σε περίπλοκο περιβάλλον στάθμευσης.

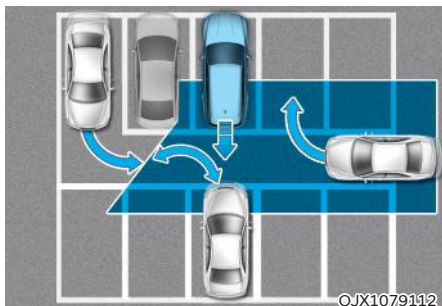

Το σύστημα ασφαλείας οπισθοπορείας μπορεί να ανιχνεύει οχήματα που παρκάρουν ή ξεπαρκάρουν κοντά στο αυτοκίνητό σας (για παράδειγμα: ένα όχημα που φεύγει δίπλα από το δικό σας, ένα όχημα που παρκάρει ή που ξεπαρκάρει στο πίσω μέρος, ένα όχημα που πλησιάζει το αυτοκίνητό σας κάνοντας στροφή κ.λπ.). Εάν συμβεί αυτό, το σύστημα ενδέχεται να προειδοποιήσει χωρίς λόγο τον οδηγό.

Ελέγχετε πάντα το περιβάλλοντα χώρο σας ενώ κάνετε όπισθεν.

- Όταν το αυτοκίνητο είναι σταθμευμένο διαγώνια

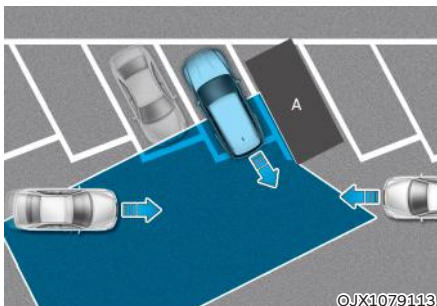

[A] : Αυτοκίνητο

Το σύστημα ασφαλείας οπισθοπορείας ενδέχεται να είναι περιορισμένο όταν κάνετε όπισθεν διαγώνια και ενδέχεται να μην ανιχνεύει το όχημα που πλησιάζει από αριστερά ή δεξιά. Εάν συμβεί αυτό, το σύστημα ενδέχεται να μην προειδοποιήσει τον οδηγό όταν είναι απαραίτητο. Ελέγχετε πάντα το περιβάλλοντα χώρο σας ενώ κάνετε όπισθεν.

- Όταν το αυτοκίνητο βρίσκεται πάνω ή κοντά σε κλίση.

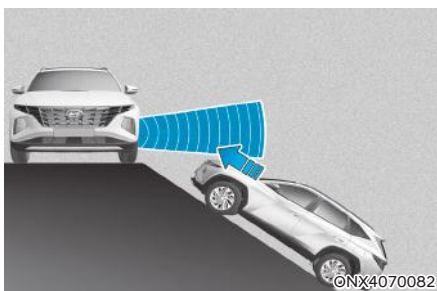

Το σύστημα ασφαλείας οπισθοπορείας ενδέχεται να είναι περιορισμένο όταν το αυτοκίνητο βρίσκεται σε ανηφορική ή κατηφορική κλίση, ή κοντά σε αυτή και ενδέχεται να μην ανιχνεύει το όχημα που πλησιάζει από αριστερά ή δεξιά. Εάν συμβεί αυτό, το σύστημα ενδέχεται να μην προειδοποιήσει τον οδηγό όταν είναι απαραίτητο. Ελέγχετε πάντα το περιβάλλοντα χώρο σας ενώ κάνετε όπισθεν.

- Παρκάρισμα σε χώρο στάθμευσης όπου υπάρχει κατασκευή.

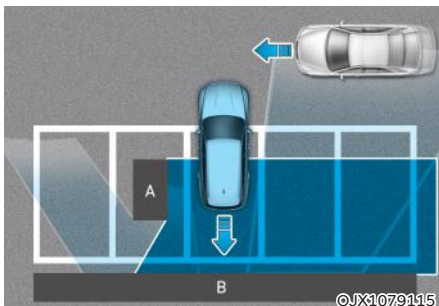

[A] : Κατασκευή, [B] :Τοίχος

Το σύστημα ασφαλείας οπισθοπορείας ενδέχεται να ανιχνεύει οχήματα που περνούν μπροστά σας όταν παρκάρετε με την όπισθεν σε χώρο στάθμευσης με τοίχο ή κατασκευή στην πίσω ή στην πλευρική περιοχή. Εάν συμβεί αυτό, το σύστημα ενδέχεται να σας προειδοποιήσει χωρίς λόγο και να ελέγξει τα φρένα.

Ελέγχετε πάντα το περιβάλλοντα χώρο σας ενώ κάνετε όπισθεν.

- Όταν το αυτοκίνητο είναι παρκαρισμένο με το πίσω μέρος.

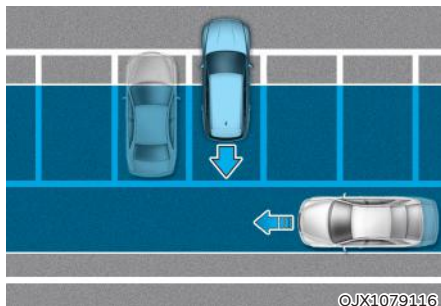

©JX1079116

Το σύστημα ασφαλείας οπισθοπορείας ενδέχεται να ανιχνεύει οχήματα που περνούν από πίσω σας όταν σταθμεύσετε με το πίσω μέρος σε ένα χώρο στάθμευσης. Εάν συμβεί αυτό, το σύστημα ενδέχεται να σας προειδοποιήσει χωρίς λόγο και να ελέγξει τα φρένα.

Ελέγχετε πάντα το περιβάλλοντα χώρο σας ενώ κάνετε όπισθεν.

ΠΡΟΕΙΔΟΠΟΙΗΣΗ

- Όταν ρυμουλκείτε ένα τρέιλερ ή άλλο όχημα, σας συνιστούμε να απενεργοποιήσετε το σύστημα ασφαλείας πίσω κυκλοφορίας, για λόγους ασφαλείας.
- Το σύστημα ασφαλείας οπισθοπορείας ενδέχεται να μην λειτουργεί κανονικά εάν παρεμποδίζεται από ισχυρά ηλεκτρομαγνητικά κύματα.
- Το σύστημα ασφαλείας οπισθοπορείας ενδέχεται να μην λειτουργεί για 3 δευτερόλεπτα μετά την εκκίνηση του αυτοκινήτου ή την ρύθμιση των ραντάρ πίσω γωνίας.

ΠΡΟΕΙΔΟΠΟΙΗΣΗ ΑΠΟΣΤΑΣΗΣ ΠΙΣΩ ΠΑΡΚΑΡΙΣΜΑΤΟΣ (PDW) (ΑΝ ΕΧΕΙ ΤΟΠΟΘΕΤΗΘΕΙ)

Η προειδοποίηση απόστασης πίσω παρκαρίσματος θα βοηθήσει στην προειδοποίηση του οδηγού εάν εντοπιστεί ένα εμπόδιο εντός μίας συγκεκριμένης απόστασης όταν το αυτοκίνητο κινείται με την όπισθεν με χαμηλές ταχύτητες.

Αισθητήρας ανίχνευσης



[2] :Πίσω αισθητήρες υπερήχων

Ανατρέξτε στην παραπάνω εικόνα για τη λεπτομερή θέση του αισθητήρα ανίχνευσης.

Ρυθμίσεις συστήματος

Ένταση ήχου της προειδοποίησης

Επιλέξτε 'Driver Assistance → Warning Volume' στον πίνακα οργάνων ή στο μενού Ρυθμίσεις του συστήματος infotainment για να αλλάξετε την ένταση ήχου προειδοποίησης σε 'High', 'Medium' ή 'Low' για την προειδοποίηση απόστασης πίσω παρκαρίσματος.

Λειτουργία συστήματος

Πλήκτρο λειτουργίας

Πλήκτρο "Warning Off" απόστασης παρκαρίσματος (αν έχει τοποθετηθεί)

- Πιέστε το πλήκτρο Warning Off απόστασης στάθμευσης (P_{OFF}) για να απενεργοποιήσετε την προειδοποίηση απόστασης πίσω παρκαρίσματος. Πιέστε ξανά το πλήκτρο για να ενεργοποιήσετε το σύστημα.
- Όταν η προειδοποίηση απόστασης πίσω παρκαρίσματος είναι απενεργοποιημένη (η ενδεικτική λυχνία του πλήκτρου ανάβει), εάν μετακινήσετε τον μοχλό ταχυτήτων στη θέση R (Όπισθεν), το σύστημα θα ενεργοποιηθεί αυτόματα.

Προειδοποίηση απόστασης πίσω παρκαρίσματος

- Η προειδοποίηση απόστασης πίσω παρκαρίσματος θα λειτουργεί όταν ο μοχλός σχέσεων είναι στη θέση R (Όπισθεν).
- Η προειδοποίηση απόστασης πίσω παρκαρίσματος ανιχνεύει ένα άτομο, ζώο ή αντικείμενο στο πίσω μέρος όταν η ταχύτητα οπισθοπορείας του αυτοκινήτου είναι κάτω από 10 χλμ/ώρα (6 mph).

Απόσταση από αντικείμενο	Ένδειξη προειδοποίησης	Ήχος προειδοποίησης
	Οπισθοπορεία	
60~120 εκατ. (24~48 in.)		Ο βομβητής ηχεί διακοπόμενα.
30~60 εκατ. (12~24 in.)		Ο βομβητής Ηχεί πιο συχνά.
εντός 30 εκατ. (12 in.)		Ο βομβητής Ηχεί συνεχώς.

- Η αντίστοιχη ένδειξη ανάβει κάθε φορά που κάθε αισθητήρας υπέρηχων ανιχνεύει ένα άτομο, ζώο ή αντικείμενο στο εύρος ανίχνευσής του. Ακούγεται επίσης ηχητική προειδοποίηση.
- Όταν εντοπίζονται περισσότερα από δύο αντικείμενα ταυτόχρονα, θα υπάρχει ηχητική προειδοποίηση για το πλησιέστερο.
- Το σχήμα της ένδειξης στην εικόνα μπορεί να διαφέρει από αυτό του αυτοκινήτου.

Δυσλειτουργία συστήματος και προφυλάξεις

Δυσλειτουργία συστήματος

Μετά την εκκίνηση του κινητήρα, θα ακουστεί ένα μπιπ όταν ο μοχλός ταχυτήτων μετατοπιστεί στη θέση R (Όπισθεν) για να δείξει ότι το σύστημα λειτουργεί κανονικά.

Ωστόσο, εάν συμβεί ένα ή περισσότερα από τα παρακάτω, ελέγξτε πρώτα εάν ο αισθητήρας υπέρηχων έχει υποστεί ζημιά ή έχει μπλοκαριστεί από ξένο υλικό. Εάν εξακολουθεί να μην λειτουργεί σωστά, συνιστούμε να επιθεωρήσετε το σύστημα σε έναν Εξουσιοδοτημένο Επισκευαστή της HYUNDAI.

- Η ηχητική προειδοποίηση δεν ηχεί.
- Ο βομβητής ακούγεται κατά διαστήματα.
- Το προειδοποιητικό μήνυμα 'Parking sensor error or blockage' εμφανίζεται στον πίνακα οργάνων.

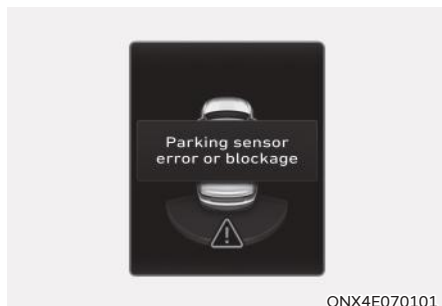



ΠΡΟΕΙΔΟΠΟΙΗΣΗ

- Η προειδοποίηση απόστασης πίσω στάθμευσης είναι ένα συμπληρωματικό σύστημα. Η λειτουργία του συστήματος μπορεί να επηρεαστεί από διάφορους παράγοντες (συμπεριλαμβανομένων των συνθηκών του περιβάλλοντος). Είναι ευθύνη του οδηγού να ελέγχει πάντα τον πίσω χώρο πριν και κατά την διάρκεια της στάθμευσης.
- Η εγγύηση του καινούργιου αυτοκινήτου δεν καλύπτει τυχόν ατυχήματα ή ζημιές στο αυτοκίνητο λόγω της δυσλειτουργίας της προειδοποίησης απόστασης στάθμευσης.
- Δώστε ιδιαίτερη προσοχή όταν οδηγείτε κοντά σε αντικείμενα, πεζούς και ειδικότερα σε παιδιά. Ορισμένα αντικείμενα ενδέχεται να μην ανιχνεύονται από τους αισθητήρες, λόγω της απόστασης, του μεγέθους ή του υλικού των αντικειμένων, τα οποία μπορούν να περιορίσουν την αποτελεσματικότητα του αισθητήρα.

Περιορισμοί του συστήματος

- Η προειδοποίηση απόστασης πίσω στάθμευσης μπορεί να μην λειτουργεί κανονικά όταν:
 - Παγώσει η υγρασία στον αισθητήρα.
 - Ο αισθητήρας καλύπτεται με ξένα υλικά, όπως χιόνι ή νερό (Το σύστημα θα λειτουργήσει κανονικά όταν αφαιρεθεί το ξένο υλικό).
 - Ο καιρός είναι πολύ ζεστός ή κρύος.
 - Ο αισθητήρας ή το συγκρότημα του αισθητήρα αποσυρμαρμολογείται.
 - Η επιφάνεια του αισθητήρα πιέζεται σκληρά ή χτυπιέται με σκληρό αντικείμενο.
 - Η επιφάνεια του αισθητήρα έχει γρατζουνιστεί με αιχμηρό αντικείμενο.
 - Οι αισθητήρες ή η γύρω περιοχή ψεκάζεται απευθείας με πλυστική υψηλής πίεσης.
- Η προειδοποίηση απόστασης πίσω στάθμευσης μπορεί να δυσλειτουργεί όταν:
 - Υπάρχει έντονη βροχή ή ψεκασμός νερού.

- Νερό ρέει στην επιφάνεια του αισθητήρα.
- Επηρεάζεται από αισθητήρες άλλου οχήματος.
- Ο αισθητήρας καλύπτεται με χιόνι.
- Οδήγηση σε ανώμαλους δρόμους, χωματόδρομους ή ανάμεσα σε θάμνους.
- Τα αντικείμενα που παράγουν κύματα υπερήχων βρίσκονται κοντά στον αισθητήρα.
- Τοποθετείται η πινακίδα κυκλοφορίας σε διαφορετική από την αρχική θέση.
- Το ύψος του προφυλακτήρα του αυτοκινήτου ή η εγκατάσταση αισθητήρα υπερήχων έχει τροποποιηθεί.
- Προσαρτώνται εξοπλισμοί ή αξεσουάρ γύρω από τους αισθητήρες υπερήχων.
- Ενδέχεται να μην εντοπιστούν τα παρακάτω αντικείμενα:
 - Αιχμηρά ή λεπτά αντικείμενα, όπως σχοινιά, αλυσίδες ή μικροί στύλοι.
 - Αντικείμενα, τα οποία τείνουν να απορροφούν τη συχνότητα του αισθητήρα, όπως ρούχα, σπογγώδες υλικό ή χιόνι.
 - Αντικείμενα μικρότερα από 100 εκατ. (40 in.) σε μήκος και στενότερα από 14 εκατ. (6 in.) σε διάμετρο.
 - Πεζοί, ζώα ή αντικείμενα που βρίσκονται πολύ κοντά στους αισθητήρες υπερήχων.
- Οι ένδειξεις προειδοποίησης απόστασης στάθμευσης ενδέχεται να εμφανίζονται διαφορετικά από την πραγματική θέση που εντοπίστηκε, όταν το εμπόδιο βρίσκεται μεταξύ των αισθητήρων.
- Η ένδειξη προειδοποίησης απόστασης στάθμευσης ενδέχεται να μην εμφανίζεται συνεχόμενα ανάλογα με την ταχύτητα του αυτοκινήτου ή το σχήμα του εμποδίου.
- Εάν η προειδοποίηση απόστασης πίσω στάθμευσης χρειάζεται επισκευή, συνιστούμε να επισκευηθεί το σύστημα από Εξουσιοδοτημένο Επισκευαστή της HYUNDAI.

ΠΡΟΕΙΔΟΠΟΙΗΣΗ ΑΠΟΣΤΑΣΗΣ ΠΑΡΚΑΡΙΣΜΑΤΟΣ ΕΜΠΡΟΣ/ ΠΙΣΩ (PDW) (ΑΝ ΕΧΕΙ ΤΟΠΟΘΕΤΗΘΕΙ)

Η προειδοποίηση απόστασης παρκαρίσματος εμπρός/πίσω θα βοηθήσει στην προειδοποίηση του οδηγού εάν εντοπιστεί ένα εμπόδιο εντός μίας συγκεκριμένης απόστασης όταν το αυτοκίνητο κινείται προς τα εμπρός ή πίσω με χαμηλές ταχύτητες.

Αισθητήρας ανίχνευσης

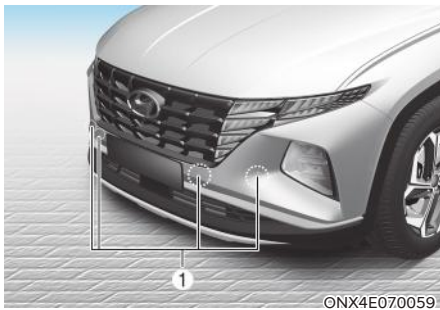

[1]: Εμπρός αισθητήρες υπερήχων,
[2]: Πίσω αισθητήρες υπερήχων

Ανατρέξτε στην παραπάνω εικόνα για τη λεπτομερή θέση του αισθητήρα ανίχνευσης.

Ρυθμίσεις συστήματος Ένταση του ήχου της προειδοποίησης

Επιλέξτε 'Driver Assistance → Warning Volume' στον πίνακα οργάνων ή στο μενού Ρυθμίσεις του συστήματος infotainment για να αλλάξετε την ένταση του ήχου προειδοποίησης σε 'High', 'Medium' ή 'Low', για την προειδοποίηση απόστασης παρκαρίσματος εμπρός/πίσω.

Προειδοποίηση απόστασης στάθμευσης Auto On

Για να χρησιμοποιήσετε τη λειτουργία προειδοποίησης απόστασης στάθμευσης Auto On, επιλέξτε 'Driver assistance → Parking safety → Parking distance Warning Auto On' στον πίνακα οργάνων ή στο μενού Ρυθμίσεις του συστήματος infotainment.

Λειτουργία συστήματος Πλήκτρο λειτουργίας



Πλήκτρο ασφαλούς παρκαρίσματος

- Πιέστε το πλήκτρο ασφαλούς στάθμευσης (P) για να ενεργοποιήσετε την προειδοποίηση απόστασης παρκαρίσματος εμπρός/πίσω. Πιέστε ξανά το πλήκτρο για να απενεργοποιήσετε το σύστημα.
- Όταν η προειδοποίηση απόστασης στάθμευσης εμπρός/πίσω είναι απενεργοποιημένη (η ένδειξη πλήκτρου σβηστή), εάν αλλάξετε το μοχλό ταχυτήτων στη θέση R (Όπισθεν), το σύστημα θα ενεργοποιηθεί αυτόματα.
- Όταν ενεργοποιείται η προειδοποίηση απόστασης στάθμευσης εμπρός/πίσω, η ενδεικτική λυχνία του πλήκτρου θα ανάψει. Εάν η ταχύτητα του αυτοκινήτου είναι πάνω από 20 χλμ/ώρα (12 mph), η προειδοποίηση απόστασης στάθμευσης εμπρός/πίσω θα απενεργοποιηθεί (η ένδειξη του πλήκτρου σβήνει).

Προειδοποίηση Απόστασης εμπρός στάθμευσης

- Η προειδοποίηση απόστασης στάθμευσης προς τα εμπρός θα λειτουργεί όταν πληρούται μία από τις προϋποθέσεις.
 - Ο μοχλός ταχυτήτων μετατοπίζεται από τη θέση R (Όπισθεν) στη θέση D (Οδήγηση) με ενεργοποιημένη την προειδοποίηση απόστασης πίσω στάθμευσης.
 - Ο μοχλός ταχυτήτων είναι στη θέση D (Οδήγηση) και η ενδεικτική λυχνία του πλήκτρου Safety Parking είναι αναμμένη.
 - Η επιλογή "Parking Distance Warning Auto On" επιλέγεται από το μενού Ρυθμίσεις και ο μοχλός ταχυτήτων είναι στη θέση D (Οδήγηση).
- Η προειδοποίηση απόστασης στάθμευσης εμπρός ανιχνεύει ένα άτομο, ένα ζώο ή ένα αντικείμενο μπροστά όταν η ταχύτητα του αυτοκινήτου είναι κάτω από 10 χλμ/ώρα (6 mph).
- Η προειδοποίηση απόστασης στάθμευσης εμπρός δεν λειτουργεί όταν η ταχύτητα του αυτοκινήτου είναι πάνω από 10 χλμ/ώρα (6 mph) ακόμη και όταν η ένδειξη του πλήκτρου ασφάλειας στάθμευσης είναι αναμμένη. Η προειδοποίηση απόστασης στάθμευσης εμπρός θα λειτουργήσει ξανά όταν η ταχύτητα εμπρός του αυτοκινήτου μειωθεί κάτω από 10 χλμ/ώρα (6 mph) ενώ η ένδειξη του πλήκτρου ασφάλειας στάθμευσης είναι αναμμένη.
- Όταν έχει επιλεγεί "Parking Distance Warning Auto On", η ενδεικτική λυχνία πλήκτρου ασφάλειας στάθμευσης παραμένει αναμμένη.

- Όταν δεν έχει επιλεγεί το 'Parking Distance Warning Auto On' και η ταχύτητα του αυτοκινήτου υπερβαίνει τα 20 χλμ/ώρα (12 mph), η ένδειξη του πλήκτρου ασφάλειας στάθμευσης θα σβήσει. Παρόλο που οδηγείτε κάτω από 10 χλμ/ώρα (6 mph), το σύστημα δεν θα ενεργοποιηθεί.

Απόσταση από αντικείμενο	Ένδειξη προειδοποίησης	Ήχος προειδοποίησης
	Οδήγηση προς τα Εμπρός	
60~100 εκατ. (24~40 in.)		Ο βομβητής ηχεί διακοπτόμενα.
30~60 εκατ. (12~24 in.)		Ο βομβητής Ηχεί πιο συχνά.
εντός 30 εκατ. (12 in.)		Ο βομβητής Ηχεί συνεχώς.

- Η αντίστοιχη ένδειξη ανάβει κάθε φορά που κάθε αισθητήρας υπέρηχων ανιχνεύει ένα άτομο, ζώο ή αντικείμενο στο εύρος ανίχνευσής του. Ακούγεται επίσης ηχητική προειδοποίηση.
- Όταν εντοπίζονται περισσότερα από δύο αντικείμενα ταυτόχρονα, θα υπάρχει ηχητική προειδοποίηση για το πλησιέστερο.
- Το σχήμα της ένδειξης στην εικόνα μπορεί να διαφέρει από αυτό του αυτοκινήτου.

Προειδοποίηση Απόστασης Πίσω παρκαρίσματος

- Η προειδοποίηση απόστασης πίσω παρκαρίσματος θα λειτουργήσει όταν ο μοχλός ταχυτήτων είναι στη θέση R (Όπισθεν).
- Η προειδοποίηση απόστασης πίσω παρκαρίσματος ανιχνεύει ένα άτομο, ζώο ή αντικείμενο στο πίσω μέρος όταν η ταχύτητα οπισθοπορείας του αυτοκινήτου είναι κάτω από 10 χλμ/ώρα (6 mph).
- Όταν η ταχύτητα οπισθοπορείας του αυτοκινήτου είναι κάτω από 10 χλμ/ώρα (6 mph), τόσο ο μπροστινός όσο και ο πίσω αισθητήρας υπέρηχων θα ανιχνεύσουν αντικείμενα. Ωστόσο, οι μπροστινοί αισθητήρες υπέρηχων μπορούν να ανιχνεύσουν ένα άτομο, ζώο όταν βρίσκεται σε απόσταση 60 εκατ. (24 in.) από τους αισθητήρες.

Απόσταση από αντικείμενο	Ένδειξη προειδοποίησης	Ήχος προειδοποίησης
	Οδήγηση προς τα Εμπρός	
60~120 εκατ. (24~48 in.)		Ο βομβητής ηχεί διακοπτόμενα.
30~60 εκατ. (12~24 in.)		Ο βομβητής Ηχεί πιο συχνά.
εντός 30 εκατ. (12 in.)		Ο βομβητής Ηχεί συνεχώς.

- Η αντίστοιχη ένδειξη ανάβει κάθε φορά που κάθε αισθητήρας ανιχνεύει ένα άτομο, ζώο ή αντικείμενο στο εύρος ανίχνευσής του. Ακούγεται επίσης ηχητική προειδοποίηση.
- Όταν εντοπίζονται περισσότερα από δύο αντικείμενα ταυτόχρονα, θα υπάρχει ηχητική προειδοποίηση για το πλησιέστερο.
- Το σχήμα της ένδειξης στην εικόνα μπορεί να διαφέρει από αυτό του αυτοκινήτου.

Δυσλειτουργία συστήματος και προφυλάξεις

Δυσλειτουργία συστήματος

Μετά την εκκίνηση του κινητήρα, θα ακουστεί ένα μπιπ όταν ο μοχλός σχέσεων μετατοπιστεί στη θέση R (Όπισθεν) για να δείξει ότι το σύστημα λειτουργεί κανονικά.

Ωστόσο, εάν συμβεί ένα ή περισσότερα από τα παρακάτω, ελέγξτε πρώτα εάν ο αισθητήρας υπερήχων έχει υποστεί ζημιά ή έχει μπλοκαριστεί από ξένο υλικό. Εάν εξακολουθεί να μην λειτουργεί σωστά, συνιστούμε να επιθεωρείται το σύστημα σε έναν Εξουσιοδοτημένο Επισκευαστή της HYUNDAI.

- Η ηχητική προειδοποίηση δεν ηχεί.
- Ο βομβητής ακούγεται κατά διαστήματα.
- Το προειδοποιητικό μήνυμα 'Parking sensor error or blockage' εμφανίζεται στον πίνακα οργάνων.

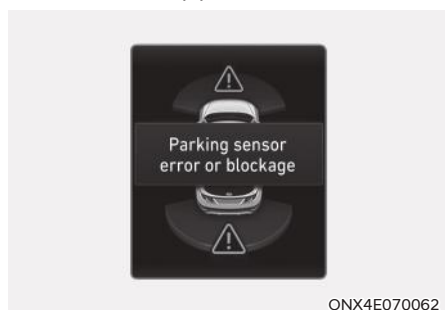

ΠΡΟΕΙΔΟΠΟΙΗΣΗ

- Η προειδοποίηση απόστασης στάθμευσης εμπρός/ πίσω είναι ένα συμπληρωματικό σύστημα. Η λειτουργία του συστήματος μπορεί να επηρεαστεί από διάφορους παράγοντες (συμπεριλαμβανομένων των συνθηκών του περιβάλλοντος). Είναι ευθύνη του οδηγού να ελέγχει πάντα τον εμπρός και πίσω χώρο πριν και κατά την διάρκεια της στάθμευσης.
- Η εγγύηση του καινούργιου αυτοκινήτου δεν καλύπτει τυχόν ατυχήματα ή ζημιές στο αυτοκίνητο λόγω της δυσλειτουργίας της προειδοποίησης απόστασης στάθμευσης εμπρός/ πίσω.
- Δώστε ιδιαίτερη προσοχή όταν οδηγείτε κοντά σε αντικείμενα, πεζούς και ειδικότερα σε παιδιά. Ορισμένα αντικείμενα ενδέχεται να μην ανιχνεύονται από τους αισθητήρες υπερήχων, λόγω της απόστασης, του μεγέθους ή του υλικού των αντικειμένων, τα οποία μπορούν να περιορίσουν την αποτελεσματικότητα του αισθητήρα.

Περιορισμοί του συστήματος

- Η προειδοποίηση απόστασης εμπρός/πίσω στάθμευσης μπορεί να μην λειτουργεί κανονικά όταν:
 - Παγώσει η υγρασία στον αισθητήρα.
 - Ο αισθητήρας καλύπτεται με ξένα υλικά, όπως χιόνι ή νερό (Το σύστημα θα λειτουργήσει κανονικά όταν αφαιρεθεί το ξένο υλικό).
 - Ο καιρός είναι πολύ ζεστός ή κρύος.
 - Ο αισθητήρας ή το συγκρότημα του αισθητήρα αποσυαρμολογείται.
 - Η επιφάνεια του αισθητήρα πιέζεται σκληρά ή χτυπιέται με σκληρό αντικείμενο.
 - Η επιφάνεια του αισθητήρα έχει γρατζουνιστεί με αιχμηρό αντικείμενο.
 - Οι αισθητήρες ή η γύρω περιοχή ψεκάζεται απευθείας με πλυστική υψηλής πίεσης.
- Η προειδοποίηση απόστασης εμπρός/πίσω στάθμευσης μπορεί να δυσλειτουργεί όταν:
 - Υπάρχει έντονη βροχή ή ψεκάσμος νερού.
 - Νερό ρέει στην επιφάνεια του αισθητήρα.
 - Επηρεάζεται από αισθητήρες άλλου οχήματος.
 - Ο αισθητήρας καλύπτεται με χιόνι.
 - Οδήγηση σε ανώμαλους δρόμους, χωματόδρομους ή ανάμεσα σε θάμνους.
 - Τα αντικείμενα που παράγουν κύματα υπερήχων βρίσκονται κοντά στον αισθητήρα.
 - Τοποθετείται η πινακίδα κυκλοφορίας σε διαφορετική από την αρχική θέση.
 - Το ύψος του προφυλακτήρα του αυτοκινήτου ή η εγκατάσταση αισθητήρα υπερήχων έχει τροποποιηθεί.
 - Προσαρτώνται εξοπλισμοί ή αξεσουάρ γύρω από τους αισθητήρες υπερήχων.
- Ενδέχεται να μην εντοπιστούν τα παρακάτω αντικείμενα:
 - Αιχμηρά ή λεπτά αντικείμενα, όπως σχοινιά, αλυσίδες ή μικροί στύλοι.
 - Αντικείμενα, τα οποία τείνουν να απορροφούν τη συχνότητα του αισθητήρα, όπως ρούχα, σπογγώδες υλικό ή χιόνι.
 - Αντικείμενα μικρότερα από 100 εκατ. (40 in.) σε μήκος και στενότερα από 14 εκατ. (6 in.) σε διάμετρο.
 - Πεζοί, ζώα ή αντικείμενα που βρίσκονται πολύ κοντά στους αισθητήρες υπερήχων.
- Οι ενδείξεις προειδοποίησης απόστασης στάθμευσης ενδέχεται να εμφανίζονται διαφορετικά από την πραγματική θέση που εντοπίστηκε, όταν το εμπόδιο βρίσκεται μεταξύ των αισθητήρων.
- Η ένδειξη προειδοποίησης απόστασης στάθμευσης ενδέχεται να μην εμφανίζεται συνεχόμενα ανάλογα με την ταχύτητα του αυτοκινήτου ή το σχήμα του εμποδίου.
- Εάν η προειδοποίηση απόστασης εμπρός/πίσω στάθμευσης χρειάζεται επισκευή, συνιστούμε να επιθεωρηθεί το σύστημα από Εξουσιοδοτημένο Επισκευαστή της HYUNDAI.

ΥΠΟΒΟΗΘΗΣΗ ΑΥΤΟΜΑΤΗΣ ΣΤΑΘΜΕΥΣΗΣ ΜΕ REMOTE CONTROL (RSPA) (ΑΝ ΕΧΕΙ ΤΟΠΟΘΕΤΗΘΕΙ)

Η Υποβοήθηση αυτόματης απομακρυσμένης στάθμευσης χρησιμοποιεί τους αισθητήρες του αυτοκινήτου για να βοηθήσει τον οδηγό από το εξωτερικό του αυτοκινήτου, να ελέγξει το τιμόνι, την ταχύτητα του αυτοκινήτου και τις αλλαγές ταχύτητας για να σταθμεύσει ή να βγει από χώρους στάθμευσης.

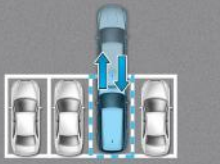
Λειτουργία	Περιγραφή
<p>Έλεγχος Κίνησης προς τα εμπρός ή προς τα πίσω από απόσταση</p>  <p>OJX1079037</p>	<p>Κίνηση προς τα εμπρός ή προς τα πίσω με τηλεχειριστήριο.</p>

- Η λειτουργία απομακρυσμένου ελέγχου της κίνησης προς τα εμπρός/πίσω βοηθά τον οδηγό να μετακινήσει το αυτοκίνητο προς τα εμπρός ή προς τα πίσω ενώ ο ίδιος είναι έξω από το αυτοκίνητο χρησιμοποιώντας το έξυπνο κλειδί.
- Όταν λειτουργεί η υποβοήθηση απομακρυσμένης στάθμευσης, θα λειτουργούν επίσης η οθόνη περιμετρικής θέας (Surround View Monitor) και η προειδοποίηση απόστασης στάθμευσης (Parking Distance Warning). Για περισσότερες λεπτομέρειες, ανατρέξτε στις ενότητες "Surround View Monitor (SVM) και" Προειδοποίηση Απόστασης στάθμευσης (PDW)" σε αυτό το κεφάλαιο.

Αισθητήρας Ανίχνευσης

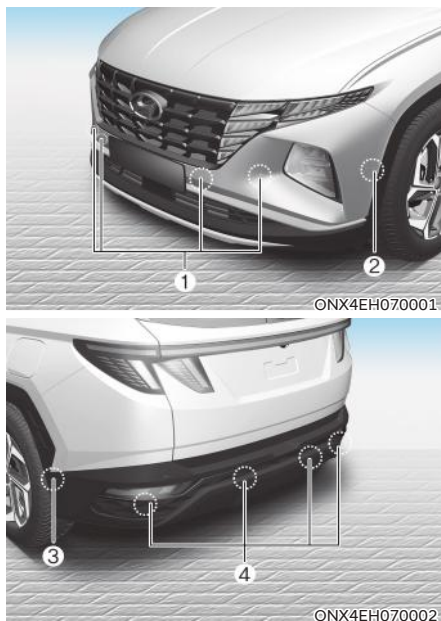

- [1] : Μπροστινοί αισθητήρες υπερήχων,
 [2] : Αισθητήρες υπερήχων μπροστινής πλευράς,
 [3] : Αισθητήρες υπερήχων πίσω πλευράς,
 [4] : Πίσω αισθητήρες υπερήχων

Ανατρέξτε στην παραπάνω εικόνα για τη λεπτομερή θέση των αισθητήρων ανίχνευσης.



ΠΡΟΣΟΧΗ

Λάβετε τις παρακάτω προφυλάξεις για να διατηρήσετε τη βέλτιστη απόδοση των αισθητήρων ανίχνευσης:

- ΠΟΤΕ μην αποσυναρμολογείτε τον αισθητήρα ανίχνευσης ή το συγκρότημα του αισθητήρα και μην ασκείτε οποιαδήποτε δύναμη σε αυτό.
- Εάν ο αισθητήρας ανίχνευσης έχει αντικατασταθεί ή επισκευαστεί, συνιστούμε να ελεγχθεί το αυτοκίνητο σε έναν Εξουσιοδοτημένο Επισκευαστή της HYUNDAI.
- Η υποβοήθηση απομακρυσμένης στάθμευσης ενδέχεται να δυσλειτουργήσει εάν το ύψος του προφυλακτήρα του αυτοκινήτου ή η εγκατάσταση του αισθητήρα υπερήχων έχει τροποποιηθεί ή υποστεί ζημιά. Επίσης, αν εγκατασταθεί οποιοσδήποτε μη εργοστασιακός εξοπλισμός ή αξεσουάρ, ενδέχεται να επηρεάσουν την απόδοση του αισθητήρα.
- Όταν ο αισθητήρας υπερήχων είναι παγωμένος ή λεκιασμένος με χιόνι, βρωμιά ή νερό, ο αισθητήρας μπορεί να μην λειτουργεί μέχρι να αφαιρεθούν οι λεκέδες με ένα μαλακό πανί.
- Μην πιέζετε, γρατσουνίζετε ή χτυπάτε τον αισθητήρα υπερήχων. Μπορεί να προκληθεί ζημιά στον αισθητήρα.
- Μην ψεκάζετε τους αισθητήρες υπερήχων ή τη γύρω περιοχή απευθείας με πλυστική υψηλής πίεσης.

Ρυθμίσεις συστήματος

Ρυθμίσεις λειτουργιών για το σύστημα

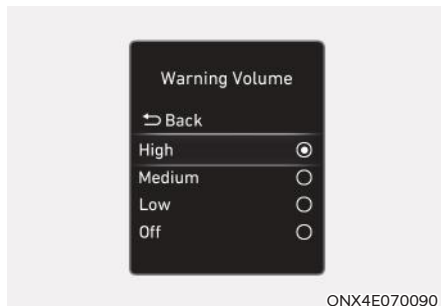

Ένταση ήχου προειδοποίησης

Με τον κινητήρα αναμμένο, επιλέξτε 'Driver Assistance → Warning Volume' από το μενού Ρυθμίσεις για να αλλάξετε την ένταση του ήχου προειδοποίησης σε "High", "Medium", "Low" ή "OFF" για την υποβοήθηση απομακρυσμένης στάθμευσης.





Ωστόσο, ακόμη και αν επιλεγεί το "Off", η ένταση του ήχου προειδοποίησης του συστήματος δεν θα απενεργοποιηθεί, αλλά η ένταση θα ακούγεται σαν "Low".

Εάν αλλάξετε την ένταση του ήχου προειδοποίησης, η ένταση προειδοποίησης και των άλλων συστημάτων υποβοήθησης οδήγησης ενδέχεται να αλλάξει.

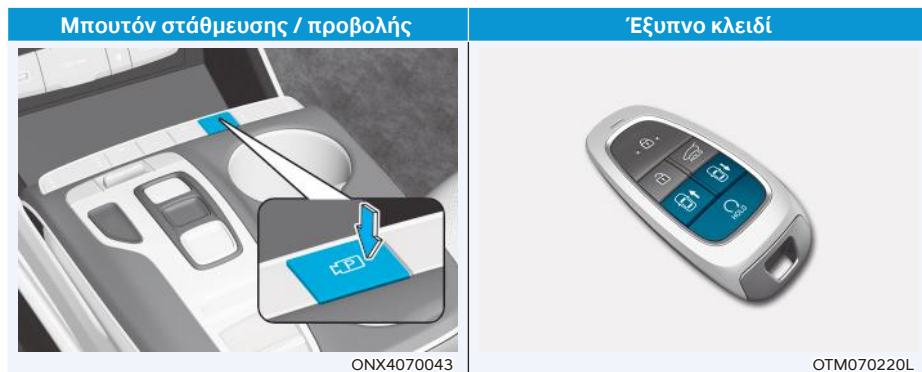
Λειτουργία συστήματος

Μπουτόν αυτόματης στάθμευσης με τηλεχειριστήριο



Θέση	Όνομα	Σύμβολο	Περιγραφή
Εντός του αυτοκινήτου	Μπουτόν στάθμευσης / προβολής.		<ul style="list-style-type: none"> Πιέστε και κρατήστε το μπουτόν στάθμευσης / προβολής για να ενεργοποιήσετε την υποβοήθηση στάθμευσης με τηλεχειριστήριο. Επίσης, η προειδοποίηση απόστασης στάθμευσης εμπρός/πίσω θα ενεργοποιηθεί αυτόματα.
	Μπουτόν ασφαλούς στάθμευσης.		<ul style="list-style-type: none"> Πιέστε το μπουτόν ασφαλούς στάθμευσης ενώ λειτουργεί η υποβοήθηση στάθμευσης με τηλεχειριστήριο για να τερματιστεί η λειτουργία του συστήματος.
Έξυπνο κλειδί	Μπουτόν απομακρυσμένης εκκίνησης.		<ul style="list-style-type: none"> Πιέστε το μπουτόν απομακρυσμένης εκκίνησης με την πόρτα κλειδωμένη και τον κινητήρα εκτός λειτουργίας για να εκκινήσετε τον κινητήρα από απόσταση. Πιέστε το μπουτόν απομακρυσμένης εκκίνησης ενώ η λειτουργία κίνησης εμπρός/πίσω από απόσταση λειτουργεί, για να την τερματίσετε.
	Μπουτόν Forward.		<ul style="list-style-type: none"> Όταν χρησιμοποιείτε τη λειτουργία κίνηση προς τα εμπρός/προς τα πίσω με τηλεχειριστήριο, το αυτοκίνητο κινείται προς την κατεύθυνση του μπουτόν ενώ το πιέζετε.
	Μπουτόν Reverse.		

Κίνηση προς τα εμπρός / προς τα πίσω με τηλεχειρισμό

Σειρά λειτουργίας

Η Κίνηση εμπρός/πίσω με τηλεχειρισμό λειτουργεί με την ακόλουθη σειρά:

1. Προετοιμασία για κίνηση εμπρός/πίσω από απόσταση.
2. Κίνηση με τηλεχειρισμό.

1. Προετοιμασία για κίνηση προς τα εμπρός/προς τα πίσω με τηλεχειρισμό

Υπάρχουν δύο τρόποι να λειτουργήσετε την κίνηση προς τα εμπρός/προς τα πίσω με τηλεχειρισμό.



OTM070178L

Μέθοδος (1) Χρήση της λειτουργίας με τον κινητήρα σβηστό

- (1) Σε συγκεκριμένη απόσταση από το αυτοκίνητο, πιέστε το πλήκτρο κλειδώματος πόρτας (P) στο έξυπνο κλειδί και κλειδώστε όλες τις πόρτες.
- (2) Πιέστε και κρατήστε το μπουτόν απομακρυσμένης εκκίνησης (HOLD) για 4 δευτερόλεπτα μέχρι να ξεκινήσει ο κινητήρας.

- Για περισσότερες λεπτομέρειες σχετικά με την εκκίνηση του κινητήρα με τηλεχειρισμό, ανατρέξτε στην ενότητα "Απομακρυσμένη Εκκίνηση" στο κεφάλαιο 6.

i Πληροφορία

Εάν εκκινήσετε το αυτοκίνητο από απόσταση και είναι σταθμευμένο σε κρύο καιρό για μεγάλο χρονικό διάστημα, η λειτουργία της κίνησης προς τα εμπρός / προς τα πίσω από απόσταση, μπορεί να καθυστερήσει ανάλογα με την κατάσταση του κινητήρα.



ONX4070076L

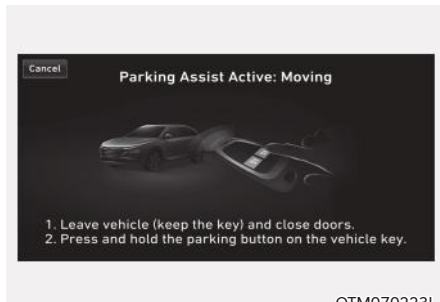

OTM070223L

Μέθοδος (2) Χρήση της λειτουργίας με τον κινητήρα αναμμένο

- (1) Σταματήστε το αυτοκίνητο μπροστά από το χώρο όπου θέλετε να χρησιμοποιήσετε τη λειτουργία κίνησης εμπρός/πίσω με τηλεχειρισμό και μετακινήστε την ταχύτητα στη θέση P (Παρκάρισμα)
- (2) Πιέστε και κρατήστε το μπουτόν στάθμευσης / προβολή (P) για να ενεργοποιήσετε την υποβοήθηση ασφαλούς στάθμευσης. Θα εμφανιστεί το μήνυμα "Under Remote Control" στην οθόνη του συστήματος infotainment.

(3) Βγείτε από το αυτοκίνητο με το έξυπνο κλειδί και κλείστε όλες τις πόρτες.

- Πρέπει να επιλέξετε το "Agree" στην οθόνη του συστήματος infotainment και το σύστημα infotainment πρέπει να λειτουργεί σωστά για να χρησιμοποιεί τη λειτουργία κίνησης προς τα εμπρός / προς τα πίσω από απόσταση.

2. Κίνηση με τηλεχειρισμό

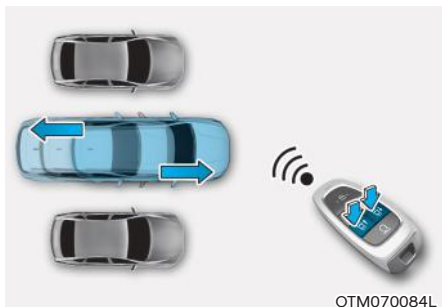

(1) Πιέστε και κρατήστε ένα από τα πλήκτρα Εμπρός (⏪) ή Πίσω (⏩) στο έξυπνο κλειδί. Η υποβοήθηση στάθμευσης με τηλεχειρισμό θα ελέγχει αυτόματα το τιμόνι, την ταχύτητα του αυτοκινήτου και την αλλαγή ταχυτήτων. Το αυτοκίνητο θα κινηθεί προς την κατεύθυνση του πατημένου πλήκτρου.

(2) Ενώ λειτουργεί η κίνηση προς τα εμπρός/προς τα πίσω με τηλεχειρισμό εάν δεν κρατάτε πιεσμένο το πλήκτρο Εμπρός (⏪) ή Πίσω (⏩) το αυτοκίνητο θα σταματήσει και ο έλεγχος του συστήματος θα διακοπεί. Η λειτουργία θα ξαναρχίσει όταν πατηθεί και κρατηθεί το πλήκτρο.

(3) Όταν το αυτοκίνητο φτάσει στην επιθυμητή θέση, αφήστε το πλήκτρο Εμπρός ή Πίσω του έξυπνου κλειδιού.

(4) Όταν ο οδηγός μπει στο αυτοκίνητο με το έξυπνο κλειδί, θα εμφανιστεί ένα μήνυμα στην οθόνη του συστήματος infotainment που θα ενημερώνει τον οδηγό ότι η λειτουργία κίνησης προς τα εμπρός/προς τα πίσω με τηλεχειρισμό έχει ολοκληρωθεί και ο κινητήρας θα παραμείνει σε λειτουργία.

Επιπρόσθετα, όταν το μπουτόν απομακρυσμένης εκκίνησης (⏻) είναι πατημένο στο έξυπνο κλειδί από το εξωτερικό του αυτοκινήτου, θα εμφανιστεί ένα μήνυμα που θα ενημερώνει τον οδηγό ότι η λειτουργία κίνησης προς τα εμπρός/προς τα πίσω με τηλεχειρισμό έχει ολοκληρωθεί και ο κινητήρας θα σβήσει.

- Βεβαιωθείτε ότι όλα τα έξυπνα κλειδιά βρίσκονται εκτός του αυτοκινήτου όταν χρησιμοποιείτε τη λειτουργία κίνησης προς τα εμπρός/προς τα πίσω με τηλεχειρισμό.
- Η λειτουργία κίνησης προς τα εμπρός/προς τα πίσω με τηλεχειρισμό λειτουργεί μόνο όταν το έξυπνο κλειδί βρίσκεται σε απόσταση 4 μέτρων (13 πόδια) από το αυτοκίνητο. Εάν δεν υπάρχει κίνηση του αυτοκινήτου ακόμη και όταν το μπουτόν Εμπρός ή Πίσω είναι πατημένο στο έξυπνο κλειδί, ελέγξτε την απόσταση από το αυτοκίνητο και ξαναπιέστε το μπουτόν.
- Το εύρος ανίχνευσης του έξυπνου κλειδιού μπορεί να διαφέρει ανάλογα με το περιβάλλον και επηρεάζεται από ραδιοκύματα πύργου μετάδοσης, ραδιοσταθμού κ.λ.π.
- Όταν υπάρχει κίνηση προς τα εμπρός με τηλεχειρισμό χρησιμοποιώντας τη μέθοδο (1), θεωρείται κατάσταση εξόδου από στάθμευση και το αυτοκίνητο κινείται 4 μέτρα (13 πόδια) για να ελέγξει για

πεζούς, ζώα ή αντικείμενα γύρω από το αυτοκίνητο. Μετά την επιβεβαίωση, το τιμόνι ελέγχεται σύμφωνα με την κατάσταση που βρίσκεται μπροστά.

- Όταν υπάρχει κίνηση προς τα εμπρός με τηλεχειρισμό χρησιμοποιώντας τη μέθοδο (2), θεωρείται κατάσταση στάθμευσης, η λειτουργία θα ελέγξει αμέσως το τιμόνι σύμφωνα με την κατάσταση μπροστά για να βοηθήσει στην είσοδο στο χώρο στάθμευσης και στην ευθυγράμμιση του αυτοκινήτου. Ωστόσο, η απόδοση μπορεί να μειωθεί ανάλογα με τους πεζούς, τα ζώα, το σχήμα των αντικειμένων, τη θέση κ.λπ. γύρω από το αυτοκίνητο.
- Για κίνηση προς τα πίσω με τηλεχειρισμό και οι δύο μέθοδοι (1) και (2) θα ευθυγραμμίσουν πρώτα το τιμόνι και μετά θα κινήσουν το αυτοκίνητο σε ευθεία.
- Όταν η κίνηση προς τα εμπρός ή προς τα πίσω με τηλεχειρισμό έχει ολοκληρωθεί, το αυτοκίνητο θα μετακινηθεί αυτόματα στη θέση P (Παρκκάρισμα) και θα ενεργοποιηθεί το EPB (Ηλεκτρονικό χειρόφρενο).



ΠΡΟΣΟΧΗ

- Όταν χρησιμοποιείτε τη λειτουργία κίνησης προς τα εμπρός/προς τα πίσω με τηλεχειρισμό, βεβαιωθείτε ότι όλοι οι επιβάτες έχουν βγει από το αυτοκίνητο.
- Εάν η μπαταρία του αυτοκινήτου έχει εκφορτιστεί ή η λειτουργία κίνησης προς τα εμπρός/προς τα πίσω με τηλεχειρισμό δυσλειτουργεί, όταν το αυτοκίνητο είναι σταθμευμένο σε στενό χώρο στάθμευσης, η κίνηση προς τα εμπρός/προς τα πίσω με τηλεχειρισμό δεν θα λειτουργεί. Πάντα να σταθμεύετε το αυτοκίνητό σας σε χώρο αρκετά μεγάλο για να εισέρχεστε ή να βγαίνετε από το αυτοκίνητό σας.
- Λάβετε υπόψη ότι ανάλογα με το χώρο στάθμευσης, ενδέχεται να μην μπορείτε να βγείτε από το χώρο που έχετε εισέλθει χρησιμοποιώντας τη λειτουργία κίνησης προς τα εμπρός/προς τα πίσω με τηλεχειρισμό.
- Μετά τη στάθμευση, ο γύρω χώρος μπορεί να αλλάξει λόγω της κίνησης των γύρω οχημάτων. Εάν συμβεί αυτό, η λειτουργία κίνησης προς τα εμπρός/προς τα πίσω με τηλεχειρισμό ενδέχεται να μην λειτουργεί.
- Πριν φύγετε από το αυτοκίνητο, κλείστε τα παράθυρα και την ηλιοροφή και βεβαιωθείτε ότι ο κινητήρας είναι σβηστός πριν κλειδώσετε τις πόρτες.

Κατάσταση λειτουργίας του συστήματος

Κατάσταση λειτουργίας	LED Έξυπνου Κλειδιού	Φώτα Αλάρμ
Υπό έλεγχο	Το πράσινο LED αναβοσβήνει συνεχώς.	-
Παύση	Το κόκκινο LED αναβοσβήνει συνεχώς.	Αναβοσβήνει.
Off	Το κόκκινο LED ανάβει για 4 δευτερόλεπτα και μετά σβήνει.	Αναβοσβήνει 3 φορές και σβήνει.
Πλήρης	Το πράσινο LED ανάβει για 4 δευτερόλεπτα και μετά σβήνει.	Αναβοσβήνει 1 φορά και σβήνει.

* Η κατάσταση λειτουργίας από τα φώτα αλάρμ ενδέχεται να μην ισχύει βάσει του κανονισμού της χώρας σας.

* Εάν το έξυπνο κλειδί δεν βρίσκεται εντός του εύρους λειτουργίας του αυτοκινήτου (περίπου 4 μέτρα (13 ft.)), το LED έξυπνου κλειδιού δεν θα ανάψει ή δεν θα αναβοσβήνει. Χρησιμοποιήστε το έξυπνο κλειδί εντός του εύρους λειτουργίας.

Πως να απενεργοποιήσετε τη λειτουργία κίνησης προς τα εμπρός / προς τα πίσω με τηλεχειρισμό, ενώ λειτουργεί

- Πιέστε το πλήκτρο στάθμευσης/προβολής (MP) ενώ η οθόνη του συστήματος infotainment καθοδηγεί τον οδηγό χρησιμοποιώντας τη μέθοδο 2.
- Μετακινήστε την ταχύτητα εκτός της θέσης P (Παρκάρισμα) ενώ η οθόνη του συστήματος infotainment καθοδηγεί τον οδηγό χρησιμοποιώντας τη μέθοδο 2.
- Πιέστε το πλήκτρο Ασφαλούς στάθμευσης (P) ή επιλέξτε 'Cancel' στην οθόνη του συστήματος infotainment.
- Πιέστε το πλήκτρο απομακρυσμένης εκκίνησης (HOLD) στο έξυπνο κλειδί ενώ το αυτοκίνητο ελέγχεται από τη λειτουργία κίνησης προς τα εμπρός/προς τα πίσω με τηλεχειρισμό. Η λειτουργία θα απενεργοποιηθεί. Ο κινητήρας θα σβήσει.
- Μπείτε στο αυτοκίνητο με το έξυπνο κλειδί. Η λειτουργία κίνησης προς τα εμπρός/προς τα πίσω με τηλεχειρισμό θα απενεργοποιηθεί. Ο κινητήρας θα παραμείνει σε λειτουργία.

Η λειτουργία θα σταματήσει στις παρακάτω συνθήκες όταν:

- Υπάρχει ένας πεζός, ζώο ή αντικείμενο στην κατεύθυνση που κινείται το αυτοκίνητο.
- Η πόρτα ή η πόρτα του χώρου αποσκευών είναι ανοιχτές.
- Το πλήκτρο Εμπρός (F) ή Πίσω (R) δεν πιέζεται συνεχώς.
- Πιέζετε ταυτόχρονα πολλά κουμπιά στο έξυπνο κλειδί.
- Δεν χειρίζεστε το έξυπνο κλειδί σε απόσταση 4 μέτρων (13 πόδια) από το αυτοκίνητο.
- Πιέζεται το πλήκτρο ενός άλλου έξυπνου κλειδιού εκτός από το έξυπνο κλειδί που λειτουργεί.

- Η Υποβοήθηση Αποφυγής Σύγκρουσης Τυφλού Σημείου ή η Υποβοήθηση Αποφυγής Σύγκρουσης Διασταυρούμενης κυκλοφορίας λειτουργούν ενώ το αυτοκίνητο ελέγχεται σε οπισθοπορεία.
- Το αυτοκίνητο κινείται 7 μέτρα (22 ft.) ενώ πιέζετε το έξυπνο κλειδί στη λειτουργία κίνησης προς τα εμπρός/προς τα πίσω με τηλεχειρισμό (μέγιστη απόσταση ταξιδιού ανά πάτημα κουμπιού).

Όταν η λειτουργία κίνησης προς τα εμπρός/προς τα πίσω με τηλεχειρισμό σταματήσει, το αυτοκίνητο θα σταματήσει. Εάν η κατάσταση που έκανε τη λειτουργία να σταματήσει εξαφανιστεί, η λειτουργία μπορεί να ξαναξεκινήσει.

Η λειτουργία θα ακυρωθεί στις παρακάτω συνθήκες όταν:

- Το τιμόνι στρέφεται.
 - Υπάρχει αλλαγή του μοχλού σχέσεων ενώ το αυτοκίνητο κινείται.
 - Λειτουργείται το EPB ενώ το αυτοκίνητο κινείται
 - Το καπό είναι ανοιχτό.
 - Το πεντάλ φρένου ή το πεντάλ γκαζιού πιέζεται όταν όλες οι πόρτες είναι κλειστές.
 - Το έξυπνο κλειδί βρίσκεται έξω από το αυτοκίνητο όταν πατάτε το πεντάλ φρένου ενώ η πόρτα του οδηγού είναι ανοιχτή.
 - Συμβαίνει απότομη επιτάχυνση.
 - Εμφανίζεται ολισθηση του αυτοκινήτου.
 - Ο τροχός έχει κολλήσει από ένα εμπόδιο και δεν μπορεί να κινηθεί.
 - Υπάρχουν πεζοί, ζώα ή αντικείμενα ταυτόχρονα στο μπροστινό και στο πίσω μέρος του αυτοκινήτου.
- Έχουν περάσει περίπου 3 λεπτά και 50 δευτερόλεπτα μετά την έναρξη της λειτουργίας Remote Moving Forward / Backward.
 - Η κλίση του δρόμου υπερβαίνει το εύρος λειτουργίας.
 - Η λειτουργία έχει τεθεί σε παύση για περισσότερο από 1 λεπτό.
 - Η συνολική απόσταση ταξιδιού του αυτοκινήτου έχει ξεπεράσει τα 14 μέτρα (45 πόδια) μετά τη λειτουργία του Remote Moving Forward/ Backward.
 - Το τιμόνι, η αλλαγή ταχυτήτων, το φρένο και τα χειριστήρια οδήγησης δεν λειτουργούν κανονικά.
 - Υπάρχει πρόβλημα με το έξυπνο κλειδί ή η μπαταρία του έξυπνου κλειδιού είναι χαμηλή.
 - Λειτουργούν τα συστήματα ABS, TCS ή ESC λόγω ολισθηρών συνθηκών οδήγησης.
 - Ακούγεται ο συναγερμός του αντικλεπτικού συστήματος.

Όταν ακυρωθεί η λειτουργία κίνησης προς τα εμπρός/προς τα πίσω με τηλεχειρισμό, το αυτοκίνητο θα σταματήσει αυτόματα, ο μοχλός σχέσεων θα μεταβεί στη θέση P (Παρκάρισμα) και θα ενεργοποιηθεί το EPB (Ηλεκτρονικό χειρόφρενο).

Δυσλειτουργία του συστήματος και περιορισμοί

Δυσλειτουργία συστήματος

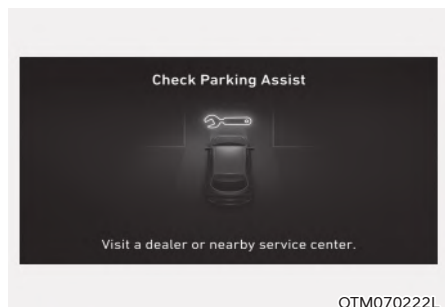

Έλεγχος συστήματος

Όταν η λειτουργία κίνησης προς τα εμπρός/προς τα πίσω με τηλεχειρισμό δεν λειτουργεί σωστά, το προειδοποιητικό μήνυμα "Check Parking Assist" θα εμφανιστεί στην οθόνη του συστήματος infotainment. Εάν εμφανιστεί το μήνυμα, σταματήστε να χρησιμοποιείτε το σύστημα και σας συνιστούμε να επιθεωρήσετε το σύστημα σε έναν Εξουσιοδοτημένο Επισκευαστή της HYUNDAI.

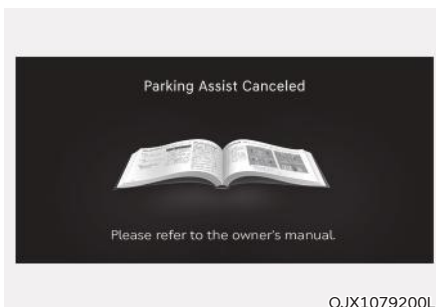

Το σύστημα ακυρώθηκε

Όταν λειτουργεί η κίνηση προς τα εμπρός/προς τα πίσω με τηλεχειρισμό, το σύστημα μπορεί να ακυρωθεί και ενδέχεται να εμφανιστεί το προειδοποιητικό μήνυμα "Parking Assist Canceled" ανεξάρτητα από τη σειρά στάθμευσης. Ενδέχεται να εμφανισθούν και άλλα μηνύματα ανάλογα με τις καταστάσεις. Ακολουθήστε τις οδηγίες που εμφανίζονται στην οθόνη του συστήματος infotainment ενώ σταθμεύετε το αυτοκίνητό σας με την υποβοήθηση στάθμευσης με τηλεχειρισμό. Πάντα να κοιτάζετε γύρω και να προσέχετε όταν χρησιμοποιείτε το σύστημα.

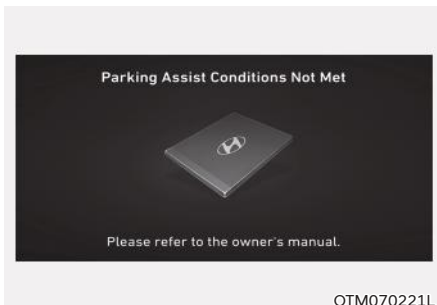

OTM070221L

Αναμονή συστήματος

Όταν εμφανιστεί το μήνυμα 'Parking Assist Conditions Not Met', όταν έχει πατηθεί και κρατηθεί το πλήκτρο στάθμευσης / προβολής (P) η Υποβοήθηση αυτόματης απομακρυσμένης στάθμευσης θα τεθεί σε κατάσταση αναμονής. Μετά από λίγο, ξαναπατήστε και κρατήστε πατημένο το πλήκτρο Parking / View (P) για να δείτε εάν το σύστημα λειτουργεί.

Το μήνυμα εμφανίζεται ακόμη και όταν η μπαταρία του έξυπνου κλειδιού είναι χαμηλή. Ελέγξτε την μπαταρία του έξυπνου κλειδιού.

Περιορισμοί του συστήματος

Στις ακόλουθες περιπτώσεις, η απόδοση του συστήματος για να σταθμεύσετε ή ξεπαρκάρετε το αυτοκίνητο μπορεί να είναι περιορισμένη, ενδέχεται να υπάρχει κίνδυνος σύγκρουσης ή μπορεί να απενεργοποιηθεί η Υποβοήθηση αυτόματης απομακρυσμένης στάθμευσης. Σταθμεύστε ή ξεπαρκάρετε το αυτοκίνητο χειροκίνητα αν είναι απαραίτητο.

- Ένα αντικείμενο είναι προσαρτημένο στο τιμόνι.
- Είναι εγκατεστημένες στο αυτοκίνητο αλυσίδες χιονιού, εφεδρικό ελαστικό ή τροχός με διαφορετικό μέγεθος.
- Η πίεση των ελαστικών είναι χαμηλότερη ή υψηλότερη από την τυπική πίεση των ελαστικών.
- Το αυτοκίνητό σας είναι φορτωμένο με φορτίο μακρύτερο ή πιο πλατύ από το αυτοκίνητό σας ή έχει συνδεθεί ένα τρέιλερ.
- Υπάρχει πρόβλημα με την ευθυγράμμιση των τροχών.
- Το αυτοκίνητό σας έχει έντονη κλίση στη μία πλευρά.
- Το αυτοκίνητό σας είναι εξοπλισμένο με κοτσαδόρο.
- Τοποθετείται η πινακίδα κυκλοφορίας σε διαφορετική θέση από την αρχική.
- Υπάρχει ένα άτομο, ζώο ή αντικείμενο πάνω ή κάτω από τον αισθητήρα υπερήχων όταν είναι ενεργοποιημένο το Remote Smart Parking Assist.
- Ο χώρος στάθμευσης είναι καμπύλος ή διαγώνιος.
- Υπάρχει ένα εμπόδιο όπως ένα άτομο, ζώο ή αντικείμενο (κάδος απορριμμάτων, ποδήλατο, μοτοσικλέτα, καλάθι αγορών, στενή κολώνα κλπ.) κοντά στο χώρο στάθμευσης.

- Υπάρχει ένας κυκλικός ή στενός πυλώνας, ή ένας πυλώνας που περιβάλλεται από αντικείμενα όπως πυροσβεστήρας κλπ. κοντά στο χώρο στάθμευσης.
- Η επιφάνεια του δρόμου είναι ανώμαλη (κράσπεδα, σαμαράκια ταχύτητας, κλπ.).
- Ο δρόμος είναι ολισθηρός.
- Ο χώρος στάθμευσης βρίσκεται κοντά σε ένα όχημα με υψηλότερη απόσταση από το έδαφος ή είναι μεγάλο, όπως ένα φορτηγό κλπ.
- Ο χώρος στάθμευσης είναι κεκλιμένος.
- Υπάρχει δυνατός άνεμος.
- Λειτουργείτε το σύστημα σε ανώμαλους δρόμους, χωματόδρομους, θάμνους κλπ.
- Η απόδοση του αισθητήρα υπερήχων επηρεάζεται από πολύ ζεστό ή κρύο καιρό.
- Ο αισθητήρας υπερήχων καλύπτεται με χιόνι ή νερό.
- Ένα αντικείμενο που παράγει κύματα υπερήχων βρίσκεται κοντά.
- Μια ασύρματη συσκευή με λειτουργία μετάδοσης λειτουργεί κοντά στους αισθητήρες υπερήχων.
- Το αυτοκίνητό σας επηρεάζεται από την προειδοποίηση απόστασης στάθμευσης, άλλου αυτοκινήτου.
- Ο αισθητήρας έχει μονταρισθεί ή τοποθετηθεί λανθασμένα από ένα χτύπημα στον προφυλακτήρα.
- Όταν ο αισθητήρας υπερήχων δεν μπορεί να ανιχνεύσει τα παρακάτω αντικείμενα:
 - Αιχμηρά ή λεπτά αντικείμενα, όπως σχοινιά, αλυσίδες ή μικροί στύλοι.
 - Αντικείμενα μικρότερα από 100 εκατ.(40 in.) σε μήκος και στενότερα από 14 εκατ. (6 in.) σε διάμετρο.
 - Αντικείμενα, τα οποία τείνουν να απορροφούν τη συχνότητα του αισθητήρα, όπως ρούχα, πογγώδες υλικό ή χιόνι.

Το Remote Smart Parking Assist ενδέχεται να μην λειτουργεί κανονικά στις παρακάτω συνθήκες:

- Στάθμευση σε κλίση.



Παρκάρετε "χειροκίνητα" όταν σταθμεύετε σε κλίσεις.

- Στάθμευση σε ανώμαλο δρόμο.



Η Υποβοήθηση αυτόματης απομακρυσμένης στάθμευσης μπορεί να ακυρωθεί όταν το αυτοκίνητο γλιστράει ή δεν μπορεί να κινηθεί λόγω συνθηκών στο δρόμο όπως βότσαλα ή χαλίκια.

- Στάθμευση πίσω από φορτηγό.



Μην χρησιμοποιείτε την Υποβοήθηση αυτόματης απομακρυσμένης στάθμευσης γύρω από οχήματα με υψηλότερη απόσταση από το έδαφος, όπως λεωφορεία, φορτηγά κλπ. Μπορεί να συμβεί ατύχημα.

- Στάθμευση κοντά σε πυλώνα.

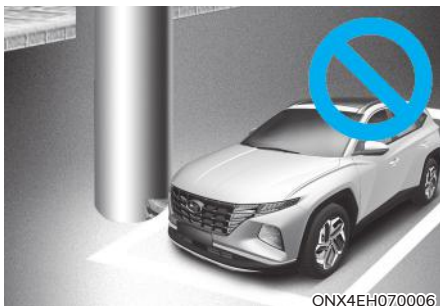

Η απόδοση της Υποβοήθησης αυτόματης απομακρυσμένης στάθμευσης μπορεί να μειωθεί, όταν υπάρχει ένας πυλώνας ή ένας πυλώνας περιβάλλεται από αντικείμενα, όπως πυροσβεστήρας, κοντά στο χώρο στάθμευσης.

- Στάθμευση σε ένα χώρο στάθμευσης με όχημα μόνο στη μία πλευρά.

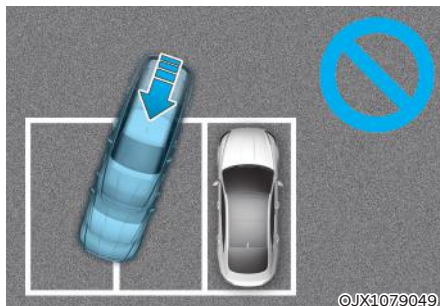

Εάν χρησιμοποιείται την Υποβοήθηση αυτόματης απομακρυσμένης στάθμευσης, όταν σταθμεύετε σε χώρο στάθμευσης με όχημα μόνο στη μία πλευρά, το αυτοκίνητό σας μπορεί να διασχίσει τη γραμμή στάθμευσης για να αποφύγει το παρκαρισμένο όχημα.

- Διαγώνια Στάθμευση.

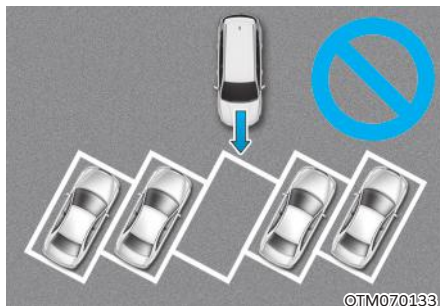

Η Υποβοήθηση αυτόματης απομακρυσμένης στάθμευσης δεν υποστηρίζει διαγώνια στάθμευση. Ακόμα κι αν το αυτοκίνητό σας θα μπορούσε να εισέλθει στο χώρο στάθμευσης, μην χρησιμοποιείτε το σύστημα σε αυτή την περίπτωση επειδή δεν μπορεί να λειτουργήσει κανονικά.

- Στάθμευση στο χιόνι.



Το χιόνι ενδέχεται να επηρεάσει τη λειτουργία του αισθητήρα ή η Υποβοήθηση αυτόματης απομακρυσμένης στάθμευσης μπορεί να ακυρωθεί εάν ο δρόμος είναι ολισθηρός ενώ σταθμεύετε.

ΠΡΟΕΙΔΟΠΟΙΗΣΗ

Πάρτε τις παρακάτω προφυλάξεις όταν χρησιμοποιείτε την υποβοήθηση αυτόματης στάθμευσης με τηλεχειριστήριο:

- Ο οδηγός είναι υπεύθυνος για το ασφαλές παρκάρισμα και ξεπαρκάρισμα όταν χρησιμοποιεί την Υποβοήθηση αυτόματης απομακρυσμένης στάθμευσης. Βεβαιωθείτε ότι δεν υπάρχουν πεζοί, ζώα ή αντικείμενα γύρω από το αυτοκίνητο όταν χρησιμοποιείτε το σύστημα.
- Όταν χρησιμοποιείτε την Υποβοήθηση αυτόματης απομακρυσμένης στάθμευσης, μείνετε μακριά από την κατεύθυνση που κινείται το αυτοκίνητο για την ασφάλειά σας.
- Ελέγχετε πάντα τον γύρω χώρο όταν χρησιμοποιείτε την Υποβοήθηση αυτόματης απομακρυσμένης στάθμευσης. Μπορεί να υπάρξει σύγκρουση με πεζούς, ζώα ή αντικείμενα αν βρίσκονται κοντά στον αισθητήρα ή βρίσκονται στην περιοχή του τυφλού σημείου του αισθητήρα.
- Μπορεί να προκύψει σύγκρουση εάν ένας πεζός, ζώο ή αντικείμενο εμφανιστεί ξαφνικά ενώ λειτουργεί η Υποβοήθηση αυτόματης απομακρυσμένης

στάθμευσης.

- Μην χρησιμοποιείτε την Υποβοήθηση αυτόματης απομακρυσμένης στάθμευσης όταν είστε υπό την επήρεια αλκοόλ.
- Μην αφήνετε τα παιδιά ή άλλα άτομα να χρησιμοποιούν το έξυπνο κλειδί.
- Η συνεχής χρήση του Remote Smart Parking Assist για μεγάλο χρονικό διάστημα, ενδέχεται να επηρεάσει αρνητικά την απόδοση του συστήματος.
- Το Remote Smart Parking Assist ενδέχεται να μην λειτουργεί κανονικά εάν το αυτοκίνητο χρειάζεται ευθυγράμμιση των τροχών, όπως όταν το αυτοκίνητο γέρνει προς τη μία πλευρά. Συνιστούμε να ελέγξετε το αυτοκίνητο σε έναν Εξουσιοδοτημένο Επισκευαστή της HYUNDAI.
- Μπορεί να ακουστεί θόρυβος κατά το φρενάρημα από το Remote Smart Parking Assist ή όταν το πεντάλ φρένου πιέζεται από τον οδηγό.
- Το Remote Smart Parking Assist μπορεί ξαφνικά να εφαρμόσει το φρένο για να αποφύγει μια σύγκρουση.
- Χρησιμοποιήστε το σύστημα μόνο σε χώρο στάθμευσης που είναι αρκετά μεγάλος ώστε το αυτοκίνητο να κινείται με ασφάλεια.

ΣΗΜΕΙΩΣΗ

- Εάν ηχεί η προειδοποίηση 3ου σταδίου (συνεχές μπιπ) της προειδοποίησης απόστασης στάθμευσης εμπρός/πίσω ενώ λειτουργεί το σύστημα, αυτό σημαίνει ότι το εμπόδιο που εντοπίστηκε είναι κοντά στο αυτοκίνητό σας. Η υποβοήθηση στάθμευσης από απόσταση θα σταματήσει προσωρινά να λειτουργεί. Βεβαιωθείτε ότι δεν υπάρχουν πεζοί, ζώα ή αντικείμενα γύρω από το αυτοκίνητό σας.
- Ανάλογα με τη λειτουργία των φρένων, τα φώτα του στοπ μπορεί να ανάψουν ενώ το αυτοκίνητο κινείται.

ΔΗΛΩΣΗ ΣΥΜΜΟΡΦΩΣΗΣ (ΑΝ ΕΧΕΙ ΤΟΠΟΘΕΤΗΘΕΙ)

Τα εξαρτήματα ραδιοσυχνότητας (Ραντάρ πίσω γωνιάς) συμμορφώνονται:

- Για το Ταϊβάν

電信法第 48 條, 低功率電波輻射性
電機管理辦法

第十二條

經型式認證合格之低功率射頻電機,
非經許可, 公司、商號或使用者均不
得擅自變更頻率、加大功率或變更原
設計之特性及功能。

第十四條

低功率射頻電機之使用不得影響飛航
安全及干擾合法通信; 經發現有干擾
現象時, 應立即停用, 並改善至無干
擾時方得繼續使用。

前項合法通信, 指依電信法規定作業
之無線電通信。低功率射頻電機須忍
受合法通信或工業、科學及醫療用電
波輻射性電機設備之干擾。

OANATEL069

- Την Ταϊλάνδη



OANATEL111

- Την Ινδονησία



OANATEL070

- Την Μαλαισία



OANATEL057

- Την Σιγκαπούρη



OANATEL068

- Την Ευρώπη

Trade mark or Trade name : Hyundai Mobis
 203, Teheran-ro, Gangnam-gu, Seoul, 06141, Republic
 of Korea
 Frequency : 76-77 GHz
 Max EIRP(Peak) :
 Normal Resolution 28.17 dBm
 High Resolution : 29.18 dBm

The antenna(s) must be installed such that a minimum
 separation distance of at least 20 cm is maintained
 between the radiator (antenna) and all persons at all
 times. This device must not be co-located or operating
 in conjunction with any other antenna or transmitter.

Hereby, Hyundai Mobis Co.,Ltd declares that the radio
 equipment type MAR120 is in compliance with Directive
 2014/53/EU.

The full text of the EU declaration of conformity is avail-
 able at the following internet address: [http://www.mo-
 bis.co.kr/upload/CE/MOBIS_MAR120_Radar.pdf](http://www.mo-

 bis.co.kr/upload/CE/MOBIS_MAR120_Radar.pdf)

OANATEL112

- Την Ουκρανία



UARF: 3MOBSR120

Hyundai Mobis Co., ТОВ
 Гангнам-гу 203, Тегеран-ро
 Сеул 06141
 Республіка Корея
 UNIT ASSY-RR CORNER RADAR
 MAR120
 Частотний діапазон: 76 – 77
 ГГц
 Потужність передачі: 28.17
 дБм (макс.) EIRP, 29.18 дБм
 (макс.) EIRP

с правжнім Hyundai Mobis
 Co., ТОВ заявляє, що тип
 радіобладнання MAR120
 відповідає Технічному
 регламенту
 радіобладнання;
 повний текст декларації
 про відповідність
 доступний на вебсайті
 за такою адресою:

http://www.mobis.co.kr/upload/CE/MOBIS_MAR120_Radar.pdf

OANATEL071

- Την Μολδαβία



OANATEL061

- Την Ισπανία

Hyundai Mobis Co.,Ltd
 UNIT ASSY-RR CORNER RADAR
 MAR120

OANATEL080

- Τα Ηνωμένα Αραβικά Εμιράτα

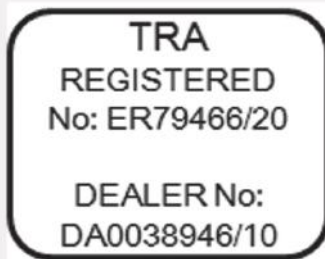

OANATEL079

- Την Γκάνα

NCA Approved: SRO-1M-7E4-X46

OANATEL072

- Την Σερβία και Μαυροβούνιο



OANATEL083

- Την Δημοκρατία της Νότιας Αφρικής



OANATEL081

- Την Ζάμπια



OANATEL075

- Την Ρωσία



OANATEL078

- Την Νιγηρία

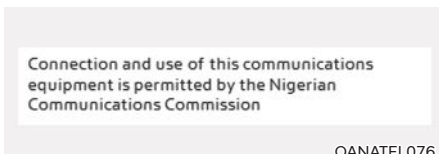

OANATEL076

- Το Ομάν

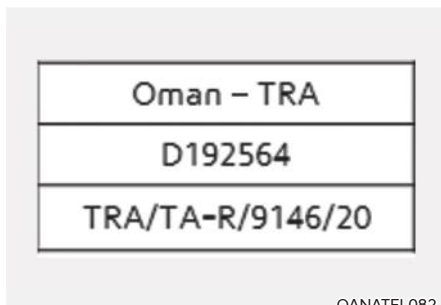

OANATEL082

- Το Μαρόκο



OANATEL077

- Το Ισραήλ

Approval# 51-72446

הסכם חלוקת רווחים הוצגה

א. ותיקתו המבוססת על בסיס "מחיר" ומכירת המניות המעלה את הרווח.
ב. לא ניתן להסתייע על ידי הסתמך למערכת אחרת המעלה על בסיס
ג. כדי למנוע בעיות, למשל עקב אי-התאמה במידת הרווח המכיל המעלה את הרווח.

ניתן "מחיר" בין "מחיר" ו"מחיר" מותאם למערכת של המכירה, ולא לעשות בו כל שינוי אחר.

3. אסור להעביר את המסמך המוקדמת של המכירה, ולא לעשות בו כל שינוי אחר.

שם המכיר: רשות המסחר; יחיד: 027 - דודאי
שם היצרן: Hyundai Mobis - יחידאי: סוכני
שם היבואן: מוטורס, מלמדי"ל בע"מ
רווח: 20%
פאקס: אסק, רואה היקר
טלפקס: 48052
שם מודל: MAR120
ארץ-יבוא: ישראל
שנת ייצור: 2000

הודעת היצרן Hyundai Mobis MAR120

אין לשלוח את המכר, במקרה של בעיה כלשהי, אף למסחר למערכת היצרן הקובעת.
אין להעביר את המכר למערכת אחרת.
במקרה של יחיד, רשמיים המוקדמים במודל, יש לשלוח היחיד המסומן אספקה
ולקנות למערכת היצרן.

אחרת
אין להעביר את המסמך כי המסמך, חלקים המסמך מיוצא על-פני 20 יום בין המסמך וכל האישים בכל על.

OANATEL073

8. Καταστάσεις έκτακτης ανάγκης

Φώτα αλάρμ.....	8-3
Σε περίπτωση ανάγκης ενώ οδηγείτε.....	8-3
Αν ο κινητήρας σβήνει ενώ οδηγείτε.....	8-3
Αν ο κινητήρας σβήνει σε μια διασταύρωση ή διάβαση.....	8-3
Αν έχετε ένα σκασμένο ελαστικό, ενώ οδηγείτε.....	8-4
Αν το αυτοκίνητο δεν είναι έτοιμο να εκκινήσει.....	8-4
Αν η 12 volt μπαταρία έχει εκφορτιστεί.....	8-5
Πριν την εκκίνηση με καλώδια.....	8-5
Εκκίνηση με καλώδια.....	8-6
Αν ο κινητήρας υπερθερμανθεί.....	8-8
Σύστημα επιτήρησης πίεσης ελαστικών (TPMS).....	8-10
Έλεγχος πίεσης ελαστικού.....	8-10
Σύστημα ελέγχου πίεσης ελαστικού.....	8-11
Προειδοποιητική λυχνία χαμηλής πίεσης ελαστικών.....	8-12
Ένδειξη θέσης χαμηλής πίεσης ελαστικού και πίεσης ελαστικού.....	8-12
Ένδειξη δυσλειτουργίας TPMS (Σύστημα επιτήρησης πίεσης ελαστικών).....	8-13
Αλλαγή ελαστικού με TPMS.....	8-13
Αν έχετε ένα κλαταρισμένο ελαστικό (με εφεδρικό τροχό).....	8-15
Γρύλος και εργαλεία.....	8-15
Αλλαγή ελαστικών.....	8-16
Ετικέτα γρύλου.....	8-21
Δήλωση συμμόρφωσης EC για τον γρύλο.....	8-22

Αν έχετε ένα κλαταρισμένο ελαστικό (με Κιτ Επισκευής Τροχού).....	8-23
Εισαγωγή.....	8-23
Σημειώσεις για την ασφαλή χρήση του Κιτ Επισκευής Τροχού.....	8-24
Εξαρτήματα του Κιτ Επισκευής Τροχού.....	8-25
Χρήση του Κιτ Επισκευής Τροχού.....	8-26
Έλεγχος της πίεσης ελαστικού.....	8-29
Ρυμούλκηση.....	8-31
Υπηρεσία ρυμούλκησης.....	8-31
Αφαιρούμενος κρίκος ρυμούλκησης.....	8-32
Ρυμούλκηση έκτακτης ανάγκης.....	8-33
Είδη έκτακτης ανάγκης.....	8-35
Πυροσβεστήρας.....	8-35
Κουτί πρώτων βοηθειών.....	8-35
Προειδοποιητικό τρίγωνο.....	8-35
Μετρητής πίεσης ελαστικών.....	8-35
Πανευρωπαϊκό σύστημα ηλεκτρονικής κλήσης (eCall).....	8-36
Πληροφορίες σχετικά με την επεξεργασία δεδομένων.....	8-38
Πανευρωπαϊκό σύστημα ηλεκτρονικής κλήσης (eCall).....	8-39

ΦΩΤΑ ΑΛΑΡΜ

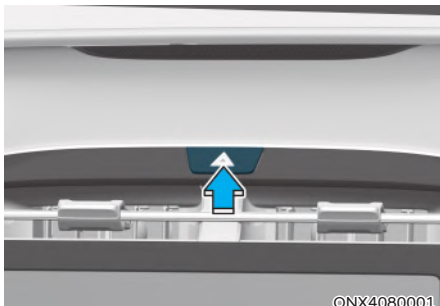

Τα φώτα αλάρμ λειτουργούν σαν προειδοποίηση για τους άλλους οδηγούς, ώστε να είναι ιδιαίτερα προσεκτικοί όταν προσεγγίζουν, προσπερνούν ή διέρχονται κοντά από το αυτοκίνητό σας.

Θα πρέπει να χρησιμοποιούνται όποτε πρόκειται να πραγματοποιηθούν επiskeυές έκτακτης ανάγκης ή όταν το αυτοκίνητο έχει ακινητοποιηθεί πολύ κοντά στην άκρη του δρόμου.

Για να ενεργοποιήσετε ή να απενεργοποιήσετε τα φώτα αλάρμ, πιέστε τον διακόπτη αλάρμ, με το διακόπτη ανάφλεξης σε οποιαδήποτε θέση. Ο διακόπτης φώτων αλάρμ βρίσκεται στο πάνελ διακοπών της κεντρικής κονσόλας. Όλα τα φλας θα αναβοσβήσουν ταυτόχρονα.

- Τα αλάρμ λειτουργούν ανεξάρτητα από το αν το αυτοκίνητό σας λειτουργεί ή όχι.
- Τα φλας δεν λειτουργούν όταν είναι ενεργοποιημένα τα αλάρμ.

ΣΕ ΠΕΡΙΠΤΩΣΗ ΕΚΤΑΚΤΗΣ ΑΝΑΓΚΗΣ ΕΝΩ ΟΔΗΓΕΙΤΕ

Αν ο κινητήρας σβήσει κατά τη οδήγηση

- Μειώστε την ταχύτητά σας προοδευτικά, διατηρώντας ευθεία πορεία. Βγείτε προσεκτικά εκτός δρόμου σε ένα ασφαλές μέρος.
- Ανάψτε τα αλάρμ.
- Δοκιμάστε να εκκινήσετε και πάλι τον κινητήρα. Αν το αυτοκίνητό σας δεν εκκινείται, σας συνιστούμε να επικοινωνήσετε με έναν Εξουσιοδοτημένο Επισκευαστή HYUNDAI.

Αν ο κινητήρας σβήσει σε μια διασταύρωση ή διάβαση

Αν ο κινητήρας σβήσει σε μια διασταύρωση ή διάβαση, εφόσον είναι ασφαλές, μετακινήστε τον επιλογέα στη θέση N (Νεκρά) και κατόπιν σπρώξτε το αυτοκίνητο σε ένα ασφαλές μέρος.

Αν έχετε ένα σκασμένο ελαστικό ενώ οδηγείτε

Αν κλατάρει ένα ελαστικό ενώ οδηγείτε:

- Απομακρύνετε το πόδι σας από το πεντάλ του γκαζιού και αφήστε το αυτοκίνητο να επιβραδύνει ενώ οδηγείτε ευθεία. Μην πατήσετε αμέσως τα φρένα και μην επιχειρήσετε να βγείτε από το δρόμο, γιατί μπορεί να χάσετε τον έλεγχο του αυτοκινήτου. Όταν το αυτοκίνητό σας έχει επιβραδύνει αρκετά, φρενάρτε προσεκτικά και βγείτε από το δρόμο. Βγείτε από το δρόμο όσο πιο μακριά γίνεται και σταθμεύστε σε επίπεδο, οριζόντιο έδαφος. Αν κινείστε σε αυτοκινητόδρομο που χωρίζεται σε δυο λωρίδες, μην παρκάρετε ανάμεσα στις δύο λωρίδες κυκλοφορίας.
- Όταν το αυτοκίνητό σας ακινητοποιηθεί, πιέστε το πλήκτρο τα φώτα αλάρμ, μετακινήστε τον επιλογέα ταχυτήτων στη θέση Ρ (παρκάρισμα), εφαρμόστε το χειρόφρενο και τοποθετήστε τον διακόπτη ανάφλεξης στη θέση OFF.
- Όλοι οι επιβάτες πρέπει να βγουν από το αυτοκίνητο. Βεβαιωθείτε ότι όλοι βγαίνουν από την πλευρά του αυτοκινήτου που είναι μακριά από την κυκλοφορία.
- Όταν αλλάζετε ένα κλαταρισμένο ελαστικό, ακολουθήστε τις οδηγίες που παρέχονται παρακάτω σε αυτό το κεφάλαιο.

ΑΝ ΤΟ ΑΥΤΟΚΙΝΗΤΟ ΔΕΝ ΕΙΝΑΙ ΕΤΟΙΜΟ ΝΑ ΕΚΚΙΝΗΣΕΙ

- Βεβαιωθείτε ότι ο επιλογέας ταχυτήτων είναι στη θέση Ρ (Παρκάρισμα). Ο κινητήρας θα εκκινήσει μόνο αν ο επιλογέας είναι στη θέση Ρ (Παρκάρισμα).
- Αυτό το αυτοκίνητο δεν διαθέτει κανονική μπαταρία 12V που χρειάζεται περιοδική αντικατάσταση. Είναι μπαταρία πολυμερών ιόντων λιθίου ενσωματωμένη στην μπαταρία υψηλής τάσης HEV. Το αυτοκίνητο διαθέτει σύστημα προστασίας της 12V μπαταρίας που κόβει τη 12V μπαταρία από την τροφοδοσία του αυτοκινήτου για να αποφευχθεί η πλήρης εκφόρτιση. Αν το αυτοκίνητο δεν ξεκινάει, προσπαθήστε πρώτα πιέζοντας τον διακόπτη επαναφοράς της 12V μπαταρίας (στην αριστερή πλευρά του τιμονιού κοντά στον διακόπτη ανοίγματος πόρτας καυσίμου) για να επανασυνδέσετε την 12V μπαταρία, αλλά πρέπει να ξεκινήσετε το αυτοκίνητο εντός 15 δευτερολέπτων από το πάτημα του διακόπτη επαναφοράς της 12V μπαταρίας. Μετά την εκκίνηση του αυτοκινήτου (η ενδεικτική λυχνία  ON), λειτουργήστε το αυτοκίνητο με ασφάλεια σε εξωτερικούς χώρους με τη λειτουργία ready σταματημένη και / ή οδηγήστε το για 30 λεπτά για να φορτίσετε πλήρως την 12V μπαταρία.
- Ελέγξτε τη στάθμη του καυσίμου και προσθέστε αν είναι απαραίτητο.

Αν το αυτοκίνητο εξακολουθεί να μην ξεκινά, σας συνιστούμε να καλέσετε έναν Εξουσιοδοτημένο Επισκευαστή HYUNDAI, για βοήθεια.

ΣΗΜΕΙΩΣΗ

Η εκκίνηση με σπρώξιμο ή έλξη, μπορεί να προκαλέσει υπερφόρτιση του καταλύτη, με αποτέλεσμα βλάβη στο σύστημα ελέγχου καυσαερίων.

ΑΝ ΕΧΕΙ ΕΚΦΟΡΤΙΣΤΕΙ Η 12 VOLT ΜΠΑΤΑΡΙΑ

Πριν την εκκίνηση με καλώδια

- Αυτό το αυτοκίνητο δεν διαθέτει κανονική μπαταρία 12V που χρειάζεται περιοδική αντικατάσταση. Είναι μπαταρία πολυμερών ιόντων λιθίου, ενσωματωμένη στην μπαταρία υψηλής τάσης HEV. Το αυτοκίνητο διαθέτει σύστημα προστασίας της 12V μπαταρίας που κόβει την 12V μπαταρία από την τροφοδοσία του αυτοκινήτου για να αποφευχθεί η πλήρης εκφόρτιση.

Χρησιμοποιώντας τον διακόπτη επαναφοράς της 12V μπαταρίας



- Πιέστε τον διακόπτη επαναφοράς της 12V μπαταρίας για να επανασυνδέσετε την 12V μπαταρία.
- Εκκινήστε το αυτοκίνητο εντός 15 δευτερολέπτων από το πάτημα του διακόπτη επαναφοράς της 12V μπαταρίας.
- Μετά την εκκίνηση του αυτοκινήτου (ενδεικτική λυχνία  on), λειτουργήστε το αυτοκίνητο με ασφάλεια σε εξωτερικούς χώρους με τη λειτουργία ready σταματημένη και / ή οδηγήστε για 30 λεπτά για να φορτίσετε πλήρως τη μπαταρία 12V.

Αν δεν ξεκινήσετε αμέσως μετά το πάτημα του διακόπτη επαναφοράς της 12V μπαταρίας, η ισχύς της μπαταρίας 12V αποσυνδέεται αυτόματα μετά από λίγα δευτερόλεπτα για να προστατεύσει την 12V μπαταρία από πρόσθετη εκφόρτιση. Εάν αποσυνδεθεί η 12V μπαταρία πριν από την εκκίνηση του αυτοκινήτου, πιέστε ξανά τον διακόπτη επαναφοράς και στη συνέχεια ξεκινήστε αμέσως το αυτοκίνητο όπως εξηγείται.

Η επαναλαμβανόμενη χρήση του διακόπτη επαναφοράς της 12V μπαταρίας χωρίς επαρκή κύκλο ενεργοποίησης του κινητήρα (30 Min +) μπορεί να προκαλέσει υπερβολική εκφόρτιση της 12V μπαταρίας, πράγμα που θα αποτρέψει την εκκίνηση του αυτοκινήτου. Αν η 12V μπαταρία έχει υπερφορτωθεί σε σημείο που η επαναφορά δεν λειτουργεί, προσπαθήστε να ξεκινήσετε το αυτοκίνητο με καλώδια.

Πληροφορία

Μετά την εκκίνηση του αυτοκινήτου (ενδεικτική λυχνία  on), η 12V μπαταρία φορτίζεται ανεξάρτητα από το εάν ο κινητήρας λειτουργεί ή όχι. Αν και δεν υπάρχει ήχος κινητήρα, δεν είναι απαραίτητο να πιέσετε το πεντάλ γκαζιού.

Στα ακόλουθα στοιχεία ίσως χρειαστεί να γίνει επανεκκίνηση μετά την εκφόρτιση ή την αποσύνδεση της μπαταρίας.

Βλέπε κεφάλαιο 4 και 5 για:

- Ηλεκτρικά παράθυρα.
- Υπολογιστή ταξιδιού.
- Σύστημα ελέγχου κλιματισμού.
- Ρολόι.
- Σύστημα ήχου.
- Ηλιοροφή.

ΣΗΜΕΙΩΣΗ

Εξωτερική ηλεκτρική πηγή που χρησιμοποιεί την 12V μπαταρία.

Η χρήση εξωτερικών ηλεκτρικών εξαρτημάτων μπορεί να μειώσει την απόδοση και τη λειτουργία του αυτοκινήτου. Ειδικά, η χρήση βιντεοκάμερας μπορεί να απενεργοποιήσει την ισχύ του αυτοκινήτου πριν από τον αυτόματο τερματισμό της κάμερας.

Αν το αυτοκίνητο είναι σβηστό, ξεκινήστε το όπως εξηγήθηκε. (ανατρέξτε στην ενότητα “Χρήση του διακόπτη επαναφοράς της 12V μπαταρίας”).

ΕΚΚΙΝΗΣΗ ΜΕ ΚΑΛΩΔΙΑ

Σε περίπτωση που η 12V μπαταρία στο αυτοκίνητο δεν λειτουργεί (ελέγξτε εάν τα εσωτερικά φώτα δεν ανάβουν) τότε μπορείτε να δοκιμάσετε μια εκκίνηση με καλώδια χρησιμοποιώντας ένα 12V booster εκκίνησης ή καλώδια εκκίνησης από τη 12V μπαταρία ενός άλλου αυτοκινήτου σύμφωνα με τις ακόλουθες οδηγίες.



ΠΡΟΣΟΧΗ

Η εκκίνηση με καλώδια μπορεί να είναι επικίνδυνη αν γίνει εσφαλμένα. Ακολουθήστε τη διαδικασία εκκίνησης σε αυτή την ενότητα για να αποφύγετε σοβαρούς τραυματισμούς ή ζημιές στο αυτοκίνητό σας. Αν έχετε αμφιβολίες σχετικά με το πώς να ξεκινήσετε σωστά το αυτοκίνητό σας με καλώδια, σας συνιστούμε ένας τεχνικός ή υπηρεσία ρυμούλκησης να το κάνει για εσάς.

1. Τοποθετήστε τα αυτοκίνητα αρκετά κοντά ώστε τα καλώδια να φτάνουν, αλλά χωρίς τα αυτοκίνητα να έχουν επαφή.
2. Αποφύγετε ανεμιστήρες ή άλλα κινούμενα μέρη στο χώρο του κινητήρα, όλη την ώρα, ακόμα και αν τα αυτοκίνητα είναι εκτός λειτουργίας.
3. Απενεργοποιήστε όλες τις ηλεκτρικές συσκευές, όπως ραδιόφωνο, φώτα, κλιματισμό κτλ. Τοποθετήστε τα αυτοκίνητα στη θέση P (Παρκάρισμα) και βάλτε το χειρόφρενο. Σβήστε και τα δύο αυτοκίνητα.

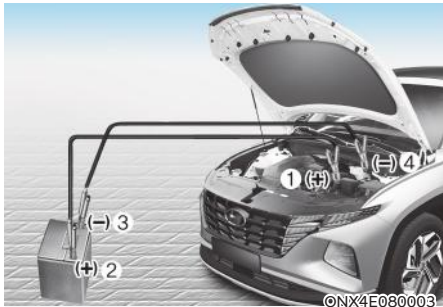

3. Συνδέστε τα καλώδια ακολουθώντας ακριβώς τη σειρά που φαίνεται στην εικόνα. Πρώτα συνδέστε το ένα άκρο του ενός καλωδίου στο κόκκινο, με το θετικό πόλο (+) της μπαταρίας του αυτοκινήτου σας (1).
4. Συνδέστε το άλλο άκρο του καλωδίου στο κόκκινο, θετικό (+) πόλο της μπαταρίας εκκίνησης (2).
5. Συνδέστε το δεύτερο καλώδιο στο μαύρο αρνητικό (-) πόλο/γείωση του αυτοκινήτου βοήθειας (3).
6. Συνδέστε το άλλο άκρο του δεύτερου καλωδίου στη μαύρη, αρνητική (-) γείωση του αυτοκινήτου σας (4).

Μην αφήνετε τα καλώδια εκκίνησης να έρθουν σε επαφή με οτιδήποτε εκτός από τους σωστούς πόλους μπαταρίας ή τη σωστή γείωση. Μη σκύβετε πάνω από την μπαταρία όταν κάνετε τις συνδέσεις.



ONX4HQ020015

7. Πατήστε το διακόπτη επαναφοράς της 12V μπαταρίας.
8. Ξεκινήστε τον κινητήρα του βοηθητικού αυτοκινήτου και αφήστε το να λειτουργήσει για λίγα λεπτά.
9. Ξεκινήστε το αυτοκίνητό σας το συντομότερο δυνατό. Μετά την εκκίνηση του αυτοκινήτου (ένδειξη (ON)), λειτουργήστε το αυτοκίνητο με ασφάλεια σε εξωτερικούς χώρους με τη λειτουργία ready σταματημένη και / ή οδηγήστε για 30 λεπτά για να φορτίσετε πλήρως την 12V μπαταρία.

Αν το αυτοκίνητο δεν εκκινείται μετά από μερικές προσπάθειες, πιθανόν να θέλει σέρβις. Σε αυτή την περίπτωση, ζητήστε εξειδικευμένη βοήθεια. Αν η αιτία για την εκφόρτιση της μπαταρίας δεν είναι προφανής, σας συνιστούμε να ελέγξετε το σύστημα σε έναν Εξουσιοδοτημένο Επισκευαστή HYUNDAI.

Αποσυνδέστε τα καλώδια με ακριβώς την αντίστροφη σειρά από τη σειρά σύνδεσης:

1. Αποσυνδέστε το καλώδιο από τη μαύρη, αρνητική (-) γείωση του αυτοκινήτου (4).
2. Αποσυνδέστε το άλλο άκρο του καλωδίου από το τη μαύρη, αρνητική (-) γείωση στη μπαταρία εκκίνησης (3).
3. Αποσυνδέστε το δεύτερο καλώδιο από το κόκκινο θετικό πόλο (+) της μπαταρίας εκκίνησης (2).
4. Αποσυνδέστε το άλλο άκρο του καλωδίου από το κόκκινο θετικό πόλο (+) του αυτοκινήτου σας (1).

i Πληροφορία

Το εύρος τάσης του φορτιστή θα πρέπει να είναι 13,3 ~ 14V και το εύρος ρεύματος πρέπει να είναι μικρότερο από 60A. (Συνιστάται 13,8V).

! ΠΡΟΣΟΧΗ

- Η χρήση ενός ακατάλληλου φορτιστή με εύρος τάσης και ρεύματος υψηλότερο από αυτό που καθορίζεται μπορεί να προκαλέσει υπερθέρμανση και βλάβη της 12V μπαταρίας.
- Η χρήση ακατάλληλου φορτιστή θα οδηγήσει σε διακοπή λειτουργίας της ισχύος για να προστατεύσει την 12V μπαταρία. Σταματήστε να χρησιμοποιείτε τον ακατάλληλο φορτιστή μόλις κλείσει η ισχύ του αυτοκινήτου.

i Πληροφορία



Μια μπαταρία που δεν ανακυκλώνεται σωστά μπορεί να είναι επιβλαβής για το περιβάλλον και την υγεία του ανθρώπου. Ανακυκλώστε τη μπαταρία σύμφωνα με τους τοπικούς νόμους ή κανονισμούς.

ΣΗΜΕΙΩΣΗ

Για να αποφύγετε ζημιά στο αυτοκίνητο:

- Χρησιμοποιήστε μόνο μια 12-volt παροχή (μπαταρία ή σύστημα εκκίνησης με καλώδια) για να εκκινήσετε το αυτοκίνητο.
- Μη προσπαθήσετε να εκκινήσετε το αυτοκίνητο σας με σπρώξιμο.

! ΠΡΟΣΟΧΗ

Μην εκκινήσετε άλλο αυτοκίνητο με το υβριδικό σας αυτοκίνητο. Η εκκίνηση ενός άλλου αυτοκινήτου με καλώδια θα καταστρέψει την 12 volt μπαταρία του υβριδικού αυτοκινήτου (τύπος πολυμερών λιθίου).

ΑΝ Ο ΚΙΝΗΤΗΡΑΣ ΥΠΕΡΘΕΡΜΑΝΘΕΙ

Αν το όργανο θερμοκρασίας του κινητήρα δείξει υπερθέρμανση, αντιληφθείτε απώλεια ισχύος ή ακούσετε τα πειράκια ή χτυπήματα στον κινητήρα, σημαίνει πως μάλλον έχει υπερθερμανθεί. Αν συμβεί αυτό θα πρέπει:

1. Να βγείτε από το δρόμο και να σταματήσετε το συντομότερο δυνατό, σε ένα σημείο που είναι ασφαλές.
2. Μετακινήστε τον επιλογέα στη θέση Ρ (Παρκάρισμα) και εφαρμόστε το χειρόφρενο.
3. Βεβαιωθείτε ότι δεν βγαίνει ζεστός ατμός από το χώρο του κινητήρα. Όταν είναι ασφαλές, ανοίξτε το καπό του κινητήρα και ελέγξτε το βύσμα της αντλίας νερού. Όταν αποσυνδεθεί το βύσμα της τρόμπας νερού, σβήστε τον κινητήρα, συνδέστε ξανά το βύσμα της τρόμπας νερού και, στη συνέχεια, επανεκκινήστε τον κινητήρα.
4. Ρυθμίστε τη θερμοκρασία και τη ροή αέρα στο μέγιστο και ενεργοποιήστε το κλιματιστικό.





ΠΡΟΕΙΔΟΠΟΙΗΣΗ



Όταν λειτουργεί ο κινητήρας, κρατήστε τα χέρια, τα ρούχα και εργαλεία μακριά από κινούμενα μέρη, όπως η φτερωτή και οι ιμάντες, γιατί υπάρχει κίνδυνος τραυματισμού.



5. Όταν η προειδοποιητική λυχνία σέρβις () ανάβει στον πίνακα οργάνων, σταματήστε αμέσως τον κινητήρα και επικοινωνήστε με Εξουσιοδοτημένο Επισκευαστή της HYUNDAI. Όταν ανάβει η προειδοποιητική λυχνία κινητήρα () ή όταν το ψυκτικό υγρό ή οι θερμοί ατμοί βγαίνουν από το χώρο του κινητήρα, αφήστε το καπό ανοιχτό, ενώ λειτουργεί ο κινητήρας. Αυτό γίνεται για να αεριστεί ο χώρος του κινητήρα και να ψυχθεί.
6. Ελέγξτε το όργανο θερμοκρασίας στον πίνακα οργάνων για να βεβαιωθείτε ότι η θερμοκρασία έχει πέσει επαρκώς. Ελέγξτε τη στάθμη ψυκτικού. Αν δεν είναι αρκετό το ψυκτικό, ελέγξτε την σύνδεση με το ψυγείο, τον σωλήνα του θερμαντήρα και την τρόμπα νερού για τυχόν διαρροή. Όταν δεν υπάρχει διαρροή, προσθέστε το ψυκτικό. Ωστόσο, εάν εξακολουθούν να υφίστανται προβλήματα, όπως το άναμμα των προειδοποιητικών λυχνιών, οι διαρροές ή η δυσλειτουργία του ανεμιστήρα ψύξης που μπορεί να υπερθερμάνουν τον κινητήρα, σβήστε αμέσως τον κινητήρα και ελέγξτε το αυτοκίνητό σας σε έναν Εξουσιοδοτημένο Επισκευαστή της HYUNDAI.



ΠΡΟΕΙΔΟΠΟΙΗΣΗ



Μην αφαιρείτε ποτέ την τάπα του ψυγείου και/ή την τάπα του μετατροπέα ή την τάπα αποστράγγισης όσο ο κινητήρας και το ψυγείο είναι ζεστά.

Μπορεί να ξεφύγει ζεστό ψυκτικό και ατμός υπό πίεση προκαλώντας σοβαρά τραύματα.

Σβήστε το υβριδικό σύστημα και περιμένετε μέχρι ο κινητήρας να κρυώσει. Προσέξτε πολύ όταν αφαιρείτε την τάπα ψυγείου και/ή την τάπα του μετατροπέα. Τυλίχτε μια χοντρή πετσέτα γύρω της και γυρίστε τη αριστερόστροφα σιγά μέχρι το πρώτο στοπ. Απομακρυνθείτε, καθώς απελευθερώνεται η πίεση από το σύστημα ψύξης. Όταν σιγουρευτείτε ότι η πίεση έχει απελευθερωθεί, πιέστε προς τα κάτω την τάπα, με τη χρήση της πετσέτας και συνεχίστε να γυρίζετε αριστερόστροφα για να την αφαιρέσετε.

7. Αν δεν μπορείτε να βρείτε την αιτία για την υπερθέρμανση, περιμένετε μέχρι η θερμοκρασία του κινητήρα να φτάσει στα κανονικά επίπεδα. Κατόπιν, αν υπήρξε απώλεια ψυκτικού, αφαιρέστε την τάπα του ψυγείου και προσθέστε ψυκτικό υγρό στο δοχείο μέχρι η στάθμη να φτάσει στο μέσο.
8. Προχωρήστε με προσοχή, και να είστε σε ετοιμότητα για σημάδια υπερθέρμανσης. Αν ξανασυμβεί υπερθέρμανση, σας συνιστούμε να καλέσετε έναν Εξουσιοδοτημένο Επισκευαστή HYUNDAI.



ΠΡΟΣΟΧΗ

- Μεγάλες απώλειες ψυκτικού δείχνουν διαρροή στο σύστημα ψύξης και σας συνιστούμε να ελέγξετε το σύστημα σε έναν Εξουσιοδοτημένο Επισκευαστή HYUNDAI.
- Όταν ο κινητήρας υπερθερμαίνεται λόγω χαμηλού ψυκτικού, αν προσθέσετε απότομα ψυκτικό μπορεί να προκληθούν ρωγμές στον κινητήρα. Για να αποφύγετε ζημιά, προσθέστε ψυκτικό κινητήρα σιγά και σε μικρές ποσότητες.

ΣΥΣΤΗΜΑ ΕΠΙΤΗΡΗΣΗΣ ΠΙΕΣΗ ΕΛΑΣΤΙΚΩΝ (TPMS)



- (1) Ενδεικτική λυχνία χαμηλής πίεσης ελαστικών / Ένδειξη δυσλειτουργίας TPMS.
- (2) Ενδεικτική λυχνία θέσης ελαστικού με χαμηλή πίεση) (εμφανίζεται στην οθόνη LCD).

Έλεγχος πίεσης ελαστικού



- Μπορείτε να ελέγξετε τη πίεση ελαστικού στη λειτουργία Προειδοποίησης στον πίνακα οργάνων.
- **Ανατρέξτε στο “Λειτουργία Οθόνης LCD” στο κεφάλαιο 4.**
- Η πίεση ελαστικού εμφανίζεται μερικά λεπτά μετά την αρχική εκκίνηση του κινητήρα.
- Αν η πίεση ελαστικών δεν εμφανίζεται όταν το αυτοκίνητο έχει σταματήσει, θα εμφανιστεί το μήνυμα “Drive to display”. Μετά την οδήγηση ελέγξτε τη πίεση των ελαστικών.
- Οι τιμές πίεσης των ελαστικών που εμφανίζονται, μπορεί να διαφέρουν από αυτές που μετράει το όργανο πίεσης ελαστικών.
- Μπορείτε να αλλάξετε τη μονάδα πίεσης ελαστικού στη λειτουργία Ρυθμίσεις Χρήστη στον πίνακα οργάνων.
- psi, kpa, bar (**Ανατρέξτε στο “Λειτουργίες LCD” στο κεφάλαιο 4.**)

Σύστημα επιτήρησης πίεσης ελαστικού



ΠΡΟΕΙΔΟΠΟΙΗΣΗ

Υπερφουσκωμένα ή ξεφούσκωτα ελαστικά, μπορεί να μειώσουν τη ζωή του ελαστικού, να επηρεάσουν αρνητικά το κράτημα του αυτοκινήτου και να οδηγήσουν σε ξαφνική αστοχία του ελαστικού που μπορεί να προκαλέσει την απώλεια ελέγχου του αυτοκινήτου με αποτέλεσμα ένα ατύχημα.

Κάθε ελαστικό, μαζί με το εφεδρικό (αν υπάρχει), πρέπει να ελέγχεται μηνιαία όταν είναι κρύο ώστε να είναι φουσκωμένο στη συνιστώμενη, από τον κατασκευαστή του αυτοκινήτου, πίεση που αναγράφεται στην ετικέτα πίεσης πλήρωσης ελαστικών. (Αν το αυτοκίνητό σας έχει ελαστικά διαφορετικών διαστάσεων από τη διάσταση που επισημαίνεται στην ετικέτα πίεσης πλήρωσης ελαστικών, θα πρέπει να προσδιορίσετε την κατάλληλη πίεση για αυτά τα ελαστικά). Ως ένα πρόσθετο χαρακτηριστικό ασφαλείας, το αυτοκίνητό σας έχει εξοπλιστεί με ένα σύστημα επιτήρησης πίεσης ελαστικών (TPMS) στο οποίο ανάβει μια ενδεικτική λυχνία χαμηλής πίεσης ελαστικού όταν ένα ή περισσότερα ελαστικά έχουν χάσει αισθητά την πίεσή τους. Αντίστοιχα, όταν ανάβει η ενδεικτική λυχνία χαμηλής πίεσης ελαστικού, θα πρέπει να σταματήσετε και να ελέγξετε τα ελαστικά σας το συντομότερο δυνατό, και να τα πληρώσετε στην κατάλληλη πίεση. Η οδήγηση με σημαντικά ξεφούσκωτο ελαστικό προκαλεί την υπερθέρμανση του ελαστικού και μπορεί να οδηγήσει σε βλάβη του ελαστικού. Η χαμηλή πίεση αυξάνει, επίσης, την κατανάλωση καυσίμου και τη φθορά του πέλματος του ελαστικού. Επιπλέον, μπορεί να επηρεάσει το κράτημα του αυτοκινήτου και την ικανότητα φρεναρίσματος. Παρακαλούμε να σημειώσετε ότι το TPMS δεν είναι υποκατάστατο της κατάλληλης συντήρησης των ελαστικών και ότι αποτελεί ευθύνη του οδηγού να διατηρεί τη σωστή πίεση ελαστικών,

ακόμη και αν η χαμηλή πίεση δεν έχει φτάσει στο όριο ενεργοποίησης της ενδεικτικής λυχνίας χαμηλής πίεσης ελαστικού TPMS. Το αυτοκίνητό σας είναι επίσης εξοπλισμένο με μια ένδειξη βλάβης TPMS για να επισημαίνει τότε το σύστημα δεν λειτουργεί σωστά. Η ενδεικτική λυχνία βλάβης του TPMS συνδυάζεται με την ενδεικτική λυχνία χαμηλής πίεσης ελαστικών. Όταν το σύστημα ανιχνεύει μια βλάβη, η ενδεικτική λυχνία θα αναβοσβήνει για περίπου 1 λεπτό και μετά θα παραμείνει συνέχεια αναμμένη. Αυτή η ακολουθία θα συνεχιστεί κάθε φορά που ξεκινά το αυτοκίνητο και για όσο διάστημα η βλάβη υφίσταται. Όταν η ένδειξη δυσλειτουργίας του TPMS παραμείνει αναμμένη, το σύστημα μπορεί να μην είναι σε θέση να ανιχνεύσει ή να σηματοδοτήσει μια χαμηλή πίεση ελαστικών. Δυσλειτουργίες του TPMS μπορεί να παρουσιαστούν για διάφορους λόγους, περιλαμβάνοντας την τοποθέτηση ελαστικών αντικατάστασης ή εναλλακτικών ελαστικών στο αυτοκίνητο, τα οποία εμποδίζουν τη σωστή λειτουργία του TPMS. Μετά την αντικατάσταση ενός ή περισσότερων ελαστικών στο αυτοκίνητό σας, θα πρέπει πάντα να ελέγχετε την ενδεικτική λυχνία βλάβης TPMS για να βεβαιώσετε ότι τα ελαστικά αντικατάστασης ή τα εναλλακτικά ελαστικά επιτρέπουν στο TPMS να λειτουργεί κανονικά.

ΣΗΜΕΙΩΣΗ

Αν συμβεί οτιδήποτε από τα παρακάτω, σας συνιστούμε να ελέγξετε το σύστημα σε έναν Εξουσιοδοτημένο Επισκευαστή HYUNDAI.

- 1. Η ενδεικτική λυχνία χαμηλής πίεσης ελαστικού/ένδειξη δυσλειτουργίας TPMS δεν αναβοσβήνει για 3 δευτερόλεπτα, αφού ο διακόπτης ανάφλεξης είναι στην θέση ON ή το αυτοκίνητο είναι στην λειτουργία ready (☁).**
- 2. Η ένδειξη βλάβης TPMS παραμένει αναμμένη αφού αναβοσβήνει για περίπου 1 λεπτό.**
- 3. Η ενδεικτική λυχνία θέσης ελαστικού με χαμηλή πίεση παραμένει αναμμένη.**



Ενδεικτική λυχνία χαμηλής πίεσης ελαστικών

Ενδεικτική λυχνία θέσης ελαστικού χαμηλής πίεσης και ένδειξη πίεσης ελαστικού



Όταν ανάβουν οι προειδοποιητικές ενδείξεις του συστήματος επιτήρησης πίεσης ελαστικών και εμφανίζεται ένα προειδοποιητικό μήνυμα στην οθόνη LCD του πίνακα οργάνων, ένα ή περισσότερα από τα ελαστικά σας έχουν σημαντική απώλεια πίεσης. Η ενδεικτική λυχνία θέσης ελαστικού με χαμηλή πίεση θα επισημάνει ποιο ελαστικό έχει σημαντικά χαμηλότερη πίεση.

Αν ανάβει οποιαδήποτε λυχνία, μειώστε αμέσως την ταχύτητά σας, αποφύγετε τις απότομες μανούβρες και διατηρήστε μεγαλύτερες αποστάσεις φρεναρίσματος. Θα πρέπει να σταματήσετε και να ελέγξετε τα ελαστικά σας το συντομότερο δυνατό. Φουσκώστε τα ελαστικά στην κατάλληλη πίεση, όπως αυτή επισημαίνεται στο πινακίδιο του αυτοκινήτου ή στην ετικέτα πίεσης πλήρωσης ελαστικών.

Αν δεν έχετε πρόσβαση σε ένα πρατήριο ή αν το ελαστικό δεν μπορεί να διατηρήσει τον αέρα που του προσθέτετε, αντικαταστήστε το ελαστικό χαμηλής πίεσης, με την ρεζέρβα.

Η ενδεικτική λυχνία χαμηλής πίεσης ελαστικών θα παραμείνει αναμμένη και ο δείκτης βλάβης TPMS ενδέχεται να αναβοσβήσει για ένα λεπτό και στη συνέχεια να παραμείνει αναμμένος (όταν το αυτοκίνητο κινείται για περίπου 10 λεπτά με ταχύτητα άνω των 25 χλμ/ώρα) μέχρι να επιδιορθωθεί και να αντικατασταθεί το ελαστικό χαμηλής πίεσης στο αυτοκίνητο.



ΠΡΟΣΟΧΗ

Τον χειμώνα ή με κρύο καιρό, η ενδεικτική λυχνία χαμηλής πίεσης ελαστικών μπορεί να ανάψει αν η πίεση των ελαστικών είχε ρυθμιστεί στη συνιστώμενη πίεση με ζεστό καιρό. Δεν σημαίνει ότι το TPMS σας έχει βλάβη, γιατί η χαμηλή θερμοκρασία οδηγεί σε αναλογική πτώση της πίεσης των ελαστικών.

Όταν οδηγείτε το αυτοκίνητό σας από μια ζεστή περιοχή σε μια κρύα ή από μια κρύα περιοχή σε μια ζεστή, ή η εξωτερική θερμοκρασία είναι σημαντικά υψηλή ή χαμηλή, θα πρέπει να ελέγξετε την πίεση των ελαστικών και να ρυθμίσετε τα ελαστικά στη συνιστώμενη πίεση.



ΠΡΟΕΙΔΟΠΟΙΗΣΗ

Ζημιά από χαμηλή πίεση

Η σημαντικά χαμηλή πίεση του ελαστικού κάνει το αυτοκίνητο ασταθές και μπορεί να συμβάλει στην απώλεια ελέγχου του αυτοκινήτου και σε αυξημένη απόσταση φρεναρίσματος.

Η συνεχόμενη οδήγηση με χαμηλή πίεση ελαστικών μπορεί να προκαλέσει υπερθέρμανση του ελαστικού και ζημιά.



Ένδειξη δυσλειτουργίας TPMS (Σύστημα Επιτήρησης Πίεσης Ελαστικών)

Η ένδειξη δυσλειτουργίας TPMS θα ανάψει αφού αναβοσβήσει για ένα λεπτό περίπου όταν υπάρχει πρόβλημα με το Σύστημα Επιτήρησης Πίεσης Ελαστικών.

Σας συνιστούμε να ελέγξετε το σύστημα σε έναν Εξουσιοδοτημένο Επισκευαστή της HYUNDAI.

ΣΗΜΕΙΩΣΗ

Αν υπάρχει βλάβη στο TPMS, το σύστημα επιτήρησης πίεσης ελαστικών δεν θα εμφανιστεί ακόμη και αν το αυτοκίνητο έχει ένα ξεφούσκωτο ελαστικό.

ΣΗΜΕΙΩΣΗ

Ο δείκτης βλάβης TPMS ίσως ανάψει αφού πρώτα αναβοσβήσει για ένα λεπτό εάν το αυτοκίνητο βρίσκεται κοντά σε καλώδια ηλεκτρικού ρεύματος ή ραδιοπομπούς όπως αστυνομικά τμήματα, κυβερνητικές ή δημόσιες υπηρεσίες, ραδιοφωνικούς σταθμούς, στρατιωτικές εγκαταστάσεις, αεροδρόμια, κλπ.

Επιπλέον, ο δείκτης βλάβης TPMS ίσως ανάψει εάν χρησιμοποιούνται αλυσίδες χιονιού ή ηλεκτρονικές συσκευές όπως υπολογιστές, φορτιστές, τηλεκοντρόλ αυτοκινήτου, πλοήγηση κλπ. Αυτά μπορεί να παρεμβληθούν στην κανονική λειτουργία του TPMS.

Αντικατάσταση ελαστικού με TPMS

Αν έχετε ένα κλαταρισμένο ελαστικό, θα ανάψουν οι ενδεικτικές λυχνίες χαμηλής πίεσης Ελαστικών και θέσης. Σας συνιστούμε να επισκευάσετε το κλαταρισμένο ελαστικό σε έναν Εξουσιοδοτημένο Επισκευαστή της HYUNDAI όσο το δυνατόν γρηγορότερα ή να το αντικαταστήσετε με την ρεζέρβα.

ΣΗΜΕΙΩΣΗ

Συστήνεται να μην χρησιμοποιείτε ένα μέσο επισκευής ελαστικού που δεν είναι εγκεκριμένο από τον επισκευαστή της HYUNDAI για την επισκευή και / ή φούσκωμα του ελαστικού με χαμηλή πίεση. Ένα στεγανοποιητικό ελαστικό που δεν έχει εγκριθεί από έναν επισκευαστή της HYUNDAI μπορεί να προκαλέσει βλάβη στον αισθητήρα πίεσης ελαστικών.

Η ρεζέρβα (αν υπάρχει) δεν είναι εξοπλισμένη με αισθητήρα πίεσης ελαστικών. Όταν το ελαστικό χαμηλής πίεσης ή το κλαταρισμένο ελαστικό αντικατασταθεί με τη ρεζέρβα, η ενδεικτική λυχνία χαμηλής πίεσης ελαστικών θα παραμείνει αναμμένη. Επίσης, ο δείκτης βλάβης TPMS θα ανάψει αφού αναβοσβήσει για ένα λεπτό, εάν το αυτοκίνητο κινείται με ταχύτητα άνω των 25 χλμ./ώρα για περίπου 10 λεπτά.

Μόλις ο αρχικός τροχός που είναι εξοπλισμένος με αισθητήρα πίεσης, ξαναφουσκωθεί στη συνιστώμενη πίεση και τοποθετηθεί στο αυτοκίνητο, η ενδεικτική λυχνία χαμηλής πίεσης ελαστικών και ο δείκτης βλάβης TPMS θα σβήσουν μέσα σε λίγα λεπτά μετά τη οδήγηση.

* Όλα τα αυτοκίνητα που πωλούνται στην ΕΥΡΩΠΑΪΚΗ αγορά κατά την παρακάτω περίοδο πρέπει να είναι εξοπλισμένα με TPMS.

- Νέο μοντέλο αυτοκινήτου: Νοεμ. 1, 2012 ~
- Τρέχον μοντέλο αυτοκινήτου: Νοεμ. 1, 2014~ (Βασισμένο στις εγγραφές αυτοκινήτων).

Εάν οι ενδείξεις δε σβήσουν μετά από λίγα λεπτά, παρακαλούμε επικοινωνήστε με έναν Εξουσιοδοτημένο Επισκευαστή της HYUNDAI.

Κάθε τροχός είναι εξοπλισμένος με έναν αισθητήρα πίεσης ελαστικών, τοποθετημένο μέσα στο ελαστικό, πίσω από την βαλβίδα (εκτός της ρεζέρβας). Πρέπει να χρησιμοποιείτε τους ειδικούς τροχούς TPMS. Συνίσταται πάντα η συντήρηση των ελαστικών να γίνεται από έναν Εξουσιοδοτημένο Επισκευαστή HYUNDAI.

Παρατηρώντας απλά ένα ελαστικό, ίσως να μην μπορείτε να αναγνωρίσετε αν έχει χαμηλή πίεση. Χρησιμοποιείτε πάντα καλής ποιότητας μετρητή πίεσης για να μετρήσετε την πίεση του ελαστικού. Σημειώστε ότι όταν ένα ελαστικό είναι ζεστό (από την οδήγηση), θα δείχνει μεγαλύτερη πίεση από ένα ελαστικό που είναι κρύο.

Ένα ψυχρό ελαστικό σημαίνει ότι το αυτοκίνητο είναι σταθμευμένο για τουλάχιστον 3 ώρες ή έχει οδηγηθεί για λιγότερο από 1,6 χλμ. (1 μίλι) στη χρονική περίοδο των 3 ωρών.

Αφήστε το ελαστικό να κρυώσει πριν να μετρήσετε την πίεση. Βεβαιωθείτε πάντοτε ότι το ελαστικό είναι κρύο πριν να το φουσκώσετε στη συνιστώμενη πίεση.



ΠΡΟΕΙΔΟΠΟΙΗΣΗ

- Το TPMS δεν μπορεί να σας ειδοποιήσει σε περίπτωση σοβαρής και ξαφνικής ζημιάς στο ελαστικό, η οποία προκλήθηκε από εξωτερικό παράγοντα, όπως καρφιά ή θραύσματα.
- Αν αισθανθείτε οποιαδήποτε αστάθεια στο αυτοκίνητο, αφήστε το γκάζι, πατήστε το πεντάλ του φρένου σταδιακά και απαλά και κινηθείτε αργά σε ένα ασφαλές μέρος εκτός δρόμου.



ΠΡΟΕΙΔΟΠΟΙΗΣΗ

Πειράζοντας, τροποποιώντας ή καταργώντας το TPMS μπορεί να δημιουργηθεί πρόβλημα στην ικανότητα του συστήματος να προειδοποιήσει τον οδηγό σε περίπτωση χαμηλής πίεσης ελαστικού και/ή δυσλειτουργίες στο σύστημα TPMS. Πειράζοντας, τροποποιώντας ή καταργώντας εξαρτήματα του TPMS μπορεί να ακρωθωθεί η εγγύηση για αυτό το τμήμα του αυτοκινήτου.



ΠΡΟΕΙΔΟΠΟΙΗΣΗ

Για ΕΥΡΩΠΗ

- Μην τροποποιείτε το αυτοκίνητο, μπορεί να υπάρξουν επιπλοκές στην λειτουργία του TPMS.
- Οι τροχοί του εμπορίου δεν έχουν αισθητήρα TPMS.

Για την ασφάλεια σας, σας συνιστούμε να χρησιμοποιείτε ανταλλακτικά από έναν Εξουσιοδοτημένο Επισκευαστή HYUNDAI.

- Αν χρησιμοποιείτε τροχούς του εμπορίου, χρησιμοποιήστε έναν αισθητήρα TPMS εγκεκριμένο από έναν Εξουσιοδοτημένο Επισκευαστή της HYUNDAI. Αν το αυτοκίνητο σας δεν είναι εξοπλισμένο με έναν αισθητήρα TPMS ή το TPMS δεν λειτουργεί σωστά, μπορεί να αποτύχετε στον περιοδικό έλεγχο αυτοκινήτου που γίνεται στην χώρα σας (ΚΤΕΟ).

ΑΝ ΕΧΕΤΕ ΕΝΑ ΚΛΑΤΑΡΙΣΜΕΝΟ ΕΛΑΣΤΙΚΟ (ΜΕ ΕΦΕΔΡΙΚΟ ΤΡΟΧΟ, ΑΝ ΕΧΕΙ ΤΟΠΟΘΕΤΗΘΕΙ)

ΠΡΟΕΙΔΟΠΟΙΗΣΗ

Η αλλαγή ενός ελαστικού μπορεί να είναι επικίνδυνη. Ακολουθήστε τις οδηγίες σε αυτό το κεφάλαιο, όταν αλλάζετε ένα ελαστικό για να μειώσετε το κίνδυνο σοβαρού τραυματισμού ή θανάτου.

ΠΡΟΣΟΧΗ

Προσέξτε όταν χρησιμοποιείτε τη λαβή του γρύλου να μείνετε μακριά από το επίπεδο άκρο. Το επίπεδο άκρο έχει μυτερές άκρες που μπορεί να προκαλέσουν κοψίματα.

Γρύλος και εργαλεία

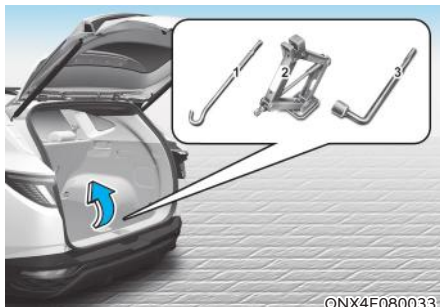

- (1) Λαβή γρύλου.
- (2) Γρύλος.
- (3) Μπουλονόκλειδο.

Ο γρύλος, η λαβή του γρύλου και το μπουλονόκλειδο είναι αποθηκευμένα στο πορτμπαγκάζ κάτω από το κάλυμμα του χώρου αποσκευών.

Ο γρύλος παρέχεται μόνο για έκτακτη αλλαγή ελαστικού.



Περιστρέψτε αριστερόστροφα την “πεταλούδα” συγκράτησης ελαστικού για να αφαιρέσετε τον εφεδρικό τροχό.

Αποθηκεύστε το εφεδρικό ελαστικό στον ίδιο χώρο περιστρέφοντας την “πεταλούδα” προς τα δεξιά.

Για να αποφύγετε το “κροτάλισμα” του εφεδρικού τροχού και των εργαλείων αποθηκεύστε τα στη σωστή θέση.



OTL065040

Αν είναι δύσκολο να ξεσφίξετε την πεταλούδα συγκράτησης ελαστικών με το χέρι, μπορείτε να την ξεσφίξετε με ευκολία αν χρησιμοποιήσετε τη λαβή του γρύλου.

1. Τοποθετήστε τη λαβή του γρύλου (1) μέσα στην πεταλούδα.
2. Γυρίστε τη πεταλούδα αριστερό-στροφα με τη λαβή γρύλου.

Αλλαγή ελαστικών



ΠΡΟΕΙΔΟΠΟΙΗΣΗ

Ένα αυτοκίνητο μπορεί να γλιστρήσει ή να πέσει από ένα γρύλο και να προκληθεί σοβαρός τραυματισμός ή θάνατος σε εσάς και τους γύρω σας. Ακολουθήστε τα παρακάτω μέτρα ασφαλείας:

- Μην μπείτε κάτω από ένα αυτοκίνητο που στηρίζεται σε ένα γρύλο.
- ΠΟΤΕ μη προσπαθήσετε να αλλάξετε ένα ελαστικό στη γραμμή κυκλοφορίας. ΠΑΝΤΑ να μετακινείτε το αυτοκίνητο τελείως εκτός δρόμου, σε ένα επίπεδο, σταθερό έδαφος, μακριά από την κίνηση, πριν προσπαθήσετε να αλλάξετε το ελαστικό. Αν δε μπορείτε να βρείτε ένα επίπεδο, σταθερό μέρος, εκτός δρόμου, πρέπει να καλέσετε μια υπηρεσία ρυμούλκησης για βοήθεια.
- Σιγουρευτείτε ότι χρησιμοποιείτε τον γρύλο που παρέχεται με το αυτοκίνητο.
- Να τοποθετείτε ΠΑΝΤΑ τον γρύλο στις θέσεις που είναι σχεδιασμένες για γρύλο στο αυτοκίνητο και ΠΟΤΕ στους προφυλακτήρες ή άλλα μέρη του αυτοκινήτου.
- Μην εκκινήσετε τον κινητήρα όταν το αυτοκίνητο είναι πάνω στον γρύλο.
- Μην επιτρέψετε σε κανέναν να παραμείνει μέσα στο αυτοκίνητο, ενώ το αυτοκίνητο είναι πάνω στον γρύλο.
- Κρατήστε τα παιδιά μακριά από το δρόμο και το αυτοκίνητο.

Ακολουθήστε τα παρακάτω βήματα για να αλλάξετε το ελαστικό:

1. Σταθμεύστε σε μία επίπεδη, σταθερή επιφάνεια.
2. Μετακινήστε τον επιλογέα ταχυτήτων στη θέση P (Παρκάρισμα), εφαρμόστε το χειρόφρενο και τοποθετήστε τον διακόπτη ανάφλεξης στη θέση LOCK/OFF.
3. Ανάψτε τα φώτα αλάρμ.
4. Αφαιρέστε το μπουλονόκλειδο, το γρύλο, τη χειρολαβή του γρύλου, και τον εφεδρικό τροχό από το αυτοκίνητο.



[A]: Block

5. Μπλοκάρτε το μπροστινό και τον πίσω τροχό διαγώνια αντίθετα από το ελαστικό που αλλάζετε.



6. Χαλαρώστε τα μπουλόνια αριστερόστροφα κατά μία στροφή το καθένα, όπως φαίνεται παραπάνω, αλλά μην αφαιρέσετε κανένα μπουλόνι μέχρι το ελαστικό να ανυψωθεί από το έδαφος.

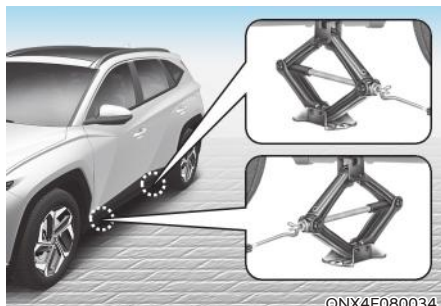

7. Τοποθετήστε το γρύλο στις προβλεπόμενες θέσεις κάτω από το πλαίσιο που είναι πλησιέστερα στο ελαστικό που πρόκειται να αλλάξει. Οι θέσεις ανύψωσης με γρύλο είναι πλάκες συγκολλημένες στο πλαίσιο με δύο βάσεις. Ποτέ μη βάζετε το γρύλο σε άλλη θέση ή σημείο του αυτοκινήτου. Μπορεί να προκληθεί ζημιά στο πλαινό αμάξωμα ή σε άλλα μέρη του αυτοκινήτου.



8. Εισάγετε τη χειρολαβή του γρύλου στο γρύλο και περιστρέψτε τη δεξιόστροφα, ανυψώστε το αυτοκίνητο μέχρι να ανυψωθεί το ελαστικό από το έδαφος. Βεβαιωθείτε ότι το αυτοκίνητο είναι σταθερό πάνω στο γρύλο.
9. Λύστε τα μπουλόνια με το μπουλονόκλειδο και αφαιρέστε τα με τα δάχτυλά σας. Τραβήξτε τον τροχό έξω από τα μπουζόνια και ξαπλώστε τον κάτω στην άκρη. Αφαιρέστε βρωμιά ή υπολείμματα από τα μπουζόνια, τις επιφάνειες στήριξης και τον τροχό.



ΠΡΟΕΙΔΟΠΟΙΗΣΗ

Οι τροχοί μπορεί να έχουν μωτερές άκρες. Χειριστείτε τους προσεκτικά για να αποφύγετε σοβαρό τραυματισμό. Πριν τοποθετήσετε τον τροχό, σιγουρευτείτε ότι δεν υπάρχει τίποτα στον άξονα ή τις ζάντες (όπως λάσπη, πίσσα, χαλίκια κλπ.) που τον εμποδίζουν να ταιριάζει σωστά.

Εάν υπάρχει, αφαιρέστε το. Αν δεν υπάρχει καλή επαφή στην επιφάνεια μεταξύ πλήμνης και τροχού, τα παξιμάδια μπορεί να χαλαρώσουν και να προκαλέσουν απώλεια του τροχού και ταυτόχρονα, απώλεια ελέγχου του αυτοκινήτου. Αυτό ίσως προκαλέσει σοβαρό τραυματισμό ή θάνατο.

10. Τοποθετήστε τον εφεδρικό τροχό στα μπουζόνια του άξονα.
11. Σφίξτε τα μπουλόνια με τα δάχτυλά σας πάνω στα μπουζόνια με το μικρότερο άκρο του μπουλονιού πιο κοντά προς τον τροχό.
12. Χαμηλώστε το αυτοκίνητο στο έδαφος περιστρέφοντας τη λαβή του γρύλου αριστερόστροφα.



13. Τοποθετήστε το μπουλονόκλειδο, για να σφίξετε τα μπουλόνια με τη σειρά που φαίνεται στο σχέδιο. Διπλοελέγξτε κάθε μπουλόνι για να βεβαιωθείτε ότι είναι σφιγμένο. Αφού αλλάξετε ελαστικά, σας συνιστούμε να σφίξει τα μπουλόνια στο σωστό σημείο ένας Εξουσιοδοτημένος Επισκευαστής HYUNDAI στο συντομότερο δυνατόν. **Το μπουλόνι πρέπει να σφίχεται με 11~13kgf.m (79~94 lbf.ft, 107~127N.m).**

Αν έχετε ένα όργανο ελαστικών, ελέγξτε την πίεση αέρα (δείτε 'Ελαστικά και Τροχοί' στο κεφάλαιο 2 για πληροφορίες για την πίεση των ελαστικών). Αν η πίεση είναι χαμηλότερη ή υψηλότερη από τη συνιστώμενη, οδηγήστε αργά μέχρι το πλησιέστερο πρατήριο και ρυθμίστε στην κανονική πίεση. Πρέπει πάντα να επανατοποθετείτε την τάπα της βαλβίδας αφού ελέγξετε ή ρυθμίσετε την πίεση των ελαστικών. Αν δεν τοποθετηθεί η τάπα, μπορεί να υπάρξει απώλεια αέρα από το ελαστικό. Αν χάσετε μία τάπα βαλβίδας, αγοράστε μία άλλη και τοποθετήστε τη το συντομότερο δυνατό. Αφού αλλάξετε τροχούς,

πρέπει πάντα να ασφαλίσετε τον εφεδρικό τροχό στη θέση του και να επαυατοποθετείτε το γρύλο και τα εργαλεία στις σωστές θέσεις αποθήκευσης.

ΣΗΜΕΙΩΣΗ

Ελέγξτε την πίεση ελαστικού το συντομότερο δυνατό, αφού εγκαταστήσετε έναν εφεδρικό τροχό. Ρυθμίστε τον στην προτεινόμενη πίεση.



ΠΡΟΣΟΧΗ

Το αυτοκίνητό σας έχει μετρικό σπείρωμα στα μπουζόνια και τα μπουλόνια. Βεβαιωθείτε ότι κατά την αφαίρεση του τροχού επανατοποθετούνται τα ίδια μπουλόνια που είχαν αφαιρεθεί. Αν πρέπει να αντικαταστήσετε τα μπουλόνια σας, βεβαιωθείτε ότι έχουν μετρικό σπείρωμα, για να αποφύγετε ζημιά στα μπουζόνια και βεβαιωθείτε ότι ο τροχός είναι σωστά τοποθετημένος στην πλήμνη. Συνιστούμε να συμβουλευτείτε έναν Εξουσιοδοτημένο Επισκευαστή HYUNDAI για βοήθεια.



ΠΡΟΕΙΔΟΠΟΙΗΣΗ

Μπουζόνια τροχού

Αν τα μπουζόνια πάθουν ζημιά, ίσως δεν μπορούν να συγκρατήσουν τον τροχό. Αυτό θα οδηγήσει στην απώλεια του και σε σύγκρουση που θα προκαλέσει σοβαρούς τραυματισμούς.

Αν κάποιος από τον εξοπλισμό, όπως ο γρύλος, τα μπουλόνια, τα μπουζόνια ή άλλος πάθει ζημιά ή είναι σε κακή κατάσταση, μη προσπαθήσετε να αλλάξετε ελαστικό και καλέστε για βοήθεια.

Χρήση εφεδρικών τροχών (Αν έχει τοποθετηθεί)

Οι εφεδρικοί τροχοί είναι σχεδιασμένοι μόνο για χρήση σε περίπτωση ανάγκης. Οδηγείτε προσεκτικά όταν έχετε τον εφεδρικό τροχό και ακολουθήστε τις οδηγίες ασφαλείας.



ΠΡΟΕΙΔΟΠΟΙΗΣΗ

Για να αποφύγετε βλάβη στον εφεδρικό τροχό και απώλεια ελέγχου με πιθανό ατύχημα:

- Χρησιμοποιήστε τον εφεδρικό τροχό μόνο σε έκτακτη ανάγκη.
- ΠΟΤΕ μην οδηγείτε το αυτοκίνητο με περισσότερο από 80 χλμ/ώρα (50 mph).
- Μην υπερβαίνετε ποτέ το μέγιστο επιτρεπόμενο φορτίο αυτοκινήτου ή την ικανότητα μεταφοράς φορτίου, όπως φαίνεται από το πλευρικό τοίχωμα του εφεδρικού τροχού.
- Μη χρησιμοποιείτε τον εφεδρικό τροχό συνεχόμενα. Επισκευάστε ή αντικαταστήστε το αρχικό ελαστικό το συντομότερο δυνατόν, για να αποφύγετε βλάβη του εφεδρικού τροχού.

Όταν οδηγείτε με τον εφεδρικό τροχό τοποθετημένο στο αυτοκίνητό σας:

- Ελέγξτε την πίεση ελαστικού, αφού εγκαταστήσετε τον εφεδρικό τροχό. Ο εφεδρικός τροχός πρέπει να είναι φουσκωμένος με 420 kPa (60 psi).
- Μην πλένετε το αυτοκίνητό σας σε αυτόματο πλυντήριο αυτοκινήτων με τοποθετημένο τον εφεδρικό τροχό.
- Μη χρησιμοποιείτε τον εφεδρικό τροχό σε οποιοδήποτε άλλο αυτοκίνητο, γιατί το ελαστικό αυτό είναι σχεδιασμένο ειδικά για το δικό σας αυτοκίνητο.
- Η διάρκεια ζωής του πέλματος στο ελαστικό του εφεδρικού τροχού είναι συντομότερη από αυτή του κανονικού ελαστικού. Ελέγχετε τακτικά τον εφεδρικό τροχό και αντικαταστήστε το φθαρμένο ελαστικό με ίδιας διάστασης και σχεδίασης και προσαρμόστε το στην ίδια ζάντα.
- Μη χρησιμοποιείτε περισσότερους από έναν εφεδρικούς τροχούς ταυτόχρονα.
- Μη ρυμουλκείτε ένα τρέιλερ όταν είναι τοποθετημένος ένας εφεδρικός τροχός.

i Πληροφορία

Όταν ο αρχικός τροχός και το ελαστικό επισκευαστούν και επανεγκατασταθούν στο αυτοκίνητο, η ροπή των μπουλονιών πρέπει να ρυθμιστεί σωστά. Η σωστή ροπή σύσφιξης είναι 11~13 kgf.m (79~94 lbf.ft, 107~127 N.m).

ΣΗΜΕΙΩΣΗ

Για να αποφύγετε ζημιά στον εφεδρικό τροχό και στο αυτοκίνητο σας:

- Να οδηγείτε αρκετά αργά ανάλογα με τις συνθήκες του δρόμου, ώστε να αποφύγετε όλους τους κινδύνους, όπως λακκούβες ή θραύσματα.
- Αποφύγετε την οδήγηση πάνω από εμπόδια. Η διάμετρος του εφεδρικού τροχού είναι μικρότερη από τη διάμετρο ενός συμβατικού ελαστικού και μειώνει την απόσταση από το έδαφος κατά 25 χιλ. (1 ίντσα).
- Μη χρησιμοποιείτε αντιολισθητικές αλυσίδες σε έναν εφεδρικό τροχό. Εξαιτίας της μικρότερης διάστασης, η αντιολισθητική αλυσίδα δεν θα εφαρμόζει σωστά.
- Μη χρησιμοποιείτε το ελαστικό εφεδρικού τροχού σε άλλη ζάντα ούτε θα πρέπει να χρησιμοποιούνται κανονικά ελαστικά, ελαστικά χιονιού, τάσια ή δακτύλιοι ζαντών με την ζάντα του εφεδρικού τροχού.

Ετικέτα γρύλου

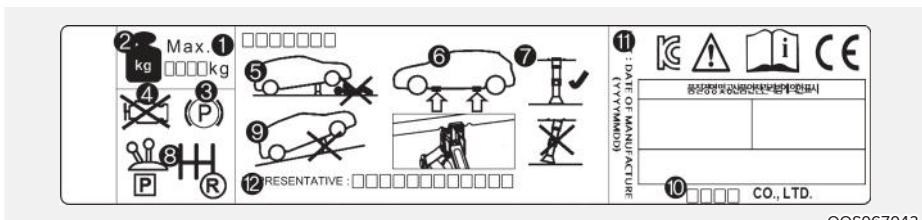

OOS067043

Η πραγματική ετικέτα του γρύλου στο αυτοκίνητο, μπορεί να διαφέρει από αυτή της εικόνας.

Για πιο λεπτομερείς προδιαγραφές, ανατρέξτε στην ετικέτα που είναι επισυναπτόμενη στον γρύλο.

1. Όνομα μοντέλου.
2. Μέγιστο επιτρεπόμενο φορτίο.
3. Όταν χρησιμοποιείτε τον γρύλο, εφαρμόστε το χειρόφρενο.
4. Όταν χρησιμοποιείτε τον γρύλο, σβήστε τον κινητήρα.
5. Μην μπαίνετε κάτω από ένα αυτοκίνητο που υποστηρίζεται από γρύλο.
6. Θέσεις που έχουν οριστεί κάτω από το πλαίσιο.
7. Όταν στηρίζεται το αυτοκίνητο, η πλάκα βάσης του γρύλου πρέπει να είναι σε κάθετη θέση κάτω από το σημείο ανύψωσης.
8. Ο επιλογέας πρέπει να είναι στη θέση P σε αυτοκίνητα με αυτόματο κιβώτιο.
9. Ο γρύλος πρέπει να χρησιμοποιείται σε σταθερό και επίπεδο έδαφος.
10. Κατασκευαστής του γρύλου.
11. Ημερομηνία κατασκευής.
12. Εκπρόσωπος της εταιρείας και διεύθυνση.

Δήλωση Συμμόρφωσης EC για τον Γρύλο



**EC Declaration of Conformity
according to EC Machinery Directive 2006/42/EC**

We, **SAMKI IND. CO., LTD.**
22, Hyojuk3-Gil, Buk-Gu, Ulsan, Korea
declare under our sole responsibility that the product

Product : Jack Assembly
Type Designation(s) : Jack Assembly-600kg, Jack Assembly-700kg
Jack Assembly-800kg, Jack Assembly-1000kg
Jack Assembly-1200kg, Jack Assembly-1500kg

Serial No. : N/A
Year of Manufacture : 2013

to which this declaration relates is in conformity with the following standard(s) or other normative document(s):

EN ISO12100 (2010)	Safety of machinery - General principles for design – Risk assessment and risk reduction
EN ISO12100-2/A1 (2009)	Safety of machinery - Basic concepts, general principles for design, Part 2 : Technical principles
EN 1494/A1 (2008)	Mobile or movable jacks and associated lifting equipment

following the provisions of Directive(s):

2006/42/EC	Directive on the approximation of the laws of Member States relating to machinery (OJ L157 Jun. 9, 2006)
------------	--

Ulsan, Korea / Jul. 25, 2013 Hyun Ouk, Cho President 
(Place and date of issue)/(name and signature or equivalent making of authorized person)

* T.C.F. Compiling Person: Safeset Limited (European Notified body : 1674)
Denford Garage, Denford, Kettering Northants, NN14 4EQ, England

ΑΝ ΕΧΕΤΕ ΕΝΑ ΚΛΑΤΑΡΙΣΜΕΝΟ ΕΛΑΣΤΙΚΟ (ΜΕ ΚΙΤ ΕΠΙΣΚΕΥΗΣ ΤΡΟΧΟΥ, ΑΝ ΕΧΕΙ ΤΟΠΟΘΕΤΗΘΕΙ)

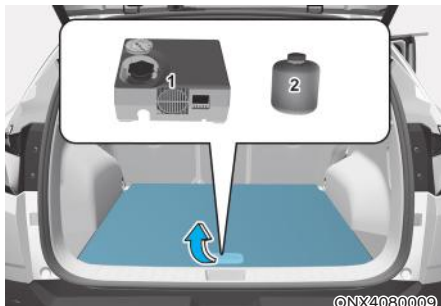

Για ασφαλή χρήση, διαβάστε και ακολουθήστε προσεκτικά τις οδηγίες χρήσης σε αυτό το εγχειρίδιο.

(1) Συμπιεστής.

(2) Δοχείο Υλικού Στεγανοποίησης.

Το Κιτ Επίσκευής Τροχού είναι μια προσωρινή επισκευή του ελαστικού και σας συνιστούμε να ελέγξετε το ελαστικό σε έναν Εξουσιοδοτημένο Επισκευαστή της HYUNDAI.



ΠΡΟΣΟΧΗ

Όταν δύο ή περισσότερα ελαστικά έχουν κλατάρει, μην χρησιμοποιείτε το κιτ επισκευής τροχού, επειδή το υλικό στεγανοποίησης του Κιτ Επίσκευής Τροχού είναι για χρήση σε ένα κλαταρισμένο ελαστικό.



ΠΡΟΕΙΔΟΠΟΙΗΣΗ

Μην χρησιμοποιείτε το Κιτ Επίσκευής Τροχού για να επισκευάσετε τρυπήματα στα τοιχώματα του ελαστικού. Αυτό μπορεί να έχει ως αποτέλεσμα ατύχημα λόγω αστοχίας του ελαστικού.



ΠΡΟΕΙΔΟΠΟΙΗΣΗ

Επισκευάστε το ελαστικό σας όσο το δυνατόν γρηγορότερα. Το ελαστικό μπορεί να χάσει αέρα, οποιαδήποτε στιγμή, αφότου έχει φουσκώσει με το Κιτ Επίσκευής Τροχού.

Εισαγωγή

Με το Κιτ Επίσκευής Τροχού μπορείτε να παραμείνετε σε κίνηση ακόμα και αν τρυπήσει ένα ελαστικό.

Το σύστημα του συμπιεστή και του υλικού στεγανοποίησης σφραγίζει εύκολα και αποτελεσματικά τα περισσότερα τρυπήματα ενός ελαστικού επιβατικού αυτοκινήτου, τα οποία προκαλούνται από καρφιά ή παρόμοια αντικείμενα και ξαναφουσκώνει το λάστιχο.

Όταν βεβαιωθείτε ότι το ελαστικό είναι κατάλληλα στεγανοποιημένο, μπορείτε να οδηγήσετε προσεκτικά με αυτό το ελαστικό (σε διάστημα μέχρι και 200 χλμ (120 μίλια)) με μέγιστη ταχύτητα 80 χλμ./ώρα (50mph) για να προσεγγίσετε ένα πρατήριο ή βουλκανιζατέρ για να σας αλλάξουν το ελαστικό.

Είναι πιθανό μερικά ελαστικά, ιδιαίτερα αυτά με μεγάλα τρυπήματα ή ζημιά στο πλευρικό τοίχωμα, να μην μπορούν να στεγανοποιηθούν πλήρως.

Η απώλεια πίεσης αέρα στο ελαστικό μπορεί να επηρεάσει την απόδοση του.

Γι' αυτό το λόγο, πρέπει να αποφεύγετε τις απότομες κινήσεις ή άλλους ελιγμούς, ιδιαίτερα αν το αυτοκίνητο είναι πολύ φορτωμένο ή γίνεται χρήση ρυμούλκας.

Το Κιτ Επίσκευής Τροχού δεν είναι σχεδιασμένο ή δεν προορίζεται ως μόνιμη μέθοδος επισκευής ελαστικών και χρησιμοποιείται για ένα μόνο ελαστικό.

Οι παρακάτω οδηγίες σας δείχνουν βήμα-βήμα πώς να στεγανοποιήσετε προσωρινά το τρύπημα απλά και με αξιοπιστία.

Διαβάστε την ενότητα "Σημειώσεις για την ασφαλή χρήση του Κιτ Επίσκευής Τροχού".



ΠΡΟΕΙΔΟΠΟΙΗΣΗ

Μην χρησιμοποιείτε Κιτ Επισκευής Τροχού, αν ένα ελαστικό είναι κατεστραμμένο, επειδή οδηγούσατε με το ελαστικό τελείως ξεφουσκωτο ή κλαταρισμένο.

Μόνο τρυπήματα στην περιοχή του πέλματος του ελαστικού, μπορούν να σφραγιστούν.

Σημειώσεις για την ασφαλή χρήση του Κιτ Επισκευής Τροχού

- Ακινητοποιήστε το αυτοκίνητο στην άκρη του δρόμου, έτσι ώστε να εργαστείτε με το Κιτ Επισκευής Τροχού μακριά από την κίνηση του δρόμου.
- Για να είστε σίγουροι ότι το αυτοκίνητό σας δεν θα μετακινηθεί, ακόμη κι αν βρίσκεστε σε επίπεδο δρόμο, χρησιμοποιείτε πάντα το χειρόφρενο.
- Να χρησιμοποιείτε το Κιτ Επισκευής Τροχού μόνο για τη στεγανοποίηση/φούσκωμα των ελαστικών των επιβατικών αυτοκινήτων. Μόνο τρυπήματα στην περιοχή του πέλματος του ελαστικού, μπορούν να σφραγιστούν.
- Μην το χρησιμοποιείτε για μηχανές, ποδήλατα ή άλλου είδους ελαστικά.
- Όταν το ελαστικό και ο τροχός, έχουν υποστεί ζημιά, για την δική σας ασφάλεια, μην χρησιμοποιείτε το Κιτ Επισκευής Τροχού.
- Η χρήση του Κιτ Επισκευής Τροχού μπορεί να μην είναι αποτελεσματική για ζημιά στο ελαστικό μεγαλύτερη από 4 χιλ. (16 inch).
Σας συστήνουμε να επικοινωνήσετε με ένα Εξουσιοδοτημένο Επισκευαστή HYUNDAI αν το ελαστικό δεν μπορεί να επισκευαστεί με το Κιτ Επισκευής Τροχού.
- Μην χρησιμοποιείτε Κιτ Επισκευής Τροχού, αν ένα ελαστικό είναι κατεστραμμένο, επειδή οδηγούσατε με τελείως κλαταρισμένο ή ξεφουσκωτο ελαστικό.
- Μην αφαιρείτε ξένα αντικείμενα, όπως καρφιά ή βίδες, που έχουν διαπεράσει το ελαστικό.
- Αν το αυτοκίνητο βρίσκεται σε εξωτερικό χώρο, αφήστε το αυτοκίνητο σε λειτουργία ready (🔌). Διαφορετικά, λειτουργώντας τον συμπιεστή μπορεί να εκφορτιστεί τελικά η μπαταρία.
- Μην αφήνετε ποτέ το Κιτ Επισκευής Τροχού χωρίς την επίβλεψή σας όταν το χρησιμοποιείτε.
- Μην αφήνετε το συμπιεστή να λειτουργεί περισσότερο από 10 λεπτά τη φορά, διαφορετικά μπορεί να υπερθερμανθεί.
- Μη χρησιμοποιείτε το Κιτ αν η εξωτερική θερμοκρασία είναι κάτω από τους -30°C (-22°F).
- Σε περίπτωση επαφής του δέρματος με το υλικό στεγανοποίησης, πλύνετε την περιοχή καλά με άφθονο νερό. Αν ο ερεθισμός συνεχίζεται, ζητήστε ιατρική βοήθεια.
- Σε περίπτωση που τα μάτια σας έρθουν σε επαφή με το υλικό στεγανοποίησης, ξεπλύνετέ τα για τουλάχιστον 15 λεπτά. Αν ο ερεθισμός επιμένει, ζητήστε ιατρική βοήθεια.
- Σε περίπτωση που καταπιείτε το υλικό στεγανοποίησης, ξεπλύνετε το στόμα και πιείτε άφθονο νερό. Ωστόσο, μην δώσετε ποτέ τίποτα σε άνθρωπο που είναι αναισθητός, και ζητήστε αμέσως ιατρική βοήθεια.
- Μεγάλη περίοδος έκθεσης σε στεγανοποιητικό μπορεί να προκαλέσει βλάβη στον οργανισμό, π.χ στα νεφρά κτλ.

Εξαρτήματα του Κιτ Επισκευής Τροχού

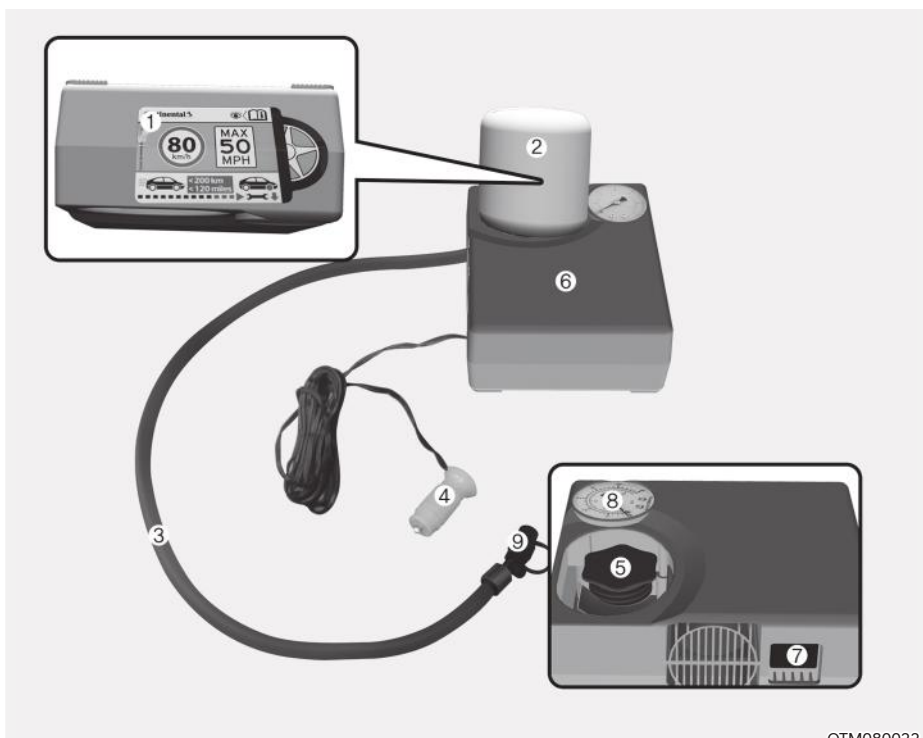

OTM080022

1. Ετικέτα περιορισμού ταχύτητας.
2. Υλικό στεγανοποίησης και δοχείο υλικού στεγανοποίησης.
3. Σωλήνας πλήρωσης από τον συμπιεστή στο ελαστικό.
4. Βύσμα και καλώδιο για σύνδεση με την πρίζα.
5. Υποδοχή για το δοχείο υλικού στεγανοποίησης.
6. Συμπιεστής.
7. Διακόπτης On/off.
8. Μετρητής πίεσης για ένδειξη πίεσης φουσκώματος ελαστικού.
9. Βύσμα για μείωση της πίεσης ελαστικών.

Οι υποδοχές, το καλώδιο και ο σωλήνας πλήρωσης αποθηκεύονται στο περίβλημα του συμπιεστή.

Ακολουθήστε αυστηρά την συγκεκριμένη ακολουθία, διαφορετικά το υλικό στεγανοποίησης μπορεί να διαφύγει υπό υψηλή πίεση.

ΠΡΟΕΙΔΟΠΟΙΗΣΗ

Μην χρησιμοποιείτε το υλικό στεγανοποίησης μετά την λήξη του (π.χ. μετά την ημερομηνία λήξης στο δοχείο υλικού στεγανοποίησης). Σε αυτή την περίπτωση αυξάνετε το ενδεχόμενο βλάβης του ελαστικού.

ΠΡΟΕΙΔΟΠΟΙΗΣΗ

- Κρατήστε το μακριά από παιδιά.
- Αποφύγετε επαφή με τα μάτια.
- Μην το καταπιείτε.

Χρήση του Κιτ Επισκευής Τροχού

ΠΡΟΕΙΔΟΠΟΙΗΣΗ



Αφαιρέστε την ετικέτα περιορισμού ταχύτητας (1) από το δοχείο υλικού στεγανοποίησης (2) και τοποθετήστε τη σε μια ιδιαίτερα ορατή θέση μέσα στο αυτοκίνητο, όπως για παράδειγμα στο τιμόνι, για υπενθύμιση στον οδηγό να μην οδηγεί πολύ γρήγορα.



1. Κουνήστε το δοχείο υλικού στεγανοποίησης (2).

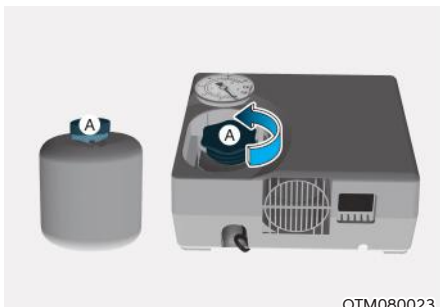

OTM080023

2. Αφαιρέστε το καπάκι (A) του δοχείου του υλικού στεγανοποίησης (2) και του συμπιεστή (6).



OTM080024

3. Συνδέστε το δοχείο υλικού στεγανοποίησης (2) και τον συμπιεστή (6).
4. Βεβαιωθείτε ότι η βαλβίδα (9) για την μείωση της πίεσης ελαστικών είναι κλειστή.



ONX4E080011

5. Ξεβιδώστε το καπάκι της βαλβίδας του ελαττωματικού τροχού και βιδώστε τον σωλήνα πλήρωσης (3) του δοχείου υλικού στεγανοποίησης στην βαλβίδα.

ΣΗΜΕΙΩΣΗ

Εγκαταστήστε με ασφάλεια τον σωλήνα πλήρωσης στη βαλβίδα. Αν δε το κάνετε το υλικό στεγανοποίησης, μπορεί να ρέει προς τα πίσω και πιθανόν να βουλώσει το σωλήνα πλήρωσης.

6. Βεβαιωθείτε ότι ο συμπιεστής είναι απενεργοποιημένος, πιέζοντας [O] στον κύριο διακόπτη (7).

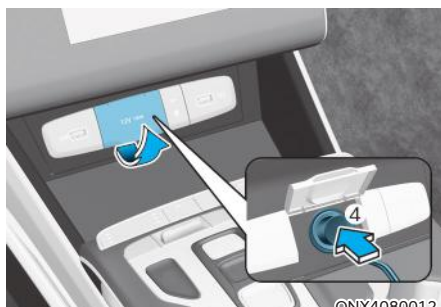

ONX4080012

7. Συνδέστε το καλώδιο και τον συμπιεστή (4) στην πρίζα του αυτοκινήτου.
8. Ανάψτε τον κινητήρα.

9. Με αναμμένο τον κινητήρα ON (🚗 ένδειξη ON), εκκινήστε τον συμπιεστή και αφήστε τον να δουλεύει για 5-7 λεπτά για να φτάσει το στεγανοποιητικό στην κατάλληλη πίεση. **(Ανατρέξτε στο κεφάλαιο 2, "Ελαστικά και τροχοί")**. Η πίεση του ελαστικού, μετά την πλήρωση δεν είναι σημαντική και θα ελεγχθεί/διορθωθεί αργότερα.

Προσοχή να μην παραφουσκώσετε το ελαστικό και μείνετε μακριά όταν το φουσκώνετε.



ΠΡΟΣΟΧΗ

Μην προσπαθήσετε να οδηγήσετε το αυτοκίνητό σας, αν η πίεση του ελαστικού είναι κάτω από 29 PSI (200 kra). Αυτό μπορεί να έχει ως αποτέλεσμα ένα ατύχημα, εξαιτίας ξαφνικής βλάβης του ελαστικού.

10. Σβήστε τον συμπιεστή.
11. Αποσυνδέστε τους σωλήνες από το δοχείο υλικού στεγανοποίησης και από την βαλβίδα του ελαστικού.
Επιστρέψτε το Kit Επισκευής Τροχού στη θέση αποθήκευσής του στο αυτοκίνητο.



ΠΡΟΕΙΔΟΠΟΙΗΣΗ

Μην αφήνετε το αυτοκίνητο με αναμμένο τον κινητήρα σε ένα χώρο που δεν έχει αρκετό εξαερισμό για μεγάλη χρονική διάρκεια. Μπορεί να προκύψει δηλητηρίαση από το μονοξείδιο του άνθρακα καθώς και ασφυξία.

Διανομή υλικού στεγανοποίησης

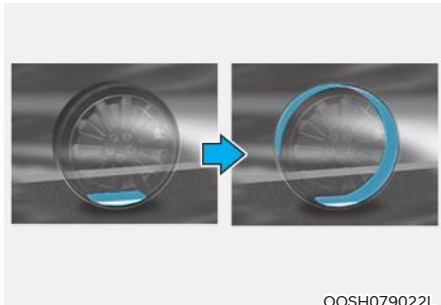

12. Οδηγήστε άμεσα για περίπου 7-10 χλμ. (4-6 μίλια ή περίπου για 10 λεπτά) για να καταμεμηθεί ομοιόμορφα το υλικό στεγανοποίησης στο ελαστικό.

Μη ξεπεράσετε την ταχύτητα των 80 χλμ/ώρα (50 μίλια/ώρα). Αν είναι δυνατόν, μην πέσετε κάτω από την ταχύτητα των 20 χλμ/ώρα (12 μιλίων/ώρα).

Ενώ οδηγείτε, αν αισθανθείτε κάποια ασυνήθιστη δόνηση, οδική διαταραχή ή θόρυβο, μειώστε ταχύτητα και οδηγήστε με προσοχή ώσπου να μπορέσετε να παρκάρετε με ασφάλεια στην άκρη του δρόμου.

Καλέστε την υπηρεσία οδικής ασφάλειας ή για ρυμούλκηση.

13. Αφού οδηγήσετε για περίπου 7~10 χλμ. (4~6 μίλια ή περίπου για 10 λεπτά), σταματήστε σε μια ασφαλή τοποθεσία.



14. Συνδέστε τον σωλήνα σύνδεσης (3) του συμπιεστή απευθείας στην βαλβίδα του ελαστικού.
15. Συνδέστε τα καλώδια (4) στη μπαταρία.
16. Ρυθμίστε την πίεση του ελαστικού στην συνιστώμενη.

Με το αυτοκίνητο σε λειτουργία ready (🚗), προχωρήστε με τον εξής τρόπο.

- **Για να αυξήσετε την πίεση του ελαστικού:**
Ανάψτε τον συμπιεστή. Για να ελέγξετε την τρέχουσα πίεση του ελαστικού, κλείστε για λίγο τον συμπιεστή.
- **Για να μειώσετε την πίεση του ελαστικού:**
Ρυθμίστε την βαλβίδα (9) για τη μείωση της πίεσης του ελαστικού.

ΣΗΜΕΙΩΣΗ

Μην αφήσετε τον συμπιεστή ανοιχτό για πάνω από 10 λεπτά, διαφορετικά η συσκευή θα υπερθερμανθεί και ίσως πάθει ζημιά.

Έλεγχος της πίεσης του ελαστικού

1. Αφού οδηγήσετε για περίπου 7~10 χλμ. (4~6 μίλια ή περίπου για 10 λεπτά), σταματήστε σε μια ασφαλή τοποθεσία.

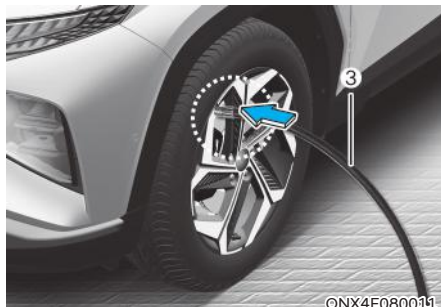

2. Συνδέστε τον σωλήνα σύνδεσης (3) του συμπιεστή απευθείας στην βαλβίδα του ελαστικού.
3. Συνδέστε τα καλώδια (4) στη μπαταρία.
4. Προσαρμόστε την πίεση ελαστικού στην συνιστώμενη.

Με το αυτοκίνητο σε λειτουργία ready (🚗), προχωρήστε με τον εξής τρόπο.

- **Για να αυξήσετε την πίεση του ελαστικού:**
Ανάψτε τον συμπιεστή. Για να ελέγξετε την τρέχουσα πίεση του ελαστικού, κλείστε για λίγο τον συμπιεστή.
- **Για να μειώσετε την πίεση του ελαστικού:**
Ρυθμίστε την βαλβίδα (9) για τη μείωση της πίεσης του ελαστικού.

ΣΗΜΕΙΩΣΗ

Μην αφήσετε τον συμπιεστή ανοιχτό για πάνω από 10 λεπτά, διαφορετικά η συσκευή θα υπερθερμανθεί και ίσως πάθει ζημιά.

Πληροφορία

Ο μετρητής πίεσης μπορεί να δείχνει υψηλότερη πίεση από την πραγματική, όταν ο συμπιεστής δουλεύει. Για να πάρετε ακριβή μέτρηση της πίεσης ελαστικού, ο συμπιεστής πρέπει να απενεργοποιηθεί.

ΠΡΟΣΟΧΗ

Αν η πίεση του ελαστικού δε διατηρηθεί, οδηγήστε το αυτοκίνητο για δεύτερη φορά, όπως αναφέρεται στη Διανομή υλικού στεγανοποίησης. Έπειτα, επαναλάβετε τα βήματα 1 έως 4.

Η χρήση του Κιτ Επισκευής Τροχού μπορεί να μην είναι αποτελεσματική για ζημιά στο ελαστικό μεγαλύτερη από 4 χιλ. (16 inch).

Σας συνιστούμε να επικοινωνήσετε με ένα Εξουσιοδοτημένο Επισκευαστή HYUNDAI αν το ελαστικό δεν μπορεί να επισκευαστεί στον δρόμο με το Κιτ Επισκευής Τροχού.

ΠΡΟΕΙΔΟΠΟΙΗΣΗ

Η πίεση του ελαστικού πρέπει να προσαρμοστεί στην συνιστώμενη (Ανατρέξτε στο 'Ελαστικά και Τροχοί' στο κεφάλαιο 2). Αν δε συμβεί αυτό, μη συνεχίσετε να οδηγείτε.

Καλέστε την υπηρεσία οδικής ασφάλειας ή για ρυμούλκηση.

ΠΡΟΣΟΧΗ

Βαλβίδα πίεσης ελαστικών

Το στεγανοποιητικό στη βαλβίδα πίεσης ελαστικών και στον τροχό πρέπει να αφαιρεθεί όταν αντικαταστήσετε το ελαστικό με ένα καινούργιο και επιθεωρήσετε τους αισθητήρες πίεσης. Σας συνιστούμε να το κάνετε σε ένα Εξουσιοδοτημένο Επισκευαστή.

Πληροφορία

Όταν επανεγκαταστήσετε το επισκευασμένο ή καινούργιο ελαστικό και τον τροχό, σφίξτε τα μπουλόνια στα 11~13 kgf·m (79~94 lbf·ft).

ΡΥΜΟΥΛΚΗΣΗ

Υπηρεσία ρυμούλκησης

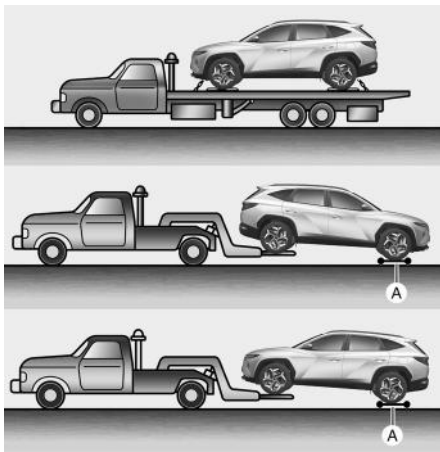

ONX4E080013

[A] : Dollies

Αν πρέπει να ρυμουλκηθεί το αυτοκίνητό σας, αυτό σας συνιστούμε να γίνει από έναν Εξουσιοδοτημένο Επισκευαστή HYUNDAI ή άλλη εξειδικευμένη οδική βοήθεια.

Είναι απαραίτητες οι σωστές διαδικασίες ανύψωσης και ρυμούλκησης για να αποφύγετε ζημιά στο αυτοκίνητό σας, Συνιστάται η χρήση τροχήλατων επίπεδων ή πλατφόρμας.

Για αυτοκίνητα 2WD, είναι αποδεκτό να ρυμουλκείτε το αυτοκίνητο με τους μπροστινούς τροχούς στο έδαφος (χωρίς dollies) και τους πίσω τροχούς εκτός εδάφους.

Αν έχει προκληθεί ζημιά σε οποιονδήποτε από τους αναρτώμενους τροχούς ή εξαρτήματα της ανάρτησης ή το αυτοκίνητο ρυμουλκείται με τους πίσω τροχούς στο έδαφος, θα πρέπει να χρησιμοποιήσετε τροχήλατες βάσεις κάτω από τους πίσω τροχούς.

Όταν γίνεται ρυμούλκηση από ένα φορτηγό ρυμούλκησης και δεν χρησιμοποιούνται τροχήλατες βάσεις, το πίσω μέρος του αυτοκινήτου θα πρέπει να είναι πάντα ανυψωμένο. Όχι το εμπρός.

Για αυτοκίνητα 4WD, πρέπει να ρυμουλκούνται με ανυψωτήρα τροχών και χαμηλά τροχοφόρα ή εξοπλισμό επίπεδης επιφάνειας με όλους τους τροχούς πάνω από το έδαφος.

ΣΗΜΕΙΩΣΗ

Μην ανυψώνετε το αυτοκίνητο από το εξάρτημα ρυμούλκησης ή από μέρος του σασί και του σώματος. Διαφορετικά, το αυτοκίνητο μπορεί να υποστεί ζημιά.



ΠΡΟΣΟΧΗ

- **Μη ρυμουλκείτε το αυτοκίνητο με τους πίσω τροχούς στο έδαφος, γιατί μπορεί να προκληθεί ζημιά στο αυτοκίνητο.**



ONX4E080015

- **Μη ρυμουλκείτε χρησιμοποιώντας εξοπλισμό τύπου ιμάντα. Χρησιμοποιήστε ανυψωτικό τροχών ή πλατφόρμα.**



ONX4E080016

Όταν ρυμουλκείτε το αυτοκίνητο σε μια έκτακτη ανάγκη χωρίς τροχήλατη βάση:

1. Απελευθερώστε το EPB πριν σβήσετε τον κινητήρα.
2. Βάλτε το διακόπτη ανάφλεξης στη θέση OFF.
3. Βάλτε τον επιλογέα στη θέση N (Νεκρά) ενώ πατάτε το πεντάλ φρένου.
4. Βάλτε το διακόπτη ανάφλεξης στη θέση ACC.



ΠΡΟΣΟΧΗ

Αν αποτύχετε να τοποθετήσετε τον επιλογέα στη θέση N (Νεκρά) μπορεί να προκληθεί εσωτερική ζημιά στο κιβώτιο.

Αφαιρούμενος κρίκος ρυμούλκησης

1. Ανοίξτε την πόρτα του χώρου αποσκευών και αφαιρέστε τον κρίκο ρυμούλκησης από την εργαλειοθήκη.

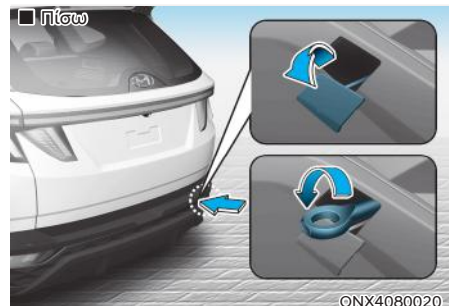
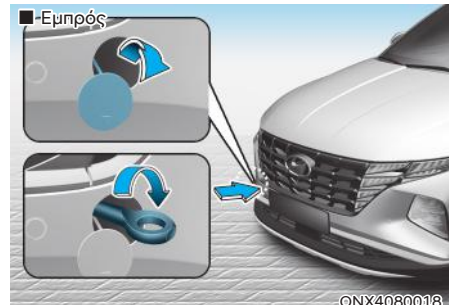

2. Αφαιρέστε το καπάκι της οπής πιέζοντας το κάτω τμήμα του στον προφυλακτήρα.
3. Τοποθετήστε τον κρίκο περιστρέφοντάς τον δεξιόστροφα στην οπή μέχρι να ασφαλίσει πλήρως.
4. Αφαιρέστε τον κρίκο ρυμούλκησης και τοποθετήστε το καπάκι μετά από τη χρήση.

Ρυμούλκηση έκτακτης ανάγκης

■ Εμπρός

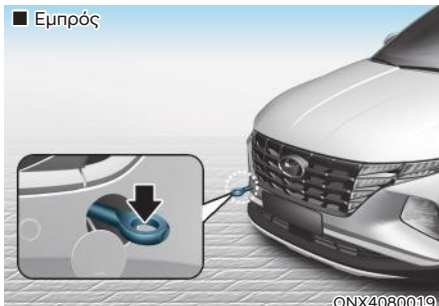

■ Πίσω

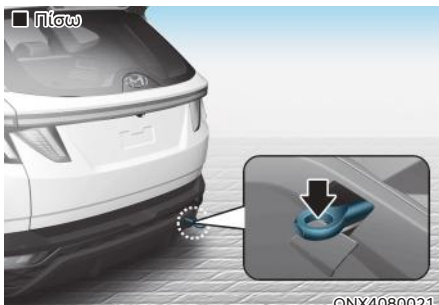

Εάν είναι απαραίτητη ρυμούλκηση, σας συνιστούμε να την κάνετε με έναν Εξουσιοδοτημένο Επισκευαστή της HYUNDAI ή με οδική βοήθεια με γερανό.

Αν δεν υπάρχει διαθέσιμη υπηρεσία ρυμούλκησης σε περίπτωση ανάγκης, το αυτοκίνητό σας μπορεί να ρυμουλκηθεί προσωρινά χρησιμοποιώντας ένα συρματόσχοινο ή μια αλυσίδα στον κρίκο ρυμούλκησης έκτακτης ανάγκης στο εμπρός (ή πίσω) μέρος του αυτοκινήτου.

Να είστε ιδιαίτερα προσεχτικοί όταν ρυμουλκείτε το αυτοκίνητο με συρματόσχοινο ή μια αλυσίδα. Στο ρυμουλκούμενο αυτοκίνητο πρέπει να υπάρχει οδηγός ο οποίος θα χειρίζεται το τιμόνι και τα φρένα.

Η ρυμούλκηση με αυτόν τον τρόπο μπορεί να γίνεται μόνο σε δρόμους με σκληρό οδόστρωμα για σύντομο διάστημα και με χαμηλές ταχύτητες. Επίσης, οι τροχοί, οι άξονες, το συγκρότημα κινητήρα κιβωτίου ταχυτήτων, το τιμόνι και τα φρένα πρέπει να είναι σε καλή κατάσταση.

⚠ ΠΡΟΣΟΧΗ

Ο οδηγός πρέπει να βρίσκεται στο αυτοκίνητο για να χειρίζεται το τιμόνι και να φρενάρει κατά τη ρυμούλκηση. Άλλοι επιβάτες εκτός του οδηγού δεν πρέπει να βρίσκονται στο αυτοκίνητο.

Να ακολουθείτε πάντα τις παρακάτω προφυλάξεις ρυμούλκησης:

- Τοποθετήστε το διακόπτη ανάφλεξης στη θέση ACC, ώστε το τιμόνι να μην κλειδώσει.
- Τοποθετήστε τον επιλογέα στην θέση N (Νεκρά).
- Απελευθερώστε το χειρόφρενο.
- Πιέστε το πεντάλ φρένων με μεγαλύτερη δύναμη από το κανονικό, αφού θα έχετε μειωμένη απόδοση φρεναρίσματος.
- Θα χρειαστεί μεγαλύτερη προσπάθεια στριψίματος, επειδή το υποβοηθούμενο σύστημα του τιμονιού θα είναι απενεργοποιημένο.
- Χρησιμοποιήστε ένα όχημα βαρύτερο από το δικό σας για να ρυμουλκήσετε το αυτοκίνητό σας.
- Οι οδηγοί των δύο αυτοκινήτων θα πρέπει να επικοινωνούν συχνά μεταξύ τους.
- Πριν τη ρυμούλκηση, ελέγξτε ότι ο κρίκος δεν είναι σπασμένος ή κατεστραμμένος.
- Ασφαλίστε το συρματόσχοινο ή την αλυσίδα στον κρίκο ρυμούλκησης.
- Μην τραβάτε απότομα τον κρίκο. Εφαρμόστε σταθερή και ομοιόμορφη δύναμη.

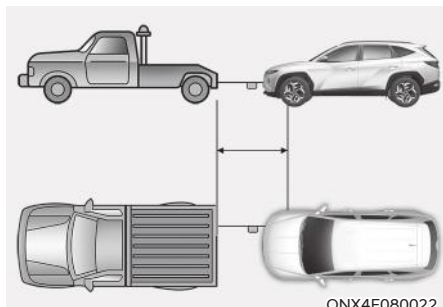

- Χρησιμοποιήστε έναν ιμάντα ή αλυσίδα ρυμούλκησης μικρότερα από 5 μέτρα (16 πόδια) μήκος. Βάλτε ένα άσπρο ή κόκκινο πανί (περίπου 30 εκατ. (12 ίντσες) φαρδύ) στο μέσο του ιμάντα ή της αλυσίδας για να είναι εύκολα ορατό.
- Οδηγήστε προσεχτικά, ώστε ο ιμάντας ρυμούλκησης ή η αλυσίδα να μη λασκάρει κατά τη ρυμούλκηση.
- Πριν ρυμουλκήσετε, ελέγξτε το αυτόματο κιβώτιο για διαρροή υγρών κάτω από το αυτοκίνητο. Αν το αυτόματο κιβώτιο χάνει υγρά, πρέπει να χρησιμοποιήσετε μια τροχήλατη πλατφόρμα ή μια βάση.

ΣΗΜΕΙΩΣΗ

Επιταχύνετε ή επιβραδύνετε το αυτοκίνητο αργά και σταδιακά, διατηρώντας παράλληλα τεντωμένα, το σχοινί έλξης ή την αλυσίδα κατά την εκκίνηση, διαφορετικά τα άγκιστρα έλξης και το αυτοκίνητο μπορεί να καταστραφούν.

ΣΗΜΕΙΩΣΗ

Για να αποφύγετε ζημιά στο αυτοκίνητο σας ή σε εξαρτήματα του αυτοκινήτου σας, όταν ρυμουλκείτε:

- Πρέπει να ρυμουλκείτε πάντα σε ευθεία όταν χρησιμοποιείτε κρίκο ρυμούλκησης. Μην τον τραβάτε από το πλάι ή με κάθετη γωνία.
- Μην χρησιμοποιείτε τον κρίκο ρυμούλκησης για να τραβήξετε το αυτοκίνητο από λάσπη, άμμο ή άλλες συνθήκες που το αυτοκίνητο δε μπορεί να βγει με τη δική του δύναμη.
- Περιορίστε την ταχύτητα του αυτοκινήτου στα 15 χλμ/ώρα (10 mph) και οδηγήστε για λιγότερο από 1.5 km (1 μίλι) όταν ρυμουλκείτε, για να αποφύγετε σοβαρή ζημιά στο κιβώτιο (για αυτοκίνητο με αυτόματο κιβώτιο).

ΕΙΔΗ ΕΚΤΑΚΤΗΣ ΑΝΑΓΚΗΣ (ΑΝ ΕΧΟΥΝ ΤΟΠΟΘΕΤΗΘΕΙ)

Το αυτοκίνητο σας είναι εξοπλισμένο με είδη έκτακτης ανάγκης για να σας βοηθήσουν να ανταποκριθείτε σε μια περίπτωση έκτακτης ανάγκης.

Πυροσβεστήρας

Αν υπάρχει μια μικρή φωτιά και γνωρίζετε πως να χρησιμοποιήσετε τον πυροσβεστήρα, ακολουθήστε αυτά τα βήματα με προσοχή.

1. Τραβήξτε την καρφίτσα ασφαλείας στο πάνω μέρος του πυροσβεστήρα, που συγκρατεί το χερούλι από το να πιεστεί κατά λάθος.
2. Στοιχεύστε με το στόμιο προς τη βάση της φωτιάς.
3. Σταθείτε περίπου 2.5 m (8 ft) μακριά από τη φωτιά και πιέστε το χερούλι για να ενεργοποιήσετε τον πυροσβεστήρα. Αν αφήσετε το χερούλι, ο πυροσβεστήρας θα σταματήσει.
4. Βάλτε το στόμιο πίσω και μπροστά στη βάση της φωτιάς. Αφού η φωτιά φαίνεται να έχει σβήσει, προσέξτε να μην αναθερμανθεί.

Κουτί πρώτων βοηθειών

Σας παρέχονται προμήθειες για να δώσετε πρώτες βοήθειες, όπως ψαλίδι, επίδεσμοι, λευκοπλάστ κτλ.

Προειδοποιητικό τρίγωνο

Τοποθετήστε το προειδοποιητικό τρίγωνο στο δρόμο, για να προειδοποιήσετε τα επερχόμενα αυτοκίνητα κατά τη διάρκεια έκτακτης ανάγκης, όπως όταν το αυτοκίνητο είναι σταθμευμένο στο πλάι του δρόμου εξαιτίας προβλημάτων.

Όργανο μέτρησης ελαστικών (Αν έχει τοποθετηθεί)

Τα ελαστικά υπό κανονικές συνθήκες χάνουν λίγο αέρα με την καθημερινή χρήση και μπορεί να θέλετε να προσθέσετε αέρα περιοδικά. Συνήθως αυτό δεν είναι σημάδι ότι χάνει το ελαστικό αέρα, αλλά είναι εξαιτίας της κανονικής φθοράς. Πάντα να ελέγχετε την πίεση ελαστικών όταν τα ελαστικά είναι κρύα επειδή η πίεση των ελαστικών αυξάνεται με την θερμοκρασία.

Για να ελέγξετε την πίεση ελαστικών ακολουθήστε τα εξής βήματα:

1. Ξεβιδώστε το καπάκι της βαλβίδας του ελαστικού που βρίσκεται το χέιλος του ελαστικού.
2. Πιέστε και κρατήστε το όργανο στη βαλβίδα ελαστικού. Λίγος αέρας θα διαρρεύσει καθώς ξεκινάτε και ακόμα περισσότερος θα διαρρεύσει αν δε πιέσετε το όργανο σταθερά.
3. Μια σταθερή ώθηση χωρίς διαρροή θα ενεργοποιήσει το όργανο.
4. Διαβάστε τη πίεση στο όργανο για να δείτε αν είναι χαμηλή ή υψηλή.
5. Ρυθμίστε την πίεση του ελαστικού στη καθορισμένη πίεση. Ανατρέξτε στο κεφάλαιο 2 “Ελαστικά και Τροχοί”.
6. Επανεγκαταστήστε το καπάκι της βαλβίδας ελαστικού.

ΠΑΝΕΥΡΩΠΑΪΚΟ ΣΥΣΤΗΜΑ eCALL (ΑΝ ΕΧΕΙ ΤΟΠΟΘΕΤΗΘΕΙ)

Το αυτοκίνητο είναι εξοπλισμένο με μια συσκευή* συνδεδεμένη με το πανευρωπαϊκό σύστημα eCall για την πραγματοποίηση κλήσεων έκτακτης ανάγκης σε ομάδες ανταπόκρισης. Το πανευρωπαϊκό σύστημα eCall είναι μια υπηρεσία αυτόματης κλήσης έκτακτης ανάγκης που πραγματοποιείται σε περίπτωση τροχαίου ατυχήματος ή άλλων** ατυχημάτων στους δρόμους της Ευρώπης (μόνο σε χώρες με ρύθμιση σε αυτό το σύστημα).

Το σύστημα επιτρέπει την επαφή με έναν υπάλληλο στην υπηρεσία με καθήκον διανομής σε περίπτωση ατυχημάτων στους δρόμους της Ευρώπης. (Μόνο σε χώρες με ρύθμιση σε αυτό το σύστημα). Το πανευρωπαϊκό σύστημα eCall, με τις προϋποθέσεις που αναφέρονται στο Εγχειρίδιο Χρήσης καθώς και στο βιβλίο εγγύησης και σέρβις, διαβιβάζει δεδομένα στο Σημείο Απάντησης Δημόσιας Ασφάλειας (PSAP), συμπεριλαμβανομένων των πληροφοριών όπως η θέση του αυτοκινήτου, ο τύπος του αυτοκινήτου, ο αριθμός πλαισίου του αυτοκινήτου.

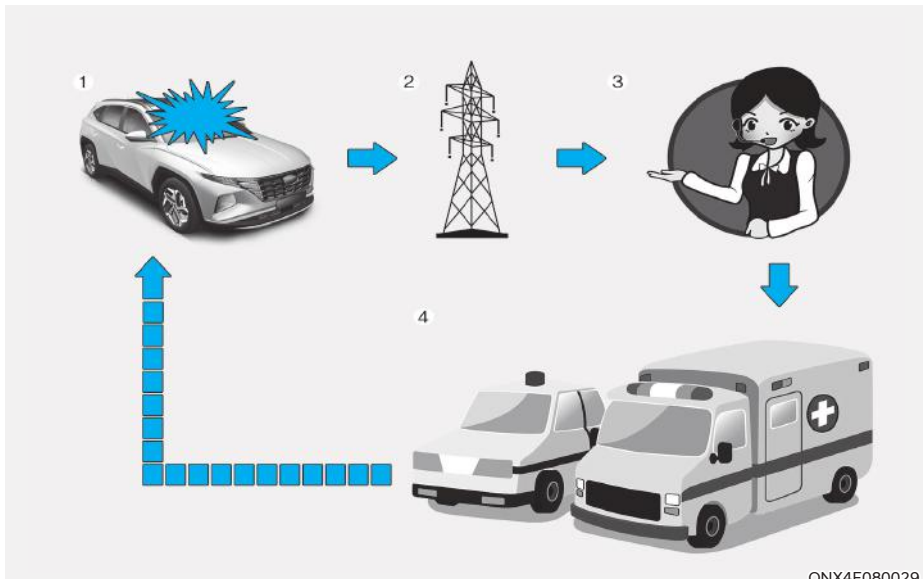

ONX4E080029

1. Τροχαίο ατύχημα.
2. Ασύρματο δίκτυο.
3. Σημείο Απάντησης Δημόσιας Ασφάλειας (PSAP).
4. Διάσωση.

* Η συσκευή πανευρωπαϊκού eCall στο Εγχειρίδιο Χρήσης σημαίνει ότι υπάρχει εξοπλισμός εγκατεστημένος στο αυτοκίνητο, ο οποίος παρέχει σύνδεση με το πανευρωπαϊκό σύστημα eCall.

** “Άλλα ατυχήματα” εννοούνται οποιαδήποτε ατυχήματα στους δρόμους της Ευρώπης (μόνο σε χώρες με ρύθμιση σε αυτό το σύστημα) που είχαν σαν αποτέλεσμα τραυματίες και/ή αναγκαιότητα παροχής βοήθειας. Σε περίπτωση καταχώρησης οποιουδήποτε ατυχήματος, είναι απαραίτητο να σταματήσετε το αυτοκίνητο, να πατήσετε το πλήκτρο SOS (η θέση του κουμπιού καθορίζεται στην εικόνα στο κεφάλαιο “Πανευρωπαϊκό eCall (ΕΑΝ ΕΧΕΙ ΤΟΠΟΘΕΤΗΘΕΙ)” του Εγχειρίδιου οδηγού. Όταν πραγματοποιείτε μια κλήση, το σύστημα συλλέγει πληροφορίες σχετικά με το αυτοκίνητο (από το οποίο πραγματοποιήθηκε η κλήση) και μετά συνδέει το αυτοκίνητο με έναν υπάλληλο του PSAP για να ενημερωθεί για το λόγο της κλήσης έκτακτης ανάγκης.

Τα δεδομένα που είναι αποθηκευμένα στο πανευρωπαϊκό σύστημα eCall παραδίδονται στο κέντρο διάσωσης για να βοηθήσουν τον οδηγό και τους επιβάτες με τις σωστές διαδικασίες διάσωσης. Τα δεδομένα θα διαγραφούν μετά την ολοκλήρωση της επιχείρησης διάσωσης.

Περιγραφή του συστήματος “ecall in” του αυτοκινήτου

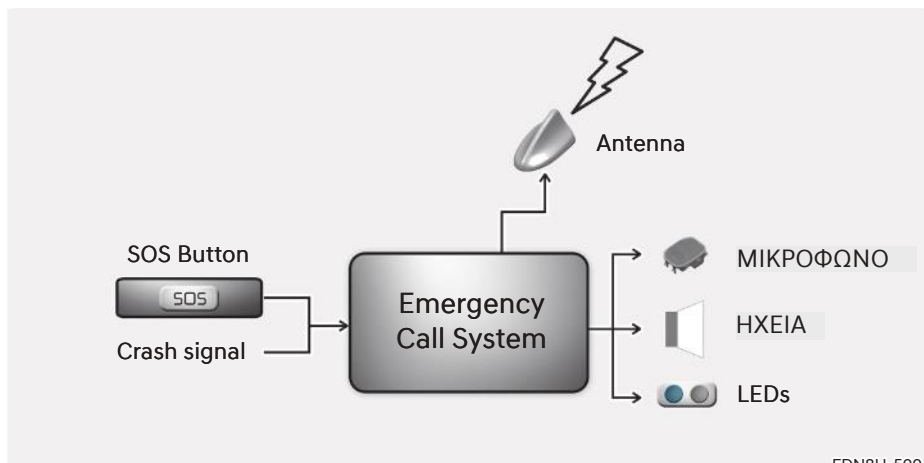

EDN8H-500

Επισκόπηση του συστήματος “Ηλεκτρονικής κλήσης ανάγκης 112”, της λειτουργίας του και της λειτουργικότητάς του: Ανατρέξτε σε αυτή την ενότητα. Η υπηρεσία “Ηλεκτρονικής κλήσης ανάγκης, 112” είναι δημόσια υπηρεσία γενικού συμφέροντος και είναι προσβάσιμη δωρεάν.

Το σύστημα “Ηλεκτρονικής κλήσης ανάγκης, 112”, είναι ενεργοποιημένο από προεπιλογή. Ενεργοποιείται αυτόματα μέσω αισθητήρων στο αυτοκίνητο σε περίπτωση σοβαρού ατυχήματος.

Θα ενεργοποιείται επίσης αυτόματα όταν το αυτοκίνητο είναι εξοπλισμένο με σύστημα TPS το οποίο δεν λειτουργεί σε περίπτωση σοβαρού ατυχήματος.

Το σύστημα “Ηλεκτρονικής κλήσης έκτακτης ανάγκης 112”, μπορεί επίσης να ενεργοποιηθεί χειροκίνητα, αν χρειαστεί. Για οδηγίες για χειροκίνητη ενεργοποίηση του συστήματος: ανατρέξτε σε αυτή την ενότητα.

Σε περίπτωση σοβαρής βλάβης του συστήματος που θα απενεργοποιούσε το σύστημα “Ηλεκτρονικής κλήσης ανάγκης 112” θα δοθεί η ακόλουθη προειδοποίηση στους επιβάτες του αυτοκινήτου: ανατρέξτε σε αυτή την ενότητα.

Πληροφορίες σχετικά με την επεξεργασία δεδομένων

Κάθε επεξεργασία δεδομένων προσωπικού χαρακτήρα μέσω του συστήματος “Ηλεκτρονικής κλήσης ανάγκης 112”, πρέπει να συμμορφώνεται με τους κανόνες προσωπικών δεδομένων που προβλέπονται στις οδηγίες 95/46/EK (1) και 2002/58/EK (2) του Ευρωπαϊκού Κοινοβουλίου και του Συμβουλίου και βασίζεται στην ανάγκη προστασίας των προσωπικών δεδομένων σύμφωνα με το άρθρο 7 (δ) της οδηγίας 95/46/EK (3).

Η επεξεργασία τέτοιων δεδομένων περιορίζεται αυστηρά στον σκοπό της διαχείρισης του συστήματος έκτακτης ανάγκης eCall στον ενιαίο ευρωπαϊκό αριθμό έκτακτης ανάγκης 112.

Τύποι δεδομένων και οι παραλήπτες

Το σύστημα “Ηλεκτρονικής κλήσης ανάγκης 112” μπορεί να συλλέγει και να επεξεργάζεται μόνο τα ακόλουθα δεδομένα:

- Αριθμός Πλαισίου Αυτοκινήτου.
- Τύπος αυτοκινήτου (επιβατικό ή ελαφρύ επαγγελματικό αυτοκίνητο).
- Τύπος αποθήκευσης τρόπου κίνησης του αυτοκινήτου (βενζίνη/πετρέλαιο/CNG/LPG/ηλεκτρικός/υδρογόνο).
- Πρόσφατες τοποθεσίες και κατεύθυνση του αυτοκινήτου.
- Αρχείο καταγραφής της αυτόματης ενεργοποίησης του συστήματος και της χρονικής σήμανσής του.
- Οποιαδήποτε επιπλέον στοιχεία (εάν υπάρχουν): Δεν ισχύει.

Τα παραληπτόμενα δεδομένα που υποβάλλονται σε επεξεργασία από το σύστημα “Ηλεκτρονικής κλήσης ανάγκης 112” είναι τα σχετιζόμενα σημεία ανταπόκρισης δημόσιας ασφάλειας που ορίζονται από τις αντίστοιχες δημόσιες αρχές της χώρας στην οποία βρίσκονται, για να λάβουν και να χειριστούν για πρώτη φορά τα eCalls στον ενιαίο ευρωπαϊκό αριθμό έκτακτης ανάγκης 112. Πρόσθετες πληροφορίες (εάν υπάρχουν): Δεν ισχύει.

- (1) Οδηγία 95/46/EK του Ευρωπαϊκού Κοινοβουλίου και του Συμβουλίου, της 24ης Οκτωβρίου 1995, για την προστασία των φυσικών προσώπων σε σχέση με την επεξεργασία προσωπικών δεδομένων και για την ελεύθερη κυκλοφορία των δεδομένων αυτών (ΕΕ L 281 της 23.11.1995, σ. 31).
- (2) Οδηγία 2002/58/EK του Ευρωπαϊκού Κοινοβουλίου και του Συμβουλίου, της 12ης Ιουλίου 2002, σχετικά με την επεξεργασία προσωπικών δεδομένων και την προστασία της ιδιωτικής ζωής στον τομέα των ηλεκτρονικών επικοινωνιών (οδηγία για την ιδιωτική ζωή και τις ηλεκτρονικές επικοινωνίες) (ΕΕ L 201 της 31.7.2002, σελ. 37).
- (3) Η οδηγία 95/46/EK καταργείται με τον κανονισμό (ΕΕ) 2016/679 του Ευρωπαϊκού Κοινοβουλίου και του Συμβουλίου, της 27ης Απριλίου 2016, για την προστασία των φυσικών προσώπων σε σχέση με την επεξεργασία προσωπικών δεδομένων και για την ελεύθερη κυκλοφορία των δεδομένων αυτών (Γενικός κανονισμός για την προστασία των δεδομένων) (ΕΕ L 119 της 4.5.2016, σ. 1). Ο κανονισμός ισχύει από τις 25 Μαΐου 2018.

Ρυθμίσεις για την επεξεργασία δεδομένων

Το σύστημα “Ηλεκτρονικής κλήσης ανάγκης 112” είναι σχεδιασμένο κατά τέτοιο τρόπο ώστε να εξασφαλίζεται ότι τα δεδομένα που περιέχονται στη μνήμη του συστήματος δεν είναι διαθέσιμα εκτός του συστήματος πριν ενεργοποιηθεί η ηλεκτρονική κλήση. Πρόσθετες παρατηρήσεις (εάν υπάρχουν): Δεν ισχύει.

Το σύστημα “Ηλεκτρονικής κλήσης ανάγκης 112” είναι σχεδιασμένο έτσι ώστε να εξασφαλίζεται ότι δεν είναι ανιχνεύσιμο και δεν υπόκειται σε καμία συνεχή παρακολούθηση στην κανονική κατάσταση της λειτουργίας του. Πρόσθετες παρατηρήσεις (εάν υπάρχουν): Δεν ισχύει.

Το σύστημα “Ηλεκτρονικής κλήσης ανάγκης 112” είναι σχεδιασμένο με τέτοιο τρόπο ώστε να διασφαλίζεται ότι τα δεδομένα στην εσωτερική μνήμη του συστήματος διαγράφονται αυτόματα και συνεχώς.

Τα δεδομένα θέσης του αυτοκινήτου αντικαθίστανται συνεχώς στην εσωτερική μνήμη του συστήματος, έτσι ώστε πάντα να διατηρούνται μέγιστου οι τρεις τελευταίες ενημερωμένες τοποθεσίες του αυτοκινήτου απαραίτητες για την κανονική λειτουργία του συστήματος

Οι καταγραφές των δεδομένων δραστηριότητας στο σύστημα “Ηλεκτρονικής κλήσης ανάγκης 112”, διατηρούνται για χρονικό διάστημα όχι μεγαλύτερο του αναγκαίου για την επίτευξη του σκοπού της ηλεκτρονικής κλήσης έκτακτης ανάγκης και σε κάθε περίπτωση, όχι περισσότερο από 13 ώρες από τη στιγμή της κλήσης. Πρόσθετες παρατηρήσεις (εάν υπάρχουν): Δεν ισχύει.

Λεπτομέρειες για την εξέταση των δεδομένων των δικαιωμάτων των υποκειμένων

Το πρόσωπο στο οποίο αναφέρονται τα δεδομένα (ο ιδιοκτήτης του αυτοκινήτου) έχει δικαίωμα πρόσβασης στα δεδομένα και, ανάλογα με την περίπτωση, να ζητήσει τη διόρθωση, τη διαγραφή ή τον αποκλεισμό δεδομένων που το αφορούν και των οποίων η επεξεργασία δεν είναι σύμφωνη με τις διατάξεις της οδηγίας 95/46/EK. Τυχόν τρίτα πρόσωπα, στα οποία έχουν κοινοποιηθεί τα δεδομένα, πρέπει να ενημερώνονται για τη διόρθωση, διαγραφή ή μπλοκάρισμα που πραγματοποιείται σύμφωνα με την παρούσα οδηγία, εκτός εάν αποδεικνύεται αδύνατη ή συνεπάγεται δυσανάλογη προσπάθεια.

Το πρόσωπο στο οποίο αναφέρονται τα δεδομένα έχει το δικαίωμα να υποβάλει καταγγελία στην αρμόδια αρχή προστασίας δεδομένων εάν θεωρεί ότι τα δικαιώματά του έχουν παραβιαστεί λόγω της επεξεργασίας των προσωπικών του δεδομένων. Επικοινωνήστε με την υπηρεσία που είναι υπεύθυνη για το χειρισμό αιτημάτων πρόσβασης (εάν υπάρχουν): Δεν ισχύει.

Πανευρωπαϊκό σύστημα eCall



Στοιχεία του πανευρωπαϊκού συστήματος eCall, που είναι εγκατεστημένα στο χώρο επιβατών:

- (1) Πλήκτρο SOS.
- (2) LED.

Πλήκτρο SOS: Ο οδηγός/επιβάτης κάνει μια κλήση έκτακτης ανάγκης στην υπηρεσία πιέζοντας το κουμπί.

LED: Η κόκκινη και πράσινη λυχνία LED ανάβει για 3 δευτερόλεπτα όταν το πλήκτρο Engine Start/Stop βρίσκεται στη θέση ON. Στη συνέχεια, θα απενεργοποιηθούν κατά την κανονική λειτουργία του συστήματος.

Εάν υπάρχουν κάποια προβλήματα στο σύστημα, η λυχνία LED παραμένει κόκκινη.

Αυτόματη αναφορά ατυχημάτων

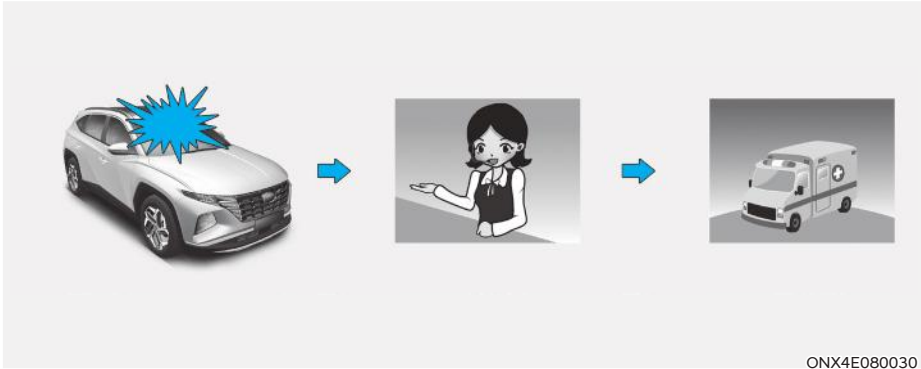

Η συσκευή eCall πραγματοποιεί αυτόματα μια κλήση έκτακτης ανάγκης στο Σημείο Απάντησης Δημόσιας Ασφάλειας (PSAP) για την σωστή διαδικασία διάσωσης σε περίπτωση ατυχήματος του αυτοκινήτου.

Για σωστές υπηρεσίες έκτακτης ανάγκης και υποστήριξη, το Πανευρωπαϊκό σύστημα eCall μεταδίδει αυτόματα τα δεδομένα των ατυχημάτων στο Σημείο Απάντησης Δημόσιας Ασφάλειας (PSAP), όταν ένα τροχαίο ατύχημα ανιχνεύεται.

Σε αυτή την περίπτωση, η κλήση έκτακτης ανάγκης δεν μπορεί να κλείσει με το πάτημα του πλήκτρου SOS και το πανευρωπαϊκό σύστημα eCall παραμένει συνδεδεμένο μέχρι ο υπεύθυνος παροχής υπηρεσιών έκτακτης ανάγκης, που δέχθηκε την κλήση, την αποσυνδέσει.

Σε μικρά τροχαία ατυχήματα, το πανευρωπαϊκό σύστημα eCall ενδέχεται να μην εκτελέσει κλήση έκτακτης ανάγκης. Ωστόσο, η κλήση έκτακτης ανάγκης μπορεί να γίνει χειροκίνητα πατώντας το κουμπί SOS.



ΠΡΟΣΟΧΗ

Η λειτουργία του συστήματος είναι αδύνατη σε περίπτωση απουσίας μετάδοσης μέσω κινητού και σημάτων GPS και Galileo.

Χειροκίνητη αναφορά ατυχημάτων

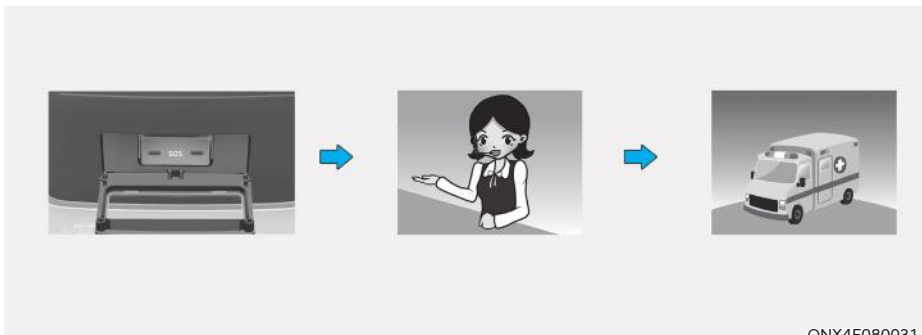

ONX4E080031

Ο οδηγός ή ο επιβάτης μπορούν να πραγματοποιήσουν κλήση έκτακτης ανάγκης στο Σημείο Απάντησης Δημόσιας Ασφάλειας (PSAP), χειροκίνητα, πιέζοντας το κουμπί SOS για να καλέσουν τις απαραίτητες υπηρεσίες έκτακτης ανάγκης.

Η κλήση στις υπηρεσίες έκτακτης ανάγκης μέσω του πανευρωπαϊκού συστήματος eCall μπορεί να ακυρωθεί πατώντας ξανά το κουμπί SOS λίγο πριν την σύνδεση της κλήσης.

Μετά την ενεργοποίηση της κλήσης έκτακτης ανάγκης στη χειροκίνητη λειτουργία (για κατάλληλες υπηρεσίες έκτακτης ανάγκης και υποστήριξη), το πανευρωπαϊκό σύστημα eCall μεταδίδει αυτόματα τα δεδομένα ατυχήματος/ή τα δεδομένα άλλου ατυχήματος στον υπάλληλο του PSAP (κατά την διάρκεια της κλήσης έκτακτης ανάγκης) πιέζοντας το πλήκτρο SOS.

Εάν ο οδηγός ή ο επιβάτης πιέσει τυχαία το κουμπί SOS, μπορεί να το ακυρώσει πατώντας το ξανά μέσα σε 3 δευτερόλεπτα. Δεν μπορεί να ακυρωθεί μετά από αυτό.

Σε περίπτωση τροχαίου ατυχήματος ή άλλου ατυχήματος για ενεργοποίηση κλήσης έκτακτης ανάγκης σε χειροκίνητη λειτουργία, είναι απαραίτητο να:

1. Σταματήσετε το αυτοκίνητο σύμφωνα με τους κανόνες κυκλοφορίας για να εξασφαλίσετε ασφάλεια για τον εαυτό σας και τους άλλους συμμετέχοντες στην οδική κυκλοφορία.
2. Πιέστε το πλήκτρο SOS. Όταν πιέζετε το πλήκτρο SOS γίνεται καταχώρηση της συσκευής στα ασύρματα τηλεφωνικά δίκτυα επικοινωνίας. Το ελάχιστο σύνολο δεδομένων σχετικά με το αυτοκίνητο και τη θέση του συλλέγονται σύμφωνα με τις τεχνικές απαιτήσεις της συσκευής. Μετά από αυτό γίνεται σύνδεση με τον υπάλληλο του Πανευρωπαϊκού συστήματος eCall για τον καθαρισμό των αιτιών (συνθηκών) της κλήσης έκτακτης ανάγκης.
3. Αφού ξεκαθαρίσει τους λόγους της κλήσης έκτακτης ανάγκης, ο υπάλληλος του Σημείου Απάντησης Δημόσιας Ασφάλειας (PSAP) στέλνει τις υπηρεσίες έκτακτης ανάγκης και ολοκληρώνει την κλήση.

Εάν η κλήση έκτακτης ανάγκης δεν πραγματοποιηθεί σύμφωνα με τη διαδικασία που αναφέρεται παραπάνω, η κλήση θεωρείται λανθασμένη.



ΠΡΟΕΙΔΟΠΟΙΗΣΗ

Τροφοδοσία του συστήματος έκτακτης ανάγκης του πανευρωπαϊκού eCall από την μπαταρία.

- Η μπαταρία του πανευρωπαϊκού συστήματος eCall, διατηρεί την ισχύ για 1 ώρα, σε περίπτωση διακοπής της κύριας πηγής τροφοδοσίας του αυτοκινήτου λόγω σύγκρουσης, κατά τη διάρκεια καταστάσεων έκτακτης ανάγκης.
- Η μπαταρία του πανευρωπαϊκού συστήματος eCall πρέπει να αντικαθίσταται κάθε 3 χρόνια. Για περισσότερες πληροφορίες, ανατρέξτε στο Πρόγραμμα Συντήρησης στο κεφάλαιο 9.

Φωτισμός LED με κόκκινο χρώμα (δυσλειτουργία συστήματος).

Αν ανάβει το κόκκινο LED σε κανονικές συνθήκες οδήγησης, αυτό μπορεί να δείχνει δυσλειτουργία του πανευρωπαϊκού συστήματος eCall. Σας συνιστούμε να ελέγξετε αμέσως το σύστημα eCall σε έναν Εξουσιοδοτημένο Επισκευαστή της HYUNDAI.

Διαφορετικά, δεν είναι εγγυημένη η σωστή λειτουργία της εγκατεστημένης στο αυτοκίνητό σας πανευρωπαϊκής συσκευής συστήματος eCall. Ο ιδιοκτήτης του αυτοκινήτου φέρει ευθύνη για τις συνέπειες που συνέβησαν λόγω μη τήρησης των όρων που αναφέρονται παραπάνω.

Αυθαίρετη κατάργηση ή τροποποίηση.

Το πανευρωπαϊκό σύστημα eCall καλεί τις υπηρεσίες έκτακτης ανάγκης για βοήθεια. Έτσι, τυχόν αυθαίρετη κατάργηση ή αλλαγές στις ρυθμίσεις του πανευρωπαϊκού συστήματος eCall μπορεί να επηρεάσουν την οδηγική σας ασφάλεια. Επίσης, μπορεί να γίνει μια λανθασμένη κλήση έκτακτης ανάγκης στο Σημείο Απάντησης δημόσιας Ασφάλειας (PSAP). Ως εκ τούτου, σας παρακαλούμε να μην κάνετε αλλαγές εσείς ή τρίτα μέρη στις ρυθμίσεις του εξοπλισμού του πανευρωπαϊκού συστήματος eCall που είναι εγκατεστημένο στο αυτοκίνητό σας.

9. Συντήρηση

Χώρος κινητήρα	9-3
Εργασίες συντήρησης	9-4
Ευθύνη ιδιοκτήτη	9-4
Προφυλάξεις συντήρησης ιδιοκτήτη.....	9-4
Συντήρηση ιδιοκτήτη.....	9-5
Πρόγραμμα Συντήρησης ιδιοκτήτη	9-5
Προγραμματισμένη συντήρηση	9-7
Κανονικό Πρόγραμμα Συντήρησης - Για Ευρώπη	9-8
Συντήρηση σε Αντίξοες Συνθήκες Χρήσης - Για Ευρώπη	9-12
Επεξήγηση των στοιχείων της προγραμματισμένης συντήρησης	9-14
Λάδια κινητήρα	9-16
Έλεγχος στάθμης λαδιών κινητήρα	9-16
Έλεγχος λαδιού και φίλτρου κινητήρα.....	9-17
Ψυκτικό κινητήρα / ψυκτικό μετατροπέα	9-18
Έλεγχος στάθμης ψυκτικού.....	9-18
Αλλαγή ψυκτικού.....	9-18
Μίζα Υβριδικού & ιμάντας Γεννήτριας (HSG).....	9-21
Έλεγχος της Μίζας του Υβριδικού & του ιμάντα Γεννήτριας (HSG).....	9-21
Υγρά φρένων	9-21
Έλεγχος στάθμης υγρών φρένων	9-21
Υγρά πλυστικής.....	9-22
Έλεγχος στάθμης υγρών πλυστικής.....	9-22
Φίλτρο αέρα	9-23
Αντικατάσταση φίλτρου	9-23
φίλτρο αέρα καμπίνας.....	9-24
Έλεγχος φίλτρου.....	9-24
Αντικατάσταση φίλτρου	9-24
Μάκτρα Υαλοκαθαριστήρων	9-25
Έλεγχος μάκτρου	9-25
Αντικατάσταση μάκτρου.....	9-25

Μπαταρία	9-29
Για καλύτερη συντήρηση της μπαταρίας	9-30
Ετικέτα Χωρητικότητας μπαταρίας	9-31
Επαναφόρτιση μπαταρίας	9-31
Επαναρρύθμιση στοιχείων	9-32
Ελαστικά και τροχοί	9-33
Φροντίδα ελαστικών	9-33
Συνιστώμενες πιέσεις κρύων ελαστικών	9-33
Έλεγχος πίεσης ελαστικών	9-34
Κυκλική εναλλαγή ελαστικών	9-35
Ευθυγράμμιση τροχών και ζυγοστάθμιση ελαστικών	9-36
Αντικατάσταση ελαστικών	9-36
Αντικατάσταση τροχού	9-37
Πρόσφυση ελαστικών	9-37
Συντήρηση ελαστικών	9-37
Σήμανση πλαϊνών τοιχωμάτων ελαστικών	9-38
Ελαστικά χαμηλού προφίλ	9-41
Ασφάλειες	9-42
Αντικατάσταση ασφάλειας ταμπλό οργάνων	9-43
Αντικατάσταση ασφάλειας χώρου κινητήρα	9-44
Περιγραφή θήκης ασφαλειών/ρελέ	9-45
Λαμπτήρες	9-54
Αντικατάσταση προβολέα, φώτων ημέρας (DRL), φώτων θέσης, φλας	9-55
Στόχευση προβολέων (για Ευρώπη)	9-57
Αντικατάσταση λαμπτήρα πλαϊνού φλας	9-61
Αντικατάσταση λαμπτήρα πίσω συνδυασμού φώτων	9-61
Αντικατάσταση μεσαίου φωτός φρένων	9-64
Αντικατάσταση λαμπτήρα της πινακίδας αριθμού κυκλοφορίας	9-65
Αντικατάσταση λαμπτήρα εσωτερικού φωτισμού	9-65
Φροντίδα εμφάνισης	9-67
Φροντίδα εξωτερικής όψης	9-67
Φροντίδα εσωτερικού	9-71
Σύστημα ελέγχου καυσαερίων	9-74
Διαδικασία για την είσοδο στην λειτουργία υποχρεωτικής ενεργοποίησης κινητήρα	9-77

ΧΩΡΟΣ ΚΙΝΗΤΗΡΑ

- Smartstream G1.6 T-GDi HEV
- Αριστεροτίμονο

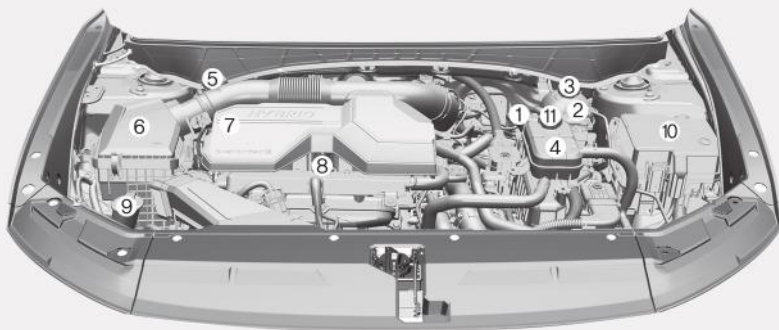

- Δεξιότιμονο

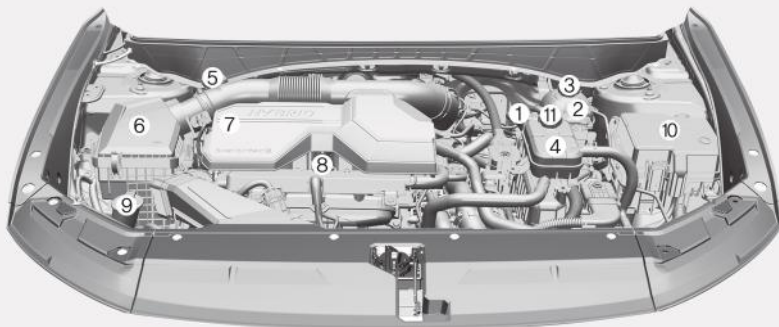

Ο χώρος του κινητήρα στο αυτοκίνητο μπορεί να είναι διαφορετικός από αυτόν της εικόνας.

ONX4EH090001/ ONX4EH090001R

- | | |
|------------------------------------|---------------------------------------|
| 1. ECU | 7. Τάπα πλήρωσης λαδιών κινητήρα. |
| 2. Δοχείο ψυκτικού κινητήρα. | 8. Δείκτης λαδιών κινητήρα. |
| 3. Τάπα δοχείου ψυκτικού κινητήρα. | 9. Δοχείο υγρών πλυστικής παρμπρίζ. |
| 4. Δοχείο ψυκτικού μετατροπέα. | 10. Ασφαλειοθήκη. |
| 5. Δοχείο υγρών φρένων. | 11. Τάπα δοχείου ψυκτικού μετατροπέα. |
| 6. Φίλτρο αέρα. | |

ΕΡΓΑΣΙΕΣ ΣΥΝΤΗΡΗΣΗΣ

Πρέπει να φροντίσετε ιδιαίτερα ώστε, να αποφύγετε τυχόν ζημιά στο αυτοκίνητό σας και δικό σας τραυματισμό, όποτε πραγματοποιείτε οποιαδήποτε διαδικασία συντήρησης ή ελέγχου.

Σας συνιστούμε να συντηρείτε και να επισκευάζετε το αυτοκίνητό σας σε ένα Εξουσιοδοτημένο Επισκευαστή HYUNDAI. Ένας Εξουσιοδοτημένος Επισκευαστής της HYUNDAI πληροί τις προδιαγραφές υψηλής ποιότητας υπηρεσιών της HYUNDAI και δέχεται τεχνική υποστήριξη από την HYUNDAI, προκειμένου να σας παρέχει υψηλού επιπέδου υπηρεσίες.

Ευθύνη του ιδιοκτήτη

Η Συντήρηση και η τήρηση αρχείου αποτελεί ευθύνη του ιδιοκτήτη.

Θα πρέπει να διατηρείτε τα έγγραφα τα οποία δείχνουν τη σωστή συντήρηση του αυτοκινήτου σας σε σχέση με τους πίνακες προγραμματισμένης συντήρησης που φαίνονται στις παρακάτω σελίδες. Χρειάζεστε αυτές τις πληροφορίες, για να κατοχυρώσετε ότι ακολουθήσατε τις απαιτήσεις σέρβις και συντήρησης που προβλέπουν οι εγγυήσεις του αυτοκινήτου.

Στον Οδηγό Συντήρησης, παρέχονται λεπτομερείς πληροφορίες για την εγγύηση.

Επιπλέον και ρυθμίσεις που απαιτούνται ως αποτέλεσμα ακατάλληλης συντήρησης ή έλλειψη απαιτούμενης συντήρησης δεν καλύπτονται από την εγγύηση.

Προφυλάξεις συντήρησης ιδιοκτήτη

Η ακατάλληλη, ελλιπής ή ανεπαρκής συντήρηση μπορεί να οδηγήσει σε προβλήματα λειτουργίας του αυτοκινήτου σας, τα οποία θα μπορούσαν να οδηγήσουν σε βλάβη του αυτοκινήτου, σε ατύχημα ή τραυματισμό. Αυτό το κεφάλαιο παρέχει οδηγίες μόνο για σημεία συντήρησης που είναι εύκολο να πραγματοποιηθούν.

Το αυτοκίνητό σας δε πρέπει να τροποποιηθεί με κανένα τρόπο. Τέτοιες τροποποιήσεις μπορεί να επηρεάσουν αρνητικά τις επιδόσεις, την ασφάλεια ή την αντοχή του αυτοκινήτου σας και μπορεί επιπρόσθετα να παραβιάζουν τους όρους των περιορισμένων εγγυήσεων που καλύπτουν το αυτοκίνητο.

ΣΗΜΕΙΩΣΗ

Λανθασμένη συντήρηση από τον ιδιοκτήτη κατά την περίοδο της εγγύησης μπορεί να επηρεάσει την κάλυψη της εγγύησης. Για λεπτομέρειες, διαβάστε το ξεχωριστό Εγχειρίδιο Εγγύησης και Συντήρησης που παρέχεται μαζί με το αυτοκίνητο. Αν δεν είστε σίγουρος σχετικά με τη διαδικασία σέρβις ή συντήρησης, θα πρέπει να την πραγματοποιήσετε σε έναν Εξουσιοδοτημένο Επισκευαστή HYUNDAI.

ΣΥΝΤΗΡΗΣΗ ΙΔΙΟΚΤΗΤΗ



ΠΡΟΕΙΔΟΠΟΙΗΣΗ

Η εκτέλεση εργασιών συντήρησης σε ένα αυτοκίνητο μπορεί να είναι επικίνδυνη. Αν δεν διαθέτετε την τεχνογνωσία και εμπειρία ή τα κατάλληλα εργαλεία και εξοπλισμό για να κάνετε την εργασία, σας συνιστούμε να την πραγματοποιήσετε σε έναν Εξουσιοδοτημένο Επισκευαστή της HYUNDAI. Πρέπει ΠΑΝΤΑ να παίρνετε τις παρακάτω προφυλάξεις για να κάνετε εργασίες συντήρησης:

- Σταθμεύστε το αυτοκίνητο σας σε επίπεδο έδαφος, μετακινήστε τον επιλογέα σχέσεων στη θέση P (Παρκάρισμα), εφαρμόστε το χειρόφρενο και τοποθετήστε τον διακόπτη ανάφλεξης στη θέση LOCK/OFF.

- Μπλοκάρετε τους τροχούς (εμπρός και πίσω) για να αποφύγετε τυχόν κίνηση του αυτοκινήτου.

Αφαιρέστε φαρδιά ρούχα ή κοσμήματα τα οποία μπορεί να εμπλακούν σε κινούμενα μέρη.

- Αν πρέπει να έχετε σε λειτουργία τον κινητήρα κατά τη διάρκεια της συντήρησης, να το κάνετε σε εξωτερικό χώρο ή σε μια περιοχή με αρκετό εξαερισμό.
- Κρατήστε φλόγες, σπινθήρες ή υλικά καπνίσματος μακριά από τη μπαταρία και μέρη που σχετίζονται με τα καύσιμα.

Οι παρακάτω λίστες είναι έλεγχοι και επιθεωρήσεις αυτοκινήτου που θα πρέπει να πραγματοποιούνται από τον ιδιοκτήτη ή από έναν Εξουσιοδοτημένο Επισκευαστή HYUNDAI στις συχνότητες που επισημαίνονται, ώστε να εξασφαλιστεί η ασφαλής και αξιόπιστη λειτουργία του αυτοκινήτου σας. Οποιοσδήποτε αντίξοος συνθήκες πρέπει να επισημαίνονται στον Επισκευαστή σας όσο το δυνατόν συντομότερα.

Αυτοί οι Έλεγχοι Συντήρησης Ιδιοκτήτη γενικά δεν καλύπτονται από τις εγγυήσεις και μπορεί να επιβαρυνθείτε την εργασία, τα ανταλλακτικά και τα λιπαντικά που θα χρησιμοποιηθούν.

Πρόγραμμα συντήρησης ιδιοκτήτη

Όταν σταματάτε για πλήρωση καυσίμου:

- Ελέγξτε τη στάθμη λαδιών του κινητήρα.
- Ελέγξτε τη στάθμη του ψυκτικού στο δοχείο ψυκτικού.
- Ελέγξτε τη στάθμη των υγρών πλυστικής παρμπρίζ.
- Ελέγξτε για ξεφούσκωτα ελαστικά.



ΠΡΟΕΙΔΟΠΟΙΗΣΗ

Προσέξτε κατά τον έλεγχο της στάθμης ψυκτικού του κινητήρα/μετατροπέα όταν ο κινητήρας είναι ζεστός. Μπορεί να πεταχτεί ψυκτικό υγρό στον αέρα και να προκαλέσει σοβαρά εγκαύματα και άλλους τραυματισμούς.

Ενώ λειτουργείτε το αυτοκίνητό σας:

- Σημειώστε οποιαδήποτε αλλαγή στον ήχο της εξάτμισης ή οποιαδήποτε οσμή καυσαερίων στο αυτοκίνητο.
- Ελέγξτε για κραδασμούς στο τιμόνι. Σημειώστε οποιαδήποτε αύξηση στην απαιτούμενη δύναμη χειρισμού ή λασκάρισμα του τιμονιού ή αλλαγή στην ευθεία εμπρός θέση του.
- Σημειώστε αν το αυτοκίνητό σας «τραβάει» συνεχώς προς τη μια πλευρά όταν οδηγείτε σε ομαλό, οριζόντιο δρόμο.
- Ενώ είστε σταματημένοι, ακούστε και ελέγξτε για ασυνήθιστους ήχους, τραβήγματα στο πλάι, αυξημένη διαδρομή στο πεντάλ των φρένων ή δυσκολία στο πάτημα του πεντάλ του φρένου.
- Αν εμφανιστεί οποιοδήποτε πατινάρισμα ή αλλαγή στη λειτουργία του κιβωτίου ταχυτήτων, ελέγξτε τη στάθμη υγρών του κιβωτίου ταχυτήτων.
- Ελέγξτε την λειτουργία P (Παρκαρίσματος) του αυτόματου κιβωτίου.
- Ελέγξτε το χειρόφρενο.
- Ελέγξτε για διαρροές υγρών κάτω από το αυτοκίνητό σας (το στάξιμο νερού από το σύστημα κλιματισμού κατά τη διάρκεια ή μετά από τη χρήση είναι φυσιολογικό).

Τουλάχιστον μια φορά το μήνα:

- Ελέγξτε τη στάθμη ψυκτικού στο δοχείο ψυκτικού κινητήρα.
- Ελέγξτε τη λειτουργία όλων των εξωτερικών φώτων, περιλαμβανομένων των φώτων των φρένων, των φλας και των φώτων αλάρμ.
- Ελέγξτε τις πιέσεις όλων των ελαστικών, και του εφεδρικού τροχού, που είναι φθαρμένα ή είναι κατεστραμμένα.
- Ελέγξτε για χαλαρωμένα μπουλόνια τροχού.

Τουλάχιστον δύο φορές το χρόνο (π.χ κάθε άνοιξη και φθινόπωρο):

- Ελέγξτε τα κολάρα του ψυγείου, του καλοριφέρ και του κλιματισμού για διαρροές ή ζημιά.
- Ελέγξτε τη λειτουργία των πιδάκων πλαστικής παρμπρίζ και των υαλοκαθαριστήρων. Καθαρίστε τα μάκτρα με ένα καθαρό πανί εμποτισμένο με υγρό πλαστικής.
- Ελέγξτε την ευθυγράμμιση των προβολέων.
- Ελέγξτε το σιλανσιέ, τους σωλήνες της εξάτμισης, τα θερμομονωτικά και τα στηρίγματα.
- Ελέγξτε τις ζώνες ασφαλείας για φθορά και για τη λειτουργία τους.

Τουλάχιστον μια φορά τον χρόνο:

- Καθαρίστε τις οπές αποστράγγισης του αμαξώματος και των θυρών.
- Λιπάνετε τους μεντεσέδες των θυρών και του καπό.
- Λιπάνετε τις κλειδαριές και τις μανδαλώσεις των θυρών και του καπό.
- Λιπάνετε τις λάστιχο-υδρορροές των θυρών.
- Ελέγξτε το σύστημα κλιματισμού.
- Ελέγξτε και λιπάνετε το μηχανισμό του αυτόματου κιβωτίου.
- Καθαρίστε την μπαταρία και τους ακροδέκτες.
- Ελέγξτε τη στάθμη υγρών φρένων.

ΠΡΟΓΡΑΜΜΑΤΙΣΜΕΝΗ ΣΥΝΤΗΡΗΣΗ

Ακολουθήστε το Πρόγραμμα Κανονικής Συντήρησης αν το αυτοκίνητο συνήθως λειτουργεί όπου δεν ισχύει καμία από τις παρακάτω συνθήκες.

Αν ισχύει οποιαδήποτε από τις παρακάτω συνθήκες, ακολουθήστε τη “Συντήρηση Σε Αντίξοες Συνθήκες Χρήσης”.

- Επαναλαμβανόμενες σύντομες διαδρομές, μικρότερες από 8 χλμ (5 μίλια) σε κανονικές θερμοκρασίες ή μικρότερες από 16 χλμ (10 μίλια) σε πολύ χαμηλές θερμοκρασίες.
- Παρατεταμένο ρελαντί ή οδήγηση με χαμηλή ταχύτητα για μεγάλες αποστάσεις.
- Οδήγηση σε δύσβατο σκονισμένο, λασπωμένο δρόμο, χωματόδρομο, δρόμο με χαλίκι ή σε δρόμο με αλάτι.
- Οδήγηση σε περιοχές όπου χρησιμοποιείται αλάτι ή άλλα διαβρωτικά υλικά ή σε πολύ κρύο καιρό.
- Οδήγηση σε συνθήκες με πολύ σκόνη.
- Οδήγηση σε συνθήκες έντονης κυκλοφορίας.
- Οδήγηση σε ανηφόρα, κατηφόρα ή σε δρόμο βουνού, επανειλημμένα.
- Ρυμούλκηση ενός τρέιλερ ή εξοπλισμού κάμπινγκ και οδήγηση με φορτίο στη σχάρα οροφής.
- Οδήγηση ως αμάξι περιπολίας, ταξί ή άλλη εμπορική χρήση ρυμουλκού οχήματος.
- Συχνή οδήγηση με υψηλή ταχύτητα ή γρήγορη επιτάχυνση.
- Συχνή οδήγηση σε συνθήκη στάσης-εκκίνησης.
- Χρήση λαδιού που δεν συνιστάται (ορυκτός τύπος, ημισυνθετικό, προδιαγραφές χαμηλότερης ποιότητας, κλπ.).

Αν το αυτοκίνητό σας λειτουργεί υπό τις παραπάνω συνθήκες, θα πρέπει να ελέγχετε, να αντικαθιστάτε ή να συμπληρώνετε πιο συχνά από ό,τι στο Πρόγραμμα Κανονικής Συντήρησης. Μετά από τις περιόδους ή αποστάσεις που αναφέρονται στον πίνακα, συνεχίστε να ακολουθείτε τα παρακάτω προβλεπόμενα διαστήματα συντήρησης.

Πρόγραμμα Κανονικής Συντήρησης - Για Ευρώπη

Οι παρακάτω υπηρεσίες συντήρησης πρέπει να εκτελούνται για να εξασφαλιστεί ο καλός έλεγχος των εκπομπών καυσαερίων και η απόδοση. Διατηρείτε αποδείξεις για όλα τα σέρβις της εκπομπής καυσαερίων του αυτοκινήτου για να προστατεύσετε την εγγύησή σας. Όπου εμφανίζονται τόσο τα διανυθέντα χιλιόμετρα όσο και ο χρόνος, η συχνότητα του σέρβις καθορίζεται από ό, τι έρθει πρώτο.

ΔΙΑΣΤΗΜΑΤΑ ΣΥΝΤΗΡΗΣΗΣ	Αριθμός μηνών ή απόσταση οδήγησης, όποιο από τα δύο έρθει πρώτο									
	Μήνες	12	24	36	48	60	72	84	96	
ΣΤΟΙΧΕΙΟ ΣΥΝΤΗΡΗΣΗΣ	Μίλια*1.000	10	20	30	40	50	60	70	80	
	Χλμ*1.000	15	30	45	60	75	90	105	120	
Λάδι, κινητήρα και φίλτρο λαδιού κινητήρα *1		R	R	R	R	R	R	R	R	
Φίλτρο αέρα		I	I	R	I	I	R	I	I	
Προσθετικά καυσίμων *2		Προσθήκη κάθε 15.000 χλμ (10.000 μίλια) ή 12 μήνες.								

I : Έλεγχος και, αν είναι απαραίτητο, ρυθμίστε, διορθώστε, καθαρίστε ή αντικαταστήστε.

R : Αντικατάσταση ή αλλαγή.

*1: Ελέγξτε τη στάθμη λαδιού του κινητήρα για διαρροή κάθε 500 χλμ. (350 μίλια) ή πριν ξεκινήσετε ένα μακρύ ταξίδι.

*2: Εάν καλής ποιότητας βενζίνη που πληροί τα πρότυπα καυσίμων της Ευρώπης (EN228) ή ισοδύναμα με πρόσθετα καυσίμων δεν είναι διαθέσιμα, συνιστάται ένα μπουκάλι πρόσθετου. Πρόσθετα είναι διαθέσιμα από τον Εξουσιοδοτημένο Επισκευαστή της HYUNDAI μαζί με πληροφορίες σχετικά με τον τρόπο χρήσης τους. Μην αναμιγνύετε άλλα πρόσθετα.

* Το φίλτρο καυσίμου δεν χρειάζεται συντήρηση αλλά συνιστάται περιοδική επιθεώρηση η οποία εξαρτάται από την ποιότητα του καυσίμου. Εάν υπάρχουν ορισμένα σημαντικά θέματα, όπως περιορισμός ροής καυσίμου, απώλεια ισχύος, δυσκολία στην εκκίνηση κ.λπ., αντικαταστήστε αμέσως το φίλτρο καυσίμου ανεξάρτητα από το πρόγραμμα συντήρησης. Σας συνιστούμε να συμβουλευτείτε έναν Εξουσιοδοτημένο Επισκευαστή της HYUNDAI για λεπτομέρειες.

** Η στάθμη λαδιού κινητήρα πρέπει να ελέγχεται τακτικά και να διατηρείται σωστά. Η λειτουργία με ανεπαρκή ποσότητα λαδιού μπορεί να προκαλέσει ζημιά στον κινητήρα και τέτοιες ζημιές δεν καλύπτονται από την εγγύηση.

Πρόγραμμα Κανονικής Συντήρησης - Για Ευρώπη

ΔΙΑΣΤΗΜΑΤΑ ΣΥΝΤΗΡΗΣΗΣ	Αριθμός μηνών ή απόσταση οδήγησης, όποιο από τα δύο έρθει πρώτο									
	Μήνες	12	24	36	48	60	72	84	96	
ΣΤΟΙΧΕΙΟ ΣΥΝΤΗΡΗΣΗΣ	Μίλια*1.000	10	20	30	40	50	60	70	80	
	Χλμ*1.000	15	30	45	60	75	90	105	120	
Μπουζί *3	Αντικατάσταση κάθε 165.000 χλμ. (102.500 μίλια).									
Σωλήνας αναθυμιάσεων και τάπα ρεζερβουάρ										
Φίλτρο καυσίμου										
Σωλήνας κενού										
Σωληνάκια καυσίμου, κολάρα και συνδέσεις										
HSG (Μίζα υβριδικού & γεννήτρια) μάντας*4										
		12 μήνες, αντικατάσταση κάθε 15.000 χλμ. (10.000 μίλια) ή 12 μήνες, αντικατάσταση κάθε 105.000km(70.000 μίλια) ή 84 μήνες.								

I : Έλεγχος και, αν είναι απαραίτητο, ρυθμίστε, διορθώστε, καθαρίστε ή αντικαταστήστε.

R : Αντικατάσταση ή αλλαγή.

*3 : Για την καλύτερη εξυπηρέτησή σας, μπορεί να αντικατασταθεί πριν από το προβλεπόμενο διάστημα όταν κάνετε συντήρηση άλλων στοιχείων.

*4 : Επιθεωρήστε τον μάντα HSG για ενδείξεις κοψίματος, κροκίδων, υπερβολική φθορά ή κορεσμό λαδιού και αντικαταστήστε εάν είναι απαραίτητο. Σε περίπτωση θορύβου του μάντα κίνησης, ρυθμίστε την τάση του μάντα πριν τον αντικαταστήσετε.

Πρόγραμμα Κανονικής Συντήρησης - Για Ευρώπη

ΔΙΑΣΤΗΜΑΤΑ ΣΥΝΤΗΡΗΣΗΣ	Αριθμός μηνών ή απόσταση οδήγησης, όποιο από τα δύο έρθει πρώτο										
	Μήνες	12	24	36	48	60	72	84	96		
ΣΤΟΙΧΕΙΟ ΣΥΝΤΗΡΗΣΗΣ	Μίλια×1.000	10	20	30	40	50	60	70	80		
	Χλμ×1.000	15	30	45	60	75	90	105	120		
Σύστημα ψύξης		Ελέγξτε “Ρύθμιση και διαρροή στάθμης ψυκτικού” κάθε μέρα. Την πρώτη φορά, έλεγχος στα 60.000 χλμ. (40.000 μίλια) ή 48 μήνες, κατόπιν έλεγχος κάθε 30.000 χλμ. (20.000 μίλια) ή 24 μήνες.									
Ψυκτικό κινητήρα /ψυκτικό μετατροπέα *5		Την πρώτη φορά, αντικατάσταση στα 210.000 χλμ (140.000 μίλια) ή 120 μήνες μετά από αυτό, αντικατάσταση κάθε 30.000 χλμ (20.000 μίλια) ή 24 μήνες *6.									
Όλα τα ηλεκτρικά συστήματα					I					I	
Μπαταρία Πανερωπαϊκού συστήματος eCall (αν έχει τοποθετηθεί)		Αντικατάσταση κάθε 3 χρόνια.									
Υγρά αυτομάτου κιβώτιου		Δεν απαιτείται έλεγχος και σέρβις.									
Σωληνάκια φρένων, κολάρα και συνδέσεις		I	I	I	I	I	I	I	I	I	
Πεντάλ φρένου			I		I		I		I		
Χειρόφρενο			I		I		I		I		
Υγρά φρένων		I	R	I	R	I	R	I	R	R	
Διακόφρενα και τακάκια		I	I	I	I	I	I	I	I	I	

I : Έλεγχος και, αν είναι απαραίτητο, ρυθμίστε, διορθώστε, καθαρίστε ή αντικαταστήστε.

R : Αντικατάσταση ή αλλαγή.

*5: Όταν προσέχετε ψυκτικό, χρησιμοποιήστε μόνο απιονισμένο ή μαλακό νερό για το αυτοκίνητό σας και μην αναμιγνύετε ποτέ σκληρό νερό στο ψυκτικό που έχει πληρωθεί από το εργοστάσιο. Ένα λανθασμένο μείγμα ψυκτικού μπορεί να έχει ως αποτέλεσμα σοβαρή δυσλειτουργία ή ζημιά στον κινητήρα.

*6: Για τη δική σας άνεση μπορεί να αντικατασταθεί πριν από το προβλεπόμενο διάστημα όταν κάνετε σέρβις σε άλλα στοιχεία.

Πρόγραμμα Κανονικής Συντήρησης - Για Ευρώπη

ΔΙΑΣΤΗΜΑΤΑ ΣΥΝΤΗΡΗΣΗΣ	Αριθμός μηνών ή απόσταση οδήγησης, όποιο από τα δύο έρθει πρώτο																	
	Μήνες	12	24	36	48	60	72	84	96	Μίλια*1,000	10	20	30	40	50	60	70	80
ΣΥΝΤΗΡΗΣΗΣ	Χλμ*1,000	15	30	45	60	75	90	105	120									
Κρεμαγιέρα, μπάρες και φούσκες																		
Ημιαξόνια και φούσκες																		
Κεντρικός άξονας																		
Ελαστικά (πίεση & φθορά πέλματος)																		
Μπυλιφόρος μπροστινής ανάρτησης																		
Βίδες και παξιμάδια στο πλαίσιο και το αμάξωμα																		
Ψυκτικό κλιματισμού																		
Συμπιεστής κλιματισμού																		
Φίλτρο αέρα καμπίνας			R		R		R		R		R		R		R		R	
Σύστημα εξάτμισης																		
Λάδι πίσω διαφορικού (4WD) *7																		
Δοχείο μεταφοράς λαδιού (4WD) *7																		

I : Έλεγχος και, αν είναι απαραίτητο, ρυθμίστε, διορθώστε, καθαρίστε ή αντικαταστήστε.

R : Αντικατάσταση ή αλλαγή.

*7: Το λάδι του Δοχείο μεταφοράς/ Πίσω διαφορικού πρέπει να αλλάζονται όποτε έχουν βυθιστεί σε νερό.

Συντήρηση σε Αντίξοες Συνθήκες Χρήσης - Για Ευρώπη

Τα παρακάτω στοιχεία πρέπει να συντηρούνται πιο συχνά σε αυτοκίνητα που χρησιμοποιούνται κυρίως σε αντίξοες συνθήκες οδήγησης. Ανατρέξτε στον παρακάτω πίνακα για τα κατάλληλα διαστήματα συντήρησης.

R : Αντικατάσταση.

I : Έλεγχος και αν είναι απαραίτητο, ρυθμίστε, διορθώστε, καθαρίστε ή αντικαταστήστε.

Στοιχείο συντήρησης	Εργασία συντήρησης	Διαστήματα συντήρησης	Συνθήκες οδήγησης
Λάδι και φίλτρο λαδιού κινητήρα	R	Αντικατάσταση κάθε 7.500 χλμ. (5.000 μίλια) ή 6 μήνες.	A, B, C, D, E, F, G, H, I, J, K, L
Φίλτρο αέρα	R	Αντικατάσταση πιο συχνά, ανάλογα με τις συνθήκες.	C, E
Μπουζί	R	Αντικατάσταση πιο συχνά, ανάλογα με τις συνθήκες.	A, B, H, I
HSG (Μίζα υβριδικού & γεννήτρια) ιμάντας	R	Κάθε 45.000 χλμ. (30.000 μίλια) ή 36 μήνες.	C, D, E, K
	I	Κάθε 15.000 χλμ. (10.000 μίλια) ή 12 μήνες.	
Υγρά αυτόματου κιβωτίου	R	Αντικατάσταση κάθε 90.000 χλμ. (56.000 μίλια).	A, C, D, E, F, G, H, I, K
Κρεμαγιέρα, μπάρες και φούσκες	I	Έλεγχος πιο συχνά, ανάλογα με τις συνθήκες.	C, D, E, F, G
Μπιλιοφόρος εμπρός ανάρτησης	I	Έλεγχος πιο συχνά, ανάλογα με τις συνθήκες.	C, D, E, F, G

Συντήρηση σε Αντίξοες Συνθήκες Χρήσης - Για Ευρώπη

Στοιχείο συντήρησης	Εργασία συντήρησης	Διαστήματα συντήρησης	Συνθήκες οδήγησης
Δίσκοι φρένων και τακάκια, δαγκάνες και ρότορες	I	Αντικατάσταση πιο συχνά, ανάλογα με τις συνθήκες.	C, D, E, G, H
Χειρόφρενο	I	Έλεγχος πιο συχνά, ανάλογα με τις συνθήκες.	C, D, G, H
Ημιαξόνια και φούσκες	I	Έλεγχος πιο συχνά, ανάλογα με τις συνθήκες.	C, D, E, F, G, H, I, J
Κεντρικός άξονας	I	Έλεγχος πιο συχνά, ανάλογα με τις συνθήκες.	C, D, E, F, G, H, I, J
Φίλτρο αέρα καμπίνας	R	Αντικατάσταση πιο συχνά, ανάλογα με τις συνθήκες.	C, E
Λάδι πίσω διαφορικού (4WD)	R	Αντικατάσταση κάθε 120.000 χλμ. (80.000 μίλια).	C, D, E, G, H, I, J
Λάδι κιβωτίου μεταφοράς (4WD)	R	Αντικατάσταση κάθε 120.000 χλμ. (80.000 μίλια).	C, D, E, G, H, I, J

Αντίξοες Συνθήκες οδήγησης

A : Οδήγηση σε επαναλαμβανόμενες μικρές διαδρομές μικρότερες από 8 χλμ (5 μίλια) σε κανονικές θερμοκρασίες ή λιγότερο από 16 χλμ (10 μίλια) σε συνθήκες παγετού.

B : Παρατεταμένο ρελαντί ή οδήγηση με χαμηλή ταχύτητα για μεγάλες αποστάσεις.

C : Οδήγηση σε ανώμαλους, σκονισμένους, γεμάτους λάσπη, χωματοδρόμους, με χαλίκι ή με αλάτι, δρόμους.

D : Οδήγηση σε περιοχές όπου χρησιμοποιείται αλάτι ή άλλα διαβρωτικά υλικά ή σε πολύ κρύο καιρό.

E : Οδήγηση σε κατάσταση πολύς σκόνης.

F : Οδήγηση σε περιοχή με πολύ κίνηση.

G : Οδήγηση σε ανηφόρες, κατηφόρες ή ορεινές περιοχές επαναλαμβανόμενα.

H : Ρυμούλκηση ενός τρέιλερ ή εξοπλισμού κάμπινγκ και οδήγηση με φορτίο στη σχάρα οροφής.

I : Οδήγηση περιπολικού, ταξί, επαγγελματικού αυτοκινήτου ή αυτοκινήτου ρυμούλκησης.

J : Συχνή οδήγηση με υψηλή ταχύτητα ή γρήγορη επιτάχυνση.

K : Συχνή οδήγηση σε συνθήκη στάσης-εκκίνησης.

L : Χρήση λαδιού κινητήρα που δεν συνιστάται (ορυκτό, ημισυνθετικό, βαθμός ιξώδους κ.λ.π.).

ΕΠΕΞΗΓΗΣΗ ΤΩΝ ΣΤΟΙΧΕΙΩΝ ΤΗΣ ΠΡΟΓΡΑΜΜΑΤΙΣΜΕΝΗΣ ΣΥΝΤΗΡΗΣΗΣ

Λάδι και φίλτρο λαδιού κινητήρα

Το λάδι και το φίλτρο λαδιού του κινητήρα θα πρέπει να αντικαθίστανται στα διαστήματα που προβλέπονται από την προγραμματισμένη συντήρηση. Αν οδηγείτε το αυτοκίνητο σε αντίξοες συνθήκες, απαιτείται συχνότερη αντικατάσταση λαδιών και φίλτρου λαδιού.

HSG (Μίζα υβριδικού & γεννήτρια) ιμάντας

Επιθεωρήστε όλους τους ιμάντες HSG για πιθανά κοψίματα, ρωγμές, υπερβολική φθορά ή κορεσμό λαδιού και αντικαταστήστε εάν είναι απαραίτητο.

Ο ιμάντας HSG πρέπει να αλλάζεται στα χρονικά διαστήματα που καθορίζονται στο πρόγραμμα συντήρησης.

Σωληνάκια καυσίμου, κολάρα καυσίμου και συνδέσεις

Ελέγξτε τις σωληνώσεις καυσίμου τα κολάρα καυσίμου και τις συνδέσεις για διαρροές και ζημιά. Συνιστούμε ένα Εξουσιοδοτημένος Επισκευαστής της HYUNDAI να αντικαταστήσει οποιαδήποτε μέρη έχουν βλάβη ή διαρροή.

Φίλτρο καυσίμου

Ένα φραγμένο φίλτρο καυσίμου μπορεί να μειώσει την ταχύτητα που κινείται ένα αυτοκίνητο, να προκαλέσει ζημιά στο σύστημα καυσαερίων και να προκαλέσει πολλαπλά ζητήματα, όπως δυσκολία της εκκίνησης. Αν συγκεντρωθεί μεγάλη ποσότητα από ξένα σωματίδια στο ρεζερβουάρ, μπορεί να απαιτηθεί συχνότερη αντικατάσταση του φίλτρου καυσίμου. Μετά από την τοποθέτηση ενός καινούργιου φίλτρου καυσίμου, δουλέψτε μερικά λεπτά τον κινητήρα και ελέγξτε για διαρροές στις συνδέσεις. Συνιστούμε την εγκατάσταση των φίλτρων καυσίμου από Εξουσιοδοτημένο Επισκευαστή της HYUNDAI.

Σωλήνας αναθυμιάσεων και τάπα πλήρωσης ρεζερβουάρ

Ο σωλήνας αναθυμιάσεων και η τάπα ρεζερβουάρ πρέπει να ελέγχονται σύμφωνα με τα διαστήματα που προβλέπονται στην προγραμματισμένη συντήρηση. Βεβαιωθείτε ότι έχει τοποθετηθεί σωστά ο νέος σωλήνας αναθυμιάσεων ή η τάπα ρεζερβουάρ.

Φίλτρο αέρα

Συνιστάται ένα γνήσιο φίλτρο αέρα της HYUNDAI όταν αντικαθίσταται το φίλτρο.

Μπουζί

Βεβαιωθείτε ότι τα καινούργια μπουζί που θα τοποθετήσετε είναι του σωστού θερμικού βαθμού.

Σύστημα ψύξης

Ελέγξτε τα εξαρτήματα του συστήματος ψύξης, όπως το ψυγείο, το δοχείο διαστολής, τα κολάρα και τις ενώσεις για διαρροή και ζημιά. Αντικαταστήστε τα κατεστραμμένα εξαρτήματα.

Ψυκτικό υγρό/ψυκτικό μετατροπέα

Το ψυκτικό θα πρέπει να αντικαθίσταται στα διαστήματα που προβλέπονται από την προγραμματισμένη συντήρηση.

Υγρά αυτόματου κιβώτιου

Ελέγξτε τα υγρά του αυτόματου κιβώτιου σύμφωνα με την προγραμματισμένη συντήρηση.

Συνιστούμε να αλλάξετε το υγρό του αυτόματου κιβωτίου σε έναν Εξουσιοδοτημένο Επισκευαστή της HYUNDAI σύμφωνα με το πρόγραμμα συντήρησης.

Σωλήνες και τακάκια φρένων

Ελέγξτε οπτικά για σωστή τοποθέτηση, γδαρσίματα, ρωγμές, παραμορφώσεις και οποιαδήποτε διαρροή.

Αντικαταστήστε αμέσως οποιοδήποτε παραμορφωμένο ή κατεστραμμένο εξάρτημα.

Υγρά φρένων

Ελέγξτε τη στάθμη υγρών φρένων στο δοχείο υγρών φρένων. Η στάθμη πρέπει να βρίσκεται ανάμεσα στα σημάδια MIN και MAX στο πλάι του δοχείου. Χρησιμοποιήστε μόνο υδραυλικά υγρά φρένων προδιαγραφής DOT 4.

Χειρόφρενο

Ελέγξτε το σύστημα του χειρόφρενου.

Δισκόφρενα ,Τακάκια φρένων, δαγκάνες, και ρότορες

Ελέγξτε τα τακάκια, τον δίσκο και τον ρότορα για μεγάλη φθορά. Ελέγξτε τις δαγκάνες για διαρροή υγρών.

Για περισσότερες πληροφορίες για το πώς να ελέγξετε τα τακάκια ή το όριο της μεγάλης φθοράς, απευθυνθείτε στο site της Hyundai.

(<http://service.hyundai-motor.com>)

Εξάτμιση και σιγαστήρας

Ελέγξτε οπτικά την εξάτμιση, τον σιγαστήρα και τους βραχίονες για ρωγμές, αλλοιώσεις ή ζημιές. Ξεκινήστε τον κινητήρα και ακούστε προσεκτικά για τυχόν διαρροή καυσαερίων. Σφίξτε τις συνδέσεις ή αντικαταστήστε τα εξαρτήματα όπου είναι απαραίτητο.

Μπουλόνια συγκράτησης ανάρτησης

Ελέγξτε τις συνδέσεις της ανάρτησης για χαλαρά σημεία ή ζημιά. Ξανασφίξτε στην προβλεπόμενη ροπή.

Κιβώτιο διεύθυνσης, σύνδεσμοι και φούσκες/κάτω βραχίονας μπυλιόφρου

Με το αυτοκίνητο σταματημένο και το υβριδικό σύστημα απενεργοποιημένο, ελέγξτε για μεγάλο τζόγο στο τιμόνι. Ελέγξτε τους άξονες για στρεβλώσεις ή ζημιά. Ελέγξτε τις φούσκες και τις σφαιρικές αρθρώσεις για παραμόρφωση, ρωγμές ή ζημιά. Αντικαταστήστε τα κατεστραμμένα εξαρτήματα.

Ημιαξόνια και φούσκες

Ελέγξτε τα ημιαξόνια, τις φούσκες και τους σφικτήρες και ραγίσματα, παραμορφώσεις ή ζημιά. Αντικαταστήστε οποιοδήποτε εξάρτημα έχει υποστεί ζημιά και, αν είναι απαραίτητο, επανατοποθετήστε το προβλεπόμενο γράσο.

Ψυκτικό υγρό κλιματισμού

Ελέγξτε τις σωληνώσεις κλιματισμού και τις συνδέσεις για διαρροές και ζημιά.

Κεντρικός άξονας

Ελέγξτε τον κεντρικό άξονα, τις φούσκες, τους σφικτήρες, τους συνδέσμους από καουτσούκ και το λάστιχο του κεντρικού ρουλεμάν για ρωγμές, φθορές ή ζημιές. Αντικαταστήστε τυχόν φθαρμένα μέρη και, εάν είναι απαραίτητο, ξαναγρασάρετε.

ΛΑΔΙΑ ΚΙΝΗΤΗΡΑ

Έλεγχος στάθμης λαδιών κινητήρα

Το λάδι κινητήρα χρησιμοποιείται για λίπανση και ψύξη, οπότε σταδιακά καταναλώνεται ενώ οδηγείτε το αυτοκίνητο. Ελέγχετε τακτικά και διαχειριστείτε τη στάθμη του λαδιού χρησιμοποιώντας την παρακάτω διαδικασία.

1. Ακολουθήστε όλες τις προφυλάξεις του κατασκευαστή του λαδιού.
2. Βεβαιωθείτε ότι το αυτοκίνητο είναι σε οριζόντιο έδαφος με τον μοχλό ταχυτήτων στη θέση P (Παρκάρισμα) με εφαρμοσμένο το χειρόφρενο και τους τροχούς μπλοκαρισμένους.
3. Εκκινήστε τον κινητήρα και αφήστε τον να φτάσει σε κανονική θερμοκρασία λειτουργίας.
4. Σβήστε τον κινητήρα και περιμένετε για περίπου 15 λεπτά, ώστε το λάδι να επιστρέψει στο κάρτερ λαδιού.
5. Τραβήξτε έξω το δείκτη, σκουπίστε τον, και ξαναβάλτε τον πλήρως στη θέση του.

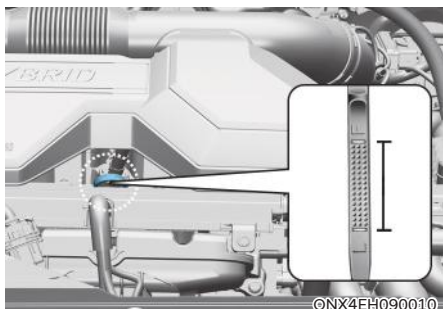

6. Τραβήξτε το δείκτη λαδιού έξω πάλι και ελέγξτε τη στάθμη. Η στάθμη θα πρέπει να είναι μεταξύ F (γεμάτο) και L (χαμηλό).



7. Ελέγξτε εάν η στάθμη λαδιού βρίσκεται μεταξύ της γραμμής F-L και ξαναγεμίστε την εάν η στάθμη λαδιού είναι κοντά στη γραμμή L.

Χρησιμοποιείτε μόνο το συνιστώμενο λάδι κινητήρα. (Βλέπε “Συνιστώμενα λιπαντικά και χωρητικότητες” στο κεφάλαιο 2).

ΣΗΜΕΙΩΣΗ

Για να αποφύγετε ζημιά στον κινητήρα σας:

- Μην υπερπληρώσετε με λάδι τον κινητήρα. Προσθέστε λάδι σε μικρές ποσότητες και επανελέγξτε το επίπεδο για να βεβαιωθείτε ότι ο κινητήρας δεν είναι υπερπληρωμένος.
- Μην χύσετε λάδια όταν προσθέτετε ή αλλάζετε. Χρησιμοποιήστε ένα χωνί για να αποτρέψετε την έκχυση λαδιού στα εξαρτήματα του κινητήρα. Σκουπίστε αμέσως το χυμένο λάδι.
- Η κατανάλωση λαδιού μπορεί να αυξηθεί όταν ροντάρετε το καινούργιο αυτοκίνητο και θα σταθεροποιηθεί μετά τα 6.000 χλμ.
- Η κατανάλωση λαδιού μπορεί να επηρεαστεί από τις συνθήκες οδήγησης, κλιματολογικές συνθήκες, συνθήκες κυκλοφορίας, της ποιότητας λαδιού κ.λπ. Επομένως, συνιστάται να ελέγχετε τακτικά τη στάθμη του λαδιού και να συμπληρώνετε αν είναι απαραίτητο.
- Το διάστημα αλλαγής του λαδιού έχει οριστεί με σκοπό την αποφυγή της αλλοίωσης του λαδιού και δεν σχετίζεται με την ποσότητα της κατανάλωσης. Επομένως, ελέγχετε και συμπληρώνετε τακτικά.

Έλεγχος λαδιού κινητήρα και φίλτρο

Σας συνιστούμε να αντικαταστήσετε το λάδι κινητήρα και το φίλτρο σε έναν Εξουσιοδοτημένο Επισκευαστή της HYUNDAI σύμφωνα με το Πρόγραμμα Συντήρησης στην αρχή αυτού του κεφαλαίου.

ΠΡΟΕΙΔΟΠΟΙΗΣΗ

- Εάν υπερβείτε το πρόγραμμα συντήρησης για την αντικατάσταση του λαδιού κινητήρα, η απόδοση του λαδιού μπορεί να επιδεινωθεί και να επηρεαστεί η κατάσταση του κινητήρα. Επομένως, πρέπει να τηρείται ο κύκλος αντικατάστασης.
- Για να διατηρήσετε τον κινητήρα σε άριστη κατάσταση, χρησιμοποιήστε το συνιστώμενο λάδι κινητήρα. Εάν δεν χρησιμοποιείτε το συνιστώμενο λάδι, αντικαταστήστε το σύμφωνα με την συντήρηση σε αντίξοες συνθήκες χρήσης.

ΠΡΟΕΙΔΟΠΟΙΗΣΗ

- Τα μεταχειρισμένα λάδια μπορεί να προκαλέσουν ερεθισμό ή καρκίνο αν παραμείνουν σε επαφή με το δέρμα για παρατεταμένο χρονικό διάστημα.
- Τα μεταχειρισμένα λάδια περιέχουν χημικά τα οποία έχουν προκαλέσει καρκίνο σε πειραματόζωα. Να προστατεύετε πάντα το δέρμα σας, πλένοντας τα χέρια σας καλά με σαπούνι και ζεστό νερό το συντομότερο δυνατό μετά από το χειρισμό μεταχειρισμένων λαδιών.
- Εάν η πίεση λαδιού μειωθεί λόγω ανεπαρκούς λαδιού κινητήρα κ.λπ., ανάβει η προειδοποιητική λυχνία πίεσης λαδιού και ενεργοποιείται ένα βελτιωμένο σύστημα προστασίας του κινητήρα που περιορίζει την ισχύ του κινητήρα. Μετά από αυτό, η προειδοποιητική λυχνία κινητήρα ανάβει εάν οδηγείτε συνεχόμενα. Όταν η πίεση λαδιού επανέλθει στο βέλτιστο επίπεδο, η προειδοποιητική λυχνία πίεσης λαδιού και το σύστημα προστασίας που περιορίζει την ισχύ του κινητήρα θα σβήσουν.

ΨΥΚΤΙΚΟ ΥΓΡΟ ΚΙΝΗΤΗΡΑ/ ΨΥΚΤΙΚΟ ΜΕΤΑΤΡΟΠΕΑ

Το υψηλής πίεσης σύστημα ψυκτικού έχει ένα δοχείο γεμάτο με αντιψυκτικό για όλο το χρόνο. Το δοχείο είναι γεμισμένο από το εργοστάσιο.

Ελέγξτε την αντιψυκτική προστασία και τη στάθμη ψυκτικού τουλάχιστον μια φορά το χρόνο, κατά την έναρξη της χειμερινής περιόδου και πριν ταξιδέψετε σε κρύο κλίμα.

Έλεγχος στάθμης ψυκτικού

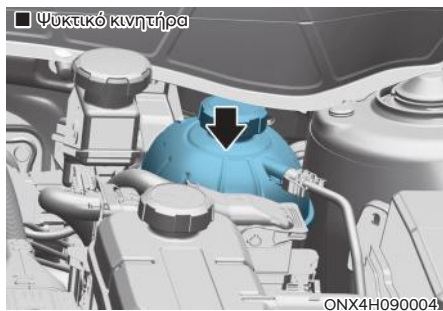

Ελέγξτε την κατάσταση και τις συνδέσεις όλων των κολάρων του συστήματος ψύξης και τα κολάρια του καλοριφέρ. Αντικαταστήστε οποιοδήποτε φουσκωμένο ή παραμορφωμένο κολάρο.

Η στάθμη ψυκτικού θα πρέπει να βρίσκεται ανάμεσα στα σημάδια MAX και MIN στο πλάι του δοχείου ψυκτικού όταν ο κινητήρας είναι κρύος.

Εάν η στάθμη ψυκτικού είναι χαμηλή, προσθέστε το επιλεγμένο αντιψυκτικό στην κατάλληλη αναλογία μείγματος ψυκτικού για να φέρετε τη στάθμη στο σημάδι MAX, αλλά μην υπερπληρώσετε.

Αν απαιτείται συχνή συμπλήρωση ψυκτικού, συνιστούμε να απευθυνθείτε σε έναν Εξουσιοδοτημένο Επισκευαστή της HYUNDAI για να ελέγξει το σύστημα ψύξης.

ΠΡΟΕΙΔΟΠΟΙΗΣΗ



Μην αφαιρείτε ποτέ την τάπα ψυγείου και/ή την τάπα του ψυκτικού υγρού του μετατροπέα ή το πώμα αποστράγγισης ενώ ο κινητήρας και το ψυγείο είναι ζεστά. Το ζεστό ψυκτικό και ο ατμός μπορεί να πεταχτούν υπό πίεση, προκαλώντας σοβαρό τραυματισμό.

- Σβήστε τον κινητήρα και περιμένετε να κρυσώσει. Να είστε ιδιαίτερα προσεκτικοί όταν αφαιρείτε την τάπα ψυγείου και/ή την τάπα του ψυκτικού του μετροπέα. Τυλίξτε γύρω της μια χοντρή πετσέτα και περιστρέψτε αργά αριστερόστροφα μέχρι το πρώτο στοπ. Απομακρυνθείτε ενώ εκτονώνεται η πίεση από το σύστημα ψύξης. Όταν είστε σίγουροι ότι έχει εκτονωθεί όλη η πίεση, πιέστε προς τα κάτω την τάπα, χρησιμοποιώντας μια χοντρή πετσέτα και συνεχίστε να περιστρέφετε αριστερόστροφα για να την αφαιρέσετε.

i Πληροφορία

Το επίπεδο ψυκτικού του κινητήρα και / ή του ψυκτικού μέσω του μετατροπέα επηρεάζεται από τη θερμοκρασία του υβριδικού συστήματος. Πριν από τον έλεγχο ή την επαναπλήρωση του ψυκτικού κινητήρα και / ή του μετατροπέα, απενεργοποιήστε το υβριδικό σύστημα.

! ΠΡΟΕΙΔΟΠΟΙΗΣΗ



Το ηλεκτρικό μοτέρ του ανεμιστήρα ψύξης μπορεί να συνεχίσει να λειτουργεί ή να ξεκινήσει όταν ο κινητήρας δεν λειτουργεί και μπορεί να προκαλέσει ένα σοβαρό ατύχημα. Κρατήστε τα χέρια, τα ρούχα και τα εργαλεία μακριά από τα περιστρεφόμενα πτερύγια της φτερωτής.

Σβήστε πάντα το αυτοκίνητο εκτός αν πρέπει να επιθεωρηθεί με τον κινητήρα σε λειτουργία. Να είστε προσεκτικοί καθώς ο ανεμιστήρας μπορεί να λειτουργεί αν ο αρνητικός ακροδέκτης (-) της μπαταρίας δεν έχει αποσυνδεθεί.

! Πληροφορία

Βεβαιωθείτε ότι η τάπα του ψυγείου είναι καλά κλεισμένη μετά την επαναπλήρωση του ψυκτικού. Διαφορετικά, ο κινητήρας θα μπορούσε να υπερθερμανθεί ενώ οδηγείτε.



1. Ελέγξτε αν η ετικέτα της τάπας του ψυκτικού είναι ευθεία μπροστά.

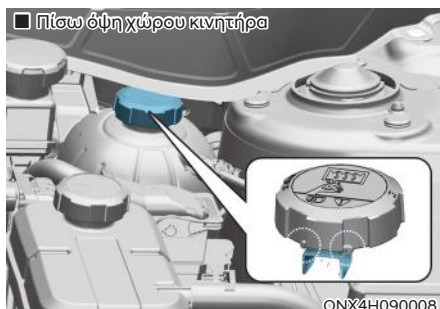

2. Βεβαιωθείτε ότι οι μικρές προεξοχές στο εσωτερικό της τάπας ψυκτικού είναι καλά ασφαλισμένες.

Συνιστώμενο ψυκτικό κινητήρα

- Κατά την προσθήκη ψυκτικού, χρησιμοποιήστε μόνο απεσταγμένο, απιονισμένο ή μαλακό νερό για το αυτοκίνητό σας και μην αναμειγνύετε ποτέ σκληρό νερό στο ψυκτικό που έχει πληρωθεί από το εργοστάσιο.
- Ένα λανθασμένο μείγμα ψυκτικού μπορεί να έχει ως αποτέλεσμα σοβαρή δυσλειτουργία ή ζημιά στον κινητήρα/υβριδικό σύστημα.
- Ο κινητήρας στο αυτοκίνητο σας έχει μέρη από αλουμίνιο και πρέπει να τα προστατεύετε από ψυκτικό με βάση αιθυλενογλυκόλη για να αποφύγετε τη διάβρωση και το πάγωμα.
- Μην χρησιμοποιείτε ψυκτικό με αιθανόλη ή μεθανόλη και μην τα αναμειγνύετε με το εργοστασιακό ψυκτικό.
- Μην χρησιμοποιείτε ένα διάλυμα με περισσότερο από 60% αντιψυκτικό ή λιγότερο από 35% αντιψυκτικό, γιατί θα μειώσει την αποτελεσματικότητα του διαλύματος.

Για την επί τοις εκατό αναλογία μείγματος, ανατρέξτε στον παρακάτω πίνακα:

Θερμοκρασία περιβάλλοντος	Αναλογία Μείγματος (κατ' όγκο)	
	Αντιψυκτικό	Νερό
-15°C (5°F)	35	65
-25°C (-31°F)	40	60
-35°C (31°F)	50	50
-45°C (-49°F)	60	40

Πληροφορία

Αν δεν είστε σίγουροι για την αναλογία του μείγματος, ένα αντιψυκτικό μείγμα με 50% νερό και 50% αντιψυκτικό είναι το ευκολότερο να γίνει, αφού θα είναι ίδια ποσότητα από το καθένα. Είναι κατάλληλο για χρήση για θερμοκρασίες από -35 ° C (-31 ° F) και υψηλότερες.

Αλλαγή ψυκτικού υγρού

Σας συνιστούμε να αλλάζετε το ψυκτικό σε έναν Εξουσιοδοτημένο Επισκευαστή HYUNDAI, σύμφωνα με το Πρόγραμμα Συντήρησης στην αρχή του κεφαλαίου.

ΠΡΟΕΙΔΟΠΟΙΗΣΗ

Μη χρησιμοποιήσετε ψυκτικό υγρό κινητήρα ή αντιψυκτικό στο δοχείο πλυστικής.

Το ψυκτικό υγρό μπορεί να εμποδίσει σοβαρά την ορατότητα όταν ψεκάζεται στο παρμπρίζ και επίσης, μπορεί να προκαλέσει απώλεια ελέγχου του αυτοκινήτου με αποτέλεσμα ένα ατύχημα.

Το ψυκτικό του κινητήρα μπορεί επίσης να προκαλέσει βλάβη στη βαφή και την επένδυση του αμαξώματος.

ΣΗΜΕΙΩΣΗ

Για να αποφύγετε ζημιά σε μέρη του κινητήρα, τοποθετήστε μια χοντρή πετσέτα γύρω από την τάπα ψυγείου και/ή την τάπα του ψυκτικού του μετατροπέα για να αποφύγετε την υπερχειλίση του ψυκτικού σε μέρη του κινητήρα, όπως ο εναλλάκτης.

ΙΜΑΝΤΑΣ ΜΙΖΑΣ ΥΒΡΙΔΙΚΟΥ ΚΑΙ ΓΕΝΝΗΤΡΙΑΣ (HSG)

Έλεγχος της μίζας Υβριδικού και μάντα Γεννήτριας (HSG)

Σας συνιστούμε να ελέγξετε ή να αντικαταστήσετε τον μάντα HSG σύμφωνα με το Πρόγραμμα Συντήρησης σε αυτό το κεφάλαιο από έναν Εξουσιοδοτημένο Επισκευαστή της HYUNDAI.



ΠΡΟΣΟΧΗ

Όταν ο μάντας HSG έχει φθαρεί ή έχει υποστεί ζημιά, αντικαταστήστε τον.

Διαφορετικά, μπορεί να προκληθεί υπερθέρμανση του κινητήρα ή εκφόρτιση της μπαταρίας.



ΠΡΟΕΙΔΟΠΟΙΗΣΗ

- Σβήστε το αυτοκίνητο ενώ ελέγχετε τον κινητήρα ή τον μάντα HSG . Διαφορετικά μπορεί να προκληθεί σοβαρός τραυματισμός.
- Κρατήστε τα χέρια, τα ρούχα κλπ. μακριά από τον μάντα HSG.

ΥΓΡΑ ΦΡΕΝΩΝ

Έλεγχος στάθμης υγρών φρένων



Ελέγχετε περιοδικά τη στάθμη υγρών στο δοχείο. Η στάθμη υγρών πρέπει να βρίσκεται ανάμεσα στα σημάδια MIN και MAX στο πλάι του δοχείου.

Πριν αφαιρέσετε την τάπα του δοχείου και προσθέσετε υγρά φρένων, καθαρίστε καλά την περιοχή γύρω από την τάπα του δοχείου, για να εμποδίσετε την ρύπανση των υγρών φρένων.

Αν η στάθμη είναι χαμηλή, συμπληρώστε υγρά μέχρι τη στάθμη MAX. Η στάθμη θα πέσει με την πάροδο των χιλιομέτρων. Αυτό είναι μια φυσιολογική κατάσταση που σχετίζεται με τη φθορά των τακακιών.

Αν η στάθμη υγρών είναι εξαιρετικά χαμηλή, σας συστήνουμε να ελέγξετε το σύστημα φρένων σε έναν Εξουσιοδοτημένο Επισκευαστή της HYUNDAI.



ΠΡΟΕΙΔΟΠΟΙΗΣΗ

Αν το σύστημα φρένων απαιτεί τη συχνή συμπλήρωση υγρών, μπορεί να υπάρχει διαρροή. Σας συνιστούμε να ελέγξετε το αυτοκίνητο σε έναν Εξουσιοδοτημένο Επισκευαστή HYUNDAI.



ΠΡΟΕΙΔΟΠΟΙΗΣΗ

Μην αφήσετε υγρά φρένων να έρθουν σε επαφή με τα μάτια σας. Αν έρθουν σε επαφή με τα μάτια σας, θα πρέπει να τα ξεπλύνετε με καθαρό νερό για τουλάχιστον 15 λεπτά και να πάρετε άμεση ιατρική φροντίδα.

ΣΗΜΕΙΩΣΗ

- Μην αφήσετε τα υγρά φρένων να έρθουν σε επαφή με τη βαφή του αυτοκινήτου, γιατί αυτό θα έχει ως αποτέλεσμα ζημιά στη βαφή.
- Τα υγρά φρένων, που έχουν εκτεθεί στον αέρα για μεγάλο χρονικό διάστημα, δεν θα πρέπει να χρησιμοποιούνται ΠΟΤΕ, γιατί η ποιότητά τους δεν μπορεί να εγγυηθεί. Πρέπει να απορρίπτονται με τον σωστό τρόπο.
- Μη χρησιμοποιείτε λάθος είδος υγρών φρένων. Λίγες σταγόνες ορυκτέλαιου, όπως λάδια κινητήρα στο σύστημα φρένων, μπορεί να προκαλέσουν ζημιά στα εξαρτήματα του συστήματος.



Πληροφορία

Χρησιμοποιήστε μόνο το ειδικό υγρό φρένων (ανατρέξτε στην ενότητα “Συνιστώμενα λιπαντικά και χωρητικότητες” στο κεφάλαιο 2).

ΥΓΡΑ ΠΛΥΣΤΙΚΗΣ

Έλεγχος στάθμης υγρών πλυστικής

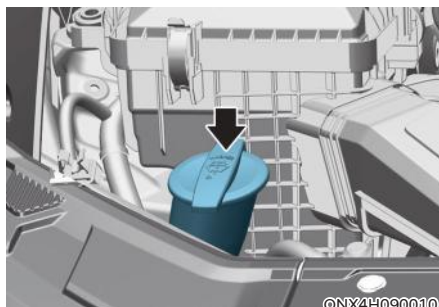

Ελέγξτε τη στάθμη υγρών στο δοχείο πλυστικής και συμπληρώστε υγρά αν είναι απαραίτητο. Αν δεν υπάρχει διαθέσιμο υγρό πλυστικής, μπορείτε να χρησιμοποιήσετε κανονικό νερό. Ωστόσο, η χρήση διαλύματος πλυστικής με αντιψυκτικά χαρακτηριστικά σε κρύα κλίματα εμποδίζει το πάγωμα.



ΠΡΟΕΙΔΟΠΟΙΗΣΗ

Για να αποφύγετε σοβαρό τραυματισμό ή θάνατο, ακολουθήστε τις παρακάτω οδηγίες ασφάλειας όταν χρησιμοποιείτε υγρά πλυστικής:

- Μη χρησιμοποιείτε ψυκτικό κινητήρα ή αντιψυκτικό στο δοχείο υγρού πλυστικής. Το ψυκτικό κινητήρα μπορεί να εμποδίσει σημαντικά την ορατότητα όταν ψεκάζεται στο παρμπρίζ και μπορεί να προκαλέσει απώλεια ελέγχου του αυτοκινήτου με αποτέλεσμα ατύχημα ή ζημιά στη βαφή και το αμάξωμα.
- Μην αφήνετε σπινθήρες ή φλόγες να έρθουν σε επαφή με το υγρό πλυστικής ή το δοχείο υγρών πλυστικής. Τα υγρά πλυστικής μπορεί να περιέχουν αλκοόλη και να είναι εύφλεκτα.
- Μη πιείτε υγρό πλυστικής και αποφύγετε επαφή με το δέρμα. Τα υγρά πλυστικής είναι δηλητηριώδη για τους ανθρώπους και τα ζώα.
- Κρατήστε τα υγρά πλυστικής μακριά από παιδιά και ζώα.

ΦΙΛΤΡΟ ΑΕΡΑ

Αντικατάσταση φίλτρου

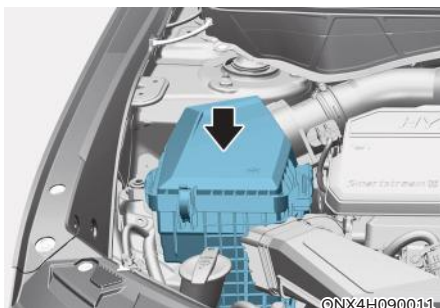

Μην επιχειρήσετε να πλύνετε ή να το ξεπλύνετε, καθώς το νερό θα βλάψει το φίλτρο.

Σε περίπτωση ρύπανσης, το φίλτρο αέρα πρέπει να αντικατασταθεί.

Αντικαταστήστε το φίλτρο σύμφωνα με το Πρόγραμμα Συντήρησης.

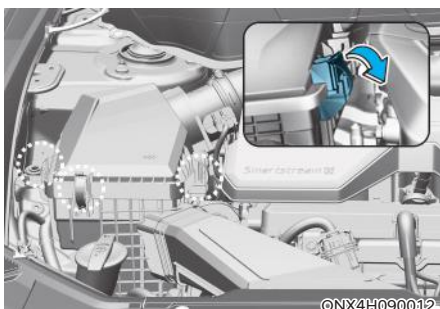

1. Χαλαρώστε τα κλιπ στερέωσης του καλύμματος του φίλτρου αέρα και ανοίξτε το κάλυμμα.

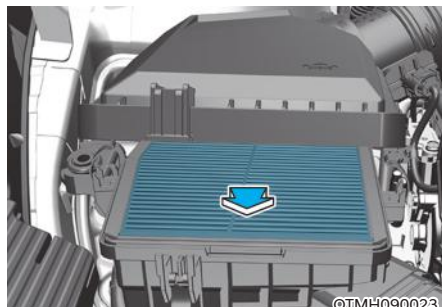

2. Σκουπίστε το εσωτερικό του φίλτρου.
3. Αντικαταστήστε το φίλτρο αέρα.
4. Κλειδώστε το κάλυμμα με τα κλιπ του καλύμματος.
5. Ελέγξτε αν το κάλυμμα είναι σωστά εγκατεστημένο.

i Πληροφορία

Αν το αυτοκίνητο λειτουργεί σε εξαιρετικά αμμώδεις ή με σκόνη περιοχές, θα πρέπει να αντικαθιστάτε το φίλτρο πιο συχνά από τα συνηθισμένα συνιστώμενα διαστήματα. (Ανατρέξτε στη “Συντήρηση για αντίξοες συνθήκες οδήγησης” σε αυτό το κεφάλαιο).

ΣΗΜΕΙΩΣΗ

- Μην οδηγείτε χωρίς το φίλτρο αέρα. Αυτό θα έχει ως αποτέλεσμα εκτεταμένη φθορά του κινητήρα
- Όταν αφαιρείτε το φίλτρο αέρα, προσέξτε να μην εισχωρήσουν στην εισαγωγή σκόνη ή βρομιά, γιατί μπορεί να προκληθεί ζημιά.
- Χρησιμοποιήστε γνήσια ανταλλακτικά της HYUNDAI ή ισοδύναμα που είναι κατάλληλα για το αυτοκίνητο σας. Η χρήση μη γνήσιων ανταλλακτικών μπορεί να προκαλέσει ζημιά στον αισθητήρα ροής αέρα.

ΦΙΛΤΡΟ ΑΕΡΑ ΚΑΜΠΙΝΑΣ

Έλεγχος φίλτρου

Το φίλτρο αέρα κλιματισμού πρέπει να αντικαθίσταται σύμφωνα με την Προγραμματισμένη Συντήρηση. Αν το αυτοκίνητο λειτουργεί σε πόλεις με μολυσμένο αέρα ή σε σκονισμένους δρόμους για μεγάλο χρονικό διάστημα, θα πρέπει να ελέγχεται πιο συχνά και να αντικαθίσταται νωρίτερα. Αντικαταστήστε το φίλτρο αέρα καμπίνας ακολουθώντας την παρακάτω διαδικασία και να είστε προσεκτικοί για να μην κάνετε ζημιά σε άλλα εξαρτήματα.

Αντικατάσταση φίλτρου

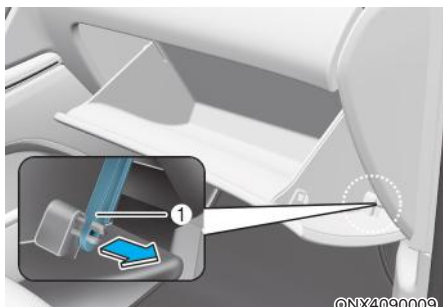

©NX4090009

1. Ανοίξτε το ντουλαπάκι και αφαιρέστε τη ράβδο στήριξης (1).

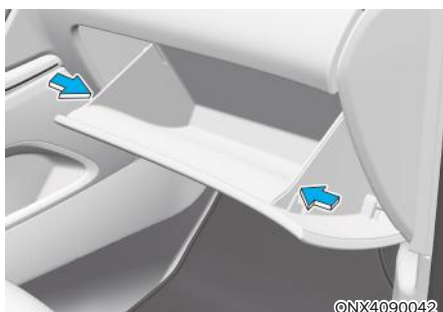

©NX4090042

2. Πιέστε και τις δύο πλευρές του ντουλαπιού όπως φαίνεται στην εικόνα. Αυτό θα εξασφαλίσει ότι οι πείροι θα απελευθερωθούν επιτρέποντας στο ντουλαπάκι να κρέμεται.

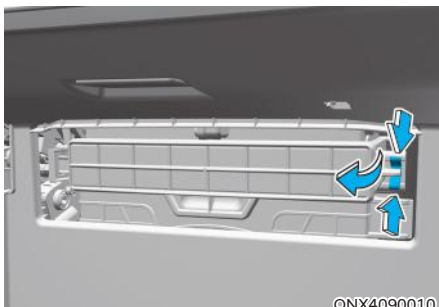

©NX4090010

3. Πιέστε και κρατήστε πατημένο το κλιπ στην δεξιά πλευρά του καλύμματος.
4. Τραβήξτε το κάλυμμα.
5. Αντικαταστήστε το φίλτρο αέρα καμπίνας.
6. Επανασυναρμολογήστε με την αντίστροφη σειρά.

ΣΗΜΕΙΩΣΗ



©NX4090011

Εγκαταστήστε ένα νέο φίλτρο αέρα κλιματισμού στη σωστή κατεύθυνση, με το σύμβολο του βέλους (↓) να κοιτάει προς τα κάτω, για να αποφύγετε τον θόρυβο και την μείωση της αποτελεσματικότητάς του.

ΜΑΚΤΡΑ ΥΑΛΟΚΑΘΑΡΙΣΤΗΡΩΝ

Έλεγχος μάκτρου

Συγκεντρώσεις από ξένα σώματα είτε στο παρμπρίζ είτε στα μάκτρα μπορούν να μειώσουν την αποτελεσματικότητα των υαλοκαθαριστήρων.

Συνηθισμένες πηγές μόλυνσης είναι τα έντομα, το ρετσίνι των δένδρων, και το ζεστό κερί που χρησιμοποιείται σε ορισμένα πλυντήρια αυτοκινήτων.

Αν τα μάκτρα δεν σαρώνουν κανονικά, καθαρίστε τόσο το παρμπρίζ όσο και τα μάκτρα με ένα καλό καθαριστικό ή μαλακό απορρυπαντικό και ξεπλύνετε με άφθονο καθαρό νερό.

ΣΗΜΕΙΩΣΗ

Για να αποφύγετε ζημιά στα μάκτρα, τους βραχίονες ή σε άλλα εξαρτήματα, μην:

- Χρησιμοποιείτε βενζίνη, κηροζίνη, διαλύτη βαφής ή άλλους διαλύτες πάνω τους ή κοντά τους.
- Επιχειρήσετε να μετακινήσετε τους υαλοκαθαριστήρες χειροκίνητα.
- Χρησιμοποιείτε μη γνήσια μάκτρα υαλοκαθαριστήρων.



Πληροφορία

Το θερμό κερί του εμπορίου που χρησιμοποιείται σε αυτόματα πλυντήρια είναι γνωστό ότι δυσκολεύει τον καθαρισμό του παρμπρίζ.



Πληροφορία

Τα μάκτρα υαλοκαθαριστήρων είναι αναλώσιμα είδη. Η κανονική φθορά τους μπορεί να μην καλύπτεται από την εγγύηση του αυτοκινήτου σας.

Αντικατάσταση μάκτρου

Όταν οι υαλοκαθαριστήρες δεν καθαρίζουν πλέον ικανοποιητικά, μπορεί να έχουν φθαρεί ή σχιστεί τα μάκτρα, οπότε και απαιτείται η αντικατάστασή τους.

ΣΗΜΕΙΩΣΗ

Για να αποφύγετε ζημιά στους βραχίονες των υαλοκαθαριστήρων ή σε άλλα εξαρτήματα, μην επιχειρήσετε να μετακινήσετε τους υαλοκαθαριστήρες χειροκίνητα.

ΣΗΜΕΙΩΣΗ

Η χρήση μη γνήσιων μάκτρων μπορεί να έχει ως αποτέλεσμα δυσλειτουργία και βλάβη των υαλοκαθαριστήρων.

ΣΗΜΕΙΩΣΗ

- Για να αποφύγετε ζημιά στο καπό και στους βραχίονες των υαλοκαθαριστήρων, οι βραχίονες πρέπει να σηκώνονται μόνο στην τελείως πάνω θέση.
- Να επιστρέψετε πάντα τους βραχίονες στο παρμπρίζ πριν ξεκινήσετε το ταξίδι σας.

Θέσεις σέρβις υαλοκαθαριστήρα μπροστινού παρμπρίζ

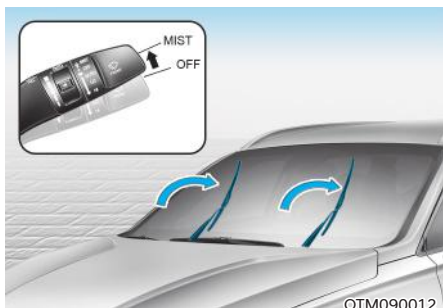

Αυτό το αυτοκίνητο έχει ένα “κρυφό” σχεδιασμό για τους υαλοκαθαριστήρες, που σημαίνει ότι οι υαλοκαθαριστήρες δεν μπορούν να ανυψωθούν όταν βρίσκονται στην κάτω θέση τους.

1. Εντός 20 δευτερολέπτων από το σβήσιμο του κινητήρα, σηκώστε και κρατήστε το μοχλό υαλοκαθαριστήρα πάνω στη θέση MIST (ή κάτω στη θέση V) για περίπου 2 δευτερόλεπτα έως ότου οι υαλοκαθαριστήρες μετακινηθούν στην πάνω θέση σκουπίσματος.
2. Τότε μπορείτε να σηκώσετε τους υαλοκαθαριστήρες από το παρμπρίζ.
3. Τοποθετήστε απαλά τους υαλοκαθαριστήρες πίσω στο παρμπρίζ.
4. Γυρίστε τους υαλοκαθαριστήρες σε οποιαδήποτε θέση ON για να τους επιστρέψετε στην κάτω κανονική τους θέση.

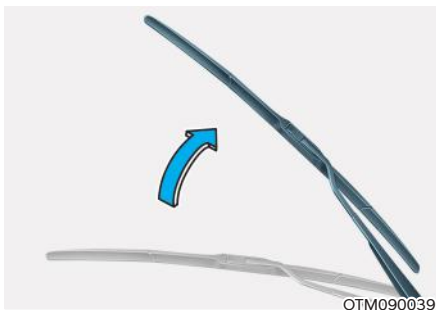

1. Ανυψώστε τον βραχίονα.

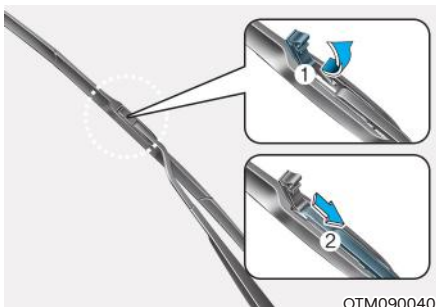

2. Σηκώστε το κλιπ του μάκτρο του υαλοκαθαριστήρα. Στη συνέχεια, τραβήξτε προς τα κάτω το συγκρότημα μάκτρο και αφαιρέστε το.

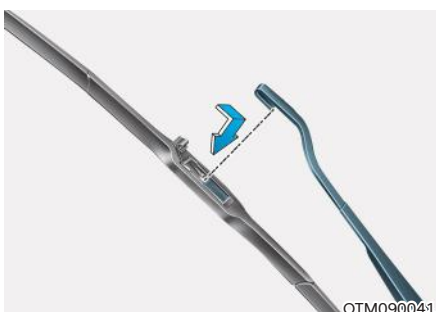

3. Τοποθετήστε το καινούργιο μάκτρο με την αντίστροφη σειρά από την εξαγωγή.
4. Επαναφέρετε τον βραχίονα του υαλοκαθαριστήρα στο παρμπρίζ.

Αντικατάσταση υαλοκαθαριστήρα πίσω παρμπρίζ

Μετακινήστε τον πίσω υαλοκαθαριστήρα στο κάτω μεσαίο τμήμα και σηκώστε το βραχίονα του υαλοκαθαριστήρα. Τραβήξτε το μάκτρο για να το αφαιρέσετε.



1. Μέσα σε 20 δευτερόλεπτα από την τοποθέτηση του διακόπτη ανάφλεξης του αυτοκινήτου στη θέση OFF, τραβήξτε προς τα κάτω το μοχλό υαλοκαθαριστήρα στη θέση MIST για πάνω από 2 δευτερόλεπτα έως ότου ο υαλοκαθαριστήρας μετακινηθεί κάτω στο κάτω μεσαίο τμήμα.

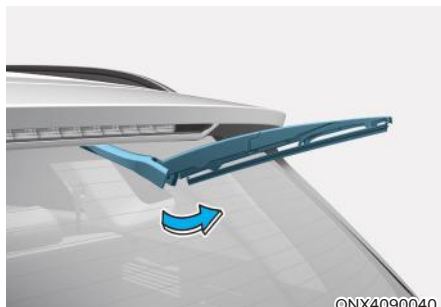

2. Ανυψώστε το βραχίονα υαλοκαθαριστήρα.



3. Σηκώστε το μάκτρο του υαλοκαθαριστήρα και τραβήξτε το έξω.



ONX4E090052

4. Τοποθετήστε την νέα μονάδα του μάκτρου εισάγοντας το κεντρικό τμήμα στην υποδοχή του βραχίονα του υαλοκαθαριστήρα, μέχρι να κουμπώσει με ένα κλικ.

Όταν ολοκληρωθεί η αντικατάσταση, αφήστε τον βραχίονα του υαλοκαθαριστήρα στη θέση του στο πίσω παρμπρίζ και γυρίστε τον διακόπτη ανάφλεξης του αυτοκινήτου στη θέση ON. Λειτουργήστε τους υαλοκαθαριστήρες για να ελέγξετε ότι το μάκτρο έχει εγκατασταθεί σωστά.

5. Βεβαιωθείτε ότι το μάκτρο είναι τοποθετημένο σωστά δοκιμάζοντας να το τραβήξετε λίγο.

Για να αποφύγετε ζημιά στους βραχίονες των υαλοκαθαριστήρων ή σε άλλα εξαρτήματα, συνιστούμε να αντικαταστήσετε τα μάκτρα σε έναν Εξουσιοδοτημένο Επισκευαστή της HYUNDAI.

ΠΡΟΣΟΧΗ

Εάν πιέσετε υπερβολικά τον βραχίονα του υαλοκαθαριστήρα ενώ τραβάτε το μάκτρο, μπορεί να υποστεί ζημιά το κεντρικό τμήμα.

ΠΡΟΣΟΧΗ

- Οι υαλοκαθαριστήρες δεν μπορούν να λειτουργήσουν για περίπου 10 δευτερόλεπτα όταν λειτουργείτε τους υαλοκαθαριστήρες χωρίς υγρό πλύσης ή με παγωμένα τα μάκτρα. Αυτό δεν είναι δυσλειτουργία, είναι ένα σύστημα προστασίας του υαλοκαθαριστήρα που ενεργοποιείται από την υπερφόρτωση στο κύκλωμα του μοτέρ του υαλοκαθαριστήρα.
- Το μπροστινό παρμπρίζ πρέπει να καθαρίζεται με σωλήνα νερού και να σκουπίζεται με καθαρή πετσέτα με τους υαλοκαθαριστήρες προς τα πάνω. Επίσης, τα μάκτρα πρέπει να σκουπίζονται καθαρά όταν γρασάρετε ή βάζετε κεριά στα μάκτρα.

ΜΠΑΤΑΡΙΑ



ΠΡΟΕΙΔΟΠΟΙΗΣΗ

Για να αποφύγετε **ΣΟΒΑΡΟ ΤΡΑΥΜΑΤΙΣΜΟ** ή **ΘΑΝΑΤΟ** σε εσάς ή τους παρευρισκόμενους, πρέπει πάντα να ακολουθείτε τις παρακάτω προφυλάξεις όταν δουλεύετε κοντά ή όταν χειρίζεστε μια μπαταρία:



Πρέπει πάντα να διαβάζετε και να ακολουθείτε τις παρακάτω οδηγίες προσεκτικά όταν χειρίζεστε μια μπαταρία.



Φοράτε πάντα προστατευτικά γυαλιά σχεδιασμένα για να προστατέψετε τα μάτια σας από πιτσίλισμα οξέος.



Κρατήστε μακριά όλες τις φλόγες, τους σπινθήρες ή τα υλικά καπνίσματος από την μπαταρία.



Το υδρογόνο παρουσιάζεται πάντα στα στοιχεία της μπαταρίας είναι ένα εξαιρετικά εύφλεκτο αέριο και μπορεί να εκραγεί αν αναφλεγεί.



Κρατήστε τις μπαταρίες μακριά από τα παιδιά.



Οι μπαταρίες περιέχουν θειικό οξύ το οποίο είναι πολύ διαβρωτικό. Μην αφήνετε το οξύ να έρθει σε επαφή με τα μάτια, το δέρμα ή τα ρούχα σας.

Αν τα μάτια σας έρθουν σε επαφή με οξύ, ξεπλύνετέ τα με καθαρό νερό για τουλάχιστον 15 λεπτά και ζητήστε αμέσως ιατρική βοήθεια. Αν το οξύ έρθει σε επαφή με το δέρμα σας, ξεπλύνετε καλά την περιοχή που ήρθε σε επαφή. Αν νιώθετε πόνο ή αίσθηση καψίματος, αναζητήστε αμέσως ιατρική βοήθεια.

- Όταν ανυψώνετε μια μπαταρία με πλαστικό περίβλημα, η υπερβολική πίεση στο περίβλημα μπορεί να προκαλέσει διαρροή οξέων. Ανυψώστε την με ένα φορέα μπαταρίας ή με τα χέρια σας στις αντίθετες γωνίες.
- Μην επιχειρήσετε να εκκινήσετε με καλώδια το αυτοκίνητο σας, αν έχει παγώσει η μπαταρία.
- Μην επιχειρήσετε ΠΟΤΕ να επαναφορτίσετε την μπαταρία όταν είναι συνδεδεμένα τα καλώδια της μπαταρίας.
- Το ηλεκτρικό σύστημα ανάφλεξης λειτουργεί με υψηλή τάση. Μην αγγίζετε ΠΟΤΕ αυτά τα εξαρτήματα με τον κινητήρα να λειτουργεί ή όταν ο διακόπτης ανάφλεξης βρίσκεται στη θέση ON.

ΣΗΜΕΙΩΣΗ

- Όταν δε χρησιμοποιείτε το αυτοκίνητο για μεγάλη χρονική περίοδο σε μέρος με χαμηλή θερμοκρασία, αποσυνδέστε την μπαταρία και κρατήστε τη σε εσωτερικό χώρο.
- Να φορτίζετε πάντα τελείως τη μπαταρία, για να αποφύγετε βλάβη σε περιοχές με χαμηλή θερμοκρασία.

ΣΗΜΕΙΩΣΗ

Αν συνδέσετε με εξουσιοδοτημένες ηλεκτρονικές συσκευές στη μπαταρία, η μπαταρία μπορεί να εκφορτιστεί. Μην χρησιμοποιείτε ποτέ μη εξουσιοδοτημένες συσκευές.

Για καλύτερη συντήρηση μπαταρίας

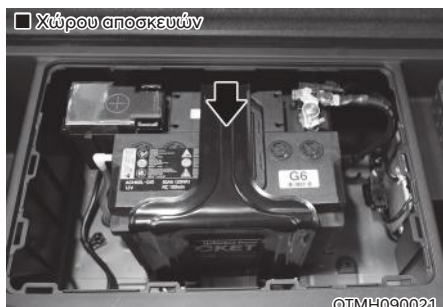

- Κρατήστε τη μπαταρία τοποθετημένη με ασφάλεια.
- Κρατήστε το πάνω μέρος της μπαταρίας καθαρό και στεγνό.
- Κρατήστε τους πόλους και τις συνδέσεις καθαρούς, σφιχτούς και επικαλυμμένους με βαζελίνη ή γράσο πόλων.
- Καθαρίστε τυχόν ηλεκτρολύτη που έχει χυθεί από την μπαταρία αμέσως, με ένα διάλυμα νερού και μαγειρικής σόδας.
- Αν δε πρόκειται να χρησιμοποιήσετε το αυτοκίνητο για μεγάλο χρονικό διάστημα, αποσυνδέστε τους πόλους μπαταρίας.

i Πληροφορία

Για να ελέγξετε τις μπαταρίες, ανοίξτε το κάλυμμα (B).

Για 7 θέσιο, πρέπει να αφαιρεθούν πρώτα τα κλιπ (A) για να ανοίξετε το κάλυμμα.

i Πληροφορία - Για μπαταρίες με σημάδι UPPER και LOWER

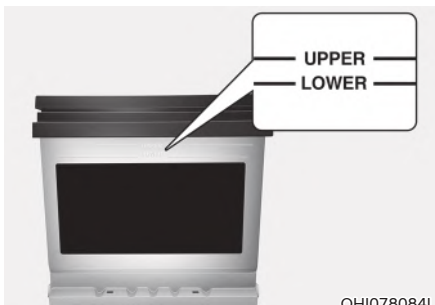

Αν στο αυτοκίνητο σας έχει τοποθετηθεί μπαταρία με τα σημάδια LOWER (MIN) και UPPER (MAX) στο πλάι, μπορείτε να ελέγξετε τη στάθμη του ηλεκτρολύτη.

Η στάθμη του ηλεκτρολύτη πρέπει να βρίσκεται μεταξύ του LOWER (MIN) και του UPPER (MAX). Όταν η στάθμη του ηλεκτρολύτη είναι χαμηλή, προσθέστε απεσταγμένο (ή απιονισμένο) νερό (Ποτέ μην προσθέτετε θειικό οξύ ή άλλον ηλεκτρολύτη).

Να είστε προσεκτικοί να μην χυθεί απεσταγμένο (ή απιονισμένο) νερό πάνω στην επιφάνεια της μπαταρίας ή άλλα παρακείμενα εξαρτήματα.

Επίσης, μην υπερπληρώνετε τις κυψέλες της μπαταρίας.

Διαφορετικά, ενδέχεται να διαβρωθεί η μπαταρία ή άλλα εξαρτήματα. Τέλος, κλείστε με ασφάλεια το κάλυμμα της κυψέλης. Ωστόσο, σας συνιστούμε να επικοινωνήσετε με έναν Εξουσιοδοτημένο Επισκευαστή της HYUNDAI για καλύτερο σέρβις της μπαταρίας.

Ετικέτα Χωρητικότητας Μπαταρίας

■ Τύπος A



OTM090063L

■ Τύπος B



OTM090064L

1. MF68L-DIN : Το όνομα του μοντέλου μπαταρίας της HYUNDAI.
2. 12V : Η ονομαστική τάση.
3. 68Ah (20HR) : Η ονομαστική τάση (σε Αμπερώρες).
4. RC 110min : Η Ονομαστική χωρητικότητα(σε Αμπερώρες).
5. 600A : Το ρεύμα ψυχρής δοκιμής σε αμπέρ σε SAE/EN.

Επαναφόρτιση μπαταρίας Με φορτιστή μπαταρίας

Το αυτοκίνητό σας έχει μια μπαταρία ασβεστίου που δεν χρειάζεται συντήρηση.

- Αν η μπαταρία αυτή εκφορτιστεί σε σύντομο διάστημα (για παράδειγμα, εξαιτίας αναμμένων προβολέων ή εσωτερικών φώτων ενώ δεν χρησιμοποιούσατε το αυτοκίνητο), επαναφορτίστε τη με αργή φόρτιση (trickle) για 10 ώρες.
- Αν η μπαταρία εκφορτίζεται προοδευτικά εξαιτίας υψηλού ηλεκτρικού φορτίου ενώ χρησιμοποιείται το αυτοκίνητο, επαναφορτίστε τη με 20-30A για δύο ώρες.



ΠΡΟΕΙΔΟΠΟΙΗΣΗ

Να ακολουθείτε πάντα τις παρακάτω προφυλάξεις όταν επαναφορτίζετε τη μπαταρία του αυτοκινήτου σας για να αποφύγετε κίνδυνο ΣΟΒΑΡΟΥ ΤΡΑΥΜΑΤΙΣΜΟΥ ή ΘΑΝΑΤΟΥ από έκρηξη ή καψίματα από οξύ:

- Πριν πραγματοποιήσετε συντήρηση ή επαναφόρτιση της μπαταρίας, κλείστε τα αξεσουάρ και σβήστε τον κινητήρα.
- Κρατήστε μακριά όλες τις φλόγες, τους σπινθήρες ή τα υλικά καπνίσματος από την μπαταρία.
- Να δουλεύετε πάντα σε εξωτερικό χώρο ή σε μέρος με πολύ εξαερισμό.
- Να φοράτε προστατευτικά γυαλιά όταν ελέγχετε την μπαταρία κατά τη φόρτιση.
- Η μπαταρία πρέπει να αφαιρεθεί από το αυτοκίνητο και να τοποθετηθεί σε χώρο με επαρκή εξαερισμό.
- Παρακολουθείτε την μπαταρία κατά τη φόρτιση, και σταματήστε ή μειώστε το ρεύμα φόρτισης αν αρχίσει η έντονη παραγωγή αερίων σε ένα στοιχείο.

- Το αρνητικό καλώδιο μπαταρίας θα πρέπει να αφαιρεθεί πρώτο και να τοποθετηθεί τελευταίο όταν η μπαταρία αποσυνδέεται. Αποσυνδέστε το φορτιστή της μπαταρίας με την παρακάτω σειρά.
 1. Κλείστε τον κύριο διακόπτη του φορτιστή μπαταρίας.
 2. Ξεκουμπώστε τον αρνητικό σφικτήρα από τον αρνητικό πόλο της μπαταρίας.
 3. Ξεκουμπώστε τον θετικό σφικτήρα από τον θετικό πόλο της μπαταρίας.
- Να χρησιμοποιείτε πάντα αυθεντική εγκεκριμένη μπαταρία της HYUNDAI όταν αντικαθιστάτε την μπαταρία.

ΣΗΜΕΙΩΣΗ

Μπαταρία AGM (Αν έχει τοποθετηθεί)

- Οι μπαταρίες βαθιάς εκφόρτισης (AGM) είναι μπαταρίες που δε χρειάζονται συντήρηση και σας συνιστούμε να κάνετε σέρβις σε μια μπαταρία (AGM) σε έναν Εξουσιοδοτημένο Επισκευαστή της HYUNDAI. Για να φορτίσετε την AGM μπαταρία, χρησιμοποιήστε μόνο πλήρως αυτόματους φορτιστές μπαταριών που είναι ειδικά σχεδιασμένοι για μπαταρίες AGM.
- Όταν αντικαθιστάτε μια μπαταρία AGM, σας συνιστούμε να χρησιμοποιείτε μόνο γνήσια ανταλλακτικά από έναν Εξουσιοδοτημένο Επισκευαστή της HYUNDAI.
- Μην ανοίξετε ή αφαιρέσετε το καπάκι στο πάνω μέρος της μπαταρίας. Αυτό μπορεί να προκαλέσει διαρροές του εσωτερικού ηλεκτρολύτη, με αποτέλεσμα σοβαρό τραυματισμό.

Εκκίνηση με καλώδια

Αφού εκκινήσετε με καλώδια, από μια καλή μπαταρία, οδηγείτε το αυτοκίνητο για 20-30 λεπτά πριν το σβήσετε. Το αυτοκίνητο μπορεί να μην ξαναβεί αν το σβήσετε πριν η μπαταρία έχει την ευκαιρία να επαναφορτίσει επαρκώς. Δείτε το “Εκκίνηση με Καλώδια” στο κεφάλαιο 8 για περισσότερες πληροφορίες σχετικά με τις διαδικασίες για εκκίνηση με καλώδια.

Πληροφορία

 Αν απορρίψετε την μπαταρία με ακατάλληλο τρόπο μπορεί να βλάψει το περιβάλλον και την ανθρώπινη υγεία. Απορρίψτε την μπαταρία σύμφωνα με τους τοπικούς νόμους και κανονισμούς.

Επαναρρύθμιση στοιχείων

Τα παρακάτω στοιχεία πρέπει να επαναρρυθμιστούν μετά από την εκφόρτιση ή αποσύνδεση της μπαταρίας

- Αυτόματο παράθυρο πάνω/κάτω (βλ. Κεφάλαιο 5).
- Ηλιοροφή (βλ. Κεφάλαιο 5).
- Υπολογιστής ταξιδιού (βλ. Κεφάλαιο 5).
- Σύστημα ελέγχου κλιματισμού (βλ. Κεφάλαιο 5).
- Σύστημα μνήμης θέσης οδηγού (βλ. Κεφάλαιο 5).
- Ρολόι (βλ. Κεφάλαιο 5).
- Ηχοσύστημα (βλ. εγχειρίδιο συστήματος infotainment).

ΕΛΑΣΤΙΚΑ ΚΑΙ ΤΡΟΧΟΙ



ΠΡΟΕΙΔΟΠΟΙΗΣΗ

Η βλάβη ελαστικού μπορεί να προκαλέσει απώλεια ελέγχου του αυτοκινήτου με αποτέλεσμα ένα ατύχημα. Για να μειώσετε τον κίνδυνο **ΣΟΒΑΡΟΥ ΤΡΑΥΜΑΤΙΣΜΟΥ** ή **ΘΑΝΑΤΟΥ** πάρτε τις παρακάτω προφυλάξεις:

- Ελέγξτε τα ελαστικά κάθε μήνα για σωστή πίεση καθώς και για φθορά ή ζημιά.
- Μπορείτε να βρείτε τη συνιστώμενη πίεση κρύου ελαστικού για το αυτοκίνητό σας σε αυτό το εγχειρίδιο και στην ετικέτα ελαστικών που βρίσκεται στη κεντρική κολώνα της πλευράς του οδηγού. Να χρησιμοποιείτε πάντα ένα μετρητή πίεσης για να μετράτε την πίεση ελαστικού. Ελαστικά με πολύ ή λίγη πίεση φθείρονται ανομοιόμορφα και προκαλούν κακό κράτημα.
- Ελέγξτε την πίεση στον εφεδρικό τροχό κάθε φορά που ελέγχετε την πίεση στα υπόλοιπα ελαστικά του αυτοκινήτου σας.
- Αντικαταστήστε ελαστικά που έχουν φθαρεί, έχουν ανομοιόμορφη φθορά ή έχουν ζημιά. Τα φθαρμένα ελαστικά μπορεί να προκαλέσουν απώλεια αποτελεσματικότητας της πέδησης, του ελέγχου του συστήματος διεύθυνσης ή της πρόσφυσης.
- Να αντικαθιστάτε **ΠΑΝΤΑ** ελαστικά με το ίδιο μέγεθος με τα αρχικά εγκατεστημένα ελαστικά. Η χρήση ελαστικών και τροχών με διαφορετικά μεγέθη από τα συνιστώμενα, μπορεί να προκαλέσει ασυνήθιστα χαρακτηριστικά κρατήματος, κακό έλεγχο του αυτοκινήτου, ή να επηρεάσει αρνητικά το Σύστημα Αντιμπλοκαρίσματος Τροχών (ABS) με αποτέλεσμα σοβαρό ατύχημα.

Φροντίδα ελαστικών

Για τη σωστή συντήρηση, φροντίδα και μέγιστη οικονομία καυσίμου, θα πρέπει πάντα να διατηρείτε τη συνιστώμενη πίεση ελαστικών και να παραμένετε εντός των ορίων φορτίου και κατανομής βάρους που συνιστώνται για το αυτοκίνητό σας.



Όλες οι προδιαγραφές (διαστάσεις και πιέσεις) μπορούν να βρεθούν σε μια ετικέτα προσαρμοσμένη στη κεντρική κολώνα της πλευράς του οδηγού.

Συνιστώμενες πιέσεις κρύων ελαστικών

Όλες οι πιέσεις ελαστικών (περιλαμβανομένου του εφεδρικού) θα πρέπει να ελέγχονται όταν τα ελαστικά είναι κρύα. “Κρύα Ελαστικά” σημαίνει ότι το αυτοκίνητο δεν έχει οδηγηθεί τις τελευταίες τρεις ώρες ή έχει οδηγηθεί για λιγότερο από 1,6 χλμ. (1 μίλι).

Τα ζεστά ελαστικά συνήθως ξεπερνάνε τη συνιστώμενη πίεση κρύων ελαστικών κατά 28 με 41 kPa (4 με 6 psi). Μην απελευθερώσετε αέρα από ζεστά ελαστικά για να ρυθμίσετε την πίεση, γιατί τότε τα ελαστικά θα έχουν πίεση χαμηλότερη από την κανονική. Για τη συνιστώμενη πίεση, ανατρέξτε στο κεφάλαιο 2 “Ελαστικά και ζάντες”.



ΠΡΟΕΙΔΟΠΟΙΗΣΗ

Οι συνιστώμενες πιέσεις πρέπει να διατηρούνται για την καλύτερη οδήγηση, κράτημα του αυτοκινήτου και την ελάχιστη φθορά ελαστικού.

Η υπερβολική πίεση ή η χαμηλή πίεση στα ελαστικά μπορεί να μειώσει τη διάρκεια ζωής των ελαστικών, επηρεάζοντας αρνητικά τη συμπεριφορά του αυτοκινήτου, και να οδηγήσει σε ξαφνική βλάβη των ελαστικών, με αποτέλεσμα απώλεια ελέγχου του αυτοκινήτου και ενδεχόμενο τραυματισμό.

Η υπερβολική απώλεια αέρα, μπορεί να προκαλέσει σοβαρή συσσώρευση θερμότητας, με αποτέλεσμα σκάσιμο, διαχωρισμό πέλματος και άλλες βλάβες ελαστικού, που μπορεί να έχουν ως αποτέλεσμα απώλεια ελέγχου αυτοκινήτου και ενδεχόμενο ατύχημα. Αυτός ο κίνδυνος είναι υψηλότερος τις ζεστές ημέρες και όταν οδηγείτε για μεγάλη χρονική περίοδο και μεγάλη ταχύτητα.



ΠΡΟΣΟΧΗ

- Η χαμηλότερη πίεση έχει, επίσης, ως αποτέλεσμα εκτεταμένη φθορά, κακό κράτημα και μειωμένη οικονομία καυσίμου. Είναι πιθανή, ακόμη, και παραμόρφωση των τροχών. Διατηρήστε τις πιέσεις ελαστικών στα προβλεπόμενα επίπεδα. Αν ένα ελαστικό χρειάζεται συχνή επαναπλήρωση, συνιστούμε να το ελέγξετε σε έναν Εξουσιοδοτημένο Επισκευαστή HYUNDAI.
- Η υπερπλήρωση με αέρα δημιουργεί “σκληρή οδήγηση” (harsh ride), εκτεταμένη φθορά στο κέντρο του πέλματος του ελαστικού και μεγαλύτερη πιθανότητα για ζημιά από κινδύνους του δρόμου.

Έλεγχος πίεσης ελαστικών

Ελέγξτε τα ελαστικά σας, συμπεριλαμβανομένης της ρεζέρβας, μία φορά το μήνα ή περισσότερο.

Πώς να ελέγχετε

Χρησιμοποιήστε ένα καλής ποιότητας μετρητή πίεσης ελαστικών για να ελέγξετε την πίεση. Δεν μπορείτε να συμπεράνετε αν τα ελαστικά σας έχουν σωστή πίεση απλά κοιτάζοντας τα. Τα ακτινικά ελαστικά μπορεί να φαίνεται ότι έχουν σωστή πίεση ακόμη και αν έχουν χαμηλή πίεση.

Αφαιρέστε το καπάκι της βαλβίδας από τη βαλβίδα. Πιέστε σταθερά το όργανο στη βαλβίδα για να μετρηθεί η πίεση. Αν η πίεση του κρούου ελαστικού συμπίπτει με τη συνιστώμενη πίεση στο πινακίδιο πληροφοριών ελαστικού και φόρτωσης, δεν απαιτείται περαιτέρω ρύθμιση. Αν η πίεση είναι χαμηλή, συμπληρώστε αέρα μέχρι να φτάσει στη συνιστώμενη πίεση. Βεβαιωθείτε ότι βάζετε το καπάκι πάλι στη βαλβίδα. Χωρίς το καπάκι εισέρχεται βρομιά και υγρασία με αποτέλεσμα διαρροή αέρα. Αν δεν υπάρχει τάπα βαλβίδας, τοποθετήστε μια καινούργια το συντομότερο δυνατόν.

Αν υπερπληρώσετε το ελαστικό, αφήστε να διαφύγει αέρας πιέζοντας το μεταλλικό στέλεχος στο κέντρο της βαλβίδας του ελαστικού. Επανελέγξτε την πίεση του ελαστικού με τον μετρητή. Βεβαιωθείτε ότι βάζετε την τάπα πάλι στη βαλβίδα. Χωρίς την βαλβίδα εισέρχεται βρομιά και υγρασία με αποτέλεσμα διαρροή αέρα. Αν δεν υπάρχει τάπα βαλβίδας, τοποθετήστε μια καινούργια το συντομότερο δυνατόν.

Κυκλική εναλλαγή ελαστικών

Για να αντισταθμίσετε τη φθορά των ελαστικών, η HYUNDAI προτείνει να εναλλάσσετε κυκλικά τα ελαστικά σύμφωνα με το πρόγραμμα συντήρησης ή συντομότερα όταν δημιουργείται ανομοιόμορφη φθορά.

Κατά την κυκλική εναλλαγή, ελέγχετε τα ελαστικά για σωστή ζυγοστάθμιση.

Όταν εναλλάσσετε κυκλικά τα ελαστικά, ελέγξτε για ανομοιόμορφη φθορά και ζημιά. Η ανώμαλη φθορά προκαλείται συνήθως από λανθασμένη πίεση ελαστικών, λανθασμένη ευθυγράμμιση, αζυγοστάθμιστους τροχούς, απότομα φρεναρίσματα ή απότομες στροφές. Ελέγξτε για χτυπήματα ή εξογκώματα στο πέλμα ή τα πλαϊνά του ελαστικού. Αντικαταστήστε τα ελαστικά αν βρείτε οποιαδήποτε από αυτές τις καταστάσεις. Αντικαταστήστε τα ελαστικά αν εμφανιστούν τα λινά. Μετά από την κυκλική εναλλαγή, θα πρέπει να ρυθμίσετε την πίεση των εμπρός και πίσω ελαστικών στις προβλεπόμενες και να ελέγξετε τη σύσφιξη των μπουλονιών. (Η σωστή ροπή είναι 11~13 kgf.m [79~94 lbf.ft]).

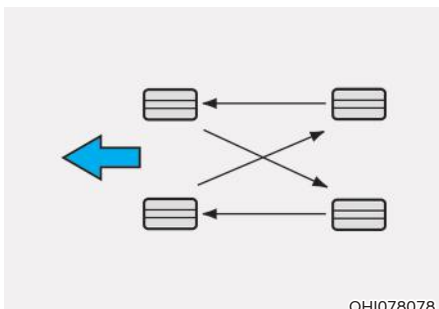

OH1078078

Κάθε φορά που γίνεται κυκλική εναλλαγή ελαστικών θα πρέπει να ελέγχετε τα τακάκια των φρένων.

i Πληροφορία

Το εξωτερικό και εσωτερικό ενός ελαστικού με ασύμμετρο σχέδιο πέλματος είναι ευδιάκριτο. Όταν εγκαθιστάτε ένα ελαστικό με ασύμμετρο σχέδιο πέλματος βεβαιωθείτε ότι η πλευρά που αναγράφει “outside” είναι από την εξωτερική πλευρά. Αν η πλευρά που αναγράφει “inside” εγκατασταθεί στο εξωτερικό, θα έχει κακή επιρροή στις επιδόσεις του αυτοκινήτου.

! ΠΡΟΕΙΔΟΠΟΙΗΣΗ

- Μη χρησιμοποιήσετε τον εφεδρικό τροχό στην κυκλική εναλλαγή των τροχών.
- Δεν πρέπει σε καμία περίπτωση να αναμειγνύετε ελαστικά διαγώνιων λινών με ακτινικά. Αυτό μπορεί να προκαλέσει ασυνήθιστα χαρακτηριστικά κρατήματος με αποτέλεσμα σοβαρό ή θανάσιμο τραυματισμό ή ζημιά.

Ευθυγράμμιση τροχών και ζυγοστάθμιση ελαστικών

Οι τροχοί στο αυτοκίνητό σας είναι ευθυγραμμισμένοι και ζυγοσταθμισμένοι προσεχτικά στο εργοστάσιο, για να επιτύχουν τη μέγιστη διάρκεια ζωής και την καλύτερη συνολική απόδοση.

Στις περισσότερες περιπτώσεις, δεν χρειάζεται να ευθυγραμμίσετε ξανά τους τροχούς σας. Ωστόσο, αν παρατηρήσετε ανομοιόμορφη φθορά των ελαστικών ή το αυτοκίνητό σας τραβάει προς τη μια πλευρά ή την άλλη, μπορεί να απαιτείται εκ νέου ευθυγράμμιση.

Αν παρατηρήσετε κραδασμούς στο αυτοκίνητό σας όταν οδηγείτε σε έναν ομαλό δρόμο, οι τροχοί σας χρειάζονται και πάλι ζυγοστάθμιση.

ΣΗΜΕΙΩΣΗ

Τα λανθασμένα βαρίδια τροχών μπορούν να καταστρέψουν τις ζάντες αλουμινίου του αυτοκινήτου σας. Χρησιμοποιήστε μόνο εγκεκριμένα βαρίδια τροχών.

Αντικατάσταση ελαστικών



Αν το ελαστικό φθαρεί ομοιόμορφα, θα εμφανιστεί ένας δείκτης φθοράς ελαστικού σαν μια συμπαγής ζώνη κατά μήκος του πέλματος. Αυτό δείχνει ότι υπάρχει λιγότερο από 1,6 χιλ. (1/16 ίντσας) πέλματος στο ελαστικό. Αντικαταστήστε το ελαστικό αν συμβεί αυτό. Μην περιμένετε να εμφανιστεί η ζώνη κατά μήκος όλου του πέλματος για να το αντικαταστήσετε.



ΠΡΟΕΙΔΟΠΟΙΗΣΗ

Για να μειώσετε τον κίνδυνο ΘΑΝΑΤΟΥ ή ΣΟΒΑΡΟΥ ΤΡΑΥΜΑΤΙΣΜΟΥ:

- Αντικαταστήστε ελαστικά που έχουν φθαρεί, έχουν ανομοιόμορφη φθορά ή έχουν ζημιά. Τα φθαρμένα ελαστικά μπορεί να προκαλέσουν απώλεια αποτελεσματικότητας της πέδησης, του ελέγχου του συστήματος διεύθυνσης ή της πρόσφυσης.
- Να αντικαθιστάτε πάντα ελαστικά με το ίδιο μέγεθος με τα αρχικά εγκατεστημένα ελαστικά. Η χρήση ελαστικών και τροχών με διαφορετικά μεγέθη από τα συνιστώμενα, μπορεί να προκαλέσει ασυνήθιστα χαρακτηριστικά κρατήματος, κακό έλεγχο του αυτοκινήτου, ή να επηρεάσει αρνητικά το Σύστημα Αντιμπλοκαρίσματος Τροχών (ABS) με αποτέλεσμα σοβαρό ατύχημα.
- Όταν κάνετε αντικατάσταση σε ελαστικά (ή τροχούς), σας συνιστούμε να αντικαταστήσετε τα δύο μπροστινά ή τα δύο πίσω ελαστικά (ή τροχούς) σε ζεύγη. Αν αντικαταστήσετε μόνο το ένα ελαστικό μπορεί να επηρεαστεί σοβαρά ο χειρισμός του αυτοκινήτου.
- Με τον καιρό τα ελαστικά φθείρονται, ακόμα και αν δεν χρησιμοποιούνται. Ανεξάρτητα από το υπολειπόμενο πέλμα, η HYUNDAI συνιστά να κάνετε αντικατάσταση των ελαστικών μετά από έξι (6) χρόνια κανονικού σέρβις.
- Η ζέστη που προκαλείται από θερμά κλίματα ή συχνές συνθήκες μεγάλης φόρτωσης μπορεί να επιταχύνει τη διαδικασία γήρανσης. Αν δεν ακολουθήσετε αυτή τη προειδοποίηση, μπορεί να προκληθεί απότομη βλάβη ελαστικού, με αποτέλεσμα απώλεια ελέγχου του αυτοκινήτου με αποτέλεσμα ένα ατύχημα.

Αντικατάσταση ελαστικού εφεδρικού τροχού (αν έχει τοποθετηθεί)

Το ελαστικό του εφεδρικού τροχού έχει συντομότερη διάρκεια ζωής από ότι το κανονικό ελαστικό. Αντικαταστήστε το μόλις δείτε τους δείκτες φθοράς στο ελαστικό. Το ελαστικό του εφεδρικού τροχού θα πρέπει να έχει την ίδια διάσταση και σχεδίαση με αυτό που παρέχεται με το καινούργιο σας αυτοκίνητο και θα πρέπει να τοποθετηθεί στον ίδιο εφεδρικό τροχό. Το ελαστικό εφεδρικού τροχού δεν είναι σχεδιασμένο να τοποθετείται σε έναν τροχό κανονικών διαστάσεων και ο εφεδρικός τροχός δεν είναι σχεδιασμένος να δεχθεί ένα ελαστικό κανονικών διαστάσεων.



ΠΡΟΕΙΔΟΠΟΙΗΣΗ

Ο αρχικός τροχός πρέπει να επισκευαστεί ή να αντικατασταθεί το συντομότερο δυνατόν για να αποφύγετε βλάβη του εφεδρικού τροχού και απώλεια ελέγχου του αυτοκινήτου με αποτέλεσμα ένα ατύχημα. Ο εφεδρικός τροχός είναι μόνο για περίπτωση έκτακτης ανάγκης. Μη λειτουργείτε το αυτοκίνητο σας με περισσότερο από 80 χλμ/ώρα (50 mph) όταν χρησιμοποιείτε τον εφεδρικό τροχό.

Αντικατάσταση τροχού

Όταν αντικαθιστάτε τις μεταλλικές ζάντες για οποιονδήποτε λόγο, βεβαιωθείτε ότι οι καινούργιες ζάντες είναι αντίστοιχες με τις αρχικές εργοστασιακές ως προς τη διάμετρο, το πλάτος ζάντας και το offset.

Πρόσφυση ελαστικών

Η πρόσφυση των ελαστικών μπορεί να μειωθεί αν οδηγείτε με φθαρμένα ελαστικά, ή αν τα ελαστικά δεν έχουν σωστή πίεση ή αν οδηγείτε σε ολισθηρά οδοστρώματα. Τα ελαστικά θα πρέπει να αντικαθίστανται όταν εμφανίζονται οι δείκτες φθοράς. Για να μειώσετε την πιθανότητα απώλειας ελέγχου, μειώστε ταχύτητα όταν βρέχει, χιονίζει ή υπάρχει πάγος στο δρόμο.

Συντήρηση ελαστικών

Επιπρόσθετα της σωστής πίεσης ελαστικών, η σωστή ευθυγράμμιση των τροχών βοηθά στη μείωση της φθοράς των ελαστικών. Αν βρείτε ένα ελαστικό που έχει ανομοιόμορφη φθορά, ελέγξτε την ευθυγράμμιση των τροχών σε ένα επισκευαστή.

Όταν τοποθετείτε καινούργια ελαστικά, βεβαιωθείτε ότι είναι ζυγοσταθμισμένα. Αυτό θα αυξήσει την άνεση του αυτοκινήτου και τη διάρκεια ζωής του ελαστικού. Επιπρόσθετα, ένα ελαστικό θα πρέπει πάντα να ζυγοσταθμίζεται όταν αφαιρείται από τη ζάντα.

Σήμανση πλαϊνών τοιχωμάτων

Οι πληροφορίες αυτές αναφέρουν και περιγράφουν τα βασικά χαρακτηριστικά του ελαστικού και, επίσης, παρέχουν τον αριθμό αναγνώρισης ελαστικού (ΤΙΝ) για την πιστοποίηση των προδιαγραφών ασφαλείας. Το ΤΙΝ μπορεί να χρησιμοποιηθεί για την αναγνώριση του ελαστικού σε περίπτωση ανάκλησης.

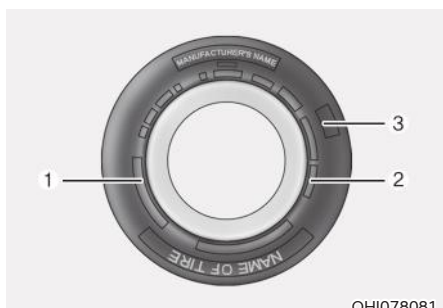

OH1078081

1. Κατασκευαστής ή επωνυμία

Εμφανίζεται το όνομα του κατασκευαστή ή η επωνυμία.

2. Σήμανση διάστασης ελαστικού

Στο πλαϊνό τοίχωμα του ελαστικού αναγράφεται η διάσταση του ελαστικού. Χρειάζεστε αυτήν την πληροφορία όταν επιλέγετε ελαστικά αντικατάστασης για το αυτοκίνητό σας. Παρακάτω επεξηγούνται τι σημαίνουν τα γράμματα και οι αριθμοί στη σήμανση διάστασης ελαστικού.

Παράδειγμα σήμανσης διάστασης ελαστικού:

(Οι αριθμοί αυτοί παρέχονται μόνο ως παράδειγμα· η σήμανση διάστασης του ελαστικού μπορεί να είναι διαφορετική στο δικό σας αυτοκίνητο).

235/60R18 102H

- 235 - Πλάτος ελαστικού σε χιλιοστά.
- 60 - Λόγος διαστάσεων. Το ύψος του ελαστικού ως ποσοστό του πλάτους του.
- R - Κωδικός δομής ελαστικού (Ακτινικό).
- 18 - Διάμετρος ζάντας σε ίντσες.
- 102 - Δείκτης Φορτίου, ένας αριθμητικός κωδικός που σχετίζεται με το μέγιστο φορτίο που μπορεί να δεχθεί το ελαστικό.
- H - Σύμβολο Ορίου Ταχύτητας. Δείτε τον πίνακα ορίου ταχύτητας σε αυτό το κεφάλαιο για πρόσθετες πληροφορίες.

Σήμανση διάστασης ζάντας

Οι ζάντες έχουν, επίσης, σήμανση με σημαντικές πληροφορίες εφόσον χρειαστεί να τις αντικαταστήσετε. Παρακάτω γίνεται επεξήγηση τι σημαίνουν τα γράμματα και οι αριθμοί στη σήμανση διάστασης ζάντας.

Παράδειγμα σήμανσης ζάντας:

7.5J X 18

- 7.5 - Πλάτος ζάντας σε ίντσες.
- J - Σήμανση περιγράμματος ζάντας.
- 18 - Διάμετρος ζάντας σε ίντσες.

Όριο ταχύτητας ελαστικού

Ο πίνακας παρακάτω δείχνει διάφορα όρια ταχύτητας ελαστικού που χρησιμοποιούνται σήμερα στα επιβατικά αυτοκίνητα. Το όριο ταχύτητας ελαστικού είναι μέρος της σήμανσης της διάστασης του ελαστικού στο πλαϊνό τοίχωμα του ελαστικού. Το σύμβολο αυτό ανταποκρίνεται στη μέγιστη ασφαλή ταχύτητα λειτουργίας του ελαστικού.

Σύμβολο αξιολόγησης ταχύτητας	Μέγιστη ταχύτητα
S	180 χλμ/ώρα (112 mph)
T	190 χλμ/ώρα (112 mph)
H	210 χλμ/ώρα (112 mph)
V	240 χλμ/ώρα (112 mph)
W	270 χλμ/ώρα (112 mph)
Y	300 χλμ/ώρα (112 mph)

3. Έλεγχος διάρκειας ζωής ελαστικού (TIN: Αριθμός Ταυτότητας Ελαστικού)

Οποιαδήποτε ελαστικά που είναι άνω των έξι ετών, με βάση την ημερομηνία κατασκευής, (περιλαμβανομένου και του εφεδρικού τροχού) θα πρέπει να αντικαθίστανται με καινούργια. Μπορείτε να βρείτε την ημερομηνία κατασκευής στο πλαϊνό τοίχωμα του ελαστικού (πιθανόν στην εσωτερική πλευρά του τροχού), όπου αναγράφεται ο κωδικός DOT. Ο κωδικός DOT σε ένα ελαστικό αποτελείται από αριθμούς και αγγλικά γράμματα. Η ημερομηνία κατασκευής προκύπτει από τα τέσσερα τελευταία ψηφία (χαρακτήρες) του κωδικού DOT.

DOT : XXXX XXXX 0000

Το εμπρός μέρος του DOT αντιστοιχεί στον κωδικό αριθμό εργοστασίου, τη διάσταση του ελαστικού και το σχέδιο του πέλματος και οι τέσσερις τελευταίοι αριθμοί επισημαίνουν την εβδομάδα και το έτος κατασκευής.

Για παράδειγμα:

DOT XXXX XXXX 1520 σημαίνει ότι το ελαστικό έχει κατασκευαστεί τη 15η εβδομάδα του 2020.

4. Σύνθεση και υλικό λινών ελαστικού

Στο ελαστικό αναγράφεται ο αριθμός των ενισχυτικών διαστρώσεων ή λινών των επιστρωμένων με καουτσούκ. Ο κατασκευαστής ελαστικών πρέπει, επίσης, να επισημαίνει τα υλικά στο ελαστικό, που περιλαμβάνει ασφάλι, νάιλον, πολυεστέρα, και άλλα. Το γράμμα «R» επισημαίνει ακτινική σύνθεση των λινών· το γράμμα «D» σημαίνει διαγώνια δομή· και το γράμμα «B» σημαίνει σύνθεση λινών σε διαγώνιες ταινίες.

5. Μέγιστη επιτρεπόμενη πίεση ελαστικών

Αυτός ο αριθμός είναι η μεγαλύτερη ποσότητα πίεσης αέρα που επιτρέπεται να μπει στο ελαστικό. Μην υπερβαίνετε τη μέγιστη επιτρεπόμενη πίεση ελαστικών. Ανατρέξτε στην πινακίδα Πληροφορίες Ελαστικών και Φορτίου για τη συνιστώμενη πίεση πλήρωσης.

6. Μέγιστο επιτρεπόμενο φορτίο

Ο αριθμός αυτός επισημαίνει το μέγιστο φορτίο σε κιλά και rounds που μπορεί να μεταφερθεί από το ελαστικό. Όταν αντικαθιστάτε τα ελαστικά στο αυτοκίνητο, πρέπει να χρησιμοποιείτε πάντα ένα ελαστικό που έχει το ίδιο μέγιστο επιτρεπόμενο φορτίο με αυτό που έχει τοποθετηθεί από το εργοστάσιο.

7. **Ενιαίος βαθμός ποιότητας ελαστικού**

Οι βαθμοί ποιότητας μπορούν να βρεθούν εφόσον είναι διαθέσιμοι ανάμεσα στο τοίχωμα του πέλματος και το μέγιστο πλάτος.

Για παράδειγμα:
TREADWEAR 200
TRACTION AA
TEMPERATURE A

Φθορά πέλματος

Ο δείκτης φθοράς ελαστικού είναι μια συγκριτική διαβάθμιση που βασίζεται στον βαθμό φθοράς του ελαστικού όταν δοκιμάζεται σε ελεγχόμενες συνθήκες με μια προβλεπόμενη από το κράτος διαδικασία ελέγχου. Για παράδειγμα, ένα ελαστικό με διαβάθμιση 150 θα φθαρεί μιάμιση φορά (1½) περισσότερο με βάση τη διαδικασία ελέγχου από ότι ένα ελαστικό με διαβάθμιση 100.

Η σχετική απόδοση των ελαστικών εξαρτάται από τις πραγματικές συνθήκες χρήσης τους, ωστόσο, μπορεί να αποκλίνει σημαντικά από τις προδιαγραφές εξαιτίας των διαφορετικών συνθηκών οδήγησης, τις πρακτικές σέρβις και τις διαφορές στα χαρακτηριστικά του δρόμου και το κλίμα.

Αυτές οι διαβαθμίσεις είναι ενσωματωμένες στα πλαϊνά τοιχώματα των ελαστικών για επιβατικά αυτοκίνητα. Τα ελαστικά που είναι διαθέσιμα ως βασικός ή προαιρετικός εξοπλισμός του αυτοκινήτου σας μπορεί να διαφέρουν ανάλογα με τη διαβάθμισή τους.

Πρόσφυση - AA, A, B & C

Η διαβάθμιση πρόσφυσης, από υψηλότερη σε χαμηλότερη είναι AA, A, B και C. Οι διαβαθμίσεις αυτές αντιπροσωπεύουν την ικανότητα του ελαστικού να σταματά σε βρεγμένο οδόστρωμα, όπως μετριέται σε ελεγχόμενες συνθήκες σε δοκιμαστικές επιφάνειες με άσφαλτο και σκυρόδεμα που ορίζονται από το κράτος. Ένα ελαστικό με σήμανση C έχει χαμηλή απόδοση πρόσφυσης.



ΠΡΟΕΙΔΟΠΟΙΗΣΗ

Η διαβάθμιση πρόσφυσης που έχει αντιστοιχηθεί σε αυτό το ελαστικό βασίζεται σε δοκιμές πρόσφυσης φρεναρίσματος σε ευθεία και δεν περιλαμβάνει επιτάχυνση, στροφές, υδρολίσηση ή χαρακτηριστικά μέγιστης πρόσφυσης.

Θερμοκρασία -A, B & C

Οι διαβαθμίσεις θερμοκρασίας είναι A (η υψηλότερη), B και C αντιπροσωπεύοντας την αντίσταση του ελαστικού στη δημιουργία θερμότητας και την ικανότητά του να διαχέει τη θερμότητα όταν δοκιμάζεται υπό ελεγχόμενες συνθήκες σε ειδικό εργαστηριακό έλεγχο τροχού.

Οι συνεχείς υψηλές θερμοκρασίες μπορεί να αλλοιώσουν το υλικό του ελαστικού και να μειώσουν τη διάρκεια ζωής. Επίσης, η υπερβολική θερμοκρασία μπορεί να οδηγήσει σε ξαφνική βλάβη του ελαστικού. Οι διαβαθμίσεις B και A αντιπροσωπεύουν υψηλότερα επίπεδα απόδοσης στον εργαστηριακό τροχό δοκιμών από την ελάχιστη απαίτηση του νόμου.



ΠΡΟΕΙΔΟΠΟΙΗΣΗ

Η διαβάθμιση θερμοκρασίας προκύπτει για ένα ελαστικό, το οποίο έχει σωστή πίεση και δεν είναι υπερφορτωμένο. Η υπερβολική ταχύτητα, η χαμηλή πίεση, η υψηλή πίεση ή το υπερβολικό φορτίο, είτε ξεχωριστά είτε σε συνδυασμό, μπορούν να προκαλέσουν τη δημιουργία θερμότητας και ξαφνική βλάβη στο ελαστικό. Αυτό μπορεί να προκαλέσει απώλεια ελέγχου του αυτοκινήτου και ατύχημα.

Ελαστικά χαμηλού προφίλ (αν έχει τοποθετηθεί)

Ο λόγος διαστάσεων είναι μικρότερος από 50 στα ελαστικά χαμηλού προφίλ.

Επειδή τα ελαστικά χαμηλού προφίλ είναι βελτιστοποιημένα για “κράτημα” και φρενάρισμα, τα πλαϊνά είναι λίγο πιο σκληρά από ένα τυπικό ελαστικό.

Επίσης τα ελαστικά χαμηλού προφίλ τείνουν να είναι πιο πλατιά και συνεπώς έχουν μεγαλύτερο εύρος επαφής με την επιφάνεια του δρόμου. Σε ορισμένες περιπτώσεις ενδέχεται να είναι περισσότερο θορυβώδη σε σχέση με τα τυπικά ελαστικά.



ΠΡΟΣΟΧΗ

Το πλευρικό τοίχωμα του χαμηλού προφίλ ελαστικού είναι μικρότερο από το κανονικό. Γι αυτό το λόγο, ο τροχός και το ελαστικό του χαμηλού προφίλ ελαστικού είναι ευκολότερο να καταστραφούν. Ακολουθήστε τις παρακάτω οδηγίες.

- Όταν οδηγείτε σε έναν ανώμαλο δρόμο ή εκτός δρόμου, οδηγείτε προσεκτικά για να μην καταστρέψετε τα ελαστικά και τους τροχούς. Μετά την οδήγηση, επιθεωρήστε τα λάστιχα και τους τροχούς.
- Όταν περνάτε πάνω από μια λακκούβα, ένα σαμαράκι ταχύτητας, ένα φρεάτιο ή κράσπεδο, οδηγείτε αργά, ώστε τα ελαστικά και οι τροχοί να μην καταστραφούν.
- Αν υπάρχει ένα χτύπημα στο ελαστικό, σας συνιστούμε να επικοινωνήσετε με έναν Εξουσιοδοτημένο Επισκευαστή της HYUNDAI ή με ένα βουλκανιζατέρ.
- Επιθεωρήστε την κατάσταση και την πίεση του κάθε 3.000 χλμ (1.800 μίλια) για να αποφύγετε ζημιά στο ελαστικό.
- Δεν είναι εύκολο να αναγνωρίσετε την ζημιά στο ελαστικό κοιτώντας το. Αλλά εάν έχετε και την παραμικρή υπόνοια για ζημιά, ελέγξτε το ή αντικαταστήστε το, για να προλάβετε την ζημιά λόγω της απώλειας αέρα.
- Αν το ελαστικό καταστραφεί από οδήγηση σε ανώμαλο δρόμο, εκτός δρόμου, ή πάνω από εμπόδια όπως από λακκούβα, φρεάτιο ή κράσπεδο, δεν θα καλυφθεί από την εγγύηση.
- Οι πληροφορίες για το ελαστικό βρίσκονται στο πλευρικό τοίχωμα του ελαστικού.

ΑΣΦΑΛΕΙΣ

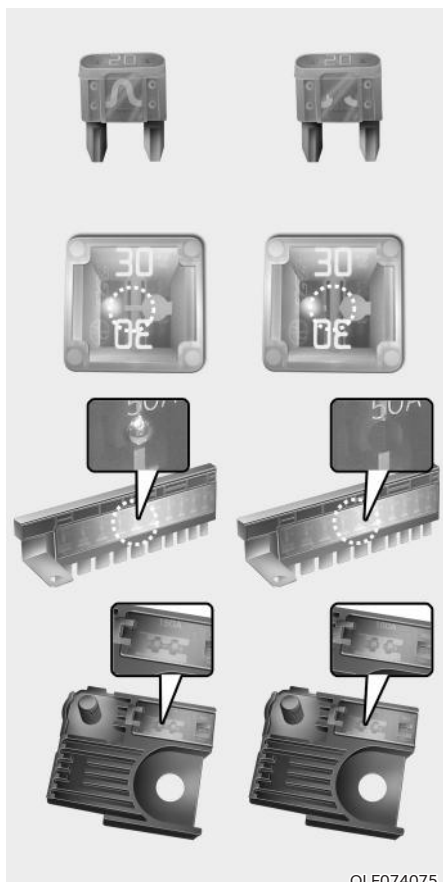

OLF074075

Το ηλεκτρικό σύστημα του αυτοκινήτου προστατεύεται από ζημιά εξαιτίας ηλεκτρικής υπερφόρτωσης μέσω ασφαλειών.

Το αυτοκίνητο αυτό έχει 2 (ή 3) ασφαλειοθήκες. Η μια βρίσκεται στην πλαϊνή επένδυση στην πλευρά του οδηγού, η άλλη στο χώρο του κινητήρα.

Αν οποιοδήποτε φως του αυτοκινήτου σας, αξεσουάρ ή χειριστήρια δεν λειτουργούν, ελέγξτε την αντίστοιχη ασφάλεια του κυκλώματος. Εάν έχει καεί μια ασφάλεια, το στοιχείο μέσα στην ασφάλεια θα είναι λωμένο ή σπασμένο.

Αν δεν λειτουργεί το ηλεκτρικό σύστημα, ελέγξτε πρώτα την ασφαλειοθήκη στην πλευρά του οδηγού. Πριν αντικαταστήσετε την καμένη ασφάλεια, σβήστε τον κινητήρα και όλους τους διακόπτες και μετά αποσυνδέστε τον αρνητικό πόλο της μπαταρίας. Πρέπει πάντα να αντικαθιστάτε την ασφάλεια με μια ίδιας ονομαστικής τιμής. Αν καεί η ασφάλεια αντικατάστασης, αυτό δείχνει ένα ηλεκτρικό πρόβλημα.

Αποφύγετε να χρησιμοποιήσετε το εμπλεκόμενο σύστημα και απευθυνθείτε αμέσως σε έναν Εξουσιοδοτημένο Επισκευαστή της HYUNDAI.

i Πληροφορία

Χρησιμοποιούνται τρία είδη ασφαλειών: μαχαιρωτού τύπου για χαμηλή ένταση ρεύματος, τύπου φυσιγγίου και πολλαπλή ασφάλεια για υψηλές τιμές έντασης.

ΠΡΟΕΙΔΟΠΟΙΗΣΗ

Μην αντικαθιστάτε ΠΟΤΕ μια ασφάλεια, με ασφάλεια που δεν έχει την ίδια ονομαστική τιμή.

- Μια ασφάλεια με υψηλότερη ονομαστική τιμή μπορεί να προκαλέσει ζημιά και πιθανή φωτιά.
- Μην τοποθετείτε ένα σύρμα ή αλουμινόχαρτο αντί της κανονικής ασφάλειας - ακόμη και ως προσωρινή επισκευή. Μπορεί να προκαλέσει εκτεταμένη ζημιά στην καλωδίωση και πιθανή φωτιά.

ΣΗΜΕΙΩΣΗ

Μη χρησιμοποιείτε ένα κατσαβίδι ή άλλο μεταλλικό αντικείμενο για να αφαιρέσετε ασφάλειες, γιατί μπορεί να προκληθεί βραχυκύκλωμα και ζημιά στο σύστημα.

Αντικατάσταση ασφαλειών ταμπλό



1. Σβήστε το αυτοκίνητο.
2. Κλείστε όλους τους διακόπτες.
3. Ανοίξτε το καπάκι της ασφαλειοθήκης.
4. Ανατρέξτε στην ετικέτα στο εσωτερικό του καπακιού της ασφαλειοθήκης για να βρείτε την ύποπτη ασφάλεια.

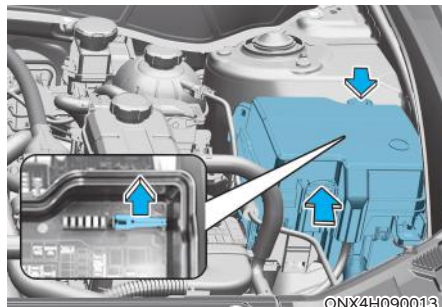

5. Τραβήξτε έξω την ύποπτη ασφάλεια. Χρησιμοποιήστε το ειδικό εργαλείο που υπάρχει στην ασφαλειοθήκη στο χώρο του κινητήρα.
6. Ελέγξτε την ασφάλεια που αφαιρέσατε και αντικαταστήστε την αν έχει καεί. Παρέχονται εφεδρικές ασφάλειες στην ασφαλειοθήκη στο ταμπλό (ή στην ασφαλειοθήκη στον χώρο κινητήρα).
7. Τοποθετήστε μια καινούργια ασφάλεια με την ίδια ονομαστική τιμή και βεβαιωθείτε ότι έχει εφαρμόσει σφιχτά στις υποδοχές. Αν εφαρμόζει χαλαρά, απευθυνθείτε σε έναν Εξουσιοδοτημένο Επισκευαστή της HYUNDAI.

Σε περίπτωση ανάγκης, αν δεν έχετε μια εφεδρική ασφάλεια, χρησιμοποιήστε μια ασφάλεια ίδιας ονομαστικής τιμής από ένα κύκλωμα που πιθανόν να μη χρειάζεστε για τη λειτουργία του αυτοκινήτου, όπως η ασφάλεια του αναπτήρα.

Αν οι προβολείς ή άλλα ηλεκτρικά εξαρτήματα δεν λειτουργούν και οι ασφάλειες δεν έχουν βλάβη, ελέγξτε την ασφαλειοθήκη στο χώρο του κινητήρα. Αν μια ασφάλεια είναι καμένη, πρέπει να την αντικαταστήσετε με μια ίδιας ονομαστικής τιμής.

Αντικατάσταση ασφάλειας στο χώρο του κινητήρα

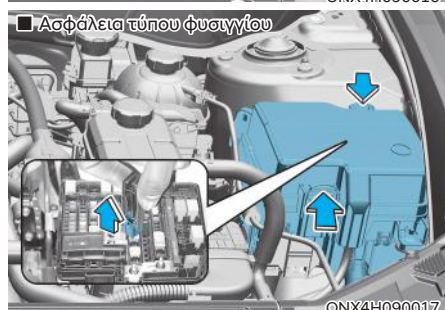
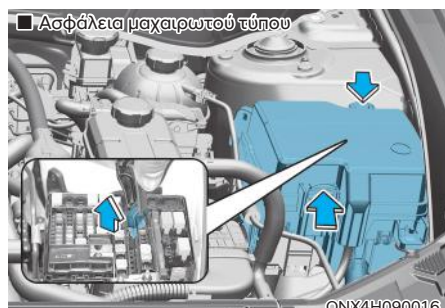

1. Σβήστε το αυτοκίνητο.
2. Κλείστε όλους τους διακόπτες.
3. Ανοίξτε το καπάκι της ασφαλειοθήκης, πιέζοντας το καπάκι και τραβώντας επάνω.
4. Ελέγξτε την ασφάλεια που αφαιρέσατε και αντικαταστήστε την αν έχει καεί. Για να αφαιρέσετε ή να τοποθετήσετε μια ασφάλεια, χρησιμοποιήστε το τσιμπιδάκι ασφαλειών που βρίσκεται στην ασφαλειοθήκη του χώρου κινητήρα.
5. Τοποθετήστε μια καινούργια ασφάλεια με την ίδια ονομαστική τιμή και βεβαιωθείτε ότι έχει εφαρμόσει σωστά στις υποδοχές. Αν εφαρμόζει χαλαρά, συμβουλευτείτε ένα Εξουσιοδοτημένο Επισκευαστή της HYUNDAI.

ΣΗΜΕΙΩΣΗ

Αφού ελέγξετε την ασφαλειοθήκη στο χώρο του κινητήρα, τοποθετήστε με ασφάλεια το καπάκι της ασφαλειοθήκης. Ίσως να ακούσετε ένα κλικ αν το καπάκι κλείσει σωστά. Εάν δεν ασφαλίσει σωστά, μπορεί να προκληθεί ηλεκτρική βλάβη από επαφή με νερό.

Πολλαπλή ασφάλεια

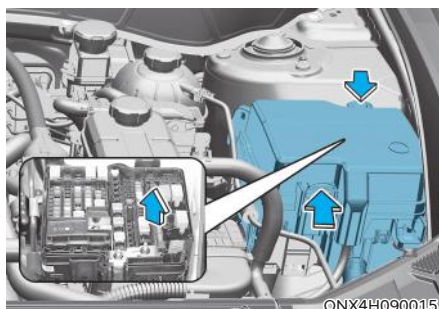

Αν καεί η πολλαπλή ασφάλεια, σας συνιστούμε να συμβουλευτείτε ένα Εξουσιοδοτημένο Επισκευαστή της HYUNDAI.

Περιγραφή Ασφαλειοθήκης/ Ρελέ

Πίνακας ασφαλειών ταμπλό



ONX4090019

Εντός του καπακιού της ασφαλειοθήκης/ρελέ, μπορείτε να βρείτε την ετικέτα ασφαλειών/ρελέ που περιγράφει το όνομα και τη χωρητικότητα τους.

i Πληροφορία

Η περιγραφή όλων των ασφαλειών σε αυτό το εγχειρίδιο μπορεί να μην ανταποκρίνεται στο δικό σας αυτοκίνητο. Είναι ακριβής κατά το χρόνο εκτύπωσης. Όταν ελέγχετε την ασφαλειοθήκη του αυτοκινήτου σας, ανατρέξτε στην ετικέτα της ασφαλειοθήκης.

91990-N7010

استخدم الفيوز ذو القياس المناسب

используйте только предназначенные предохранители

USE THE DESIGNATED FUSE ONLY

USE SOLO LOS FUSIBLES ESPECIFICADOS

20A	20A	10A		10A	15A		10A	10A	20A	15A		10A	7.5A	7.5A	7.5A
25A	20A	15A	20A	10A	10A	10A	7.5A	15A	7.5A			7.5A	10A	7.5A	10A
25A	30A	25A	30A	25A	20A	25A	10A	10A	7.5A	15A	10A	10A	10A	10A	7.5A

ONX4E090053

Πίνακας ασφαλειών ταμπλό

F1 20A	F4 20A	F7 10A	F10	F13 15A	F16 10A	F19	F22 10A	F25 10A	F28 20A	F31 15A	F34	F37 10A	F40 7.5A	F43 7.5A	F46 7.5A	F49 7.5A
		SPARE	-	SPARE	SPARE	-	MEMORY	E-CALL	MULTI MEDIA		-	MODULE		MODULE	CLUSTER	MODULE
F2 25A	F5 20A	F8 15A	F11 20A	F14 10A	F17 10A	F20 10A	F23	F26 7.5A	F29 15A	F32 7.5A	F35	F38 7.5A	F41 10A	F44 7.5A	F47 10A	F50 7.5A
		ECS			MODULE	IBU	-	MODULE		A/C	-	IBU	IG3	B-SHIFTER	IG3	
F3 25A	F6 30A	F9 25A	F12 30A	F15 25A	F18 20A	F21 25A	F24 10A	F27 10A	F30 7.5A	F33 15A	F36 10A	F39 10A	F42 10A	F45 10A	F48 7.5A	F51 10A
				AMP			SAFETY LSH		MODULE	MODULE	MODULE	MODULE	IG3	IG3	SPARE	

NO.	Όνομα ασφάλειας	Τιμή ασφάλειας	Προστατευόμενο κύκλωμα
F01	DR Lock	20A	Ρελέ κλειδαριάς, σύνδεσμος δεδομένων, Ρελέ κλειδώματος / ξεκλειδώματος πόρτας.
F02	P/WDW RH	25A	Κύριος διακόπτης ηλεκτρικού παραθύρου, Διακόπτης ηλεκτρικού παραθύρου συνοδηγού (LHD).
F03	P/WDW LH	25A	Κύριος διακόπτης ηλεκτρικού παραθύρου, Διακόπτης ηλεκτρικού παραθύρου συνοδηγού (RHD).
F04	Seat Warmer (RR)	20A	Μονάδα ελέγχου θερμαινόμενης πίσω θέσης.
F05	Seat Warmer (DR/PS)	20A	Μονάδα ελέγχου θερμαινόμενου μπροστινού καθίσματος, Μονάδα ελέγχου εξαερισμού μπροστινού καθίσματος.
F06	P/Seat(PS)	30A	Διακόπτης ηλεκτρικού καθίσματος συνοδηγού, μονάδα ρελέ καθίσματος συνοδηγού.
F08	ECS	15A	Μονάδα ECS.
F09	Safety Window RH	25A	Μονάδα ηλεκτρικού παραθύρου ασφαλείας οδηγού (LHD) / συνοδηγού (RHD), Μονάδα πίσω ηλεκτρικού παραθύρου ασφαλείας RH.
F11	Sunroof1	20A	Μονάδα Ελέγχου Ηλιοροφής (Blind).
F12	P/Seat(DR)	30A	Διακόπτης ηλεκτρικού καθίσματος οδηγού, μονάδα ελέγχου IMS οδηγού.
F14	A/BAG2	10A	Μονάδα Ελέγχου SRS.
F15	AMP	25A	AMP.
F17	Module17	10A	“Εξυπνο κλειδί οδηγού / συνοδηγού Εξωτερική λαβή, Διακόπτης επένδυσης, Διακόπτης αλάρμ, Αισθητήρας UIP Siren UIP, Σύνδεσμος δεδομένων, Αισθητήρας βροχής”.
F18	Sunroof1	20A	Μονάδα Ελέγχου Ηλιοροφής (Glass).
F20	IBU2	10A	IBU, Κλειδί ανάφλεξης.

NO.	Όνομα ασφάλειας	Τιμή ασφάλειας	Προστατευόμενο κύκλωμα
F21	Safety Window LH	25A	Μονάδα ηλεκτρικού παραθύρου ασφαλείας οδηγού (RHD) / συνοδηγού (LHD), Μονάδα πίσω ηλεκτρικού παραθύρου ασφαλείας LH.
F22	10A	10A	Ρελέ αναδίπλωσης εξωτερικού καθρέφτη, Αισθητήρας ROA, Μονάδα ελέγχου οδηγού IMS, Μονάδα ηλεκτρικής πόρτας αποσκευών, Λυχνία διάθεσης πόρτας οδηγού / συνοδηγού, μονάδα ελέγχου κλιματισμού, κονσόλα Door Mood, Ταμπλό, Μονάδα λαμπτήρα διάθεσης, διακόπτης ελέγχου A/C, Λυχνία Crash Pad Mood.
F24	Brake Switch	10A	Διακόπτης λάμπας στοπ IBU.
F25	E-Call	10A	Μονάδα E-Call.
F26	Module7	7.5A	IBU.
F27	PTG	10A	Ρελέ πόρτας πορτμπαγκάζ.
F28	Multi Media	20A	Audio, A/V & Κεντρική μονάδα πλοήγησης.
F29	Washer	15A	Διακόπτης πολλαπλών λειτουργιών.
F30	Module8	7.5A	Μονάδα ελέγχου θέρμανσης εμπρός/πίσω καθίσματος, Μονάδα ελέγχου εξαερισμού εμπρός καθίσματος.
F31	A/BAG1	15A	Μονάδα ελέγχου SRS.
F32	A/C	7.5A	Ηλεκτρονικός συμπιεστής A / C, Μονάδα ελέγχου A / C, διακόπτης ελέγχου A/C, Μπλόκ διακλάδωσης E / R (RLY.10, RLY.13).
F33	Module2	15A	Βύσμα φορτιστή μπροστινού / πίσω USB.
F36	Module1	10A	Μονάδα E-Call, Audio, A/V & Κεντρική μονάδα πλοήγησης, AMP, Πληκτρολόγιο ήχου A/V & πληκτρολόγιο πλοήγησης, IBU, BMS, Ενσωματωμένη μονάδα υποβοήθησης στάθμευσης, Διακόπτης εξωτερικού καθρέφτη.
F37	Module6	10A	Διακόπτης εμπρός κονσόλας, Διακόπτης EPB.
F38	IBU1	7.5A	IBU.

NO.	Όνομα ασφάλειας	Τιμή ασφάλειας	Προστατευόμενο κύκλωμα
F39	Module5	10A	Μονάδα ελέγχου θερμαινόμενου μπροστινού/πίσω καθίσματος, Μονάδα E-Call, AMP, Μονάδα ελέγχου οδηγού IMS, Διακόπτης ελέγχου Εμπρός/Πίσω A/C, Audio, A/V & Κεντρική μονάδα πλοήγησης, Ασύρματη μονάδα φόρτισης, Μονάδα ελέγχου μπροστινού εξαερισμού καθίσματος, Σύνδεσμος δεδομένων, Μονάδα ελέγχου A/C, Προβολέας LH/RH, Ηλεκτροχρωματικός καθρέπτης.
F40	A/BAG IND.	7.5A	Ταμπλό οργάνων, Λαμπτήρας κονσόλας.
F41	IG3 4	10A	HPCU.
F42	IG3 2	10A	Ηλεκτρονική τρόμπα νερού (HEV).
F43	Module4	7.5A	Πολυλειτουργική κάμερα μπροστινής προβολής, IBU, 4WD ECM, VESS Unit, Διακόπτης επένδυσης, Μονάδα ECS, ενσωματωμένη μονάδα υποβοήθησης στάθμευσης.
F44	E-Shifter	7.5A	Ηλεκτρονικός διακόπτης αλλαγής σχέσεων, SCU.
F45	IG3 3	10A	BMS, μπλοκ διακλάδωσης E/R (RLY.2)
F46	Cluster	7.5A	Ταμπλό οργάνων.
F49	Module3	7.5A	Διακόπτης λαμπτήρα στοπ, Λαμπτήρας κονσόλας, Διακόπτης πολλαπλών λειτουργιών (R-MDPS).
F50	MDPS	7.5A	Μονάδα MDPS (Τύπος κολώνας).
F51	10A	10A	Ρελέ συναγεμμού κλοπής, IBU, HPCU.

Ασφαλειοθήκη χώρου κινητήρα

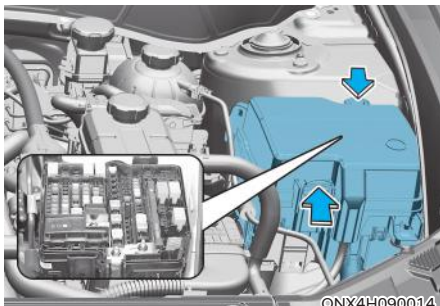

ONX4H090014

Εντός του καπακιού της θήκης ασφαλειών/ρελέ, μπορείτε να βρείτε την ετικέτα ασφαλειών/ρελέ που περιγράφει το όνομα και τη χωρητικότητα των ασφαλειών/ρελέ.

i Πληροφορία

Όλες οι περιγραφές των ασφαλειών σε αυτό το εγχειρίδιο μπορεί να μην ανταποκρίνονται στο δικό σας αυτοκίνητο. Είναι ακριβείς κατά το χρόνο εκτύπωσης. Όταν ελέγχετε την ασφαλειοθήκη του αυτοκινήτου σας, ανατρέξτε στην ετικέτα της ασφαλειοθήκης.

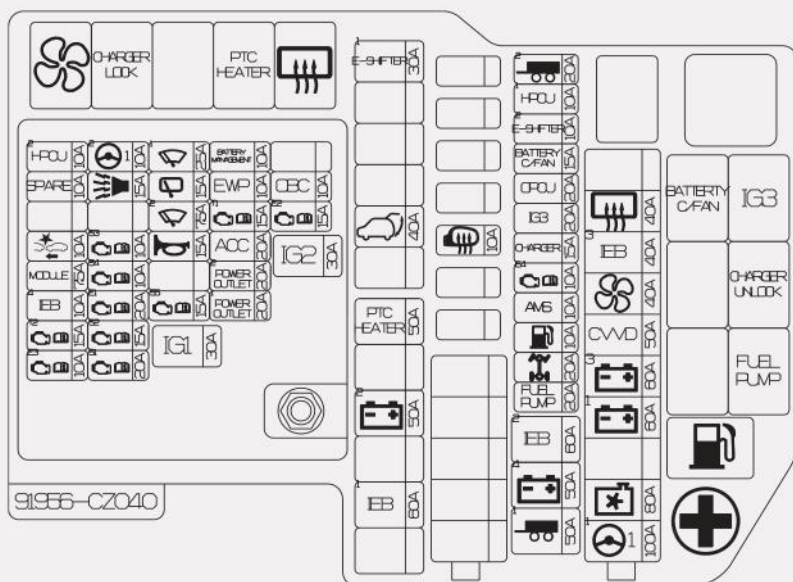

91956-CZ040

ONX4EH090008



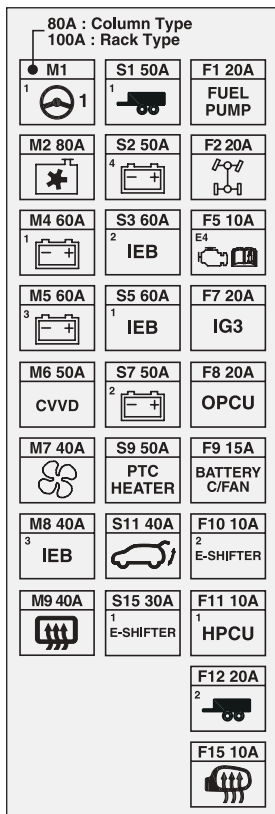













Ασφαλειοθήκη χώρου κινητήρα



NO.	Όνομα ασφάλειας	Τιμή ασφάλειας	Προστατευόμενο κύκλωμα
M01	MDPS	80A/100A	Μονάδα MDPS [80A: Column Type]/ Μονάδα MDPS [100A Rack Type].
M02	C/FAN	80A	Μοτέρ ανεμιστήρα.
M04	B+1	60A	Μπλόκ διακλάδωσης ICU (IPS01, IPS02, IPS03, IPS04, IPS05).
M05	B+3	60A	Μπλόκ διακλάδωσης ICU (Ρελέ ηλεκτρικού παραθύρου, Ασφάλεια: F2, F3, F5, F6, F8, F9, F11, F12, F18, F15).
M06	CVVD	50A	Ενεργοποιητής CVVD.
M07	Bower	40A	Μπλόκ διακλάδωσης E/R (RLY.10).
M08	IEB3	40A	Μονάδα IEB.

NO.	Όνομα ασφάλειας	Τιμή ασφάλειας	Προστατευόμενο κύκλωμα
M09	Rear Defogger	40A	Μπλόκ διακλάδωσης E/R (RLY.14).
S01	Trailer1	50A	Μονάδα συνδετήρα Trailer.
S02	B+4	50A	Μπλόκ διακλάδωσης ICU (Long Term Load Latch Relay, Ασφάλεια : F1, F4, F14, F17, F20, F21, F24, F27).
S03	IEB2	60A	Μονάδα IEB.
S05	IEB1	60A	Μονάδα IEB.
S07	B+2	50A	Μπλόκ διακλάδωσης ICU (IPS06, IPS07, IPS08, IPS10, IPS11).
S09	PTC Heater	50A	Μπλόκ διακλάδωσης E/R (RLY.13).
S11	PTG	40A	Μονάδα ηλεκτρικής πόρτας πορτμπαγκάζ.
S15	E-Shifter1	30A	SCU.
F01	Fuel Pump	20A	Μπλόκ διακλάδωσης E/R (RLY.7).
F02	4WD	20A	4WD ECM.
F05	ECU4	10A	ECM.
F07	IG3	20A	Μπλόκ διακλάδωσης E/R (RLY.3).
F08	OPCU	20A	OPU.
F09	BATT C/FAN	15A	Μπλόκ διακλάδωσης E/R (RLY.2).
F10	E-Shifter2	10A	SCU, Ηλεκτρονικός διακόπτης σχέσεων (SBW).
F11	HPCU1	10A	HPCU.
F12	Trailer2	20A	Μονάδα συνδετήρα Trailer.
F15	RR HTD	10A	Ηλεκτρικός Εξωτερικός καθρέπτης οδηγού, Ηλεκτρικός εξωτερικός καθρέπτης συνοδηγού.

Ασφαλειοθήκη χώρου κινητήρα (Μπλόκ PCB)

F8 10A 2 HPCU	F16 10A 2 	F22 25A 1 	F28 10A BATTERY MANAGEMENT	F31 -
F7 10A SPARE	F15 15A 	F21 15A 	F27 10A EWP	F30 -
F6 -	F14 -	F20 7.5A 2 	F26 15A T1 	F29 15A E2 
F5 10A 	F13 10A S3 	F19 15A 	F25 20A ACC	S2 30A IG2
F4 7.5A MODULE	F12 10A S4 	F18 -	F24 20A 2 POWER OUTLET	
F3 10A 4 IEB	F11 20A E1 	F17 15A S5 	F23 20A 1 POWER OUTLET	
F2 15A T2 	F10 15A S2 	S1 30A IG1		
F1 10A E3 	F9 20A S1 			

NO.	Όνομα ασφάλειας	Τιμή ασφάλειας	Προστατευόμενο κύκλωμα
S01	IG1	30A	Ρελέ PCB Μπλόκ (PDM(IG1).
S02	IG2	30A	Ρελέ PCB Μπλόκ (PDM(IG2).
F01	ECU3	10A	Ενεργοποιητής CVVD, ECM.
F02	TCU2	15A	TCM, OPU.
F03	IEB4	10A	Μονάδα IEB.
F04	Module	7.5A	Ηλεκτρονική τρόμπα νερού (Engine).
F05	AEB	10A	Μπροστινό ραντάρ.
F08	HPCU2	10A	HCPU.
F09	Sensor1	20A	Πηνίο ανάφλεξης #1~#4.
F10	Sensor2	15A	Αισθητήρας οξυγόνου (Επάνω/Κάτω).
F11	ECU1	20A	ECM.

NO.	Όνομα ασφάλειας	Τιμή ασφάλειας	Προστατευόμενο κύκλωμα
F12	Sensor4	10A	Μπλόκ διακλάδωσης E/R (RLY.7).
F13	Sensor3	10A	Βαλβίδα ελέγχου λαδιού #1~#2, Ηλεκτρομαγνητική βαλβίδα ελέγχου καθαρισμού, Ηλεκτρομαγνητική βαλβίδα ελέγχου RCV, μοτέρ ανεμιστήρα.
F15	B/Horn	15A	Μπλόκ PCB (Ρελέ κόρνας συναγερμού κλοπής).
F16	MDPS2	10A	Μονάδα MDPS (Τύπος Rack).
F17	Sensor5	15A	Αντλία ενεργού καθαρισμού.
F19	Horn	15A	Μπλόκ PCB (Ρελέ κόρνας).
F20	Wiper(FR)2	7.5A	IBU.
F21	Wiper(RR)	15A	Μπλόκ διακλάδωσης ICU (Ρελέ πίσω υαλοκαθαριστήρα).
F22	Wiper(FR)1	25A	Μπλόκ PCB (Ρελέ Εμπρός υαλοκαθαριστήρα (Χαμηλό), Μοτέρ Εμπρός υαλοκαθαριστήρα.
F23	P/Outlet1	20A	Πρίζα χώρου αποσκευών.
F24	P/Outlet2	20A	Μπροστινή πρίζα.
F25	ACC	20A	Μπλόκ διακλάδωσης ICU (Ασφάλεια: F33, F36).
F26	TCU1	15A	TCM.
F27	EWP	10A	Ηλεκτρονική τρόμπα νερού (Κινητήρας).
F28	BMS	10A	BMS.
F29	ECU2	15A	ECM.

ΛΑΜΠΤΗΡΕΣ

Συνιστούμε να συμβουλευτείτε έναν Εξουσιοδοτημένο Επισκευαστή της HYUNDAI για να αντικαταστήσετε τις περισσότερες λάμπες του αυτοκινήτου σας. Είναι δύσκολο να αντικαταστήσετε τις λάμπες του αυτοκινήτου σας, επειδή πρέπει να αφαιρέσετε άλλα μέρη του αυτοκινήτου πριν φτάσετε στη λάμπα. Αυτό είναι ιδιαίτερα αληθές όσο αφορά την αφαίρεση του συστήματος των φώτων για να φτάσετε στις λάμπες. Η αφαίρεση/εγκατάσταση του συστήματος φώτων μπορεί να έχει ως αποτέλεσμα ζημιά στο αυτοκίνητο.



ΠΡΟΕΙΔΟΠΟΙΗΣΗ

- Πριν εργαστείτε σε ένα φως, πιέστε το φρένο, μετακινήστε το μοχλό αλλαγής ταχυτήτων στη θέση P (Παρκάρισμα), πιέστε το πλήκτρο Engine Start/Stop στη θέση OFF και πάρτε το κλειδί μαζί σας όταν βγαίνετε από το αυτοκίνητο για να αποφύγετε ξαφνική κίνηση του αυτοκινήτου και πιθανή ηλεκτροπληξία.
- Λάβετε υπόψη ότι οι λαμπτήρες μπορεί να είναι ζεστοί και να κάψουν τα δάχτυλά σας.

ΣΗΜΕΙΩΣΗ

Βεβαιωθείτε ότι αντικαθιστάτε τον καμένο λαμπτήρα με έναν που έχει την ίδια ονομαστική τιμή watt. Διαφορετικά, μπορεί να προκληθεί ζημιά στην ασφάλεια ή το σύστημα των ηλεκτρικών καλωδιώσεων.

ΣΗΜΕΙΩΣΗ

Για να αποφύγετε ζημιές, μην καθαρίζετε το τζάμι του προβολέα με χημικούς διαλύτες ή ισχυρά απορρυπαντικά.



Πληροφορία -Αφυγραντήρας προβολέων (αν έχει τοποθετηθεί)

Το αυτοκίνητο είναι εξοπλισμένο με αφυγραντήρα για να μειώνει το θάμπωμα στο εσωτερικό του προβολέα λόγω υγρασίας. Ο αφυγραντήρας είναι αναλώσιμος και η απόδοσή του μπορεί να αλλάξει ανάλογα με την περίοδο χρήσης ή το περιβάλλον. Εάν το θάμπωμα του προβολέα συνεχίζεται για μεγάλο χρονικό διάστημα, σας συνιστούμε να συμβουλευτείτε έναν Εξουσιοδοτημένο Επισκευαστή της HYUNDAI.



Πληροφορία

Μετά από οδήγηση σε έντονη βροχή ή πλύσιμο, τα κρύσταλλα των προβολέων και των πίσω φώτων μπορεί να φαίνονται θαμπωμένα. Αυτή η κατάσταση οφείλεται στη διαφορά θερμοκρασίας μεταξύ της λάμπας στο εσωτερικό και στο εξωτερικό και δεν υποδεικνύει κάποιο πρόβλημα στο αυτοκίνητό σας. Όταν η υγρασία μαζεύεται στη λάμπα, θα αφαιρεθεί μετά την οδήγηση με τον προβολέα αναμμένο. Η αφαιρούμενη ποσότητα μπορεί να διαφέρει ανάλογα με το μέγεθος της λάμπας, τη θέση του λαμπτήρα και τις περιβαλλοντικές συνθήκες. Ωστόσο, αν δεν φύγει η υγρασία, σας συνιστούμε να ελέγξετε το αυτοκίνητό σας σε έναν Εξουσιοδοτημένο Επισκευαστή της HYUNDAI.

i Πληροφορία

- Μια λυχνία που λειτουργεί κανονικά μπορεί να τρεμοπαίζει στιγμιαία για να σταθεροποιήσει το σύστημα ελέγχου των ηλεκτρικών του αυτοκινήτου. Ωστόσο, εάν η λυχνία σβήσει αμέσως μετά ή συνεχίσει να τρεμοπαίζει, σας συνιστούμε να ελέγξετε το σύστημα σε έναν Εξουσιοδοτημένο Επισκευαστή της HYUNDAI.
- Τα φώτα θέσης ενδέχεται να μην ανάβουν όταν ο διακόπτης των φώτων είναι ενεργοποιημένος, αλλά τα φώτα θέσης και ο διακόπτης προβολέων ενδέχεται να ανάβουν όταν ο διακόπτης προβολέα είναι ενεργοποιημένος. Αυτό μπορεί να οφείλεται σε βλάβη δικτύου ή δυσλειτουργία του συστήματος ελέγχου των ηλεκτρικών του αυτοκινήτου. Εάν συμβεί αυτό, σας συνιστούμε να ελέγξετε το σύστημα σε έναν Εξουσιοδοτημένο Επισκευαστή της HYUNDAI.

i Πληροφορία

Η στόχευση των φώτων πρέπει να ρυθμίζεται μετά από ένα ατύχημα ή αφού γίνει επανεγκατάσταση του συγκροτήματος φώτων από έναν Εξουσιοδοτημένο Επισκευαστή HYUNDAI.

i Πληροφορία

Αλλαγή Κυκλοφορίας (Για Ευρώπη)

Η κατανομή του φωτός της μεσαίας σκάλας είναι ασύμμετρη. Αν ταξιδεύσετε στο εξωτερικό σε χώρα όπου η κυκλοφορία γίνεται στην αντίθετη κατεύθυνση, το ασύμμετρο τμήμα θα θαμπώνει τους διερχόμενους από την αντίθετη κατεύθυνση, οδηγούς. Για να το αποφύγετε, οι κανονισμοί της Ε.Ε. απαιτούν ορισμένες τεχνικές λύσεις (για παράδειγμα, αυτόματο σύστημα αλλαγής, αυτοκόλλητη μεμβράνη, χαμήλωμα δέσμης). Οι προβολείς αυτοί είναι σχεδιασμένοι, ώστε να μην θαμπώνουν τους διερχόμενους, από την αντίθετη κατεύθυνση, οδηγούς. Οπότε δεν χρειάζεται να αλλάξετε τους προβολείς σας σε μια χώρα με κυκλοφορία στην αντίθετη πλευρά.

Αντικατάσταση λαμπτήρα προβολέων, φώτων θέσης, φλας, φώτων ημέρας (DRL)

Τύπος Α



- (1) Προβολέας (Υψηλός/Μεσαίος).
- (2) Φλας.
- (3) Φώτα ημέρας / Φώτα θέσης.

Λαμπτήρας Προβολέα / Φλας

1. Εφαρμόστε το χειρόφρενο και αποσυνδέστε το αρνητικό καλώδιο της μπαταρίας.



2. Αφαιρέστε τα κλιπ προστασίας τροχού (κάτω από τον μπροστινό προφυλακτήρα: 6 τεμάχια).

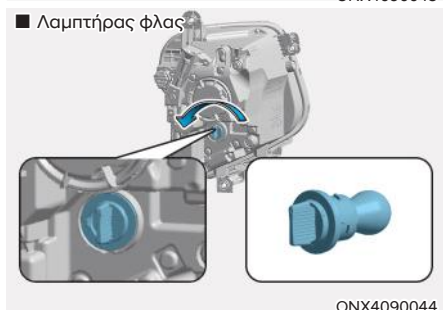
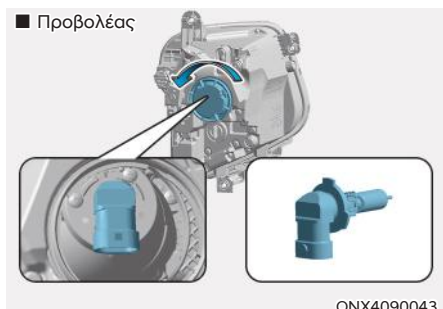

3. Σπρώξτε προς τα έξω το κλιπ προστασίας του τροχού και αφαιρέστε το φις του λαμπτήρα περιστρέφοντάς το αριστερόστροφα.
4. Αφαιρέστε τον λαμπτήρα από το φις πιέζοντας τον και περιστρέφοντάς τον αριστερόστροφα έως ότου οι προεξοχές στον λαμπτήρα ευθυγραμμιστούν με τις υποδοχές στο φις. Τραβήξτε τη λάμπα από το φις.
5. Τοποθετήστε έναν νέο λαμπτήρα τοποθετώντας τον στο φις και περιστρέφοντάς τον μέχρι να ασφαλίσει στη θέση του.
6. Σπρώξτε το φις στο συγκρότημα και γυρίστε το δεξιόστροφα.
7. Τοποθετήστε το κλιπ προστασίας με την αντίστροφη σειρά.

Φως ημέρας, Φώτα θέσης (LED)

Αν το φως LED δεν λειτουργεί, σας συνιστούμε να ελέγξετε το αυτοκίνητό σας σε έναν Εξουσιοδοτημένο Επισκευαστή της HYUNDAI.

Οι λαμπτήρες LED δεν μπορούν να αντικατασταθούν μόνοι τους επειδή είναι ενσωματωμένοι σαν μονάδα. Οι λαμπτήρες LED πρέπει να αντικατασταθούν μαζί με τη μονάδα.

Ένας εξειδικευμένος τεχνικός πρέπει να ελέγξει ή να επισκευάσει τη λυχνία LED, διότι ενδέχεται να προκαλέσει βλάβη σε σχετιζόμενα εξαρτήματα του αυτοκινήτου.

Τύπος B (LED)

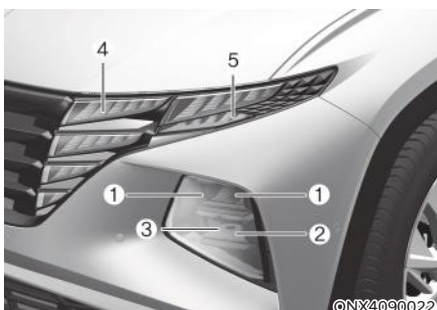

- (1) Προβολέας (Μεσαίος).
- (2) Προβολέας (Υψηλός).
- (3) Στατικά φώτα κάμψης/Προβολέας (Υψηλός).
- (4) Φώτα ημέρας / Φώτα θέσης.
- (5) Φλας.

ΠΡΟΕΙΔΟΠΟΙΗΣΗ



OLMB073042L

- Χειριστείτε του λαμπτήρες αλογόνου με προσοχή. Οι λαμπτήρες αλογόνου περιέχουν αέριο σε πίεση, το οποίο αν σπάσει ο λαμπτήρας θα δημιουργήσει εκτινασσόμενα θραύσματα τζαμιού με αποτέλεσμα τραυματισμό.
- Φοράτε προστατευτικά γυαλιά όταν αλλάζετε έναν λαμπτήρα. Αφήστε το λαμπτήρα να κρυώσει πριν τον χειριστείτε.
- Πρέπει να τους χειρίζεστε πάντα με προσοχή και να αποφεύγετε τις γρατζουνιές και τα γδαρσίματα. Αν ο λαμπτήρας είναι αναμμένος, αποφύγετε επαφή με υγρά.
- Μην αγγίζετε ποτέ τους λαμπτήρες με γυμνά χέρια. Τα κατάλοιπα λαδιού μπορεί να προκαλέσουν υπερθέρμανση του λαμπτήρα και να καεί όταν ανάψει.
- Ένας λαμπτήρας θα πρέπει να ανάβει μόνο όταν είναι τοποθετημένος σε έναν προβολέα.
- Αν καταστραφεί ή ραγίσει ένας λαμπτήρας, αντικαταστήστε τον αμέσως και πετάξτε τον προσεκτικά.

Λαμπτήρες

Αν το φως LED δεν λειτουργεί, σας συνιστούμε να ελέγξετε το σύστημα σε έναν Εξουσιοδοτημένο Επισκευαστή HYUNDAI.

Οι λαμπτήρες LED δεν μπορούν να αντικατασταθούν μόνοι τους επειδή είναι ενσωματωμένοι σαν μονάδα. Οι λαμπτήρες LED πρέπει να αντικατασταθούν μαζί με τη μονάδα.

Ένας εξειδικευμένος τεχνικός πρέπει να ελέγξει ή να επισκευάσει τη λυχνία LED, διαφορετικά ενδέχεται να προκληθεί βλάβη σε σχετιζόμενα εξαρτήματα του αυτοκινήτου.

Στόχευση προβολών (Για Ευρώπη)

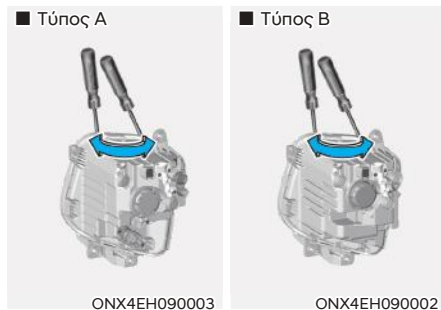

Φουσκώστε τα λάστιχα στην προβλεπόμενη πίεση και αφαιρέστε τυχόν φορτία από το αυτοκίνητο, εκτός από τον οδηγό, τον εφεδρικό τροχό και τα εργαλεία.

2. Το αυτοκίνητο πρέπει να βρίσκεται σε οριζόντιο επίπεδο.
3. Σχεδιάστε κατακόρυφες γραμμές (οι κατακόρυφες γραμμές διέρχονται από τα αντίστοιχα κέντρα των προβολών) και μια οριζόντια γραμμή (η οριζόντια γραμμή διέρχεται από το κέντρο των προβολών στην οθόνη).
4. Με τον προβολέα και την μπαταρία σε κανονική κατάσταση, ρυθμίστε τους προβολείς ώστε το φωτεινότερο τμήμα να πέφτει στην οριζόντια και τις κατακόρυφες γραμμές.
5. Για να ρυθμίσετε τη στόχευση της μεσαίας σκάλας αριστερά ή δεξιά, περιστρέψτε τον οδηγό δεξιόστροφα ή αριστερόστροφα. Για να ρυθμίσετε τη στόχευση της μεσαίας σκάλας πάνω ή κάτω περιστρέψτε τον οδηγό δεξιόστροφα ή αριστερόστροφα.

Σημείο στόχευσης

■ Τύπος αλογόνου



■ Λαμπτήρας LED



ONX4EH090005/ ONX4EH090004

H1 : Ύψος μεταξύ του κέντρου του προβολέα και του εδάφους (Μεσαία σκάλα).

H2 : Ύψος μεταξύ του κέντρου του προβολέα και του εδάφους (Υψηλή σκάλα).

W1 : Απόσταση μεταξύ των δύο κέντρων των προβολέων (Μεσαία σκάλα).

W2 : Απόσταση μεταξύ των δύο κέντρων των προβολέων (Υψηλή σκάλα).

Συνθήκες αυτοκινήτου	Τύπος λαμπτήρα	H1	H2	W/W2
Χωρίς οδηγό.	HALOGEN Bi-Function	664	664	1436
	LED MFR.	660	589	1434
Με οδηγό.	HALOGEN Bi-Function	657	657	1436
	LED MFR.	683	582	1434

Προβολές μεσαίας σκάλας (Δεξιότιμονο)

■ Βασισμένος σε οθόνη 10m

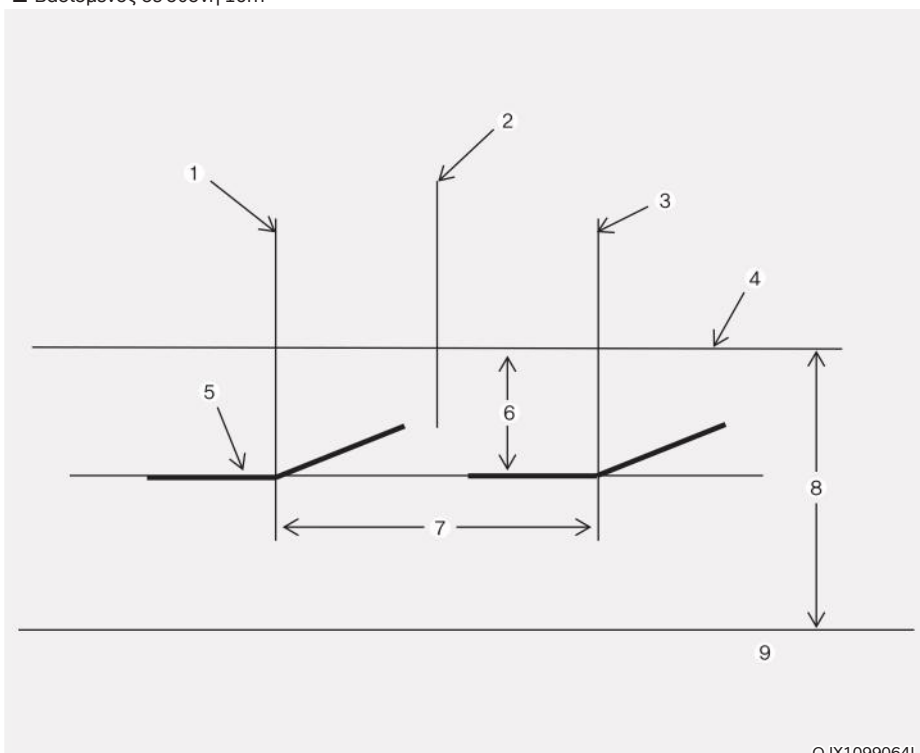

OJX1099064L

[1]: Κάθετη γραμμή στο κέντρο του αριστερού λαμπτήρα των φώτων.

[2]: Άξονας αυτοκινήτου.

[3]: Κάθετη γραμμή στο κέντρο του δεξιού λαμπτήρα των φώτων.

[4]: Οριζόντια γραμμή στο κέντρο του λαμπτήρα φώτων.

[5]: Γραμμή τομής.

[6]: 100.

[7]: W1 (Μεσαία φώτα).

[8]: H1 (Μεσαία φώτα).

[9]: Έδαφος.

1. Ανάψτε τη μεσαία σκάλα χωρίς να επιβαίνει ο οδηγός.
 2. Η γραμμή τομής θα πρέπει να προβάλλει τη γραμμή τομής της εικόνας.
 3. Όταν ρυθμίζεται η στόχευση της μεσαίας σκάλας, η κατακόρυφη ρύθμιση πρέπει να γίνεται μετά την οριζόντια.
 4. Αν στο αυτοκίνητο έχει τοποθετηθεί συσκευή ρύθμισης προβολέα, ρυθμίστε τον διακόπτη στη θέση 0.
- * Η υψηλή δέσμη ρυθμίζεται ταυτόχρονα με την χαμηλή δέσμη.

Προβολές μεσαίας σκάλας (Αριστεροτίμονο)

■ Βασισμένος σε οθόνη 10m

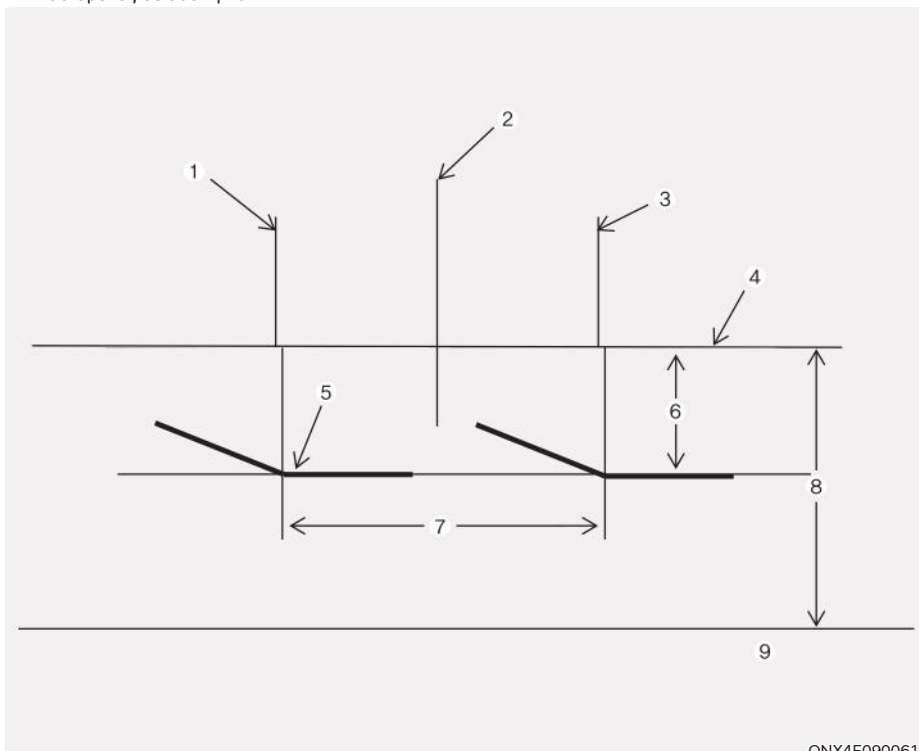

[1] : Κάθετη γραμμή στο κέντρο του αριστερού λαμπτήρα των φώτων.

[2] : Άξονας αυτοκινήτου.

[3] : Κάθετη γραμμή στο κέντρο του δεξιού λαμπτήρα των φώτων.

[4] : Οριζόντια γραμμή στο κέντρο του λαμπτήρα φώτων.

[5] : Γραμμή τομής.

[6] : 100

[7] : W1 (Μεσαία φώτα).

[8] : H1 (Μεσαία φώτα).

[9] : Έδαφος.

1. Ανάψτε τη μεσαία σκάλα χωρίς να επιβαίνει ο οδηγός.

2. Η γραμμή τομής θα πρέπει να προβάλλει τη γραμμή τομής της εικόνας.

3. Όταν ρυθμίζεται η στόχευση της μεσαίας σκάλας, η κατακόρυφη ρύθμιση πρέπει να γίνεται μετά την οριζόντια.

4. Αν στο αυτοκίνητο έχει τοποθετηθεί συσκευή ρύθμισης προβολέα, ρυθμίστε τον διακόπτη στη θέση 0.

* Η υψηλή δέσμη ρυθμίζεται ταυτόχρονα με την χαμηλή δέσμη.

Αντικατάσταση λαμπτήρα πλαϊνού φλας

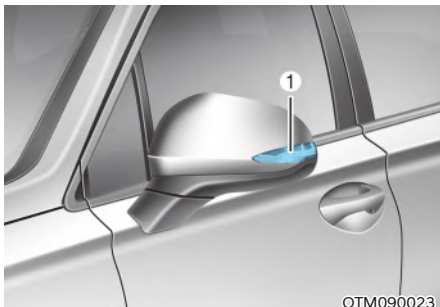

OTM090023

Αν ο λαμπτήρας LED (1) δεν λειτουργεί, σας συνιστούμε να ελέγξετε το αυτοκίνητό σας σε έναν Εξουσιοδοτημένο Επισκευαστή HYUNDAI.

Οι λαμπτήρες LED δεν μπορούν να αντικατασταθούν μόνοι τους επειδή είναι ενσωματωμένοι σαν μονάδα. Οι λαμπτήρες LED πρέπει να αντικατασταθούν μαζί με τη μονάδα.

Ένας εξειδικευμένος τεχνικός πρέπει να ελέγξει ή να επισκευάσει τη λυχνία LED, Διαφορετικά ενδέχεται να προκληθεί βλάβη σε σχετιζόμενα εξαρτήματα του αυτοκινήτου.

Αντικατάσταση λαμπτήρα πίσω συνδυαστικών φώτων

Τύπος Α

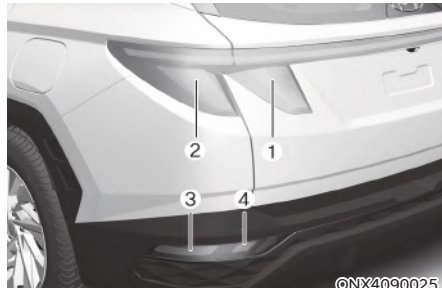

©NX4090025

- (1) Πίσω φως.
- (2) Φως φρένων/Πίσω φως.
- (3) Φλας.
- (4) Φως οπισθοπορείας (αν έχει τοποθετηθεί) ή φώτα ομίχλης (αν έχει τοποθετηθεί).



©NX4090026

Φως φρένων/Πίσω φως (Εξωτερικά)

1. Σηρίστε τον κινητήρα.
2. Ανοίξτε την πόρτα χώρου αποσκευών.
3. Λύστε τις βίδες συγκράτησης του συγκροτήματος φωτός με ένα σταυροκατσάβιδο.
4. Αφαιρέστε το συγκρότημα του πίσω συνδυασμού φώτων από το αμάξωμα του αυτοκινήτου.
5. Αφαιρέστε το φως από τη βάση περιστρέφοντάς το αριστερόστροφα μέχρι οι προεξοχές του να ευθυγραμμιστούν με τις υποδοχές στη βάση.

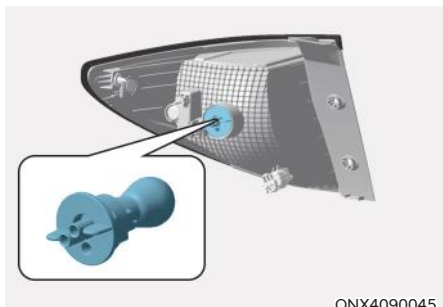

ONX4090045

6. Αφαιρέστε τον λαμπτήρα από τη βάση πιέζοντάς τον και περιστρέφοντάς τον αριστερόστροφα μέχρι οι προεξοχές στον λαμπτήρα να ευθυγραμμιστούν με τις υποδοχές στη βάση. Τραβήξτε έξω τον λαμπτήρα.
7. Τοποθετήστε έναν καινούργιο λαμπτήρα εισάγοντάς τον στο φως και περιστρέφοντάς τον μέχρι να ασφαλίσει στη θέση του.
8. Τοποθετήστε το φως στο συγκρότημα ευθυγραμμίζοντας τις προεξοχές του με τις υποδοχές στο συγκρότημα. Πιέστε το φως στο συγκρότημα και περιστρέψτε δεξιόστροφα.
9. Επανατοποθετήστε το συγκρότημα φωτός στο αμάξωμα του αυτοκινήτου.

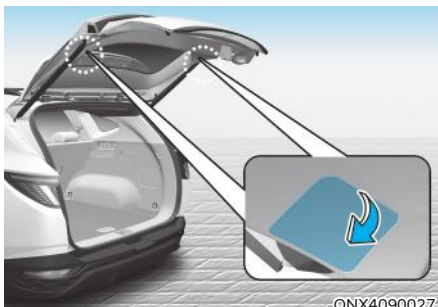

ONX4090027

Πίσω φως (Εσωτερικά)

1. Σβήστε τον κινητήρα.
2. Ανοίξτε τη πόρτα χώρου αποσκευών.
3. Αφαιρέστε το κάλυμμα του σέρβις, χρησιμοποιώντας ένα πλατύ κατσαβίδι.
4. Αφαιρέστε το φως από το συγκρότημα αριστερόστροφα μέχρι οι προεξοχές στη βάση να ευθυγραμμιστούν με τις υποδοχές του συγκροτήματος.



ONX4090028

5. Αφαιρέστε τον λαμπτήρα από τη βάση πιέζοντάς τον και περιστρέφοντάς τον αριστερόστροφα μέχρι οι προεξοχές στον λαμπτήρα να ευθυγραμμιστούν με τις υποδοχές στη βάση. Τραβήξτε έξω τον λαμπτήρα.
6. Τοποθετήστε έναν καινούργιο λαμπτήρα εισάγοντάς τον στη βάση και περιστρέφοντάς τον μέχρι να ασφαλίσει στη θέση του.

7. Τοποθετήστε το φως στο συγκρότημα ευθυγραμμίζοντας τις προεξοχές του φως με τις υποδοχές στο συγκρότημα. Πιέστε τη βάση στο συγκρότημα και περιστρέψτε δεξιόστροφα.
8. Επανατοποθετήστε το συγκρότημα φωτός στο αμάξωμα του αυτοκινήτου.

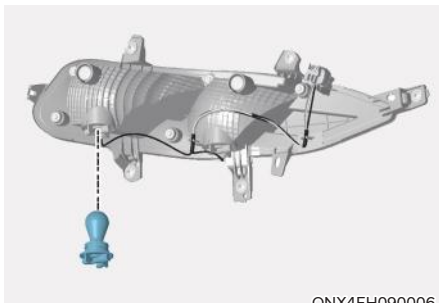

ONX4EH090006

Λαμπτήρας Φλας

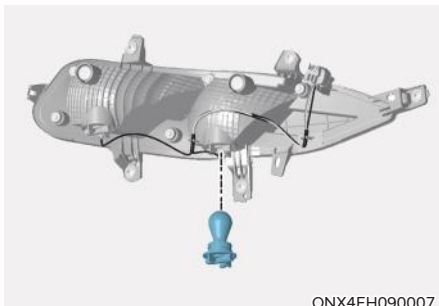

ONX4EH090007

Πίσω φως ομίχλης / Λαμπτήρας οπισθοπορείας

Φλας, Πίσω φως ομίχλης, φως οπισθοπορείας

1. Αποσυνδέστε το αρνητικό καλώδιο της μπαταρίας.

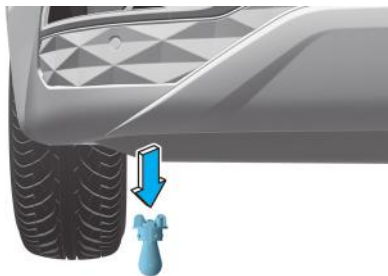

ONX4E090054

2. Χαλαρώστε τα κλιπ συγκράτησης κάτω από τον προφυλακτήρα και τις βίδες στο τάσι του τροχού.
3. Σπρώξτε το τάσι κάτω από τον προφυλακτήρα προς τα εμπρός του αυτοκινήτου.
4. Αφαιρέστε το φως από τη βάση περιστρέφοντάς το αριστερόστροφα μέχρι οι προεξοχές του να ευθυγραμμιστούν με τις υποδοχές στη βάση.
5. Αφαιρέστε τον λαμπτήρα τραβώντας τον ευθεία έξω.
6. Τοποθετήστε ένα νέο λαμπτήρα στο φως.
7. Επανατοποθετήστε το συγκρότημα φωτός στο αμάξωμα του αυτοκινήτου.

Τύπος Β

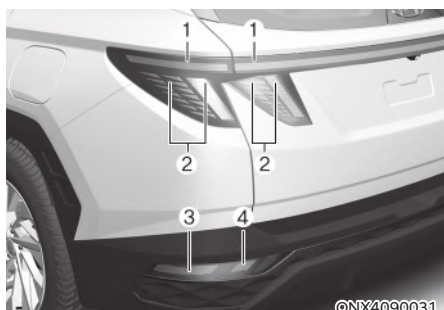

- (1) Πίσω φως.
- (2) Φως φρένων/Πίσω φως.
- (3) Φλας.
- (4) Φως οπισθοπορείας (αν έχει τοποθετηθεί) ή φώτα ομίχλης (αν έχει τοποθετηθεί).

Φως φρένων/Πίσω φως, Πίσω φως

Αν ο λαμπτήρας LED δεν λειτουργεί, σας συνιστούμε να ελέγξετε το αυτοκίνητο σας σε έναν Εξουσιοδοτημένο Επισκευαστή της HYUNDAI.

Οι λαμπτήρες LED δεν μπορούν να αντικατασταθούν μόνοι τους επειδή είναι ενσωματωμένοι σαν μονάδα. Οι λαμπτήρες LED πρέπει να αντικατασταθούν με τη μονάδα.

Ένας εξειδικευμένος τεχνικός πρέπει να ελέγξει ή να επισκευάσει τη λυχνία LED, για να μην προκληθεί βλάβη σε σχετιζόμενα εξαρτήματα του αυτοκινήτου.

Αντικατάσταση μεσαίου φωτός φρένων



Αν ο λαμπτήρας LED (1) δεν λειτουργεί, σας συνιστούμε να ελέγξετε το αυτοκίνητο σας σε έναν Εξουσιοδοτημένο Επισκευαστή της HYUNDAI.

Οι λαμπτήρες LED δεν μπορούν να αντικατασταθούν μόνοι τους επειδή είναι ενσωματωμένοι σαν μονάδα. Οι λαμπτήρες LED πρέπει να αντικατασταθούν με τη μονάδα.

Ένας εξειδικευμένος τεχνικός πρέπει να ελέγξει ή να επισκευάσει τη λυχνία LED, για να μην προκληθεί βλάβη σε σχετιζόμενα εξαρτήματα του αυτοκινήτου.

Αντικατάσταση λαμπτήρα για το φως πινακίδας

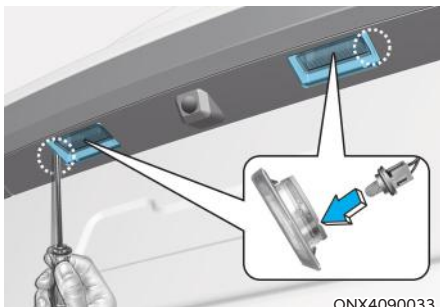

1. Χρησιμοποιήστε ένα επίπεδο καταβίδι για να αφαιρέσετε απαλά το κρύσταλλο από το συγκρότημα λαμπτήρα.
2. Αφαιρέστε τον λαμπτήρα τραβώντας τον ευθεία έξω.
3. Εισάγετε έναν καινούργιο λαμπτήρα.
4. Επανατοποθετήστε με την αντίστροφη σειρά.

Αντικατάσταση εσωτερικού λαμπτήρα

Φως ανάγνωσης/ Προσωπικό φως (LED)



Αν ο λαμπτήρας LED δεν λειτουργεί, σας συνιστούμε να ελέγξετε το αυτοκίνητο σας σε έναν Εξουσιοδοτημένο Επισκευαστή της HYUNDAI.

Οι λαμπτήρες LED δεν μπορούν να αντικατασταθούν μόνοι τους επειδή είναι ενσωματωμένοι σαν μονάδα. Οι λαμπτήρες LED πρέπει να αντικατασταθούν με τη μονάδα.

Ένας εξειδικευμένος τεχνικός πρέπει να ελέγξει ή να επισκευάσει τη λυχνία LED, για να μην προκληθεί βλάβη σε σχετιζόμενα εξαρτήματα του αυτοκινήτου.

Φως ανάγνωσης, Εσωτερικό φως, Φως σκιαδίου και Φως στο χώρο αποσκευών (Τύπος Bulb)

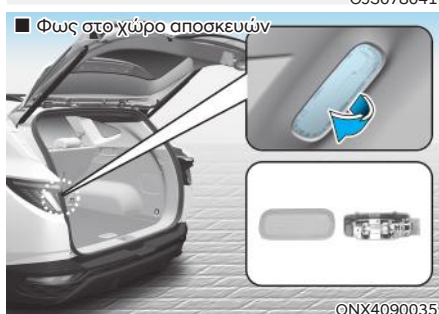
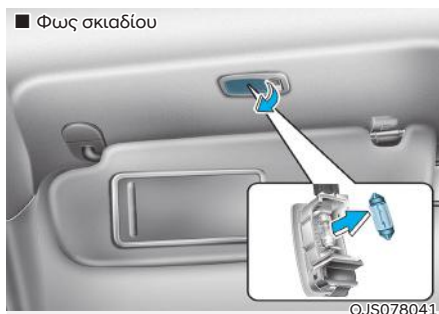
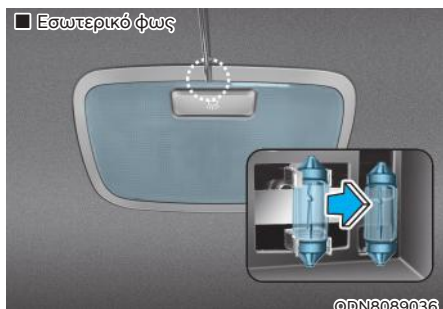

1. Χρησιμοποιώντας ένα πλατύ κατσαβίδι, ξεκουμπώστε προσεκτικά το κρύσταλλο από το περίβλημα του εσωτερικού φωτισμού.
2. Αφαιρέστε το λαμπτήρα τραβώντας τον ευθεία έξω.
3. Εισάγετε έναν καινούργιο λαμπτήρα στην υποδοχή.
4. Ευθυγραμμίστε τις προεξοχές των κρυστάλλων με τις εγχοπές του περιβλήματος εσωτερικού φωτισμού και κουμπώστε τα κρύσταλλα στη θέση τους.

ΣΗΜΕΙΩΣΗ

Προσέξτε να μη καταστρέψετε το κάλυμμα, το κρύσταλλο και το πλαστικό περίβλημα.

ΦΡΟΝΤΙΔΑ ΕΜΦΑΝΙΣΗΣ

Φροντίδα εξωτερικής όψης

Γενική προσοχή για την εξωτερική όψη

Είναι πολύ σημαντικό να ακολουθήσετε τις οδηγίες της ετικέτας όταν χρησιμοποιείτε οποιοδήποτε χημικό καθαριστικό ή γυαλιστικό. Διαβάστε όλες τις προειδοποιήσεις και προφυλάξεις που βρίσκονται στην ετικέτα.

Συντήρηση φινιρίσματος

Πλύσιμο

Για να βοηθήσετε στην προστασία του φινιρίσματος του αυτοκινήτου σας από σκουριά και φθορά, πλύνετε το καλά και συχνά, τουλάχιστον μια φορά το μήνα με χλιαρό ή κρύο νερό.

Αν χρησιμοποιείτε το αυτοκίνητό σας για οδήγηση εκτός δρόμου, θα πρέπει να το πλένετε μετά από κάθε οδήγηση εκτός δρόμου. Δώστε ιδιαίτερη προσοχή για την απομάκρυνση τυχόν συγκεντρώσεων αλατιού, βρομιάς, λάσπης και άλλων ξένων υλικών.

Βεβαιωθείτε ότι οι οπές αποστράγγισης στις κάτω άκρες των θυρών και στα μαρσπιέ διατηρούνται καθαρές χωρίς εμπόδια.

Έντομα, πίσσα, ρετσίνι, κουτσουλίες, βιομηχανικοί ρύποι και παρόμοιες επικαθίσεις μπορούν να προκαλέσουν ζημιά στο φινίρισμα του αυτοκινήτου αν δεν απομακρυνθούν αμέσως.

Ακόμη και το καλό πλύσιμο με νερό μπορεί να μην απομακρύνει όλες τις επικαθίσεις. Μπορεί να χρησιμοποιηθεί ένα μαλακό σαπούνι που είναι ασφαλές για βαμμένες επιφάνειες.

Μετά από το πλύσιμο, ξεπλύνετε καλά το αυτοκίνητο με χλιαρό ή κρύο νερό. Μην αφήνετε το σαπούνι να στεγνώσει στο φινίρισμα.

Πλύσιμο με υψηλή πίεση

- Όταν χρησιμοποιείτε πλυστική υψηλής πίεσης, βεβαιωθείτε ότι έχετε αρκετή απόσταση από το αυτοκίνητο.

Ανεπαρκής καθαρισμός ή υπερβολική πίεση μπορεί να οδηγήσει σε ζημιά σε εξαρτήματα ή διείσδυση νερού.

- Μη ψεκάσετε απευθείας την κάμερα, τους αισθητήρες ή τις περιοχές γύρω τους με πλυστικό υψηλής πίεσης. Η δόνηση που προκαλείται από το νερό υψηλής πίεσης, μπορεί να προκαλέσει μη φυσιολογική λειτουργία της συσκευής.
- Μην φέρνετε το άκρο του ακροφυσίου κοντά στις φούσκες (λαστιχένια ή πλαστικά καλύμματα) ή συνδέσμους, καθώς ενδέχεται να υποστούν ζημιά εάν έρθουν σε επαφή με νερό υψηλής πίεσης.



ΠΡΟΕΙΔΟΠΟΙΗΣΗ

Μετά από το πλύσιμο του αυτοκινήτου, δοκιμάστε τα φρένα ενώ οδηγείτε αργά, για να δείτε αν έχουν επηρεαστεί από το νερό. Αν επηρεαστεί η απόδοση του φρεναρίσματος, στεγνώστε τα φρενάροντας ελαφρά, ενώ οδηγείτε αργά.

ΣΗΜΕΙΩΣΗ

- Μη χρησιμοποιείτε δυνατό σαπούνι, χημικά απορρυπαντικά ή καυτό νερό και μην πλένετε το αυτοκίνητο σε άμεση έκθεση στον ήλιο ή όταν το αμάξωμα του αυτοκινήτου είναι ζεστό.
- Προσέξτε όταν πλένετε τα πλαϊνά παράθυρα του αυτοκινήτου σας.
- Ιδιαίτερα με νερό υψηλής πίεσης, το νερό μπορεί να εισχωρήσει από τα παράθυρα και να βρέξει το εσωτερικό.
- Για να αποφύγετε τυχόν ζημιά στα πλαστικά μέρη και τους λαμπτήρες, μην τα καθαρίζετε με χημικούς διαλύτες ή ισχυρά απορρυπαντικά.
- Για να αποφύγετε ζημιά στο πορτάκι φόρτισης, φροντίστε να κλείσετε και να κλειδώσετε τις πόρτες του αυτοκινήτου κατά την πύση (πλύσιμο υψηλής πίεσης, αυτόματο πλύσιμο αυτοκινήτου, κ.λπ.).

ΣΗΜΕΙΩΣΗ



- Το πλύσιμο του χώρου κινητήρα καθώς και το πλύσιμο με υψηλής πίεσης νερό μπορεί να προκαλέσει βλάβη στα ηλεκτρικά κυκλώματα που βρίσκονται στο χώρο του κινητήρα.
- Μην αφήνετε νερό ή άλλα υγρά να έρθουν σε επαφή με ηλεκτρικά/ηλεκτρονικά εξαρτήματα στο εσωτερικό του αυτοκινήτου, γιατί μπορεί να τα καταστρέψουν.

ΣΗΜΕΙΩΣΗ

Αυτοκίνητο Mat χρώματος
(αν έχει εφαρμοστεί)

Δεν πρέπει να χρησιμοποιείται αυτόματο πλυντήριο αυτοκινήτων που χρησιμοποιεί περιστρεφόμενες βούρτσες καθώς αυτό μπορεί να βλάψει την επιφάνεια του αυτοκινήτου σας. Ένας καθαριστής ατμού που πλένει την επιφάνεια του αυτοκινήτου σε υψηλή θερμοκρασία μπορεί να έχει σαν αποτέλεσμα να κολλήσει το λάδι και να αφήσει λεκέδες που είναι δύσκολο να αφαιρεθούν.

Όταν πλένετε το αυτοκίνητό σας, χρησιμοποιήστε ένα μαλακό ύφασμα (π.χ. πετσέτα μικροϊνών ή σφουγγάρι) και στεγνώστε με μια πετσέτα μικροϊνών. Όταν πλένετε το αυτοκίνητό σας με το χέρι, δεν πρέπει να χρησιμοποιείτε καθαριστικό που τελειώνει με κερί. Εάν η επιφάνεια του αυτοκινήτου είναι πολύ βρώμικη (άμμος, βρωμιά, σκόνη, ρύποι κ.λπ.), καθαρίστε την επιφάνεια με νερό πριν πλύνετε το αυτοκίνητο.

Κέρωμα

Ένα καλό στρώμα κεριού είναι η προστασία της μπογιάς από τη διάβρωση. Διατηρήστε ένα καλό στρώμα κεριού στο αυτοκίνητό σας για να το προστατέψετε. Κερώστε το αυτοκίνητο όταν το νερό δεν δημιουργεί πλέον σταγονίδια στη βαφή.

Πάντοτε πρέπει να πλένετε και να στεγνώνετε το αυτοκίνητο πριν το κέρωμα. Χρησιμοποιήστε ένα καλής ποιότητας υγρό ή κερί σε μορφή πάστας και ακολουθήστε τις οδηγίες του κατασκευαστή. Κερώστε όλες τις επενδύσεις μετάλλου για να τις προστατέψετε και να διατηρήσετε τη γυαλάδα τους. Η απομάκρυνση λαδιού, πίσσας και παρόμοιων υλικών με ένα προϊόν αφαίρεσης λεκέδων συνήθως απομακρύνει και το κερί από το φινιρίσμα. Βεβαιωθείτε ότι επανακερώνετε αυτές τις περιοχές ακόμη και αν το υπόλοιπο αυτοκίνητο δεν χρειάζεται κέρωμα.

ΣΗΜΕΙΩΣΗ

- Το σκούπισμα της σκόνης ή της βρομιάς από το αμάξωμα με ένα στεγνό πανί θα γρατζουνίσει το φινιρίσμα.
- Μη χρησιμοποιήσετε ασαλοβάμβακα, διαβρωτικά καθαριστικά ή ισχυρά απορρυπαντικά που περιέχουν ισχυρά αλκάλια ή καυστικά χημικά σε χρωμιωμένα μέρη ή μέρη ανοδιωμένου αλουμινίου. Αυτό μπορεί να έχει ως αποτέλεσμα ζημιά στο προστατευτικό επίστρωμα και θα προκαλέσει αποχρωματισμό ή φθορά στο χρώμα.

ΣΗΜΕΙΩΣΗ

Αυτοκίνητο Mat χρώματος
(αν έχει εφαρμοστεί)

Μην χρησιμοποιείτε προστατευτικά για την προστασία του γυαλισμένου όπως ένα απορρυπαντικό, λιπαντικό και βερνίκι. Σε περίπτωση κερώματος, αφαιρέστε αμέσως το κερί χρησιμοποιώντας ένα εργαλείο αφαίρεσης και εάν υπάρχει πίσσα στην επιφάνεια, χρησιμοποιήστε ένα προϊόν αφαίρεσης πίσσας για καθαρισμό. Ωστόσο προσέξτε να μην εφαρμόσετε πολύ πίεση στην βαμμένη επιφάνεια.

Επισκευή ζημιάς φινιρίσματος

Βαθιές γρατζουνιές ή σημάδια από πετραδάκια στη βαμμένη επιφάνεια πρέπει να επισκευαστούν άμεσα. Το γυμνό μέταλλο διαβρώνεται γρήγορα και μπορεί να οδηγήσει σε υψηλό κόστους επισκευή.

ΣΗΜΕΙΩΣΗ

Αν το αυτοκίνητό σας έχει καταστραφεί και απαιτείται επισκευή φανοποιείου ή αντικατάσταση μεταλλικών μερών, βεβαιωθείτε ότι το φανοποιείο χρησιμοποιεί αντιδιαβρωτικά υλικά για τα εξαρτήματα που χρειάζονται επισκευή ή αντικατάσταση.

ΣΗΜΕΙΩΣΗ

Αυτοκίνητο Ματ χρώματος (αν έχει εφαρμοστεί)

Σε περίπτωση αυτοκινήτων με ματ χρώμα, είναι αδύνατο να διορθωθεί μόνο η περιοχή που έχει φθαρεί, είναι απαραίτητη η επισκευή ολόκληρου του τμήματος. Εάν το αυτοκίνητο είναι κατεστραμμένο και απαιτείται βάψιμο, σας συστήνουμε την συντήρηση και την επισκευή του αυτοκινήτου από Εξουσιοδοτημένο Επισκευαστή της HYUNDAI. Προσέξτε ιδιαίτερα, καθώς είναι δύσκολο να αποκαταστήσετε την ποιότητα μετά την επισκευή.

Συντήρηση γυαλιστερών μετάλλων

- Για να αφαιρέσετε πίσσα και έντομα, χρησιμοποιήστε ένα προϊόν αφαίρεσης πίσσας και όχι ένα ξύστρο ή άλλο αιχμηρό αντικείμενο.
- Για να προστατεύσετε τις επιφάνειες γυαλιστερού μετάλλου από διάβρωση, εφαρμόστε ένα στρώμα κεριού ή προστατευτικού χρωμίου και τρίψτε το για να γυαλίσει.
- Κατά τη διάρκεια του χειμώνα ή σε παραθαλάσσιες περιοχές, καλύψτε τα εξαρτήματα γυαλιστερού μετάλλου με ένα παχύ στρώμα κεριού ή προστατευτικού. Αν είναι απαραίτητο, καλύψτε τα εξαρτήματα με μη διαβρωτική βαζελίνη ή άλλο προστατευτικό μίγμα.

Υποδαπέδια συντήρηση

Στο κάτω μέρος του αυτοκινήτου μπορούν να επικαθίσουν διαβρωτικά υλικά που χρησιμοποιούνται για την αφαίρεση πάγου και χιονιού και τον έλεγχο της σκόνης. Αν τα υλικά αυτά δεν αφαιρεθούν, μπορεί να παρουσιαστεί επιταχυνόμενη σκουριά στο κάτω μέρος του αυτοκινήτου, όπως στις σωληνώσεις καυσίμου, στο πλαίσιο, στους θόλους και στο σύστημα εξάτμισης ακόμη και αν διαθέτουν αντιδιαβρωτική προστασία.

Πλύνετε καλά το κάτω μέρος του αυτοκινήτου και τα ανοίγματα των τροχών με χλιαρό ή κρύο νερό μια φορά το μήνα, μετά από εκτός δρόμου οδήγηση και στο τέλος κάθε χειμώνα. Δώστε ιδιαίτερη προσοχή σε αυτές τις περιοχές, γιατί είναι δύσκολο να δείτε όλη τη λάσπη και βρομιά. Είναι περισσότερο κακό παρά καλό το να μουσκέψετε απλά τις βρωμιές χωρίς να τις αφαιρέσετε. Οι κάτω άκρες των θυρών, των μαρσπιά και των δοκών του πλαισίου δεν πρέπει να φράσσονται με βρομιές· το παγιδευμένο νερό σε αυτές τις περιοχές μπορεί να προκαλέσει σκουριά.



ΠΡΟΕΙΔΟΠΟΙΗΣΗ

Μετά από το πλύσιμο του αυτοκινήτου, δοκιμάστε τα φρένα ενώ οδηγείτε αργά, για να δείτε αν έχουν επηρεαστεί από το νερό. Αν επηρεαστεί η απόδοση του φρεναρίσματος, στεγνώστε τα φρενάροντας ελαφρά, ενώ οδηγείτε αργά.

Συντήρηση ζαντών αλουμινίου

Οι ζάντες αλουμινίου είναι επιστρωμένες με διαυγές προστατευτικό φινιρίσμα.

ΣΗΜΕΙΩΣΗ

- **Μη χρησιμοποιείτε οποιοδήποτε διαβρωτικό καθαριστικό, γυαλιστικό, διαλύτη ή συρματόβουρτσες σε ζάντες αλουμινίου.**
- **Καθαρίστε τον τροχό όταν έχει κρυσώσει.**
- **Χρησιμοποιήστε μόνο μαλακό σαπούνι ή ουδέτερο απορρυπαντικό και ξεπλύνετε με άφθονο νερό. Επίσης, καθαρίστε οπωσδήποτε τους τροχούς μετά από οδήγηση σε δρόμους με αλάτι.**
- **Αποφύγετε το πλύσιμο των τροχών σε πλυντήρια αυτοκινήτων με βούρτσες υψηλών ταχυτήτων.**
- **Μη χρησιμοποιείτε οποιοδήποτε καθαριστικό που περιέχει οξύ ή αλκαλικά απορρυπαντικά.**

Προστασία από διάβρωση

Προστατεύοντας το αυτοκίνητό σας από διάβρωση

Χρησιμοποιώντας τις πιο προχωρημένες σχεδιαστικές και κατασκευαστικές πρακτικές για την αντιμετώπιση της διάβρωσης, η HYUNDAI παράγει αυτοκίνητα με τη μέγιστη ποιότητα. Ωστόσο, αυτό είναι μόνο ένα μέρος της δουλειάς. Για να επιτευχθεί η μακροπρόθεσμη αντιδιαβρωτική αντίσταση του αυτοκινήτου σας, απαιτείται η συνεργασία και η βοήθεια του ιδιοκτήτη.

Κοινές αιτίες διάβρωσης

Οι πιο κοινές αιτίες διάβρωσης του αυτοκινήτου σας είναι:

- Αλάτι δρόμου, ρύποι και υγρασία που αφήνονται να συγκεντρωθούν στο κάτω μέρος του αυτοκινήτου.
- Η απομάκρυνση της βαφής ή των προστατευτικών επιστρωμάτων από πετραδάκια, χαλίκια, διάβρωση ή μικρογρρατζουνιές και χτυπήματα αφήνουν το απροστάτευτο μέταλλο εκτεθειμένο σε διάβρωση.

Περιοχές υψηλής διάβρωσης

Αν μένετε σε περιοχές όπου το αυτοκίνητό σας εκτίθεται τακτικά σε διαβρωτικά υλικά, η προστασία από διάβρωση είναι ιδιαίτερα σημαντική. Ορισμένες από τις κοινές αιτίες για επιταχυνόμενη διάβρωση είναι το αλάτι στο δρόμο, τα χημικά ελέγχου σκόνης, ο αέρας της θάλασσας και η βιομηχανική μόλυνση.

Διάβρωση από υγρασία

Η υγρασία δημιουργεί τις συνθήκες για την εμφάνιση της διάβρωσης. Για παράδειγμα, η διάβρωση επιταχύνεται με υψηλή υγρασία, ιδιαίτερα όταν οι θερμοκρασίες είναι μόλις επάνω από το σημείο παγετού. Σε τέτοιες συνθήκες, το διαβρωτικό υλικό παραμένει σε επαφή με την επιφάνεια του αυτοκινήτου με την υγρασία που εξατμίζεται πολύ αργά.

Η λάσπη είναι ιδιαίτερα διαβρωτική, επειδή στεγνώνει αργά και συγκρατεί την υγρασία σε επαφή με το αυτοκίνητο. Αν και η λάσπη εμφανίζεται να είναι στεγνή, μπορεί να εξακολουθεί να συγκρατεί υγρασία και να ενισχύει τη διάβρωση.

Οι υψηλές θερμοκρασίες μπορούν, επίσης, να επιταχύνουν τη διάβρωση των εξαρτημάτων τα οποία δεν έχουν καλό εξαερισμό, ώστε να απομακρύνεται η υγρασία. Για όλους αυτούς τους λόγους, είναι ιδιαίτερα σημαντικό να διατηρείτε το αυτοκίνητό σας καθαρό και ελεύθερο από λάσπη ή συγκεντρώσεις άλλων υλικών. Αυτό δεν ισχύει μόνο για τις ορατές επιφάνειες, αλλά ιδιαίτερα για το κάτω μέρος του αυτοκινήτου.

Για να βοηθήσετε στην αποφυγή της διάβρωσης

Διατηρείτε το αυτοκίνητό σας καθαρό
Ο καλύτερος τρόπος να αποτρέψετε τη διάβρωση είναι να διατηρείτε το αυτοκίνητό σας καθαρό και ελεύθερο από διαβρωτικά υλικά. Είναι ιδιαίτερα σημαντικό να προσέχετε το κάτω μέρος του αυτοκινήτου.

- Αν μένετε σε περιοχές με υψηλή διάβρωση-όπου χρησιμοποιείται αλάτι στους δρόμους, κοντά στη θάλασσα, περιοχές με βιομηχανική ρύπανση, όξινη βροχή κ.λπ.- θα πρέπει να δίνετε μεγαλύτερη προσοχή για να αποφύγετε την διάβρωση. Το χειμώνα, ξεπλένετε το κάτω μέρος του αυτοκινήτου τουλάχιστον μια φορά το μήνα και βεβαιωθείτε ότι καθαρίσατε καλά το κάτω μέρος όταν περάσει ο χειμώνας.
- Όταν καθαρίζετε κάτω από το αυτοκίνητο, δώστε ιδιαίτερη προσοχή στα εξαρτήματα κάτω από τα φτερά και άλλες περιοχές που δεν είναι ορατές. Εργαστείτε επιμελώς. Το να μουσκέψετε απλά τη συγκεντρωμένη λάσπη αντί να την πλύνετε για να φύγει θα επιταχύνει τη διάβρωση παρά θα την εμποδίσει. Το νερό υπό πίεση και ο ατμός ενδείκνυνται ιδιαίτερα στην απομάκρυνση συγκεντρωμένης λάσπης και διαβρωτικών υλικών.
- Όταν καθαρίζετε τα κάτω φανώματα της πόρτας, τα μαρσπιά και μέρη του πλαισίου, βεβαιωθείτε ότι οι οπές αποστράγγισης διατηρούνται ανοιχτές, ώστε να μπορεί να διαφεύγει η υγρασία και να μην παγιδεύεται στο εσωτερικό επιταχύνοντας έτσι τη διάβρωση.

Διατηρείτε το γκαράζ σας στεγνό

Μη σταθμεύετε το αυτοκίνητό σας σε γκαράζ με υγρασία και κακό εξαερισμό. Έτσι, δημιουργείται ένα ιδανικό περιβάλλον για τη διάβρωση. Αυτό ισχύει ιδιαίτερα αν πλένετε το αυτοκίνητό σας στο γκαράζ ή το οδηγείτε στο γκαράζ όταν είναι ακόμη υγρό ή καλυμμένο με χιόνι, πάγο ή λάσπη. Ακόμη και ένα θερμαινόμενο γκαράζ μπορεί να συμβάλλει στη διάβρωση εκτός αν έχει καλό εξαερισμό, ώστε να απομακρύνεται η υγρασία.

Διατηρείτε τη βαφή και τις επενδύσεις σε καλή κατάσταση

Γρατζουνιές ή αποξέσεις στο φινιρίσμα θα πρέπει να καλύπτονται με στικ χρώματος το συντομότερο δυνατό για να μειωθεί η πιθανότητα διάβρωσης. Αν εμφανιστεί γυμνό μέταλλο, απαιτείται η συνδρομή ενός πιστοποιημένου φανοποιείου και βαφείου.

Τα περιττώματα των πουλιών είναι ιδιαίτερα διαβρωτικά και μπορεί να προκαλέσουν ζημιά στην βαμμένη επιφάνεια μέσα σε λίγες ώρες. Πρέπει πάντα να απομακρύνετε τα περιττώματα το συντομότερο δυνατό.

Φροντίδα εσωτερικού

Γενικές προφυλάξεις εσωτερικού

Αποφύγετε την επαφή με τα εσωτερικά μέρη χημικών ουσιών, όπως αρώματα και καλλυντικά, επειδή μπορεί να προκαλέσουν βλάβη ή αποχρωματισμό. Αν έρθουν σε επαφή με τα εσωτερικά μέρη, σκουπίστε τα αμέσως. Δείτε τις οδηγίες που πρέπει να ακολουθήσετε για το σωστό καθαρισμό του βινυλίου.

ΣΗΜΕΙΩΣΗ

- Μην αφήνετε νερό ή άλλα υγρά να έρθουν σε επαφή με ηλεκτρικά/ ηλεκτρονικά εξαρτήματα στο εσωτερικό του αυτοκινήτου, γιατί μπορεί να τα καταστρέψουν.
- Όταν καθαρίζετε δερμάτινα μέρη (τιμόνι, καθίσματα κτλ.), χρησιμοποιήστε ουδέτερα απορρυπαντικά ή διαλύματα με χαμηλή περιεκτικότητα αλκοόλης. Αν χρησιμοποιήσετε διαλύματα με υψηλή περιεκτικότητα αλκοόλης ή όξινα/αλκαλικά απορρυπαντικά, το χρώμα του δέρματος μπορεί να ξεθωριάσει ή να ξεφτίσει η επιφάνεια.

Καθαρισμός της ταπετσαρίας και της εσωτερικής επένδυσης

Βινύλιο (αν έχει τοποθετηθεί)

Απομακρύνετε τη σκόνη και τη βρομιά από το βινύλιο με ένα σκουπάκι ή μια ηλεκτρική σκούπα. Καθαρίστε τις επιφάνειες βινυλίου με ένα καθαριστικό βινυλίου.

Υφασμα (αν έχει τοποθετηθεί)

Απομακρύνετε τη σκόνη και τη βρομιά από το ύφασμα με ένα σκουπάκι ή μια ηλεκτρική σκούπα. Καθαρίστε με ένα μαλακό διάλυμα σαπουνιού που συνιστάται για επενδύσεις ή μοκέτες. Αφαιρέστε αμέσως τους φρέσκους λεκέδες με ένα καθαριστικό λεκέδων υφάσματος. Αν δεν προσέξετε αμέσως φρέσκους λεκέδες, το ύφασμα μπορεί να λεκιάσει μόνιμα και μπορεί να επηρεαστεί το χρώμα του. Επίσης, μπορεί να μειωθούν τα πυρίμαχα χαρακτηριστικά του αν δεν συντηρείται σωστά το υλικό.

ΣΗΜΕΙΩΣΗ

Χρησιμοποιώντας οποιοδήποτε άλλο εκτός από τα συνιστώμενα καθαριστικά και διαδικασίες, μπορεί να επηρεαστεί η εμφάνιση του υφάσματος και οι πυρίμαχες ιδιότητές του.

Δέρμα (αν έχει τοποθετηθεί)

- Χαρακτηριστικά του δέρματος καθισμάτων.
 - Το δέρμα είναι κατασκευασμένο από το εξωτερικό δέρμα ενός ζώου, το οποίο περνά μέσα από μια ειδική διαδικασία για να είναι διαθέσιμο για χρήση. Δεδομένου ότι είναι ένα φυσικό προϊόν, κάθε τμήμα διαφέρει σε πάχος ή πυκνότητα. Μπορεί να εμφανιστούν ζαρώματα σαν φυσικό αποτέλεσμα του τεντώματος και της συρρίκνωσης ανάλογα με τη θερμοκρασία και την υγρασία.
 - Το κάθισμα είναι κατασκευασμένο από ύφασμα που μπορεί να τεντώσει για βελτίωση της άνεσης.
 - Τα μέρη που έρχονται σε επαφή με το σώμα είναι καμπύλα και η πλευρική περιοχή στήριξης είναι υψηλή, για να παρέχουν άνεση και σταθερότητα στην οδήγηση.
 - Μπορεί να εμφανιστούν ζαρώματα εξαιτίας της χρήσης. Δεν είναι σφάλμα των προϊόντων.

ΣΗΜΕΙΩΣΗ

- Ζαρώματα ή γδαρσίματα που φυσιολογικά εμφανίζονται από τη χρήση δεν καλύπτονται από την εγγύηση.
- Ζώνες με μεταλλικά εξαρτήματα, φερμουάρ ή κλειδιά στην πίσω τσέπη του παντελονιού μπορεί να προκαλέσουν ζημιά στο ύφασμα του καθίσματος.
- Φροντίστε να μην βραχεί το κάθισμα. Μπορεί να αλλάξει τη φύση του φυσικού δέρματος.
- Τζιν ή ρούχα που μπορούν να ξεβάψουν ενδέχεται να βάψουν την επιφάνεια που καλύπτει το κάθισμα.

- Φροντίδα δερμάτινων καθισμάτων.
 - Καθαρίστε το κάθισμα περιοδικά για να αφαιρέσετε τη σκόνη και την άμμο από το κάθισμα. Αυτό θα αποτρέψει την φθορά ή τη βλάβη του δέρματος και θα διατηρήσει την ποιότητά του.
 - Σκουπίστε συχνά το δερμάτινο κάθισμα με στεγνό ή μαλακό πανί.
 - Η χρήση κατάλληλου προστατευτικού δέρματος μπορεί να αποτρέψει την φθορά του καλύμματος και να βοηθήσει στη διατήρηση του χρώματος. Βεβαιωθείτε ότι έχετε διαβάσει τις οδηγίες και συμβουλευτείτε έναν ειδικό όταν χρησιμοποιείτε επίστρωση δέρματος ή προστατευτικά.
 - Το ανοιχτόχρωμο (μπεζ, ανοιχτό μπεζ) δέρμα είναι εύκολο να λερωθεί και ο λεκές είναι εμφανής. Καθαρίστε συχνά τα καθίσματα.
 - Αποφύγετε το σκουπίσμα με υγρό πανί. Μπορεί να προκαλέσει ρωγμές στην επιφάνεια.
- Καθαρισμός δερμάτινων καθισμάτων.
 - Αφαιρέστε αμέσως όλους τους λεκέδες. Δείτε τις οδηγίες παρακάτω για την αφαίρεση του κάθε λεκέ:
 - Προϊόντα καλλυντικών (αντηλιακό, μάσκα κλπ.).
Βάλτε κρέμα καθαρισμού σε ένα πανί και σκουπίστε το σημείο που έχει λεκέ. Σκουπίστε την κρέμα με ένα υγρό πανί και αφαιρέστε το νερό με ένα στεγνό πανί.
 - Ποτά (καφές, αναψυκτικά κ.λπ.)
Εφαρμόστε μια μικρή ποσότητα ουδέτερου απορρυπαντικού και σκουπίστε μέχρι να φύγουν οι λεκέδες.
 - Λάδι
Αφαιρέστε αμέσως το λάδι με απορροφητικό ύφασμα και τρίψτε με καθαριστικό απομάκρυνσης λεκέδων που χρησιμοποιείται μόνο για φυσικό δέρμα.
 - Τσίχλα
Σκληρύνετε την τσίχλα με πάγο και αφαιρέστε σταδιακά.

Καθαρισμός του ιμάντα της ζώνης ασφαλείας

Καθαρίστε τον ιμάντα της ζώνης ασφαλείας με ένα μαλακό διάλυμα σαπουνιού συνιστώμενο για καθαρισμό επενδύσεων ή μοκέτας. Ακολουθήστε τις οδηγίες που παρέχονται μαζί με το σαπούνι. Μη λευκαίνετε ή επαναστεγνώνετε τον ιμάντα, γιατί μπορεί να το εξασθενήσετε.

Καθαρισμός του εσωτερικού των παραθύρων

Αν η εσωτερική επιφάνεια των τζαμιών του αυτοκινήτου θαμπώσει (αν για παράδειγμα καλυφθεί με λάδι, γράσα ή κερί), θα πρέπει να καθαριστεί με καθαριστικό τζαμιού. Ακολουθήστε τις οδηγίες στο δοχείο του καθαριστικού.

ΣΗΜΕΙΩΣΗ

Μην τρίβετε ή ξύνετε το εσωτερικό του πίσω παραθύρου. Αυτό μπορεί να έχει ως αποτέλεσμα τη ζημιά στις αντιστάσεις του θερμαινόμενου πίσω παραθύρου.

ΣΥΣΤΗΜΑ ΕΛΕΓΧΟΥ ΚΑΥΣΑΕΡΙΩΝ

Το σύστημα ελέγχου καυσαερίων του αυτοκινήτου σας καλύπτεται από μια έγγραφη εγγύηση. Παρακαλούμε δείτε τις πληροφορίες εγγύησης που περιέχονται στο Βιβλίο Συντήρησης του αυτοκινήτου σας.

Το αυτοκίνητό σας είναι εξοπλισμένο με ένα σύστημα ελέγχου εκπομπών, το οποίο καλύπτει όλες τις απαιτήσεις των προδιαγραφών για τις εκπομπές καυσαερίων.

Υπάρχουν τρία συστήματα ελέγχου εκπομπών, τα οποία είναι τα εξής:

- (1) Σύστημα ελέγχου εκπομπών στροφαλοθαλάμου.
- (2) Σύστημα ελέγχου εκπομπών αναθυμιάσεων καυσίμου.
- (3) Σύστημα ελέγχου εκπομπών καυσαερίων.

Προκειμένου να εξασφαλίσετε τη σωστή λειτουργία των συστημάτων ελέγχου εκπομπών, σας συνιστούμε να ελέγχετε και να συντηρείτε το αυτοκίνητό σας σε έναν Εξουσιοδοτημένο Επισκευαστή HYUNDAI, σύμφωνα με το πρόγραμμα του εγχειριδίου αυτού.

ΣΗΜΕΙΩΣΗ

Για τον Έλεγχο και Δοκιμή Συντήρησης (με σύστημα Ηλεκτρονικού Ελέγχου Ευστάθειας (ESC)).

- Για να εμποδίσετε τις διακοπές στο αυτοκίνητο κατά τη διάρκεια δοκιμής σε δυναμόμετρο, απενεργοποιήστε το σύστημα Ηλεκτρονικού Ελέγχου Ευστάθειας (ESC) πιέζοντας τον διακόπτη ESC (Η λυχνία ESC OFF αναμμένη).
- Μετά από την ολοκλήρωση της δοκιμής δυναμομέτρησης, ενεργοποιήστε και πάλι το σύστημα ESC πιέζοντας ξανά το διακόπτη ESC.

1. Σύστημα ελέγχου εκπομπών στροφαλοθαλάμου

Το σύστημα ελέγχου εκπομπών στροφαλοθαλάμου εμποδίζει τη ρύπανση του αέρα από τις αναθυμιάσεις που προέρχονται από το στροφαλοθάλαμο. Το σύστημα τροφοδοτεί με φρέσκο φιλτραρισμένο αέρα τον στροφαλοθάλαμο μέσω του κολάρου εισαγωγής αέρα. Μέσα στο στροφαλοθάλαμο, ο φρέσκος αέρας αναμιγνύεται με τις αναθυμιάσεις, και κατόπιν, μεταφέρεται μέσω της βαλβίδας PCV στο σύστημα εισαγωγής.

2. Σύστημα ελέγχου εκπομπών αναθυμιάσεων καυσίμου

Το Σύστημα Ελέγχου Εκπομπών Αναθυμιάσεων Καυσίμου είναι σχεδιασμένο να εμποδίζει τα καυσάερια να διαφύγουν στην ατμόσφαιρα.

Δοχείο συσσώρευσης ατμών

Οι αναθυμιάσεις που δημιουργήθηκαν στο εσωτερικό του ρεζερβουάρ απομακρύνονται και συσσωρεύονται στο δοχείο συσσώρευσης ατμών. Όταν ο κινητήρας λειτουργεί, οι ατμοί καυσίμου που έχουν συσσωρευτεί στο δοχείο οδηγούνται στο σύστημα εισαγωγής μέσω της ηλεκτρομαγνητικής βαλβίδας ελέγχου ροής.

Ηλεκτρομαγνητική Βαλβίδα Ελέγχου Ροής (PCSV)

Η ηλεκτρομαγνητική βαλβίδα ελέγχου ροής ελέγχεται από την μονάδα ελέγχου του κινητήρα (ECM). Όταν η θερμοκρασία του ψυκτικού του κινητήρα είναι χαμηλή κατά τη διάρκεια του ρελαντί, η βαλβίδα PCSV είναι κλειστή και έτσι οι ατμοί του καυσίμου δεν εισέρχονται στο δοχείο. Μόλις ο κινητήρας ζεσταθεί, κατά την κανονική οδήγηση, η βαλβίδα PCSV ανοίγει έτσι, ώστε οι ατμοί του καυσίμου να εισέλθουν στο δοχείο συσσώρευσης ατμών.

3. Σύστημα ελέγχου εκπομπών καυσαερίων

Το σύστημα Ελέγχου Εκπομπών Καυσαερίων είναι ένα σύστημα υψηλής απόδοσης το οποίο ελέγχει τα καυσαέρια ενώ συγχρόνως διατηρεί την καλή απόδοση του αυτοκινήτου. Όταν ο κινητήρας σβήνει ή δεν μπορεί να εκκινηθεί, οι παρατεταμένες προσπάθειες για επανεκκίνηση του κινητήρα μπορεί να προκαλέσουν ζημιά στο σύστημα ελέγχου εκπομπών.

Προφυλάξεις από τα καυσαέρια του κινητήρα (μονοξειδίου του άνθρακα)

- Στα καυσαέρια μπορεί να υπάρχει παρουσία μονοξειδίου του άνθρακα. Για αυτό, αν μυρίσετε καυσαέρια οποιουδήποτε είδους, στο εσωτερικό του αυτοκινήτου σας, θα πρέπει να οδηγείτε με τελείως ανοιχτά όλα τα παράθυρα. Ελέγξτε και επισκευάστε το αυτοκίνητό σας αμέσως.



ΠΡΟΕΙΔΟΠΟΙΗΣΗ

Τα καυσαέρια του κινητήρα περιέχουν μονοξείδιο του άνθρακα (CO). Αν και είναι άχρωμο και άοσμο, είναι επικίνδυνο και μπορεί να προκαλέσει θάνατο αν εισπνευσθεί. Ακολουθείτε τις παρακάτω οδηγίες για την αποφυγή δηλητηρίασης από CO.

- Μη λειτουργείτε τον κινητήρα σε περιορισμένους ή κλειστούς χώρους (όπως γκαράζ) περισσότερο από όσο είναι απαραίτητο για να κινήσετε το αυτοκίνητο μέσα ή έξω από το χώρο.
- Όταν το αυτοκίνητο είναι σταματημένο σε ανοιχτό χώρο για μεγάλο χρονικό διάστημα με τον κινητήρα σε λειτουργία, ρυθμίστε κατάλληλα το σύστημα εξαερισμού για να εισάγετε εξωτερικό αέρα μέσα στο αυτοκίνητο.
- Μην κάθεστε ποτέ σε ένα παρκαρισμένο ή σταματημένο αυτοκίνητο για παρατεταμένο χρονικό διάστημα με τον κινητήρα σε λειτουργία.
- Όταν ο κινητήρας σβήνει ή δεν μπορεί να εκκινηθεί, οι συνεχείς προσπάθειες για επανεκκίνηση του κινητήρα μπορεί να προκαλέσουν ζημιά στο σύστημα ελέγχου εκπομπών.

Προφυλάξεις λειτουργίας για καταλυτικούς μετατροπέας (αν έχει τοποθετηθεί)



ΠΡΟΕΙΔΟΠΟΙΗΣΗ

Το σύστημα εξάτμισης και ο καταλυτικός μετατροπέας είναι πολύ ζεστά κατά τη διάρκεια της λειτουργίας του κινητήρα και αμέσως μετά. Για να αποφύγετε ΣΟΒΑΡΟΥΣ ΤΡΑΥΜΑΤΙΣΜΟΥΣ ή ΘΑΝΑΤΟ:

- Μην σταθμεύετε, είστε με ρεταντί ή οδηγείτε το αυτοκίνητο πάνω από ή κοντά σε εύφλεκτα αντικείμενα, όπως ξερό γρασίδι, βλάστηση, χαρτί, φύλλα κλπ. Ένα καυτό σύστημα εξάτμισης μπορεί να ανάψει εύφλεκτα υλικά κάτω από το αυτοκίνητο.
- Μείνετε μακριά από το σύστημα εξάτμισης και τον καταλύτη, γιατί μπορεί να καίτε.

Επίσης, μην αφαιρέσετε την ψήκτρα γύρω από το σύστημα εξάτμισης, μη σφραγίσετε το κάτω μέρος του αυτοκινήτου και μην επικαλύψετε το αυτοκίνητο για να ελέγξετε την διάβρωση. Μπορεί να υπάρξει κίνδυνος πυρκαγιάς υπό ορισμένες συνθήκες.

Το αυτοκίνητό σας είναι εξοπλισμένο με συσκευή ελέγχου εκπομπών ρύπων του καταλύτη. Για να αποφύγετε ζημιά στον καταλύτη και στο αυτοκίνητό σας, πάρτε τις παρακάτω προφυλάξεις:

- Χρησιμοποιείτε μόνο AMOLYBΔH BENZINH για βενζινοκινητήρες.
- Μη λειτουργείτε το αυτοκίνητο όταν υπάρχουν σημάδια δυσλειτουργίας του κινητήρα, όπως διακοπές ή σημαντική απώλεια απόδοσης.
- Μην κάνετε κακή χρήση του κινητήρα. Παραδείγματα κακής χρήσης είναι η κύλιση του αυτοκινήτου με σβηστό τον υβριδικό σύστημα και το κατέβασμα σε απότομες κλίσεις με ταχύτητα στο κιβώτιο και τον κινητήρα σβηστό.

- Μη λειτουργείτε τον κινητήρα με υψηλό ρελαντί για μεγάλα διαστήματα (5 λεπτά ή περισσότερο).
- Μην κάνετε μετατροπές ή μη σκαλίζετε οποιοδήποτε εξάρτημα του κινητήρα ή του συστήματος ελέγχου εκπομπών ρύπων. Συνιστούμε όλοι οι έλεγχοι και ρυθμίσεις να γίνονται σε έναν Εξουσιοδοτημένο Επισκευαστή της HYUNDAI.
- Αποφύγετε την οδήγηση με πολύ χαμηλή στάθμη καυσίμου. Αν μείνετε απο βενζίνη, μπορεί να προκληθούν διακοπές στον κινητήρα με αποτέλεσμα υπερβολικό φορτίο στον καταλύτη.

Φίλτρο Σωματιδίων Βενζίνης (GPF) (Αν έχει τοποθετηθεί)

Το σύστημα φίλτρου σωματιδίων βενζίνης (GPF) αφαιρεί την αιθάλη των καυσαερίων.

Το σύστημα GPF καίει (ή οξειδώνει) αυτόματα τη συσσωρευμένη αιθάλη ανάλογα με τις συνθήκες οδήγησης, σε αντίθεση με ένα φίλτρο αέρα μίας χρήσης.

Με άλλα λόγια, η συσσωρευμένη αιθάλη απομακρύνεται αυτόματα από το σύστημα ελέγχου κινητήρα και από τη μεγάλη θερμοκρασία των καυσαερίων σε κανονικές/υψηλές ταχύτητες οδήγησης.

Ωστόσο, αν το αυτοκίνητο οδηγείται συνεχόμενα σε επαναλαμβανόμενα μικρά διαστήματα ή με χαμηλή ταχύτητα για μεγάλο χρονικό διάστημα, η συσσωρευμένη αιθάλη μπορεί να μην απομακρυνθεί αυτόματα εξαιτίας της χαμηλής θερμοκρασίας των καυσαερίων. Σε αυτήν την περίπτωση, η συσσωρευμένη αιθάλη μπορεί να φτάσει σε ορισμένη ποσότητα ανεξάρτητα από τη διαδικασία οξείδωσης της αιθάλης και τότε θα ανάψει η λυχνία GPF (⚠️).

Η ενδεικτική λυχνία GPF, σταματάει να ανάβει, όταν η ταχύτητα του αυτοκινήτου ξεπεράσει τα 80 χλμ/ώρα (50 mph) με τις στροφές του κινητήρα στις 1,500 ~ 4,000 και με την 3η ταχύτητα ή μεγαλύτερη για 30 λεπτά.

Όταν η λυχνία GPF αρχίσει να αναβοσβήνει ή πεταχτεί το μήνυμα “Check exhaust system” ακόμα κι αν το αυτοκίνητο οδηγείται όπως αναφέρθηκε παραπάνω, σας συνιστούμε να ελέγξετε το σύστημα GPF σε ένα Εξουσιοδοτημένο Επισκευαστή της HYUNDAI.

Με την λυχνία GPF να αναβοσβήνει για μεγάλη χρονική διάρκεια, το σύστημα μπορεί να υποστεί ζημιά και να χειροτερέψει η κατανάλωση καυσίμων.



ΠΡΟΣΟΧΗ

**Βενζινοκινητήρας
(αν έχει τοποθετηθεί GPF)**

Σας συνιστούμε να χρησιμοποιείτε μόνο τα εγκεκριμένα καύσιμα βενζίνης, όταν το αυτοκίνητό σας είναι εξοπλισμένο με το σύστημα GPF.

Όταν χρησιμοποιείτε άλλα καύσιμα βενζίνης που περιέχουν απροσδιόριστα πρόσθετα, μπορεί να βλάψουν το σύστημα GPF και να προκαλέσουν προβλήματα στην εξάτμιση.

ΔΙΑΔΙΚΑΣΙΑ ΓΙΑ ΤΗΝ ΕΙΣΟΔΟ ΣΤΗΝ ΛΕΙΤΟΥΡΓΙΑ ΥΠΟΧΡΕΩΤΙΚΗΣ ΕΝΕΡΓΟΠΟΙΗΣΗΣ ΚΙΝΗΤΗΡΑ



Εάν ο κινητήρας πρέπει να παραμείνει σε λειτουργία ενώ το αυτοκίνητο είναι σταματημένο για να επιθεωρήσετε τα καυσάεiria ή για να πραγματοποιήσετε συντήρηση του αυτοκινήτου, ακολουθήστε τη διαδικασία για να μπείτε στην λειτουργία υποχρεωτικής ενεργοποίησης κινητήρα.



1. Τοποθετήστε το μοχλό αλλαγής ταχυτήτων στη θέση P (Παρκάρισμα) με το αυτοκίνητο σταματημένο. Εφαρμόστε το χειρόφρενο. Στη συνέχεια, ακολουθήστε τα βήματα (1) έως (5).

Τα παρακάτω βήματα από (1) έως (5) πρέπει να ολοκληρωθούν εντός 60 δευτερολέπτων. Εάν όχι, η διαδικασία επανακκινείται και πρέπει να ξεκινήσετε ξανά από το βήμα (1).

- (1) Γυρίστε τον διακόπτη ανάφλεξης στη θέση ON. Σε αυτοκίνητα εξοπλισμένα με το έξυπνο πλήκτρο, πιέστε δύο φορές το πλήκτρο Start / Stop χωρίς να πατήσετε το πεντάλ φρένου.
- (2) Τοποθετήστε το μοχλό αλλαγής ταχυτήτων στη θέση P (Παρκάρισμα) και πατήστε το πεντάλ γκαζιού δύο φορές.
- (3) Τοποθετήστε το μοχλό αλλαγής ταχυτήτων στη θέση N (Νεκρό) και πατήστε το πεντάλ γκαζιού δύο φορές.
- (4) Τοποθετήστε το μοχλό αλλαγής ταχυτήτων στη θέση P (Παρκάρισμα) και πατήστε το πεντάλ γκαζιού δύο φορές.
- (5) Με το πεντάλ φρένου πατημένο, ξεκινήστε τον κινητήρα και διατηρήστε τον σε κατάσταση ρελαντί.

Ο κινητήρας παραμένει στο ρελαντί και η λειτουργία εξαναγκασμένης ενεργοποίησης κινητήρα διατηρείται, ακόμη και όταν ο μοχλός ταχυτήτων μετατοπίζεται σε διαφορετική θέση.

2. Στον πίνακα οργάνων αναβοσβήνει η λυχνία “” όταν το αυτοκίνητο βρίσκεται σε κατάσταση εξαναγκασμένης ενεργοποίησης του κινητήρα. Ελέγξτε ότι η ένδειξη “” αναβοσβήνει για να βεβαιωθείτε ότι έχει ενεργοποιηθεί σωστά η λειτουργία εξαναγκασμένης ενεργοποίησης κινητήρα.

Η ένδειξη “” συνεχίζει να αναβοσβήνει μέχρι να ακυρωθεί η λειτουργία εξαναγκασμένης ενεργοποίησης κινητήρα. Όταν η λειτουργία ακυρωθεί, η ένδειξη “” θα σταματήσει να αναβοσβήνει.

3. Για να ακυρώσετε τη λειτουργία εξαναγκασμένης ενεργοποίησης κινητήρα, απενεργοποιήστε το αυτοκίνητο.

Ευρετήριο

A

Αερόσακος- Συμπληρωματικό σύστημα ασφάλειας	3-48
Γιατί δεν ενεργοποιήθηκε ο αερόσακος μου σε μια σύγκρουση;.....	3-60
Μην εγκαθιστάτε Σύστημα Παιδικού Καθίσματος στη θέση του συνοδηγού .	3-60
Που είναι οι αερόσακοι;	3-51
Προειδοποιητικές ετικέτες αερόσακου	3-66
Πρόσθετες προφυλάξεις ασφαλείας.....	3-66
Πως λειτουργεί το σύστημα των αερόσακων;.....	3-56
Συντήρηση SRS.....	3-65
Τι να περιμένω αφού ενεργοποιηθούν οι αερόσακοι	3-59
Αν έχετε ένα κλαταρισμένο ελαστικό (με εφεδρικό τροχό)	8-15
Αλλαγή ελαστικών	8-16
Γρύλος και εργαλεία.....	8-15
Δήλωση συμμόρφωσης EC για τον γρύλο	8-22
Ετικέτα γρύλου.....	8-21
Αν έχετε ένα κλαταρισμένο ελαστικό (με Kit Επισκευής Τροχού).....	8-23
Εισαγωγή.....	8-23
Έλεγχος της πίεσης ελαστικού	8-29
Εξαρτήματα του Kit Επισκευής Τροχού.....	8-25
Σημειώσεις για την ασφαλή χρήση του Kit Επισκευής Τροχού	8-24
Χρήση του Kit Επισκευής Τροχού	8-26
Αν η 12 volt μπαταρία έχει εκφορτιστεί.....	8-5
Εκκίνηση με καλώδια.....	8-6
Πριν την εκκίνηση με καλώδια	8-5
Αν ο κινητήρας υπερθερμανθεί.....	8-8
Αν το αυτοκίνητο δεν είναι έτοιμο να εκκινήσει.....	8-4
Αντικλεπτικό σύστημα.....	5-18
Αποθηκευτικός χώρος.....	5-91
Αποθήκευση κεντρικής κονσόλας.....	5-91
Επιφάνεια επένδυσης χώρου αποσκευών.....	5-92
Ντουλαπάκι	5-91
Αριθμός κινητήρα.....	2-19
Αριθμός πλαισίου αυτοκινήτου (VIN)	2-18
Ασφάλειες.....	9-42
Αντικατάσταση ασφάλειας ταμπλό οργάνων.....	9-43
Αντικατάσταση ασφάλειας χώρου κινητήρα.....	9-44
Περιγραφή θήκης ασφαλειών/ρελέ	9-45

Αυτόματο κιβώτιο.....	6-13
Καλές πρακτικές οδήγησης	6-18
Λειτουργία αυτόματου κιβωτίου.....	6-13
Μήνυμα οθόνης LCD.....	6-17
Πτερύγιο αλλαγής σχέσεων (Paddle shifter).....	6-18
Στάθμευση	6-16
Αυτόματο σύστημα ελέγχου κλιματισμού.....	5-70
Αυτόματη θέρμανση και κλιματισμός.....	5-72
Λειτουργία συστήματος	5-81
Λειτουργία Multi Air.....	5-80
Συντήρηση συστήματος	5-83
Χειροκίνητη θέρμανση και κλιματισμός.....	5-73

B

Βάρος αυτοκινήτου.....	6-68
Υπερφόρτωση	6-68

Δ

Δήλωση συμμόρφωσης.....	2-19
Διαδικασία για την είσοδο στην λειτουργία υποχρεωτικής ενεργοποίησης κινητήρα	9-77
Διακόπτης ανάφλεξης.....	6-5
Κλειδί Διακόπτη ανάφλεξης.....	6-5
Μπουτόν Engine start/stop.....	6-8
Διαστάσεις	2-12

E

Είδη έκτακτης ανάγκης.....	8-35
Κουτί πρώτων βοηθειών	8-35
Μετρητής πίεσης ελαστικών	8-35
Προειδοποιητικό τρίγωνο.....	8-35
Πυροσβεστήρας.....	8-35
Ειδικές συνθήκες οδήγησης.....	6-51
Επικίνδυνες συνθήκες οδήγησης.....	6-51
Μειώνοντας τον κίνδυνο ανατροπής.....	6-53
Οδήγηση σε αυτοκινητόδρομο.....	6-53
Οδήγηση σε πλημμυρισμένες περιοχές.....	6-53
Οδήγηση στη βροχή	6-52
Οδήγηση τη νύχτα.....	6-52

Ομαλό στρίψιμο	6-52
Τραμπάλισμα του αυτοκινήτου	6-51
Ελαστικά και τροχοί	2-14, 9-33
Αντικατάσταση τροχού.....	9-37
Αντικατάσταση ελαστικών	9-36
Ελαστικά χαμηλού προφίλ	9-41
Έλεγχος πίεσης ελαστικών	9-34
Ευθυγράμμιση τροχών και ζυγοστάθμιση ελαστικών.....	9-36
Κυκλική εναλλαγή ελαστικών.....	9-35
Πρόσφυση ελαστικών	9-37
Σήμανση πλαϊνών τοιχωμάτων ελαστικών.....	9-38
Συνιστώμενες πιέσεις κρύων ελαστικών.....	9-33
Συντήρηση ελαστικών.....	9-37
Φροντίδα ελαστικών.....	9-33
Εξωτερικά χαρακτηριστικά	5-39, 5-104
Ηλεκτρική πόρτα χώρου αποσκευών	5-42
Έξυπνη πόρτα χώρου αποσκευών	5-48
Καπό	5-39
Πορτάκι τάπας ρεζερβουάρ.....	5-50
Πόρτα χώρου αποσκευών.....	5-40
Σχάρα οροφής.....	5-104
Επεξήγηση των στοιχείων της προγραμματισμένης συντήρησης	9-14
Εργασίες συντήρησης.....	9-4
Ευθύνη ιδιοκτήτη	9-4
Προφυλάξεις συντήρησης ιδιοκτήτη.....	9-4
Εσωτερικά φώτα	5-62
Αυτόματο σβήσιμο εσωτερικών φώτων.....	5-62
Μπροστινά φώτα.....	5-62
Πίσω φώτα	5-63
Σύστημα καλωσορίσματος.....	5-64
Φως καθρέφτη σκιαδίου (καλλωπισμού).....	5-63
Φως στο ντουλαπάκι του αυτοκινήτου	5-63
Φως χώρου αποσκευών	5-64
Εσωτερικά χαρακτηριστικά	5-93
Σύστημα ασύρματης φόρτισης κινητού τηλεφώνου	5-96
Δίχτυ αποσκευών (στήριγμα).....	5-101
Κάλυμμα ασφαλείας χώρου φόρτωσης	5-101
Κρεμάστρα ρούχων	5-99
Πιαστράκι(α) για τα χαλάκια	5-99

Πλαϊνή κουρτίνα	5-100
Ποτηροθήκη	5-93
Πρίζα	5-95
Ρολόι.....	5-99
Σκιάδιο	5-94
Σταχτοδοχείο	5-94
Φορτιστής USB.....	5-96
Ετικέτα καυσίμου	2-20
Βενζινοκινητήρας.....	2-20
Ετικέτα πιστοποίησης αυτοκινήτου.....	2-18
Ετικέτα προδιαγραφών και πίεσης ελαστικών	2-18
Ετικέτα συμπιεστή κλιματιστικού	2-19
Ευφύες σύστημα υποβοήθησης ορίου ταχύτητας (ISLA)	7-46
Δυσλειτουργία του συστήματος και περιορισμοί.....	7-49
Λειτουργία συστήματος	7-47
Ρυθμίσεις συστήματος.....	7-46

Z

Ζώνες ασφαλείας	3-25
Προειδοποιητική λυχνία ζώνης ασφαλείας	3-26
Προληπτικά μέτρα ασφαλείας ζωνών ασφαλείας	3-25
Πρόσθετες προφυλάξεις ζώνης ασφαλείας	3-34
Συντήρηση ζωνών ασφαλείας	3-36
Σύστημα συγκράτησης ζωνών ασφαλείας	3-28

K

Καθίσματα	3-3
Εμπρός καθίσματα.....	3-6
Εξαερισμός καθισμάτων.....	3-22
Θέρμανση καθισμάτων	3-20
Πίσω καθίσματα	3-12
Προληπτικά μέτρα ασφαλείας.....	3-5
Προσκέφαλα.....	3-16
Σύστημα ειδοποίησης για πίσω επιβάτη (ROA)	3-23
Καθρέφτες.....	5-25
Εξωτερικοί καθρέφτες.....	5-26
Εσωτερικός καθρέφτης.....	5-25

Κάμερα οπισθοπορείας(RVM)	7-96
Δυσλειτουργία και περιορισμοί συστήματος	7-99
Λειτουργία συστήματος	7-97
Ρυθμίσεις συστήματος.....	7-97
Κινητήρας	2-12
Κλειδαριές θυρών	5-13
Λειτουργίες αυτόματου κλειδώματος/ξεκλειδώματος θυρών.....	5-17
Λειτουργία των κλειδαριών θυρών εξωτερικά	5-13
Λειτουργία των κλειδαριών θυρών εσωτερικά	5-15
Κλείδωμα ασφαλείας	5-17
Παιδικές ασφάλειες πίσω πόρτας.....	5-17
Κίνηση στους 4 τροχούς (4WD).....	6-42
Έλεγχος συστήματος Multi terrain.....	6-42
Μειώνοντας τον κίνδυνο ανατροπής.....	6-47
Λειτουργία Multi terrain control	6-42
Λειτουργία 4Wd.....	6-43
Προφυλάξεις έκτακτης ανάγκης	6-46
Κυκλοφορίας (RCCA).....	7-106
Δυσλειτουργία του συστήματος και περιορισμοί.....	7-112
Λειτουργία συστήματος	7-108
Ρυθμίσεις συστήματος.....	7-107

Λ

Λάδια κινητήρα	9-16
Έλεγχος λαδιού και φίλτρου κινητήρα.....	9-17
Έλεγχος στάθμης λαδιών κινητήρα.....	9-16
Λαμπτήρες	9-54
Αντικατάσταση λαμπτήρα εσωτερικού φωτισμού	9-65
Αντικατάσταση λαμπτήρα πίσω συνδυασμού φώτων.....	9-61
Αντικατάσταση λαμπτήρα πλαϊνού φλας	9-61
Αντικατάσταση λαμπτήρα της πινακίδας αριθμού κυκλοφορίας.....	9-65
Αντικατάσταση μεσαίου φωτός φρένων	9-64
Αντικατάσταση προβολέα, φώτων ημέρας (DRL), φώτων θέσης, φλας.....	9-55
Στόχευση προβολέων (για Ευρώπη)	9-57

M

Μάκτρα Υαλοκαθαριστήρων	9-25
Αντικατάσταση μάκτρον	9-25
Έλεγχος μάκτρον.....	9-25
Μεικτό βάρος αυτοκινήτου	2-15
Μίζα Υβριδικού & μάντας Γεννήτριας (HSG).....	9-21
Έλεγχος της Μίζας του Υβριδικού & του μάντα Γεννήτριας (HSG).....	9-21
Μπαταρία.....	9-29
Για καλύτερη συντήρηση της μπαταρίας	9-30
Επαναρρύθμιση στοιχείων	9-32
Επαναφόρτιση μπαταρίας	9-31
Ετικέτα Χωρητικότητας μπαταρίας.....	9-31

Ξ

Ξεπάγωμα και ξεθάμπομα παρμπρίζ.....	5-86
Αυτόματο σύστημα ξεθαμπώματος (μόνο για αυτόματο σύστημα ελέγχου κλιματισμού)	5-87
Αυτόματο σύστημα ελέγχου κλιματισμού	5-86
Ξεπάγωμα πίσω παραθύρου.....	5-88

O

Οθόνη LCD.....	4-26
Έλεγχος οθόνης LCD	4-26
Λειτουργίες οθόνης LCD	4-27
Υπολογιστής ταξιδιού (4.2 ιντσών)	4-37
Λειτουργία ρυθμίσεις χρήστη	4-30
Υπολογιστής ταξιδιού (10.25 ιντσών)	4-39
Οθόνη περιμετρικής θέας (SVM).....	7-100
Δυσλειτουργία και περιορισμοί συστήματος	7-105
Λειτουργία συστήματος	7-103
Ρυθμίσεις συστήματος.....	7-101
Οθόνη Τυφλού Σημείου (BVM).....	7-57
Δυσλειτουργία συστήματος.....	7-58
Λειτουργία συστήματος	7-57
Ρυθμίσεις συστήματος.....	7-57
Ολοκληρωμένο σύστημα ελέγχου λειτουργίας οδήγησης.....	6-49

Ολοκληρωμένο σύστημα μνήμης	5-19
Ανάκληση θέσεων μνήμης	5-20
Αποθήκευση θέσεων μνήμης	5-19
Επαναφορά συστήματος.....	5-20
Λειτουργία εύκολης πρόσβασης	5-21
Όρια φορτίου και ταχύτητας ελαστικών (για την Ευρώπη)	2-15

Π

Πανοραμική ηλιοροφή.....	5-34
Επαναρρύθμιση ηλιοροφής	5-37
Επικλινόμενη ηλιοροφή	5-36
Κλείσιμο ηλιοροφής.....	5-36
Ολίσθηση ηλιοροφής.....	5-35
Προειδοποίηση ανοιχτής ηλιοροφής.....	5-38
Σκίαστρο.....	5-35
Πανευρωπαϊκό σύστημα ηλεκτρονικής κλήσης (eCall)	8-36
Πανευρωπαϊκό σύστημα ηλεκτρονικής κλήσης (eCall).....	8-39
Πληροφορίες σχετικά με την επεξεργασία δεδομένων	8-38
Παράθυρα	5-29
Ηλεκτρικά παράθυρα	5-31
Πίνακας οργάνων.....	4-2
Δείκτης αλλαγής σχέσεων	4-8
Έλεγχος πίνακα οργάνων	4-3
Όργανα και μετρητές.....	4-3
Προειδοποιητική λυχνία παγωμένου δρόμου.....	4-8
Προειδοποιητικές και ενδεικτικές λυχνίες	4-9
Πριν την οδήγηση.....	6-4
Πριν επιβιβαστείτε στο αυτοκίνητο	6-4
Πριν την εκκίνηση.....	6-4
Πρόβλεψη Ελάττωσης Ταχύτητας (Coasting guide)	6-20
Προγραμματισμένη συντήρηση.....	9-7
Κανονικό Πρόγραμμα Συντήρησης - Για Ευρώπη.....	9-8
Συντήρηση σε Αντίξοες Συνθήκες Χρήσης - Για Ευρώπη	9-12
Προειδοποίηση απόστασης παρκαρίσματος Εμπρός/πίσω (PDW).....	7-119
Δυσλειτουργία συστήματος και προφυλάξεις.....	7-122
Λειτουργία συστήματος	7-119
Ρυθμίσεις συστήματος.....	7-119

Προειδοποίηση ασφαλούς εξόδου (SEW)	7-37
Δυσλειτουργία του συστήματος και περιορισμοί.....	7-41
Λειτουργία συστήματος	7-39
Ρυθμίσεις συστήματος.....	7-38
Πρόσβαση στο αυτοκίνητο	5-4
Σύστημα Immobilizer.....	5-12
Έξυπνο κλειδί.....	5-7
Τηλεχειριστήριο	5-4
Πρόσθετα χαρακτηριστικά ελέγχου κλιματισμού	5-89
Auto. Χειριστήρια που χρησιμοποιούν τις ρυθμίσεις ελέγχου κλιματισμού (για τη θέση του οδηγού)	5-90
Ανακυκλοφορία αέρα όταν χρησιμοποιείται η πλυστική συσκευή.....	5-90
Αυτόματη αφύγρυνση	5-90
Εσωτερική ανακυκλοφορία αέρα ηλιοροφής.....	5-90
Αυτόματο σύστημα ξεθαμπώματος.....	5-89

P

Ρυθμίσεις αυτοκινήτου (σύστημα infotainment).....	4-42
Ρυθμίζοντας το αυτοκίνητό σας	4-42
Ρυμούλκηση.....	8-31
Αφαιρούμενος κρίκος ρυμούλκησης.....	8-32
Ρυμούλκηση έκτακτης ανάγκης	8-33
Υπηρεσία ρυμούλκησης.....	8-31
Ρυμούλκηση τρέιλερ (για Ευρώπη).....	6-59
Αν αποφασίσετε να ρυμουλκήσετε ένα τρέιλερ.....	6-60
Εξοπλισμός ρυμούλκησης τρέιλερ	6-63
Οδήγηση με τρέιλερ	6-64
Συντήρηση όταν ρυμουλκείτε τρέιλερ	6-67

Σ

Σε περίπτωση ανάγκης ενώ οδηγείτε.....	8-3
Αν έχετε ένα σκασμένο ελαστικό, ενώ οδηγείτε	8-4
Αν ο κινητήρας σβήνει ενώ οδηγείτε	8-3
Αν ο κινητήρας σβήσει σε μια διασταύρωση ή διάβαση	8-3
Σημαντικές προφυλάξεις ασφαλείας	3-2
Απόσπαση προσοχής του οδηγού.....	3-2
Ασφαλίστε τα παιδιά	3-2
Διατηρείτε το αυτοκίνητο σας σε ασφαλή κατάσταση	3-2
Ελέγξτε την ταχύτητα σας.....	3-2

Κίνδυνοι από τους αερόσακους.....	3-2
Να φοράτε πάντα τη ζώνη ασφαλείας.....	3-2
Συνιστώμενα λιπαντικά και χωρητικότητες.....	2-16
Συνιστώμενος αριθμός ιξώδους SAE.....	2-17
Συνιστώμενο λάδι κινητήρα (για την Ευρώπη).....	2-17
Συνοπτική παρουσίαση εσωτερικού (i).....	2-4
Συνοπτική παρουσίαση εσωτερικού (ii).....	2-5
Συνοπτική παρουσίαση εξωτερικού (i).....	2-2
Συνοπτική παρουσίαση εξωτερικού (ii).....	2-3
Συνοπτική παρουσίαση ταμπλό οργάνων (i).....	2-6
Συνοπτική παρουσίαση ταμπλό οργάνων (ii).....	2-8
Συνοπτική παρουσίαση ταμπλό οργάνων (iii).....	2-10
Συντήρηση ιδιοκτήτη.....	9-5
Πρόγραμμα Συντήρησης ιδιοκτήτη.....	9-5
Σύστημα Αποφυγής Σύγκρουσης Πίσω Διασταυρούμενης Κυκλοφορίας (RCCA)	7-106
Σύστημα ελέγχου καυσαερίων.....	9-74
Σύστημα επιτήρησης πίεσης ελαστικών (TPMS).....	8-10
Αλλαγή ελαστικού με TPMS	8-13
Έλεγχος πίεσης ελαστικού	8-10
Ένδειξη βλάβης TPMS (Σύστημα επιτήρησης πίεσης ελαστικών).....	8-13
Ένδειξη θέσης χαμηλής πίεσης ελαστικού και πίεσης ελαστικού	8-12
Προειδοποιητική λυχνία χαμηλής πίεσης ελαστικών.....	8-12
Σύστημα ελέγχου πίεσης ελαστικού.....	8-11
Σύστημα κλιματισμού.....	2-15
Σύστημα Προειδοποίησης πίσω παρκαρίσματος (PDW).....	7-116
Δυσλειτουργία του συστήματος και περιορισμοί	7-117
Λειτουργία συστήματος	7-116
Ρυθμίσεις συστήματος.....	7-116
Σύστημα προειδοποίησης προσοχής οδηγού (DAW).....	7-51
Δυσλειτουργία του συστήματος και περιορισμοί.....	7-54
Λειτουργία συστήματος	7-52
Ρυθμίσεις συστήματος.....	7-51
Σύστημα Συγκράτησης Παιδικού καθίσματος (CRS)	3-37
Εγκαθιστώντας Σύστημα Παιδικού Καθίσματος (CRS).....	3-40
Επιλέγοντας Σύστημα Παιδικού Καθίσματος (CRS).....	3-38
Η πρότασή μας: Τα παιδιά πάντα στο πίσω κάθισμα.....	3-37

Σύστημα φρένων.....	6-21
Auto hold.....	6-27
Δείκτης φθοράς δισκόφρενων	6-22
Διαχείριση Ευστάθειας Αυτοκινήτου (VSM)	6-34
Έλεγχος φρεναρίσματος σε κατηφόρα (DBC).....	6-38
Ηλεκτρονικός έλεγχος ευστάθειας (ESC).....	6-32
Ηλεκτρονικό χειρόφρενο (EPB).....	6-22
Καλές πρακτικές οδήγησης.....	6-41
Σύστημα αντιμπλοκαρίσματος τροχών (ABS).....	6-30
Σύστημα αποφυγής παλλαπλών συγκρούσεων (MCB)	6-37
Σύστημα υποβοήθησης εκκίνησης σε ανηφόρα (HAC).....	6-36
Σύστημα υποβοήθησης φρένων (BAS).....	6-38
Σήμα Φρεναρίσματος Έκτακτης Ανάγκης (ESS).....	6-36
Υδραυλικά φρένα	6-21
Υποβοήθηση ευστάθειας τρέιλερ (TSA).....	6-35
Σύστημα Cruise control (CC).....	7-59
Λειτουργία συστήματος	7-59
Σύστημα Infotainment	5-105
Αναγνώριση φωνής	5-106
Ασύρματη Τεχνολογία Bluetooth®	5-107
Θύρα USB	5-105
Κεραία.....	5-105
Πως λειτουργεί το ηχοσύστημα αυτοκινήτου	5-107
Σύστημα Infotainment.....	5-106
Χειρισμός ηχοσυστήματος στο τιμόνι.....	5-105

T

Τιμόνι.....	5-22
Ηλεκτρικά υποβοηθούμενο τιμόνι (EPS).....	5-22
Θερμαινόμενο τιμόνι.....	5-23
Κόρνα	5-24
Ρυθμιζόμενο/Τηλεσκοπικό τιμόνι	5-23

Y

Υαλοκαθαριστήρες και πλυστική συσκευή	5-66
Υαλοκαθαριστήρας και πλυστική συσκευή πίσω παραθύρου.....	5-69
Υαλοκαθαριστήρες παρμπρίζ.....	5-67
Πλυστική συσκευή παρμπρίζ.....	5-68

Υγρά πλυστικής.....	9-22
Έλεγχος στάθμης υγρών πλυστικής	9-22
Υγρά φρένων.....	9-21
Έλεγχος στάθμης υγρών φρένων	9-21
Υποβοήθηση αποφυγής μετωπικής σύγκρουσης (FCA) (Με μίξη αισθητήρων)..	7-2
Δυσλειτουργία του συστήματος και περιορισμοί.....	7-10
Λειτουργία συστήματος	7-6
Ρυθμίσεις λειτουργίας	7-4
Υποβοήθηση αποφυγής σύγκρουσης τυφλού σημείου (BCA).....	7-24
Δυσλειτουργία συστήματος και περιορισμοί.....	7-33
Λειτουργία συστήματος	7-28
Ρυθμίσεις συστήματος.....	7-26
Υποβοήθηση αυτόματης στάθμευσης με Remote Control (RSPA).....	7-124
Δυσλειτουργία του συστήματος και περιορισμοί.....	7-132
Λειτουργία συστήματος	7-126
Ρυθμίσεις συστήματος.....	7-125
Υποβοήθηση παραμονής στη λωρίδα (LKA).....	7-17
Δυσλειτουργία του συστήματος και περιορισμοί.....	7-21
Λειτουργία συστήματος	7-19
Ρυθμίσεις συστήματος	7-18
Υποβοήθηση παραμονής στο κέντρο της λωρίδας (LFA).....	7-86
Δυσλειτουργία του συστήματος και περιορισμοί.....	7-89
Λειτουργία συστήματος	7-87
Ρυθμίσεις συστήματος.....	7-86
Υποβοήθηση οδήγησης σε αυτοκινητόδρομο (HDA).....	7-90
Δυσλειτουργία και περιορισμοί λειτουργίας.....	7-94
Λειτουργία συστήματος	7-92
Ρυθμίσεις λειτουργίας	7-91
Υποβοήθηση Υψηλής Σκάλας (HBA)	5-59
Δυσλειτουργία συστήματος και περιορισμοί	5-60
Λειτουργία συστήματος	5-60
Ρυθμίσεις συστήματος.....	5-59

Φ

Φίλτρο αέρα.....	9-23
Αντικατάσταση φίλτρου.....	9-23
Φίλτρο αέρα καμπίνας.....	9-24
Αντικατάσταση φίλτρου.....	9-24
Έλεγχος φίλτρου.....	9-24

Φροντίδα εμφάνισης.....	9-67
Φροντίδα εξωτερικής όψης.....	9-67
Φροντίδα εσωτερικού.....	9-71
Φώτα αλάρμ.....	8-3
Φωτισμός.....	5-53
Εξωτερικά φώτα.....	5-53

X

Χειμερινή οδήγηση.....	6-54
Συνθήκες χιονιού ή πάγου.....	6-54
Προφυλάξεις χειμώνα.....	6-57
Χειροκίνητη υποβοήθηση ορίου ταχύτητας (MSLA).....	7-43
Λειτουργία συστήματος.....	7-43
Χώρος κινητήρα.....	2-11, 9-3

Ψ

Ψυκτικό κινητήρα / ψυκτικό μετατροπέα.....	9-18
Αλλαγή ψυκτικού.....	9-18
Έλεγχος στάθμης ψυκτικού.....	9-18

S

Ευφύς Cruise Control βασισμένο στην πλοήγηση (NSCC).....	7-79
Περιορισμοί του συστήματος.....	7-82
Λειτουργία συστήματος.....	7-80
Ρυθμίσεις συστήματος.....	7-79
Ευφύς Cruise Control (SCC).....	7-63
Δυσλειτουργία και περιορισμοί συστήματος.....	7-73
Λειτουργία συστήματος.....	7-67
Οθόνη του συστήματος και έλεγχος.....	7-68
Ρυθμίσεις λειτουργίας.....	7-64

W

Watt λαμπτήρων.....	2-13
---------------------	------

