

KONA (OS)

PR. 11.2018 1000

KONA



ISOO
Language: Greek

Το παρόν Εγχειρίδιο Οδηγιών αποτελεί τμήμα του αυτοκινήτου και παραμένει μέσα σ' αυτό κατά την πώληση του αυτοκινήτου για χρήση από τον επόμενο ιδιοκτήτη.

ΣΤΟΙΧΕΙΑ ΙΔΙΟΚΤΗΤΗ

ΠΡΩΤΟΣ ΙΔΙΟΚΤΗΤΗΣ

ΔΙΕΥΘΥΝΣΗ:

ΟΝΟΜΑΤΕΠΩΝΥΜΟ:

ΟΔΟΣ:

ΠΟΛΗ:

ΧΩΡΑ:

Τ.Κ.:

ΗΜΕΡΟΜΗΝΙΑ ΑΓΟΡΑΣ:

ΕΠΟΜΕΝΟΣ ΙΔΙΟΚΤΗΤΗΣ:

ΔΙΕΥΘΥΝΣΗ:

ΟΝΟΜΑΤΕΠΩΝΥΜΟ:

ΟΔΟΣ:

ΠΟΛΗ:

ΧΩΡΑ:

Τ.Κ.:

ΗΜΕΡΟΜΗΝΙΑ ΜΕΤΑΒΙΒΑΣΗΣ:

ΕΓΧΕΙΡΙΔΙΟ ΟΔΗΓΙΩΝ

Λειτουργία
Συντήρηση
Προδιαγραφές

Όλες οι πληροφορίες που περιέχονται στο Εγχειρίδιο Οδηγιών ισχύουν μέχρι την εκτύπωση του εγχειριδίου. Ωστόσο, η HYUNDAI διατηρεί το δικαίωμα να κάνει αλλαγές οποιαδήποτε χρονική στιγμή στα πλαίσια της πολιτικής της διαρκούς βελτίωσης των προϊόντων της.

Το εγχειρίδιο αυτό ισχύει για τα όλα τα μοντέλα HYUNDAI και περιλαμβάνει περιγραφές και επεξηγήσεις τόσο για τον προαιρετικό όσο και για το βασικό εξοπλισμό. Έτσι, στο εγχειρίδιο αυτό μπορείτε να βρείτε πληροφορίες που δεν σχετίζονται με το συγκεκριμένο δικό σας αυτοκίνητο.

Παρακαλώ σημειώστε ότι κάποια μοντέλα είναι εξοπλισμένα με δεξιότιμονο σύστημα πλοήγησης (RHD). Οι επεξηγήσεις και απεικονίσεις για κάποιες λειτουργίες δεξιότιμωνων μοντέλων είναι αντίθετες με αυτές που είναι γραμμένες στο εγχειρίδιο.

ΠΡΟΣΟΧΗ: ΜΕΤΑΤΡΟΠΕΣ ΣΤΟ HYUNDAI ΣΑΣ

Το HYUNDAI σας δεν πρέπει να μετατραπεί με κανέναν τρόπο. Τέτοιες μετατροπές μπορεί να έχουν αρνητική επίδραση στην απόδοση, την ασφάλεια και την αξιοπιστία του HYUNDAI σας και μπορεί, επιπλέον, να παραβιάσουν τους όρους εγγύησης του αυτοκινήτου. Ορισμένες μετατροπές μπορεί, επίσης, να παραβιάσουν τους κανονισμούς του Υπουργείου Μεταφορών και άλλων υπηρεσιών στην χώρα σας.

ΕΓΚΑΤΑΣΤΑΣΗ ΑΣΥΡΜΑΤΗΣ ΕΠΙΚΟΙΝΩΝΙΑΣ Η ΚΙΝΗΤΗΣ ΤΗΛΕΦΩΝΙΑΣ

Το αυτοκίνητό σας είναι εξοπλισμένο με ηλεκτρονικό ψεκασμό καυσίμου και άλλα ηλεκτρονικά εξαρτήματα. Είναι δυνατόν μια λανθασμένη εγκατάσταση/ρύθμιση ενός ασυρμάτου ή κινητού τηλεφώνου να έχει αρνητική επίδραση στα ηλεκτρονικά συστήματα. Για το λόγο αυτό, αν επιλέξετε να τοποθετήσετε μία από αυτές τις συσκευές, σας συνιστούμε να ακολουθείτε προσεκτικά τις οδηγίες του κατασκευαστή ή να απευθυνθείτε στον Εξουσιοδοτημένο Επισκευαστή HYUNDAI για μέτρα προφύλαξης ή ειδικές οδηγίες.

ΑΣΦΑΛΕΙΑ ΚΑΙ ΠΡΟΕΙΔΟΠΟΙΗΣΗ ΓΙΑ ΖΗΜΙΕΣ ΣΤΟ ΑΥΤΟΚΙΝΗΤΟ

Το εγχειρίδιο αυτό περιλαμβάνει πληροφορίες με χαρακτηρισμό όπως ΚΙΝΔΥΝΟΣ, ΠΡΟΕΙΔΟΠΟΙΗΣΗ, ΠΡΟΣΟΧΗ και ΣΗΜΕΙΩΣΗ. Οι χαρακτηρισμοί αυτοί επισημαίνουν τα εξής:

ΚΙΝΔΥΝΟΣ

Ο ΚΙΝΔΥΝΟΣ επισημαίνει μια επικίνδυνη κατάσταση, η οποία αν δεν αποφευχθεί, θα έχει ως αποτέλεσμα θάνατο ή σοβαρό τραυματισμό.

ΠΡΟΕΙΔΟΠΟΙΗΣΗ

Η ΠΡΟΕΙΔΟΠΟΙΗΣΗ επισημαίνει μια επικίνδυνη κατάσταση, η οποία αν δεν αποφευχθεί, μπορεί να έχει ως αποτέλεσμα θάνατο ή σοβαρό τραυματισμό.

ΠΡΟΣΟΧΗ

Η ΠΡΟΣΟΧΗ επισημαίνει μια επικίνδυνη κατάσταση, η οποία αν δεν αποφευχθεί, θα έχει ως αποτέλεσμα μικρό ή μέτριο τραυματισμό.

ΣΗΜΕΙΩΣΗ

Η ΣΗΜΕΙΩΣΗ επισημαίνει μια κατάσταση, η οποία αν δεν αποφευχθεί, μπορεί να έχει ως αποτέλεσμα την πρόκληση ζημιάς στο αυτοκίνητο.

ΕΙΣΑΓΩΓΗ

Συγχαρητήρια και σας ευχαριστούμε που επιλέξατε τη HYUNDAI. Με χαρά σας καλωσορίζουμε στο διαρκώς αυξανόμενο αριθμό των ξεχωριστών ανθρώπων που οδηγούν αυτοκίνητα HYUNDAI. Η προχωρημένη σχεδίαση και η υψηλής ποιότητας κατασκευή κάθε αυτοκινήτου HYUNDAI που παράγουμε είναι στοιχείο για το οποίο είμαστε πολύ υπερήφανοι.

Το Εγχειρίδιο Οδηγιών θα σας παρουσιάσει τα χαρακτηριστικά και τη λειτουργία του καινούργιου σας HYUNDAI. Για να εξοικειωθείτε με το νέο σας HYUNDAI, ώστε να το απολαύσετε πλήρως, διαβάστε αυτό το Εγχειρίδιο Οδηγιών με προσοχή, πριν οδηγήσετε το καινούργιο σας αυτοκίνητο.

Αυτό το εγχειρίδιο περιέχει σημαντικές πληροφορίες ασφαλείας και οδηγίες με σκοπό να σας εξοικειώσει με τα χαρακτηριστικά ελέγχου και ασφαλείας του αυτοκινήτου σας, ώστε να μπορεί να το χειριστείτε με ασφάλεια.

Επίσης αυτό το εγχειρίδιο περιέχει πληροφορίες σχετικά με την συντήρηση, σχεδιασμένες για να ενισχύουν την ασφαλή λειτουργία του αυτοκινήτου. Σας συνιστούμε όλα τα service και η συντήρηση του αυτοκινήτου σας, να γίνονται σε έναν Εξουσιοδοτημένο Επισκευαστή HYUNDAI. Οι Εξουσιοδοτημένοι Επισκευαστές HYUNDAI είναι προετοιμασμένοι να παρέχουν υψηλής ποιότητας υπηρεσίες, συντήρηση και οποιαδήποτε άλλη βοήθεια είναι απαραίτητη.

Αυτό το Εγχειρίδιο Οδηγιών πρέπει να θεωρείται αναπόσπαστο κομμάτι του αυτοκινήτου σας και πρέπει να φυλάσσεται σε αυτό, ώστε να ανατρέχετε οποιαδήποτε στιγμή. Το εγχειρίδιο πρέπει να παραμείνει στο αυτοκίνητο αν το πουλήσετε, ώστε να παρέχονται στον επόμενο ιδιοκτήτη σημαντικές πληροφορίες χειρισμού, ασφάλειας και συντήρησης.



ΠΡΟΣΟΧΗ

Η χρήση κακής ποιότητας καυσίμων και λιπαντικών που δεν καλύπτουν τις προδιαγραφές της Hyundai μπορεί να προκαλέσει σοβαρές ζημιές στον κινητήρα και στο κιβώτιο ταχυτήτων. Πρέπει να χρησιμοποιούνται πάντοτε υψηλής ποιότητας καύσιμα και λιπαντικά που καλύπτουν τις προδιαγραφές που αναφέρονται στο κεφάλαιο Προδιαγραφές και Πληροφορίες για τον Ιδιοκτήτη, του Εγχειριδίου Οδηγιών, στη Σελίδα 8-7.

HYUNDAI MOTOR COMPANY

Copyright 2017 HYUNDAI Motor Company. Με την επιφύλαξη κάθε νόμιμου δικαιώματος. Απαγορεύεται η αναπαραγωγή μέρους ή όλου σε οποιαδήποτε μορφή χωρίς έγγραφη άδεια της HYUNDAI Motor Company.

ΠΩΣ ΝΑ ΧΡΗΣΙΜΟΠΟΙΗΣΕΤΕ

ΑΥΤΟ ΤΟ ΕΓΧΕΙΡΙΔΙΟ

Θέλουμε να σας βοηθήσουμε να αποκτήσετε την μέγιστη οδηγική απόλαυση από το αυτοκίνητο σας. Το Εγχειρίδιο Οδηγιών μπορεί να σας βοηθήσει με πολλούς τρόπους. Σας συνιστούμε θερμά να διαβάσετε ολόκληρο το εγχειρίδιο. Προκειμένου να ελαχιστοποιήσετε τον κίνδυνο θανάσιμου ή σοβαρού τραυματισμού, θα πρέπει να διαβάσετε τα κεφάλαια ΠΡΟΕΙΔΟΠΟΙΗΣΗ και ΠΡΟΣΟΧΗ σε αυτό το εγχειρίδιο.

Στο εγχειρίδιο αυτό, εικόνες συμπληρώνουν το κείμενο για να σας ενημερώσουν με τον καλύτερο τρόπο πώς να απολαμβάνετε το αυτοκίνητό σας. Διαβάζοντας το εγχειρίδιό σας, μαθαίνετε χαρακτηριστικά, σημαντικές πληροφορίες ασφαλείας και οδηγικές συμβουλές σε διάφορες συνθήκες δρόμου. Η γενική δομή του εγχειριδίου παρέχεται στον Πίνακα Περιεχομένων. Χρησιμοποιήστε το ευρετήριο όταν ψάχνετε για έναν συγκεκριμένο τομέα ή θέμα. Έχει μια αλφαβητική λίστα με όλες τις πληροφορίες σε αυτό το εγχειρίδιο.

Κεφάλαια: Το εγχειρίδιο αυτό έχει οκτώ κεφάλαια συν το ευρετήριο. Κάθε κεφάλαιο ξεκινά με μια σύντομη λίστα περιεχομένων, ώστε να γνωρίζετε με μια ματιά αν το κεφάλαιο έχει την πληροφορία που χρειάζεστε.

ΜΗΝΥΜΑΤΑ ΑΣΦΑΛΕΙΑΣ

Η ασφάλεια σας, καθώς και η ασφάλεια των άλλων είναι πολύ σημαντική. Αυτό το Εγχειρίδιο Οδηγιών, σας παρέχει πολλές προφυλάξεις ασφαλείας και διαδικασίες λειτουργίας. Αυτή η πληροφορία σας ειδοποιεί για πιθανούς κινδύνους που μπορεί να βλάψουν εσάς ή άλλους ή να προκαλέσουν ζημιά στο αυτοκίνητο σας. Μηνύματα ασφαλείας που βρίσκονται σε ταμπέλες στο αυτοκίνητο και σε αυτό το εγχειρίδιο, περιγράφουν αυτούς τους κινδύνους και τι να κάνετε για να τους αποφύγετε ή να μειώσετε τους κινδύνους.

Προειδοποιήσεις και οδηγίες που υπάρχουν σε αυτό το εγχειρίδιο είναι για την ασφάλεια σας. Η μη τήρηση των προειδοποιήσεων ασφαλείας και των οδηγιών, μπορεί να προκαλέσουν σοβαρό τραυματισμό ή θάνατο.

Μέσα σε αυτό το εγχειρίδιο θα χρησιμοποιηθούν το ΚΙΝΔΥΝΟΣ, ΠΡΟΕΙΔΟΠΟΙΗΣΗ, ΠΡΟΣΟΧΗ, ΣΗΜΕΙΩΣΗ και το ΣΥΜΒΟΛΟ ΣΥΝΑΓΕΡΜΟΥ ΑΣΦΑΛΕΙΑΣ.

Αυτό είναι το σύμβολο συναγερμού ασφαλείας. Χρησιμοποιείται για να σας ενημερώσει για πιθανούς κινδύνους τραυματισμού. Υπακούστε όλα τα μηνύματα ασφαλείας που ακολουθούν αυτό το σύμβολο, για να αποφύγετε πιθανό τραυματισμό ή θάνατο. Το σύμβολο συναγερμού ασφαλείας προηγείται των προειδοποιητικών λέξεων ΚΙΝΔΥΝΟΣ, ΠΡΟΕΙΔΟΠΟΙΗΣΗ και ΠΡΟΣΟΧΗ.

ΚΙΝΔΥΝΟΣ

Ο ΚΙΝΔΥΝΟΣ επισημαίνει μια επικίνδυνη κατάσταση, η οποία αν δεν αποφευχθεί, θα έχει ως αποτέλεσμα θάνατο ή σοβαρό τραυματισμό.

ΠΡΟΕΙΔΟΠΟΙΗΣΗ

Η ΠΡΟΕΙΔΟΠΟΙΗΣΗ επισημαίνει μια επικίνδυνη κατάσταση, η οποία αν δεν αποφευχθεί, μπορεί να έχει ως αποτέλεσμα θάνατο ή σοβαρό τραυματισμό.



ΠΡΟΣΟΧΗ

Η ΠΡΟΣΟΧΗ επισημαίνει μια επικίνδυνη κατάσταση, η οποία αν δεν αποφευχθεί, θα έχει ως αποτέλεσμα μικρό ή μέτριο τραυματισμό.

ΣΗΜΕΙΩΣΗ

Η ΣΗΜΕΙΩΣΗ: επισημαίνει μια κατάσταση, η οποία αν δεν αποφευχθεί, μπορεί να έχει ως αποτέλεσμα την πρόκληση ζημιάς στο αυτοκίνητο

ΑΠΑΙΤΗΣΕΙΣ ΚΑΥΣΙΜΟΥ

Βενζινοκινητήρας

Αμόλυβδη

Για Ευρώπη

Για τη βέλτιστη απόδοση του αυτοκινήτου, σας συνιστούμε να χρησιμοποιείτε αμόλυβδη βενζίνη με αριθμό οκτανίων RON (Research Octane Number) 95 /AKI (anti Knock Index) 91 ή υψηλότερο. Μπορείτε να χρησιμοποιήσετε αμόλυβδη βενζίνη με αριθμό οκτανίων RON 91~94/AKI 87~90, αλλά η χρήση αυτής της βενζίνης μπορεί να έχει ως αποτέλεσμα ελαφρά μείωση της απόδοσης του αυτοκινήτου.

Εκτός Ευρώπης

Το καινούργιο σας αυτοκίνητο είναι σχεδιασμένο για χρήση μόνο αμόλυβδης βενζίνης με αριθμό οκτανίων RON (Research Octane Number) 91/AKI (anti-Knock Index) 87 ή υψηλότερο. (Μην χρησιμοποιείτε καύσιμα αναμεμιγμένα με μεθανόλη.) Το καινούργιο σας αυτοκίνητο είναι σχεδιασμένο να επιτυγχάνει τη βέλτιστη απόδοση με ΑΜΟΛΥΒΔΗ BENZINΗ, καθώς και να ελαχιστοποιεί τις εκπομπές καυσαερίων και τη φθορά των μπουζί.



ΠΡΟΣΟΧΗ

ΜΗ ΧΡΗΣΙΜΟΠΟΙΕΙΤΕ ΠΟΤΕ BENZINΗ ΜΕ ΜΟΛΥΒΔΟ. Η χρήση βενζίνης με μόλυβδο είναι επιζήμια για τον καταλύτη και μπορεί να προκαλέσει ζημιά στον αισθητήρα οξυγόνου του συστήματος ελέγχου κινητήρα και να επηρεάσει τον έλεγχο των καυσαερίων. Μην προσθέτετε ποτέ στο ρεζερβουάρ καθαριστικά συστήματος καυσίμου πέρα από αυτά που προβλέπονται. (Σας συνιστούμε να επικοινωνήσετε με έναν Εξουσιοδοτημένο Επισκευαστή HYUNDAI για λεπτομέρειες).



ΠΡΟΕΙΔΟΠΟΙΗΣΗ

- Μην παρακάμπτετε τη διακοπή πλήρωσης όταν διακόπτεται αυτόματα η λειτουργία της μάνικας.
- Πρέπει πάντα να ελέγχετε ότι η τάπα του ρεζερβουάρ έχει ασφαλίσει, ώστε να αποφύγετε τη διασπορά καυσίμου σε περίπτωση ατυχήματος.

Βενζίνη με μόλυβδο

Σε ορισμένες χώρες, το αυτοκίνητο σας είναι σχεδιασμένο για χρήση βενζίνης με μόλυβδο. Αν πρόκειται να χρησιμοποιήσετε βενζίνη με μόλυβδο, σας συνιστούμε να απευθυνθείτε σε έναν Εξουσιοδοτημένο Επισκευαστή HYUNDAI για να διαπιστώσετε αν το αυτοκίνητό σας μπορεί να τη χρησιμοποιήσει. Ο αριθμός οκτανίων της βενζίνης με μόλυβδο αντιστοιχεί σε ίδιο αριθμό οκτανίων αμόλυβδης βενζίνης.

Βενζίνη που περιέχει αλκοόλη και μεθανόλη

Το Gasohol, ένα μείγμα βενζίνης και αιθανόλης (γνωστής και ως αλκοόλης δημητριακών) και η βενζίνη ή gasohol που περιέχει μεθανόλη (γνωστής και ως ξυλόπνευμα) που διατίθεται στο εμπόριο παράλληλα ή αντί βενζίνης με μόλυβδο ή αμόλυβδης βενζίνης.

Μη χρησιμοποιείτε gasohol που περιέχει περισσότερο από 10% αιθανόλη και μη χρησιμοποιείτε βενζίνη ή gasohol που περιέχει μεθανόλη. Οποιοδήποτε από αυτά τα καύσιμα μπορεί να προκαλέσει προβλήματα στην οδήγηση και ζημιά στο σύστημα καυσίμου.

Σταματήστε τη χρήση gasohol αν παρουσιαστεί οποιοδήποτε πρόβλημα στην οδήγηση.

Ζημιά στο αυτοκίνητο ή προβλήματα στην οδήγηση μπορεί να μην καλυφθούν από την Εργοστασιακή Εγγύηση αν έχουν προκληθεί από τη χρήση:

1. Gasohol που περιέχει περισσότερο από 10% αιθανόλη
2. Βενζίνης ή gasohol που περιέχει μεθανόλη.
3. Καυσίμο με μόλυβδο ή gasohol με μόλυβδο.



ΠΡΟΣΟΧΗ

Μη χρησιμοποιείτε ποτέ gasohol που περιέχει μεθανόλη. Σταματήστε τη χρήση οποιουδήποτε προϊόντος gasohol το οποίο επηρεάζει την οδήγηση.

Άλλα καύσιμα

Χρήση καυσίμων, όπως:

- Καύσιμο που περιέχει σιλικόνη (Si),
- Καύσιμο που περιέχει MMT (Μαγνάνιο, Mn),
- Καύσιμο που περιέχει Σιδηροκενικά (Fe) και
- Καύσιμα που περιέχουν άλλα μεταλλικά πρόσθετα,

μπορεί να προκαλέσουν βλάβη στο αυτοκίνητο και στον κινητήρα ή να προκαλέσουν “μπούκωμα”, ρετάρισμα, χαμηλή επιτάχυνση, διακοπές κινητήρα, ζημιά στον καταλύτη, ανώμαλη διάβρωση, μείωση του κύκλου ζωής κτλ.

ΣΗΜΕΙΩΣΗ

Ζημιά στο αυτοκίνητο ή προβλήματα απόδοσης που προκαλούνται από τη χρήση αυτών των καυσίμων, μπορεί να μην καλυφθούν από την Εργοστασιακή Εγγύηση.

Χρήση MTBE

Η HYUNDAI συνιστά την αποφυγή καυσίμων που περιέχουν MTBE (Μεθυλ-τριτο-βουτυλ-αιθέρας) πάνω από 15,0% κατ' όγκο (Περιεκτικότητα οξυγόνου 2,7% κατά βάρος) στο αυτοκίνητό σας.

Καύσιμο που περιέχει MTBE πάνω από 15,0% κατ' όγκο (Περιεκτικότητα οξυγόνου 2,7% κατά βάρος) μπορεί να μειώσει την απόδοση του αυτοκινήτου και να δημιουργήσει αεριοθύλακα ή δυσκολία στην εκκίνηση.

ΠΡΟΣΟΧΗ

Η Περιορισμένη Εγγύηση Καινούργιου Αυτοκινήτου μπορεί να μη καλύψει ζημιά στο σύστημα καυσίμου και οποιοδήποτε πρόβλημα απόδοσης που προκαλείται από καύσιμα που περιέχουν μεθανόλη ή καύσιμα που περιέχουν MTBE (Μεθυλ-τριτο-βουτυλ-αιθέρας) πάνω από 15,0% κατ' όγκο (Περιεκτικότητα οξυγόνου 2,7% κατά βάρος).

Μη χρησιμοποιείτε μεθανόλη

Καύσιμα που περιέχουν μεθανόλη (ξυλόπνευμα) δεν θα πρέπει να χρησιμοποιούνται στο αυτοκίνητό σας. Αυτός ο τύπος καυσίμου μειώνει την απόδοση του αυτοκινήτου σας και καταστρέφει τα εξαρτήματα του συστήματος καυσίμου.

Πρόσθετα Καυσίμων

Η HYUNDAI σας συνιστά να χρησιμοποιείτε αμόλυβδη βενζίνη με αριθμό οκτανίων RON (Research Octane Number) 95 /AKI (anti Knock Index) 91 ή υψηλότερο (για Ευρώπη) ή Octane Rating of RON (Research Octane Number) 91 / AKI (Anti-Knock Index) 87 ή υψηλότερο (εκτός Ευρώπης).

Για πελάτες που δεν χρησιμοποιούν καλή ποιότητα βενζίνης, συμπεριλαμβανομένων και των πρόσθετων καυσίμων, συχνά έχουν προβλήματα να εκκινήσουν τον κινητήρα ή ο κινητήρας δεν λειτουργεί ομαλά και πρέπει να προσθέτουν ένα μπουκάλι πρόσθετων στην δεξαμενή καυσίμων κάθε 15,000 χλμ (για Ευρώπη)/5,000 χλμ (εκτός Ευρώπης).

Τα πρόσθετα είναι διαθέσιμα στον Εξουσιοδοτημένο Επισκευαστή HYUNDAI μαζί με πληροφορίες για το πως να τα χρησιμοποιείτε. Μην αναμιγνύετε άλλα πρόσθετα.

Λειτουργία σε ξένες χώρες

Αν πρόκειται να κυκλοφορήσετε το αυτοκίνητό σας σε μία άλλη χώρα, βεβαιωθείτε ότι:

- Τηρείτε όλους τους κανονισμούς σχετικά με την άδεια κυκλοφορίας και την ασφάλιση του αυτοκινήτου.
- Υπάρχει διαθέσιμο το αποδεκτό καύσιμο.

ΤΡΟΠΟΠΟΙΗΣΕΙΣ ΣΤΟ ΑΥΤΟΚΙΝΗΤΟ

- Αυτό το αυτοκίνητο δε πρέπει να τροποποιηθεί. Η τροποποίηση του αυτοκινήτου μπορεί να επηρεάσει την απόδοση του, την ασφάλεια ή την αντοχή του και μπορεί ακόμα και να παραβιάσει κρατικούς κανονισμούς και κανονισμούς για τις εκπομπές ρύπων.

Επιπρόσθετα, προβλήματα ζημιάς ή απόδοσης που μπορεί να προκύψουν ως αποτέλεσμα κάποιας τροποποίησης, μπορεί να μην καλύπτονται από την εγγύηση.

- Αν χρησιμοποιείτε μη εξουσιοδοτημένες ηλεκτρονικές συσκευές, μπορεί να προκληθεί ασυνήθιστη λειτουργία στο αυτοκίνητο, βλάβη στα καλώδια, εκφόρτωση της μπαταρίας και φωτιά. Για την ασφάλεια σας, μην χρησιμοποιείτε μη εξουσιοδοτημένες ηλεκτρονικές συσκευές.

ΔΙΑΔΙΚΑΣΙΑ ΡΟΝΤΑΡΙΣΜΑΤΟΣ ΤΟΥ ΑΥΤΟΚΙΝΗΤΟΥ

- Ακολουθώντας μερικές απλές προφυλάξεις για τα πρώτα 1.000 χλμ (600 μίλια) μπορείτε να συμβάλλετε στην απόδοση, οικονομία και διάρκεια ζωής του αυτοκινήτου σας.
- Μη μαρσάρετε τον κινητήρα.
 - Κατά την οδήγηση, διατηρήστε τις στροφές του κινητήρα (σ.α.λ. ή στροφές ανά λεπτό) μεταξύ 2.000 σ.α.λ. και 4.000 σ.α.λ
 - Μη διατηρείτε σταθερές στροφές για παρατεταμένο χρονικό διάστημα, είτε υψηλές είτε χαμηλές. Η μεταβολή των στροφών του κινητήρα είναι απαραίτητη για το σωστό ροντάρισμα του κινητήρα.
 - Αποφύγετε τα απότομα φρεναρίσματα, εκτός από περιπτώσεις ανάγκης, ώστε να «καθίσουν» σωστά τα φρένα.
 - Μη ρυμουλκείτε ένα τρέιλερ κατά τα πρώτα 2,000 χλμ (1.200 μίλια) λειτουργίας.

ΕΠΙΣΤΡΟΦΕΣ ΜΕΤΑΧΕΙΡΙΣΜΕΝΩΝ ΑΥΤΟΚΙΝΗΤΩΝ (ΓΙΑ ΕΥΡΩΠΗ)

Η HYUNDAI προωθεί μια περιβαλλοντολογική ορθή επεξεργασία για αυτοκίνητα προς απόσυρση και δυνατότητα απόσυρσης του HYUNDAI σας σύμφωνα με τις οδηγίες της Ευρωπαϊκή Ένωσης.

Λεπτομερείς πληροφορίες θα βρείτε στην εγχώρια σε σας ιστοσελίδα της HYUNDAI HELLAS.

ΠΙΝΑΚΑΣ ΠΕΡΙΕΧΟΜΕΝΩΝ

| | |
|--|---|
| Το αυτοκίνητό σας με μια ματιά | 1 |
| Συστήματα ασφαλείας του αυτοκινήτου σας | 2 |
| Χρήσιμες λειτουργίες του αυτοκινήτου σας | 3 |
| Σύστημα Πολυμέσων | 4 |
| Οδηγώντας το αυτοκίνητό σας | 5 |
| Τι πρέπει να κάνετε σε περίπτωση ανάγκης | 6 |
| Συντήρηση | 7 |
| Προδιαγραφές & Πληροφορίες καταναλωτή | 8 |
| Ευρετήριο | I |

Το αυτοκίνητό σας με μια ματιά

| | |
|---|-----|
| Συνοπτική παρουσίαση εξωτερικού (I) | 1-2 |
| Συνοπτική παρουσίαση εξωτερικού (II) | 1-3 |
| Συνοπτική παρουσίαση εσωτερικού (I)..... | 1-4 |
| Συνοπτική παρουσίαση εσωτερικού (II)..... | 1-5 |
| Συνοπτική παρουσίαση ταμπλό οργάνων (I)..... | 1-6 |
| Συνοπτική παρουσίαση ταμπλό οργάνων (II) | 1-7 |
| Χώρος κινητήρα..... | 1-8 |

ΣΥΝΟΠΤΙΚΗ ΠΑΡΟΥΣΙΑΣΗ ΕΞΩΤΕΡΙΚΟΥ (I)

■ Μπροστά όψη



- | | |
|----------------------------------|------------|
| 1. Καπό κινητήρα | 3-31 |
| 2. Προβολέας | 3-83, 7-64 |
| 3. DRL (Φως ημέρας)..... | 7-64 |
| 4. Φλας | 7-64 |
| 5. Ελαστικά και τροχοί..... | 7-36, 8-4 |
| 6. Εξωτερικός καθρέφτης | 3-20 |
| 7. Ηλιοροφή..... | 3-27 |
| 8. Εμπρός υαλοκαθαριστήρες | 3-95 |
| 9. Παράθυρα..... | 3-23 |

Το πραγματικό σχήμα μπορεί να διαφέρει από την εικόνα.

OOS017001

ΣΥΝΟΠΤΙΚΗ ΠΑΡΟΥΣΙΑΣΗ ΕΞΩΤΕΡΙΚΟΥ (II)

■ Πίσω όψη



Το πραγματικό σχήμα μπορεί να διαφέρει από την εικόνα.

1. Πόρτα.....3-11
2. Πορτάκι τάπας ρεζερβουάρ.....3-34
3. Πίσω σύμπλεγμα φώτων.....7-74
4. Φλας, Πίσω λάμπα ομίχλης,
Λάμπα οπισθοπορείας7-74
5. Πόρτα χώρου αποσκευών3-32
6. Φως φρεναρίσματος7-76
7. Αυτόματο ξεπάγωμα.....3-107
8. Πίσω κάμερα3-99
9. Κεραία οροφής4-2

ΣΥΝΟΠΤΙΚΗ ΠΑΡΟΥΣΙΑΣΗ ΕΣΩΤΕΡΙΚΟΥ (I)

■ Αριστεροτίμονο αυτοκίνητο



OOS017003

Το πραγματικό σχήμα μπορεί να διαφέρει από την εικόνα.

1. Εσωτερική χειρολαβή πόρτας3-12
2. Διακόπτης αναδίπλωσης εξωτερικού καθρέφτη3-22
3. Διακόπτης ελέγχου εξωτερικού καθρέφτη3-21
4. Κεντρικός διακόπτης κλειδώματος πόρτας3-13
5. Πλήκτρο κλειδώματος ηλεκτρικών παράθυρων3-26
6. Διακόπτες ηλεκτρικών παραθύρων...3-23
7. Συσκευή ισοστάθμισης προβολέων ..3-91
8. Διακόπτης ελέγχου φωτισμού ταμπλό οργάνων3-38
9. Σύστημα Ανίχνευσης τυφλού σημείου (BCW).....5-55
10. Πλήκτρο απεικόνισης Head-up3-81
11. Σύστημα διατήρησης λωρίδας κυκλοφορίας (LKA)5-76
12. Πλήκτρο ESC OFF.....5-33
13. Μοχλός απελευθέρωσης καπό.....3-31
14. Ρυθμιζόμενο / Τηλεσκοπικό τιμόνι ..3-17
15. Τιμόνι3-17
16. Κάθισμα2-4

[A] : Τύπος A, [B] : Τύπος B

ΣΥΝΟΠΤΙΚΗ ΠΑΡΟΥΣΙΑΣΗ ΕΣΩΤΕΡΙΚΟΥ (II)

■ Δεξιότιμο αυτοκίνητο

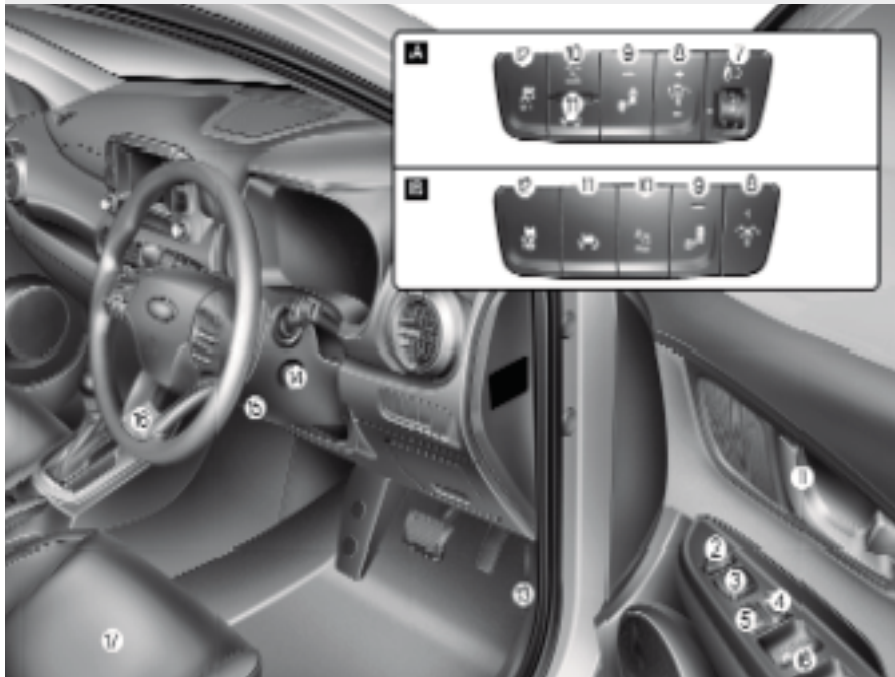

OOS017003R

Το πραγματικό σχήμα μπορεί να διαφέρει από την εικόνα.

1. Εσωτερική χειρολαβή πόρτας3-12
2. Διακόπτης αναδίπλωσης εξωτερικού καθρέφτη3-22
3. Διακόπτης ελέγχου εξωτερικού καθρέφτη3-21
4. Κεντρικός διακόπτης κλειδώματος πόρτας3-13
5. Πλήκτρο κλειδώματος ηλεκτρικών παράθυρων3-26
6. Διακόπτες ηλεκτρικών παράθυρων... 3-23
7. Συσκευή ισοστάθμισης προβολών ..3-91
8. Διακόπτης ελέγχου φωτισμού ταμπλό οργάνων3-38
9. Σύστημα Ανίχνευσης τυφλού σημείου (BCW).....5-55
10. Πλήκτρο απεικόνισης Head-up3-81
11. Σύστημα διατήρησης λωρίδας κυκλοφορίας (LKA)5-76
12. Πλήκτρο ESC OFF5-33
13. Μοχλός απελευθέρωσης καπό.....3-31
14. Ρυθμιζόμενο / Τηλεσκοπικό τιμόνι ..3-17
15. Τιμόνι3-17
16. Κάθισμα2-4

[A] : Τύπος A, [B] : Τύπος B

ΣΥΝΟΠΤΙΚΗ ΠΑΡΟΥΣΙΑΣΗ ΤΑΜΠΛΟ ΟΡΓΑΝΩΝ (I)

Αριστεροτίμονο αυτοκίνητο

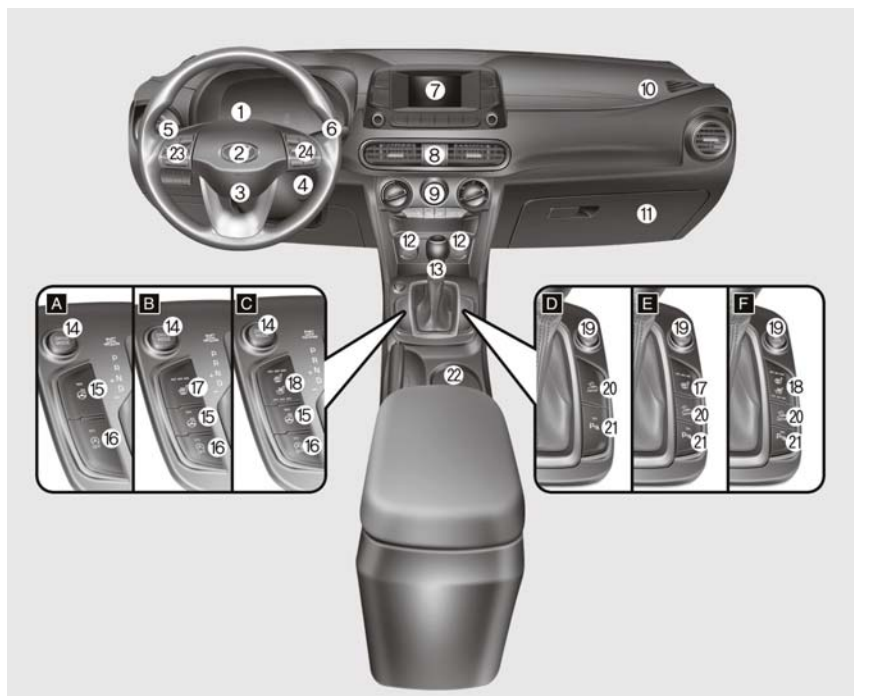

OOS017004

Το πραγματικό σχήμα μπορεί να διαφέρει από την εικόνα.

1. Ταμπλό οργάνων3-37
2. Κόρνα.....3-19
3. Εμπρός αερόσακος οδηγού.....2-48
4. Διακόπτης ανάφλεξης/
Πλήκτρο Engine Start/Stop5-6
5. Έλεγχος φώτων / φλας3-83
6. Υαλοκαθαριστήρες/Πλαστική συσκευή.....3-95
7. Ηχοσύστημα/
Σύστημα πλοήγησης4-7
8. Διακόπτης κινδύνου (αλάρμ)6-3
9. Σύστημα ελέγχου χειροκίνητου κλιματισμού3-108
Σύστημα ελέγχου αυτόματου κλιματισμού ..3-116
10. Εμπρός αερόσακος συνοδηγού.....2-48
11. Ντουλαπάκι3-128
12. Παροχή ρεύματος3-132
13. Μοχλός μηχανικού κιβωτίου/ Διπλός μοχλός
συμπλέκτη αλλαγής ταχυτήτων5-16, 5-19
14. Πλήκτρο λειτουργίας οδήγησης5-53
15. Θερμαινόμενο τιμόνι3-18
16. Πλήκτρο OFF Idle stop and go (ISG)5-47
17. Θέρμανση του καθίσματος.....2-19
18. Θέρμανση καθίσματος/Αεριζόμενο κάθισμα2-21
19. Πλήκτρο κλειδώματος 4WD.....5-41
20. Πλήκτρο DBC5-38
21. Προειδοποίηση απόστασης στάθμευσης
Πλήκτρο (εμπρός / πίσω)3-104
22. Ποτηροθήκη3-131
23. Έλεγχος ηχοσυστήματος στο τιμόνι/
Έλεγχος τηλεφώνου Bluetooth/
έλεγχος hands-free4-4
24. Έλεγχος ορίου ταχύτητας/
Σύστημα Cruise control/.....5-90

[A-F] : Τύπος A ~ Τύπος F

ΣΥΝΟΠΤΙΚΗ ΠΑΡΟΥΣΙΑΣΗ ΤΑΜΠΛΟ ΟΡΓΑΝΩΝ (II)

■ Δεξιότιμο αυτοκίνητο



OOS017004E

Το πραγματικό σχήμα μπορεί να διαφέρει από την εικόνα.

| | |
|--|----------------|
| 1. Ταμπλό οργάνων | 3-37 |
| 2. Κόρνα..... | 3-19 |
| 3. Εμπρός αερόσακος οδηγού..... | 2-48 |
| 4. Διακόπτης ανάφλεξης/ Πλήκτρο Engine Start/Stop | 5-6 5-9 |
| 5. Έλεγχος φώτων / φλας | 3-83 |
| 6. Υαλοκαθαριστήρες/Πλυστική συσκευή..... | 3-95 |
| 7. Ηχοσύστημα/ Σύστημα πλοήγησης | 4-7 4-4 |
| 8. Διακόπτη κινδύνου (αλάρμ) | 6-3 |
| 9. Σύστημα ελέγχου χειροκίνητου κλιματισμού Σύστημα ελέγχου αυτόματου κλιματισμού | 3-108 3-116 |
| 10. Εμπρός αερόσακος συνοδηγού..... | 2-48 |
| 11. Ντουλαπάκι | 3-128 |
| 12. Παροχή ρεύματος | 3-132 |
| 13. Μοχλός μηχανικού κιβωτίου/ Διπλός μοχλός συμπλέκτη αλλαγής ταχυτήτων | 5-16, 5-19 |
| 14. Πλήκτρο λειτουργίας οδήγησης | 5-53 |
| 15. Θερμαινόμενο τιμόνι | 3-18 |
| 16. Πλήκτρο OFF Idle stop and go (ISG) | 5-47 |
| 17. Θέρμανση του καθίσματος..... | 2-19 |
| 18. Θέρμανση καθίσματος/Αεριζόμενο κάθισμα..... | 2-21 |
| 19. Πλήκτρο κλειδώματος 4WD..... | 5-41 |
| 20. Πλήκτρο DBC | 5-38 |
| 21. Προειδοποίηση απόστασης στάθμευσης Πλήκτρο (εμπρός / πίσω) | 3-104 |
| 22. Ποτηροθήκη | 3-131 |
| 23. Έλεγχος ηχοσυστήματος στο τιμόνι/ Έλεγχος τηλεφώνου Bluetooth/ έλεγχος hands-free..... | 4-3 4-4 |
| 24. Έλεγχος ορίου ταχύτητας/ Σύστημα Cruise control/..... | 5-88 5-90 |

[A-F] : Τύπος A ~ Τύπος F

ΧΩΡΟΣ ΚΙΝΗΤΗΡΑ

■ Βενζινοκινητήρας (Kappa 1.0 T-GDI)



1. Δοχείο ψυκτικού κινητήρα/
Τάπα ψυγείου7-23
2. Ασφαλειοθήκη7-55
3. Μπαταρία7-32
4. Δοχείο υγρών φρένων/συμπλέκτη7-26
5. Φίλτρο αέρα7-28
6. Δείκτης λαδιών κινητήρα 7-21
7. Τάπα πλήρωσης λαδιών κινητήρα7-22
8. Δοχείο υγρών πλυστικής7-27

■ Βενζινοκινητήρας (Gamma 1.6 T-GDI)

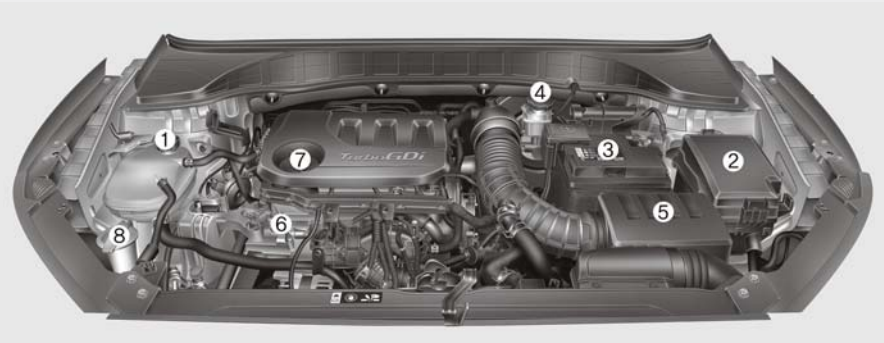

Ο πραγματικός χώρος του κινητήρα μπορεί να διαφέρει από την εικόνα.

ΧΩΡΟΣ ΚΙΝΗΤΗΡΑ

■ Βενζινοκινητήρας (Nu 2.0 MPI)

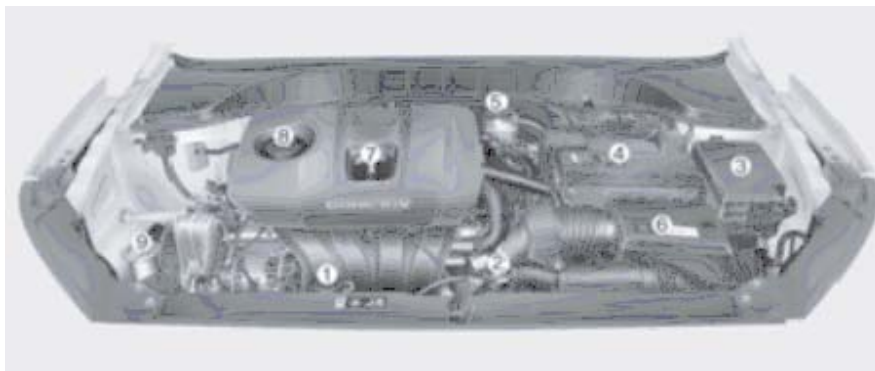

1. Δοχείο ψυκτικού κινητήρα.....7-37
2. Τάπα ψυγείου.....7-38
3. Ασφαλειοθήκη.....7-62
4. Μπαταρία7-46
5. Δοχείο υγρών φρένων/συμπλέκτη.....7-40
6. Φίλτρο αέρα.....7-42
7. Δείκτης λαδιών κινητήρα..... 7-34
8. Τάπα πλήρωσης λαδιών κινητήρα.....7-35
9. Δοχείο υγρών πλυστικής7-44

Ο πραγματικός χώρος του κινητήρα μπορεί να διαφέρει από την εικόνα.

■ Πετραιοκινητήρας (Smartstream D1.6)

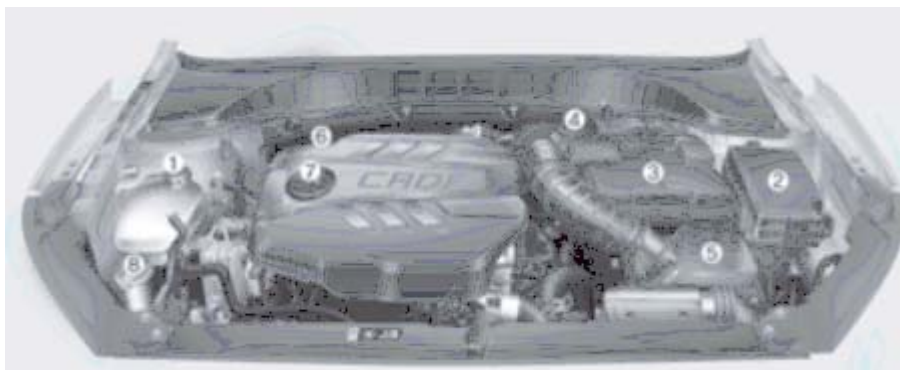

1. Δοχείο ψυκτικού κινητήρα/
Τάπα ψυγείου7-23
2. Ασφαλειοθήκη.....7-55
3. Μπαταρία7-32
4. Δοχείο υγρών φρένων/συμπλέκτη.....7-26
5. Φίλτρο αέρα7-28
6. Δείκτης λαδιών κινητήρα..... 7-21
7. Τάπα πλήρωσης λαδιών κινητήρα.....7-22
8. Δοχείο υγρών πλυστικής7-27

Ο πραγματικός χώρος του κινητήρα μπορεί να διαφέρει από την εικόνα.

Το κεφάλαιο αυτό παρέχει σημαντικές πληροφορίες σχετικά με το πώς να προστατέψετε τον εαυτό σας και τους επιβάτες. Εξηγεί πώς μπορείτε να χρησιμοποιήσετε σωστά τα καθίσματα και τις ζώνες ασφαλείας και πώς λειτουργούν οι αερόσακοι. Επιπλέον, αυτό το κεφάλαιο εξηγεί πώς να αυκρατήσετε σωστά τα βρέφη και τα παιδιά στο αυτοκίνητο σας.

| | | | |
|---|------|---|------|
| Σημαντικές προφυλάξεις ασφαλείας | 2-2 | Σύστημα παιδικού καθίσματος (CRS) | 2-33 |
| Να φοράτε πάντα τη ζώνη ασφαλείας | 2-2 | Η πρότασή μας: Τα παιδιά πάντα στο πίσω μέρος | 2-33 |
| Συγκρατήστε όλα τα παιδιά | 2-2 | Επιλέγοντας Σύστημα Παιδικού Καθίσματος | |
| Κίνδυνοι αερόσακων | 2-2 | (CRS) | 2-34 |
| Απόσπαση προσοχής του οδηγού | 2-2 | Εγκαθιστώντας Σύστημα Παιδικού Καθίσματος | |
| Ελέγξτε την ταχύτητά σας | 2-3 | (CRS)..... | 2-36 |
| Διατηρήστε το αυτοκίνητό σας σε ασφαλή | | Αερόσακος - συμπληρωματικό σύστημα | |
| κατάσταση | 2-3 | συγκράτησης | 2-50 |
| Καθίσματα | 2-4 | Πού είναι οι αερόσακοι; | 2-53 |
| Μέτρα ασφαλείας..... | 2-6 | Πώς λειτουργεί το σύστημα αερόσακων; | 2-58 |
| Μπροστινά καθίσματα | 2-7 | Τι να περιμένω αφού ενεργοποιηθούν οι αερόσακοι | |
| Πίσω καθίσματα | 2-12 | | 2-62 |
| Προσκέφαλο | 2-15 | Γιατί δεν ενεργοποιήθηκε ο αερόσακός μου σε μια | |
| Θέρμανση καθισμάτων και αεριζόμενα καθίσματα .. | 2-19 | σύγκρουση;..... | 2-63 |
| Ζώνες ασφαλείας | 2-22 | Φροντίδα SRS | 2-68 |
| Προληπτικά μέτρα ασφαλείας ζωνών ασφαλείας .. | 2-22 | Πρόσθετες προφυλάξεις ασφαλείας | 2-69 |
| Προειδοποιητική λυχνία ζώνης ασφαλείας | 2-23 | Προειδοποιητικές ταμπέλες αερόσακου | 2-69 |
| Σύστημα συγκράτησης ζώνης ασφαλείας | 2-25 | | |
| Πρόσθετες προφυλάξεις ζώνης ασφαλείας | 2-30 | | |
| Φροντίδα των ζωνών ασφαλείας | 2-32 | | |

ΣΗΜΑΝΤΙΚΕΣ ΟΔΗΓΙΕΣ ΑΣΦΑΛΕΙΑΣ

Θα βρείτε πολλές οδηγίες ασφαλείας και συστάσεις σε όλο το κεφάλαιο καθώς και σε όλο το εγχειρίδιο.

Οι προφυλάξεις ασφαλείας σε αυτό το κεφάλαιο είναι από τις πιο σημαντικές.

Πρέπει να φοράτε πάντα τη ζώνη ασφαλείας

Μια ζώνη ασφαλείας είναι η καλύτερη ασφάλεια σας σε όλους τους τύπους ατυχημάτων. Οι αερόσακοι είναι σχεδιασμένοι για να συμπληρώνουν τις ζώνες ασφαλείας και όχι να τις αντικαθιστούν. Οπότε, αν και το αυτοκίνητο σας είναι εξοπλισμένο με αερόσακους, πρέπει ΠΑΝΤΑ να σιγουρευέστε ότι εσείς και οι επιβάτες φοράτε τις ζώνες ασφαλείας και ότι τις φοράτε σωστά.

Συγκράτηση όλων των παιδιών

Όλα τα παιδιά κάτω των 13 ετών πρέπει να επιβαίνουν στο αυτοκίνητο πάντα σωστά δεμένα στο πίσω κάθισμα κι όχι στο μπροστά. Τα βρέφη και τα μικρότερα παιδιά πρέπει να δένονται σε ένα κατάλληλο παιδικό κάθισμα. Τα μεγαλύτερα παιδιά πρέπει να χρησιμοποιούν ένα βοηθητικό κάθισμα με μια ζώνη τριών σημείων ώσπου να μπορούν χρησιμοποιήσουν τη ζώνη ασφαλείας κατάλληλα, χωρίς τη χρήση του βοηθητικού καθίσματος.

Κίνδυνοι αερόσακων

Ενώ οι αερόσακοι μπορούν να σώσουν ζωές, μπορούν επίσης να προκαλέσουν σοβαρούς ή θανάσιμους τραυματισμούς στους επιβαίνοντες που κάθονται πολύ κοντά τους ή που δεν έχουν δεθεί σωστά. Βρέφη, μικρά παιδιά και κοντοί ενήλικες βρίσκονται στον μεγαλύτερο κίνδυνο να τραυματιστούν από έναν ενεργοποιημένο αερόσακο. Ακολουθήστε όλες τις οδηγίες και προειδοποιήσεις σε αυτό το εγχειρίδιο.

Απόσπαση προσοχής του οδηγού

Η απόσπαση προσοχής του οδηγού αποτελεί έναν σοβαρό και δυνητικά θανάσιμο κίνδυνο, ειδικά για τους άπειρους οδηγούς. Η ασφάλεια πρέπει να είναι η πρώτη προτεραιότητα όταν οδηγείτε και οι οδηγοί πρέπει να γνωρίζουν το ευρύ φάσμα των πιθανών αποσπάσεων, όπως είναι η υπνηλία, να προσπαθείς να φτάσεις αντικείμενα, να τρως, προσωπική περιποίηση, άλλοι επιβάτες και η χρήση κινητού τηλεφώνου.

Η προσοχή των οδηγών μπορεί να αποσπαστεί, όταν πάρουν τα μάτια και την προσοχή τους από το δρόμο ή τα χέρια τους από το τιμόνι, για να εστιάσουν σε άλλες δραστηριότητες, από το να οδηγήσουν. Για να μειώσετε τον κίνδυνο απόσπασης προσοχής και ενός ατυχήματος:

- Να ρυθμίζετε ΠΑΝΤΑ τις φορητές συσκευές σας (για παράδειγμα, MP3 players, τηλέφωνα, μονάδες πλοήγησης κτλ.) όταν το αυτοκίνητο σας είναι παρκαρισμένο ή σταματημένο με ασφάλεια.

- Να χρησιμοποιείτε τη συσκευή του κινητού σας ΜΟΝΟ όταν επιτρέπεται από τους νόμους ή οι συνθήκες επιτρέπουν ασφαλή χρήση. ΠΟΤΕ μη στέλνετε μηνύματα ή email ενώ οδηγείτε. Οι περισσότερες χώρες έχουν νόμους που απαγορεύουν στους οδηγούς να στέλνουν μηνύματα. Επίσης, μερικές χώρες και πόλεις απαγορεύουν στους οδηγούς να χρησιμοποιούν κινητά τηλέφωνα.
- ΠΟΤΕ μην αφήνετε τη χρήση μιας συσκευής τηλεφώνου να αποσπάσει τη προσοχή σας από την οδήγηση. Έχετε ευθύνη προς τους επιβάτες σας και τους υπόλοιπους στο να οδηγείτε πάντα με ασφάλεια, με τα χέρια στο τιμόνι και επίσης με τα μάτια και την προσοχή σας στραμμένα στο δρόμο.

Ελέγξτε την ταχύτητα σας

Η υπερβολική ταχύτητα είναι ένας κύριος λόγος για τραυματισμούς και θανάτους. Γενικά, όσο υψηλότερη η ταχύτητα, τόσο μεγαλύτερος ο κίνδυνος, αλλά, σοβαροί τραυματισμοί μπορεί να προκύψουν και με χαμηλότερες ταχύτητες. Μην οδηγείτε ποτέ γρηγορότερα από όταν είναι ασφαλές για τις τρέχουσες συνθήκες, ανεξάρτητα από το μέγιστο όριο ταχύτητας.

Διατηρήστε το αυτοκίνητο σας σε ασφαλή κατάσταση

Αν έχετε ένα σκασμένο λάστιχο ή μια μηχανική βλάβη μπορεί να είναι πολύ επικίνδυνο. Για να μειώσετε τη πιθανότητα τέτοιων προβλημάτων, ελέγξτε την πίεση και τις συνθήκες των ελαστικών σας συχνά και εκτελέστε την τακτική προγραμματισμένη συντήρησή.

ΚΑΘΙΣΜΑΤΑ

■ Αριστεροτίμονο αυτοκίνητο

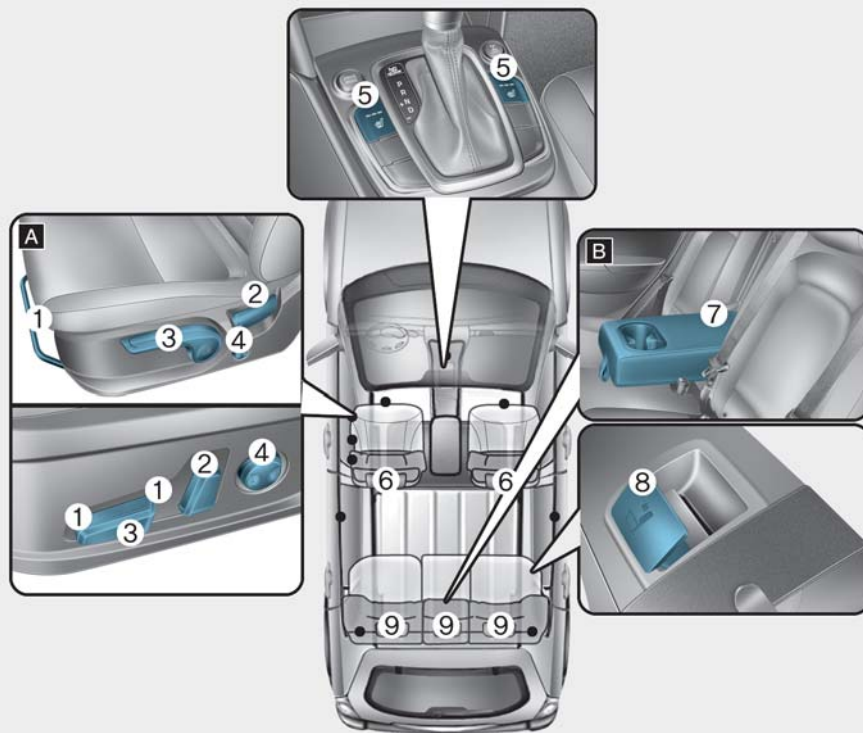

Μπροστινό κάθισμα

- (1) Ρύθμιση καθίσματος εμπρός και πίσω
- (2) Κλίση πλάτης καθίσματος
- (3) Ρύθμιση ύψους μαξιλαριού καθίσματος*
- (4) Οσφυϊκή υποστήριξη (Κάθισμα οδηγού)*
- (5) Θέρμανση καθίσματος*/ Αεριζόμενο κάθισμα
- (6) Προσκέφαλο

Πίσω κάθισμα

- (7) Υποβραχιόνιο*
- (8) Αναδίπλωση καθίσματος
- (9) Προσκέφαλο

* : αν έχει τοποθετηθεί

[A] : Πλευρά Οδηγού [B] : Πίσω κάθισμα

OOS037073

■ Δεξιότιμο αυτοκίνητο

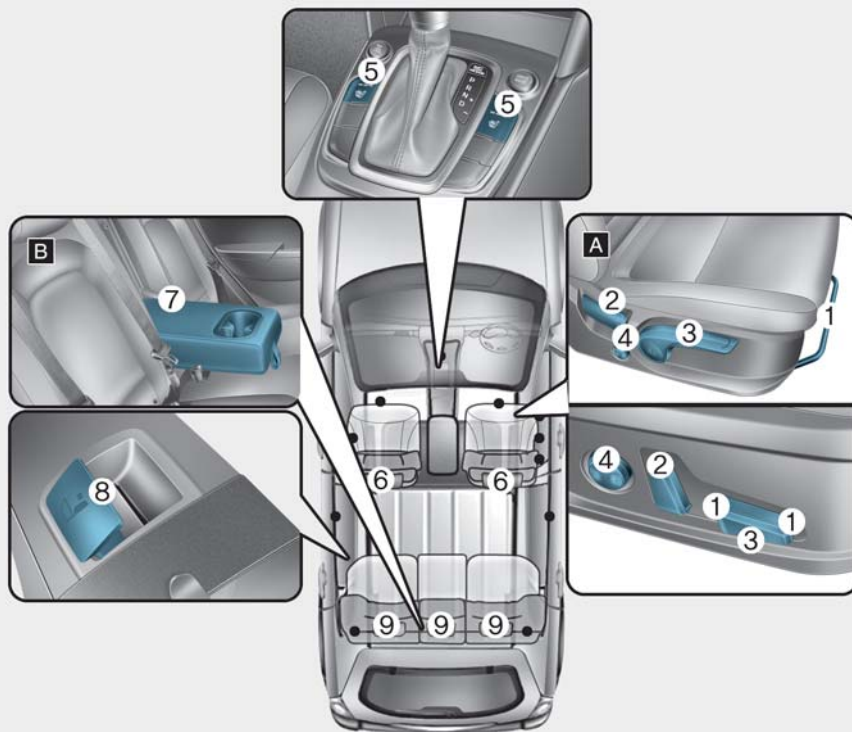

Μπροστινό κάθισμα

- (1) Ρύθμιση καθίσματος εμπρός και πίσω
- (2) Κλίση πλάτης καθίσματος
- (3) Ρύθμιση ύψους μαξιλαριού καθίσματος*
- (4) Οσφυϊκή υποστήριξη (Κάθισμα οδηγού)*
- (5) Θέρμανση καθίσματος*/ Αεριζόμενο κάθισμα
- (6) Προσκέφαλο

Πίσω κάθισμα

- (7) Υποβραχιόνιο*
- (8) Αναδίπλωση καθίσματος
- (9) Προσκέφαλο

* : αν έχει τοποθετηθεί

[A] : Πλευρά Οδηγού [B] : Πίσω κάθισμα

OOS037001R

Προφυλάξεις ασφαλείας

Η ρύθμιση των καθισμάτων, ώστε να κάθεστε σε μια ασφαλή, άνετη θέση παίζει σημαντικό ρόλο στην ασφάλεια του οδηγού και του συνοδηγού, μαζί με τις ζώνες ασφαλείας και τους αερόσακους, σε περίπτωση ατυχήματος.

ΠΡΟΕΙΔΟΠΟΙΗΣΗ

Μην χρησιμοποιείτε ένα μαξιλάρι που μειώνει την τριβή μεταξύ του καθίσματος και του επιβάτη. Τα ισχία του επιβάτη, μπορεί να γλιστρήσουν κάτω από τη ζώνη ασφαλείας κατά τη διάρκεια ατυχήματος ή απότομου σταματήματος. Μπορεί να προκύψουν σοβαροί ή θανάσιμοι εσωτερικοί τραυματισμοί, επειδή η ζώνη ασφαλείας δε μπορεί να λειτουργήσει σωστά.

Αερόσακοι

Μπορείτε να λάβετε μέτρα για να μειώσετε τον κίνδυνο τραυματισμού από ένα πυροδοτημένο αερόσακο. Αν κάθεστε πολύ κοντά σε έναν αερόσακο αυξάνεται ο κίνδυνος τραυματισμού σε περίπτωση που πυρο-

δοτηθεί ένας αερόσακος. Μετακινήστε το κάθισμα σας όσο το δυνατόν πιο μακριά από τους μπροστά αερόσακους, ενώ ακόμα διατηρείτε τον έλεγχο του αυτοκινήτου.

ΠΡΟΕΙΔΟΠΟΙΗΣΗ

Για να μειώσετε το κίνδυνο σοβαρού τραυματισμού ή θανάτου από ένα πυροδοτημένο αερόσακο, ακολουθήστε τις ακόλουθες προφυλάξεις:

- Ρυθμίστε το κάθισμα του οδηγού όσο πιο πίσω γίνεται ενώ διατηρείτε τον πλήρη έλεγχο του αυτοκινήτου.
- Ρυθμίστε το κάθισμα του συνοδηγού όσο το δυνατόν πιο πίσω γίνεται.
- Κρατήστε το τιμόνι από την άκρη με τα χέρια στις θέσεις 9 και 3 για να μειώσετε τον κίνδυνο τραυματισμών στα χέρια και στα μπράτσα.
- ΠΟΤΕ μην τοποθετείτε οτιδήποτε η οποιονδήποτε μεταξύ του αερόσακου
- Μην επιτρέπετε στον συνοδηγό να βάζει τα πόδια στο ταμπλό για να μειώσετε τον κίνδυνο τραυματισμού των ποδιών.

Ζώνες Ασφαλείας

Πάντα να δένετε τη ζώνη ασφαλείας πριν ξεκινήσετε ταξίδι. Όλες τις ώρες, οι επιβάτες πρέπει να κάθονται σε όρθια θέση και σωστά δεμένοι. Βρέφη και μικρά παιδιά πρέπει να είναι δεμένα σε κατάλληλα παιδικά συστήματα. Παιδιά που έχουν μεγαλώσει πολύ για βοηθητικό κάθισμα και ενήλικες, πρέπει να είναι δεμένοι με τις ζώνες ασφαλείας.

ΠΡΟΕΙΔΟΠΟΙΗΣΗ

Λάβετε τις παρακάτω προφυλάξεις, όταν ρυθμίζετε την ζώνη ασφαλείας:

- ΠΟΤΕ μη χρησιμοποιείτε μια ζώνη ασφαλείας για παραπάνω από έναν επιβαίνοντα.
- Πάντα να τοποθετείτε τη πλάτη του καθίσματος σε όρθια θέση, με το κάτω μέρος της ζώνης ασφαλείας άνετα και χαμηλά κάτω από τα ισχία.
- Μην αφήνετε ΠΟΤΕ παιδιά και βρέφη να κάθονται στα πόδια του συνοδηγού.

- Μην περάσετε τη ζώνη ασφαλείας πάνω από το λαιμό σας ή από κοφτερές άκρες, ή απομακρύνετε τη λωρίδα του ώμου, μακριά από το σώμα σας.
- Μην αφήσετε τη ζώνη ασφαλείας να πιαστεί ή να μπλοκάρει.

Μπροστινά καθίσματα

Το μπροστινό κάθισμα, μπορεί να ρυθμιστεί, αν χρησιμοποιήσετε τους μοχλούς ελέγχου που βρίσκονται στο εξωτερικό του μαξιλαριού καθίσματος. Πριν οδηγήσετε, ρυθμίστε το κάθισμα στη σωστή θέση, ώστε να ελέγχετε εύκολα το τιμόνι, τα πεντάλ και τα πλήκτρα στο ταμπλό οργάνων.

⚠ ΠΡΟΕΙΔΟΠΟΙΗΣΗ

Λάβετε τις παρακάτω προφυλάξεις, όταν ρυθμίζετε το κάθισμα:

- ΠΟΤΕ μην προσπαθήσετε να ρυθμίσετε το κάθισμα ενώ το αυτοκίνητο κινείται. Το κάθισμα μπορεί να ανταποκριθεί με απροσμενη κίνηση και μπορεί να προκληθεί απώλεια ελέγχου του αυτοκινήτου με αποτέλεσμα

ένα ατύχημα.

- Μην τοποθετείτε τίποτα κάτω από τα μπροστά καθίσματα. Αντικείμενα που δεν έχουν στερεωθεί στο χώρο των ποδιών του οδηγού μπορεί να παρεμβληθούν στη λειτουργία των πεντάλ, προκαλώντας ατύχημα.
- Μην αφήσετε τίποτα να παρεμβληθεί ανάμεσα στη κανονική θέση και το σωστό κλειδώμα του καθίσματος.
- Μην τοποθετήσετε έναν αναπτήρα στο πάτωμα ή στο κάθισμα. Όταν λειτουργείτε το κάθισμα μπορεί να βγει αέριο από τον αναπτήρα και να προκληθεί φωτιά.
- Έχετε μεγάλη προσοχή όταν μαζεύετε μικρά αντικείμενα, παγιδευμένα κάτω ή μεταξύ των καθισμάτων και της κεντρικής κονσόλας. Τα χέρια σας μπορεί να κοπούν ή να τραυματιστούν από τις κοφτερές άκρες του μηχανισμού καθισμάτων.
- Αν υπάρχουν επιβαίνοντες στα πίσω καθίσματα, προσέξτε καθώς ρυθμίζετε τη θέση του μπροστά καθίσματος.

⚠ ΠΡΟΣΟΧΗ

Για να αποφύγετε ένα τραυματισμό:

- Μην ρυθμίζετε το κάθισμα σας ενώ φοράτε τη ζώνη ασφαλείας. Αν μετακινήσετε το μαξιλάρι καθίσματος μπροστά μπορεί να προκληθεί μεγάλη πίεση στη κοιλιά σας.
- Μην αφήσετε να πιαστούν τα χέρια ή τα δάχτυλα σας στο μηχανισμό των καθισμάτων, ενώ κινείται το κάθισμα.

Χειροκίνητη ρύθμιση

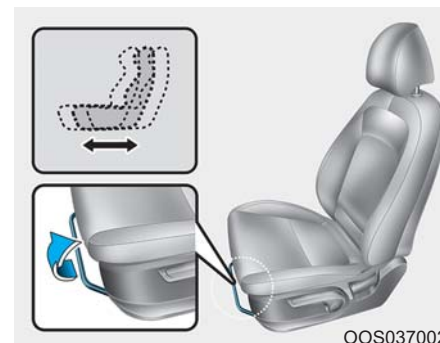

Ρύθμιση καθίσματος εμπρός και πίσω

Για να μετακινήσετε το κάθισμα προς τα εμπρός ή προς τα πίσω:

1. Τραβήξτε το μοχλό ρύθμισης του καθίσματος προς τα επάνω και κρατήστε τον.
2. Ολισθήστε το κάθισμα στην επιθυμητή θέση.
3. Αφήστε το μοχλό και βεβαιωθείτε ότι το κάθισμα έχει ασφαλίσει στη θέση του. Δοκιμάστε να το μετακινήσετε εμπρός ή πίσω χωρίς να χρησιμοποιήσετε το μοχλό. Αν το κάθισμα μετακινείται, τότε δεν έχει ασφαλίσει σωστά.

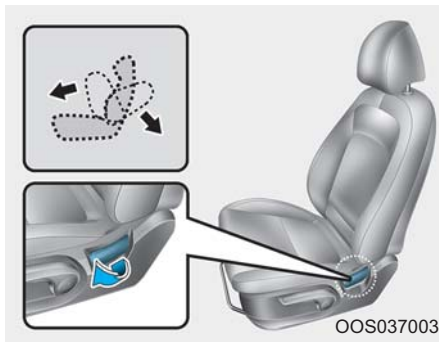

Κλίση πλάτης καθίσματος

Για να ανακλίνετε την πλάτη του καθίσματος:

1. Γυρίστε το κουμπί της πλάτης καθίσματος προς τα πίσω.
2. Ολισθήστε το κάθισμα στην επιθυμητή θέση.
3. Αφήστε το μοχλό και βεβαιωθείτε ότι το κάθισμα έχει ασφαλίσει στη θέση του.

Ανακλινόμενο κάθισμα

Αν κάθεται σε ένα κάθισμα σε ανακλινόμενη θέση, ενώ το αυτοκίνητο κινείται, μπορεί να είναι επικίνδυνο. Ακόμα και αν είστε δεμένοι, οι προσαρτήσεις του συστήματος συγκράτησης, (ζώνες ασφαλείας και/ή αερόσακοι) μειώνονται σημαντικά αν ανακλίνετε το κάθισμα σας.

⚠ ΠΡΟΕΙΔΟΠΟΙΗΣΗ

ΠΟΤΕ μην επιβαίνετε σε ένα αυτοκίνητο σε κίνηση, με ανακλινόμενο το κάθισμα.

Αν επιβαίνετε με ανακλινόμενο το κάθισμα αυξάνεται τις πιθανότητες σοβαρών ή θανάσιμων τραυματισμών σε περίπτωση σύγκρουσης ή ξαφνικού σταματήματος.

Οδηγοί και συνεπιβάτες, πρέπει ΠΑΝΤΑ να κάθονται καλά στα καθίσματα τους, να είναι σωστά δεμένοι, και οι πλάτες των καθισμάτων να βρίσκονται σε όρθια θέση.

Οι ζώνες ασφαλείας πρέπει να ταιριάζουν απόλυτα τους γοφούς και το στήθος σας για να λειτουργήσουν σωστά. Όταν το κάθισμα είναι ανακλινόμενο, η ζώνη ώμου δε μπορεί να κάνει αυτή τη δουλειά, καθώς, δε θα ταιριάζει απόλυτα στο στήθος σας. Αντίθετα, θα είναι μπροστά σας. Κατά τη διάρκεια ενός ατυχήματος, μπορεί να συγκρουστείτε με τη ζώνη ασφαλείας, με αποτέλεσμα τραυματισμό στο λαιμό ή αλλού.

Όσο περισσότερο είναι το κάθισμα ανακλινόμενο, τόσο περισσότερες είναι πιθανότητες να γλιστράνε οι γοφοί του επιβάτη κάτω από τη ζώνη ασφαλείας, ή να χτυπήσει ο επιβάτης τον λαιμό του στη ζώνη ώμου.

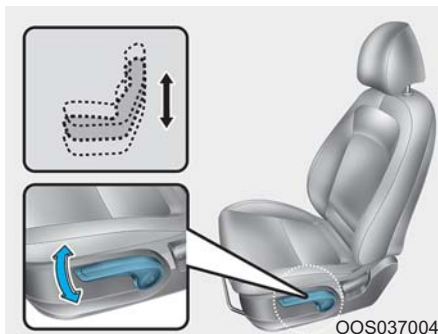

Ύψος καθίσματος (αν έχει τοποθετηθεί)
Για να αλλάξετε το ύψος του καθίσματος:

- Για να χαμηλώσετε το κάθισμα, πιέστε, αρκετές φορές, προς τα κάτω το μοχλό.
- Για να ανυψώσετε το κάθισμα, τραβήξτε, αρκετές φορές, προς τα πάνω το μοχλό.

Ηλεκτρική ρύθμιση



ΠΡΟΕΙΔΟΠΟΙΗΣΗ

Μην επιτρέπετε ΠΟΤΕ παιδιά στο αυτοκίνητο χωρίς επιτήρηση. Τα ηλεκτρικά καθίσματα λειτουργούν όταν ο κινητήρας είναι εκτός λειτουργίας.

ΣΗΜΕΙΩΣΗ

Για να αποφύγετε βλάβη στα καθίσματα:

- Πρέπει πάντα να σταματάτε τη ρύθμιση των καθισμάτων, όταν το κάθισμα έχει ρυθμιστεί όσο πιο μπροστά ή πίσω γίνεται.
- Μη ρυθμίζετε τα καθίσματα περισσότερο από όσο είναι απαραίτητο, όταν ο κινητήρας δεν είναι σε λειτουργία. Αυτό μπορεί να έχει ως αποτέλεσμα περιττή εξάντληση της μπαταρίας.
- Μη χρησιμοποιείτε δύο ή περισσότερα καθίσματα την ίδια στιγμή. Αυτό μπορεί να έχει ως αποτέλεσμα ηλεκτρική βλάβη.

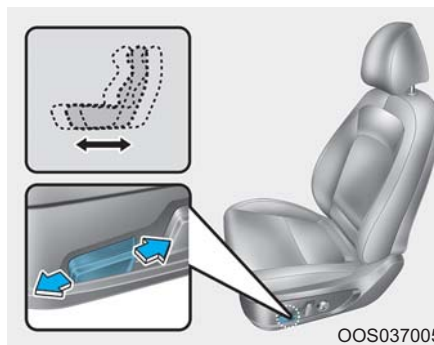

Ρύθμιση καθίσματος εμπρός και πίσω

Για να μετακινήσετε το κάθισμα προς τα εμπρός ή προς τα πίσω:

1. Πιέστε το διακόπτη ελέγχου προς τα εμπρός ή προς τα πίσω.
2. Απελευθερώστε το διακόπτη όταν το κάθισμα φτάσει στην επιθυμητή θέση.

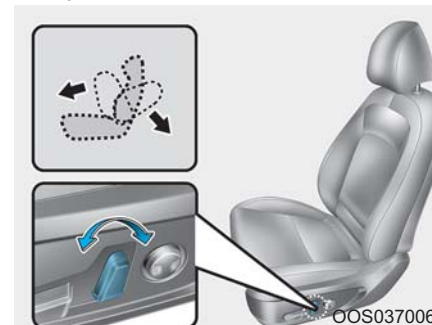

Κλίση πλάτης καθίσματος

Για να ανακλίσετε την πλάτη του καθίσματος:

1. Πιέστε το διακόπτη ελέγχου προς τα εμπρός ή προς τα πίσω.
2. Απελευθερώστε το διακόπτη όταν το κάθισμα φτάσει στην επιθυμητή θέση.

Ανακλινόμενο κάθισμα

Αν κάθεστε σε ένα κάθισμα σε ανακλινόμενη θέση, ενώ το αυτοκίνητο κινείται, μπορεί να είναι επικίνδυνο. Ακόμα και αν είστε δεμένοι, οι προστασίες του συστήματος συγκράτησης, (ζώνες ασφαλείας και/ή αερόσακοι) μειώνονται σημαντικά αν ανακλίνετε το κάθισμα σας.



ΠΡΟΕΙΔΟΠΟΙΗΣΗ

ΠΟΤΕ μην επιβαίνετε σε ένα αυτοκίνητο σε κίνηση, με ανακλινόμενο το κάθισμα.

Αν επιβαίνετε με ανακλινόμενο το κάθισμα αυξάνεται τις πιθανότητες σοβαρών ή θανάσιμων τραυματισμών σε περίπτωση σύγκρουσης ή ξαφνικού σταματήματος.

Οδηγοί και συνεπιβάτες, πρέπει ΠΑΝΤΑ να κάθονται καλά στα καθίσματα τους, να είναι σωστά δεμένοι, και οι πλάτες των καθισμάτων να βρίσκονται σε όρθια θέση.

Οι ζώνες ασφαλείας πρέπει να ταιριάζουν απόλυτα στους γοφούς και το στήθος σας για να λειτουργήσουν σωστά. Όταν το κάθισμα είναι ανακλινόμενο, η ζώνη ώμου δε μπορεί να κάνει αυτή τη δουλειά, καθώς, δε θα ταιριάζει απόλυτα στο στήθος σας.

Αντίθετα, θα είναι μπροστά σας. Κατά τη διάρκεια ενός ατυχήματος, μπορεί να συγκρουστείτε με τη ζώνη ασφαλείας, με αποτέλεσμα τραυματισμό στο λαιμό ή αλλού.

Όσο περισσότερο είναι το κάθισμα ανακλινόμενο, τόσο περισσότερες είναι πιθανότητες να γλυστράνε οι γοφοί του επιβάτη κάτω από τη ζώνη ασφαλείας, ή να χτυπήσει ο επιβάτης τον λαιμό του στη ζώνη ώμου.

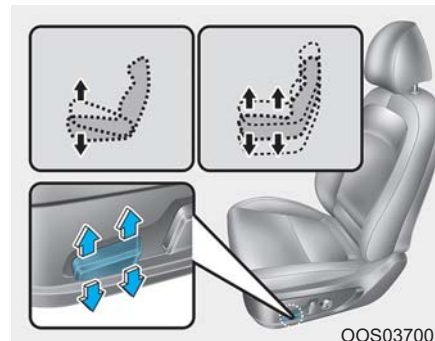

Ύψος καθίσματος (αν έχει τοποθετηθεί)

Για να αλλάξετε το ύψος του καθίσματος:

1. Πιέστε το μπροστά τμήμα του διακόπτη για να ανυψώσετε ή το πίσω μέρος του διακόπτη για να χαμηλώσετε το μπροστά μέρος του καθίσματος.
 - Πιέστε το πίσω τμήμα του διακόπτη για να ανυψώσετε ή το πίσω μέρος του διακόπτη για να χαμηλώσετε το ύψος του καθίσματος.
2. Απελευθερώστε το διακόπτη όταν το κάθισμα φτάσει στην επιθυμητή θέση.

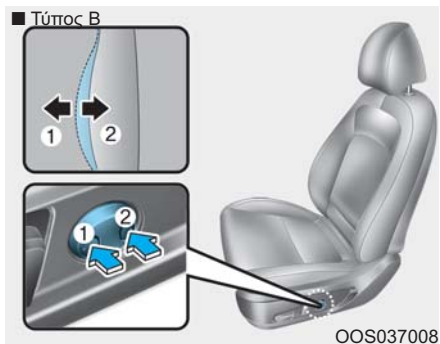
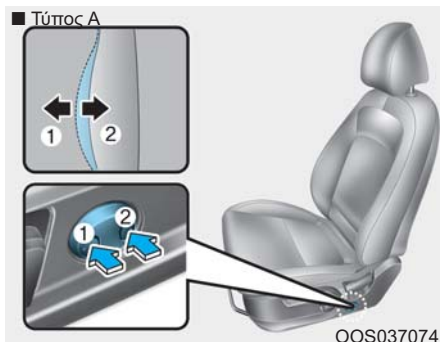

Οσφυϊκή υποστήριξη (για το κάθισμα του οδηγού, αν έχει τοποθετηθεί)

- Η οσφυϊκή υποστήριξη μπορεί να ρυθμιστεί πατώντας το διακόπτη οσφυϊκής υποστήριξης.
- Πιέστε το μπροστά τμήμα του διακόπτη (1) για να αυξήσετε την υποστήριξη ή το πίσω μέρος του διακόπτη (2) για να μειώσετε την υποστήριξη.

Θήκη πλάτης καθίσματος (αν είναι εξοπλισμένη)

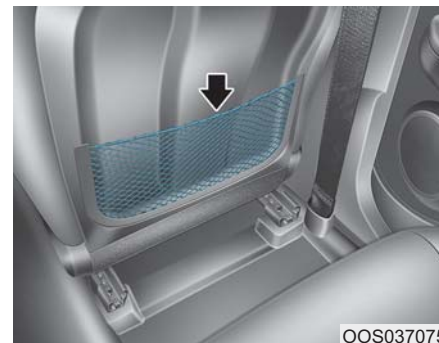

Η θήκη πλάτης καθίσματος είναι τοποθετημένη στο πίσω μέρος των μπροστά καθισμάτων.

ΠΡΟΣΟΧΗ

Μην τοποθετείτε βαριά ή αιχμηρά αντικείμενα στις θήκες της πλάτης των καθισμάτων. Σε ένα ατύχημα μπορεί να ξεφύγουν από τις θήκες και να τραυματίσουν τους επιβάτες του αυτοκινήτου.

Πίσω καθίσματα

Αναδίπλωση πίσω καθίσματος

Οι πλάτες των πίσω καθισμάτων μπορούν να διπλωθούν για να δεχθούν τη μεταφορά μεγάλου μήκους αντικειμένων ή για να αυξηθεί η χωρητικότητα των αποσκευών στο αυτοκίνητο.

ΠΡΟΕΙΔΟΠΟΙΗΣΗ

- Μην αφήνετε τους επιβάτες να κάθονται πάνω στη διπλωμένη πλάτη του καθίσματος όταν το αυτοκίνητο κινείται, γιατί δεν είναι ο σωστός τρόπος καθίσματος και δεν μπορούν να χρησιμοποιηθούν οι ζώνες ασφαλείας, με αποτέλεσμα σοβαρό ή θανατηφόρο τραυματισμό σε περίπτωση ατυχήματος ή σε ξαφνικό σταμάτημα.
- Αντικείμενα που μεταφέρονται στη διπλωμένη πλάτη καθίσματος δε πρέπει να εκτείνονται πιο ψηλά από το επάνω μέρος της πλάτης των εμπρός καθισμάτων.

Κάτι τέτοιο θα επέτρεπε στο φορτίο να γλιστρήσει προς τα εμπρός και να προκαλέσει τραυματισμό ή ζημιά σε ένα απότομο φρενάρισμα.

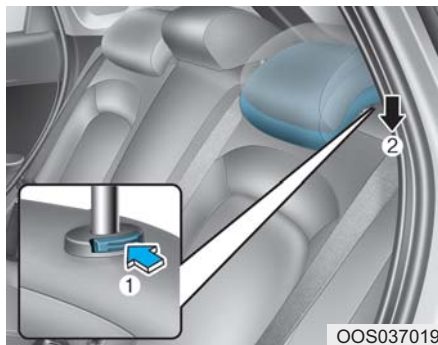

3. Τοποθετείστε τη ζώνη ασφαλείας προς την εξωτερική πλευρά της θέσης πριν αναδιπλώσετε την πλάτη του καθίσματος, για να αποφύγετε την παρεμβολή της ζώνης με την πλάτη του καθίσματος.

Για να αναδιπλώσετε τις πλάτες του πίσω καθίσματος:

1. Ρυθμίστε την πλάτη του εμπρός καθίσματος σε όρθια θέση και αν είναι απαραίτητο, σπρώξτε το εμπρός κάθισμα προς τα εμπρός.
2. Χαμηλώστε τα πίσω προσκέφαλα στη χαμηλότερη θέση.

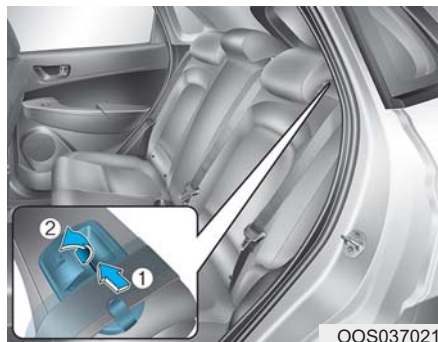

OOS037021



OOS037023

4. Σηκώστε το μπροστά μέρος του μοχλού αναδίπλωσης της πλάτης καθίσματος (1), μετά αναδιπλώστε το κάθισμα προς το μπροστά μέρος του αυτοκινήτου.

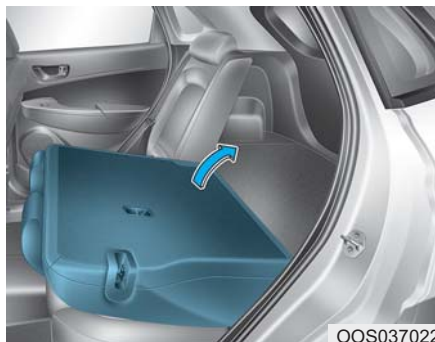

OOS037022

5. Για να χρησιμοποιήσετε το πίσω κάθισμα, ανασηκώστε και σπρώξτε τη πλάτη του καθίσματος, προς τα πίσω, σηκώνοντας, το μπροστά μέρος του μοχλού αναδίπλωσης. Σπρώξτε τη πλάτη του καθίσματος σταθερά ώσπου να κάνει κλικ. Βεβαιωθείτε ότι έχει κλειδώσει στη θέση της. Τοποθετήστε τη ζώνη στον οδηγό.

⚠ ΠΡΟΕΙΔΟΠΟΙΗΣΗ

Όταν επαναφέρετε την πλάτη του πίσω καθίσματος στην όρθια θέση της, κρατήστε τη και επαναφέρετε τη σιγά σιγά. Βεβαιωθείτε ότι η πλάτη του καθίσματος είναι πλήρως ασφαλισμένη στην όρθια θέση πιέζοντάς τη στο επάνω μέρος. Σε ένα ατύχημα ή απότομο φρενάρισμα, το κάθισμα μπορεί να διπλώσει προς τα κάτω και να επιτρέψει την είσοδο του φορτίου στο χώρο των επιβατών έχοντας ως αποτέλεσμα την πρόκληση σοβαρού ή θανάσιμου τραυματισμού.

⚠ ΠΡΟΕΙΔΟΠΟΙΗΣΗ

Μην τοποθετείτε αντικείμενα στα πίσω καθίσματα, γιατί δεν μπορούν να ασφαλιστούν και σε περίπτωση σύγκρουσης, υπάρχει κίνδυνος να χτυπήσουν τους επιβάτες με αποτέλεσμα σοβαρό τραυματισμό ή θάνατο.

⚠ ΠΡΟΕΙΔΟΠΟΙΗΣΗ

Βεβαιωθείτε ότι ο κινητήρας είναι σβησμένος, ο επιλογέας ταχυτήτων στη θέση P (Park) και το χειρόφρενο έχει εφαρμοστεί με ασφάλεια, όποτε φορτώνετε ή ξεφορτώνετε φορτίο. Αν δεν ακολουθήσετε αυτά τα βήματα, μπορεί να μετακινηθεί το αυτοκίνητο αν ο επιλογέας ταχυτήτων μετακινηθεί ακούσια σε άλλη θέση.

⚠ ΠΡΟΣΟΧΗ

- Να είστε προσεκτικοί όταν φορτώνετε μέσω των πίσω καθισμάτων, για να αποφύγετε κάποια ζημιά στο εσωτερικό του αυτοκινήτου
- Όταν φορτώνετε φορτίο, μέσω των πίσω καθισμάτων, βεβαιωθείτε ότι το φορτίο είναι σωστά ασφαλισμένο για να αποφύγετε τη μετακίνηση του ενώ οδηγείτε.

⚠ ΠΡΟΕΙΔΟΠΟΙΗΣΗ

Το φορτίο πρέπει πάντα να είναι ασφαλισμένο για να αποφύγετε να πεταχτεί έξω από το αυτοκίνητο σε περίπτωση σύγκρουσης και να προκληθεί τραυματισμός στους επιβαίνοντες. Μη τοποθετήσετε αντικείμενα στα πίσω καθίσματα καθώς δεν μπορούν να ασφαλιστούν σωστά και μπορεί να χτυπήσουν τους επιβαίνοντες στα μπροστά καθίσματα, σε περίπτωση σύγκρουσης.

Υποβραχιόνιο (αν έχει τοποθετηθεί)

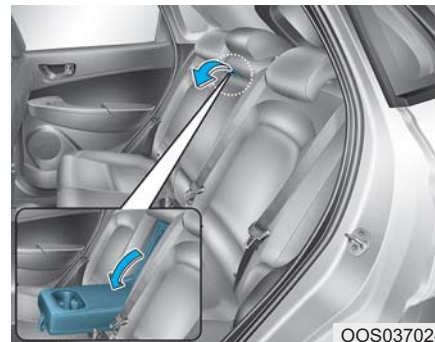

OOS037024

Το υποβραχιόνιο βρίσκεται στο κέντρο του πίσω καθίσματος. Κατεβάστε το υποβραχιόνιο από τη πλάτη του καθίσματος για να το χρησιμοποιήσετε.

Προσκέφαλο

Τα μπροστά και πίσω καθίσματα του αυτοκινήτου έχουν ρυθμιζόμενα προσκέφαλα. Τα προσκέφαλα παρέχουν άνεση στους επιβαίνοντες, αλλά πιο σημαντικό είναι ότι είναι σχεδιασμένα για να βοηθούν στην προστασία των επιβατών από τραυματισμούς του αυχένα και της σπονδυλικής στήλης σε ένα ατύχημα, ειδικά σε μια σύγκρουση από πίσω.

⚠ ΠΡΟΕΙΔΟΠΟΙΗΣΗ

Για να μειώσετε τον κίνδυνο σοβαρού τραυματισμού ή θανάτου, σε περίπτωση ατυχήματος, λάβετε τις παρακάτω προφυλάξεις, όταν ρυθμίζετε τα προσκέφαλα:

- Ρυθμίζετε πάντα τα προσκέφαλα όλων των επιβατών ΠΡΙΝ εκκινήσετε το αυτοκίνητο.
- Μην επιτρέπεται ΠΟΤΕ σε κάποιον να κάθεται σε μια θέση με το προσκέφαλο αφαιρεμένο.

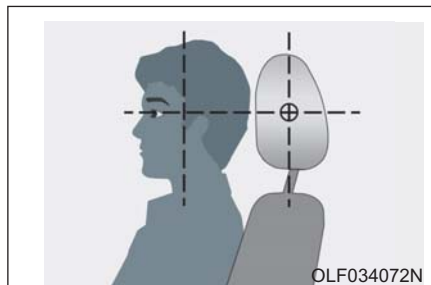

- Ρυθμίστε τα προσκέφαλα, ώστε το μέσο τους να είναι στο ίδιο ύψος με το πάνω μέρος των ματιών σας.
- Μη ρυθμίζετε ΠΟΤΕ το ύψος του προσκέφαλου του οδηγού όταν το αυτοκίνητο βρίσκεται σε κίνηση.
- Ρυθμίστε το προσκέφαλο όσο πιο κοντά γίνεται στο κεφάλι του επιβάτη. Μη χρησιμοποιείτε μαξιλάρι που κρατάει το σώμα μακριά από την πλάτη του καθίσματος.
- Σιγουρευτείτε ότι το προσκέφαλο έχει εφαρμόσει στη θέση του, αφού το ρυθμίσετε.

ΣΗΜΕΙΩΣΗ

Για να αποφύγετε ζημιά, ΠΟΤΕ μη χτυπάτε ή τραβάτε τα προσκέφαλα.



ΠΡΟΣΟΧΗ

Όταν δεν υπάρχουν επιβαίνοντες στα πίσω καθίσματα, ρυθμίστε το ύψος του προσκέφαλου στη χαμηλότερη θέση. Το προσκέφαλο του πίσω καθίσματος μπορεί να μειώσει την ορατότητα στην πίσω περιοχή.

Προσκέφαλα εμπρός καθισμάτων

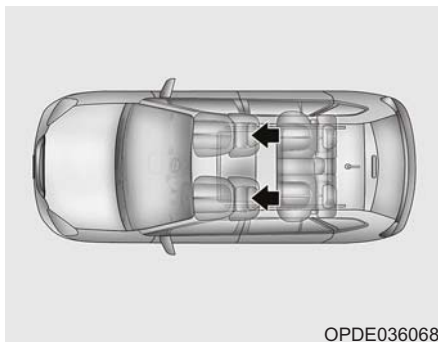

Τα καθίσματα του οδηγού και του συνοδηγού, είναι εξοπλισμένα με ένα προσκέφαλο για την ασφάλεια και την άνεση των επιβατών.

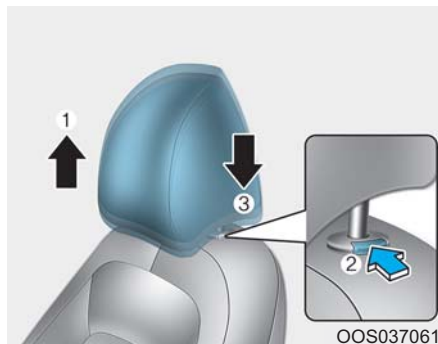

Ρύθμιση του ύψους επάνω και κάτω

Για να ανεβάσετε το προσκέφαλο:

1. Τραβήξτε το προς τα πάνω στην επιθυμητή θέση (1).

Για να χαμηλώσετε το προσκέφαλο:

1. Πιέστε και κρατήστε πατημένο το πλήκτρο απελευθέρωσης (2) στο στήριγμα του προσκέφαλου
2. Χαμηλώστε το προσκέφαλο στην επιθυμητή θέση (3).

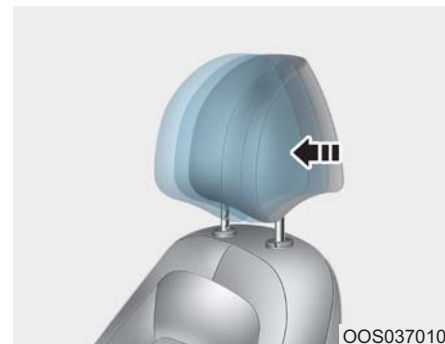

Ρύθμιση εμπρός και πίσω (αν έχει τοποθετηθεί)

Το προσκέφαλο μπορεί να ρυθμιστεί μπροστά σε 3 διαφορετικές θέσεις, τραβώντας το στο επιθυμητό άγκιστρο. Για να ρυθμίσετε το προσκέφαλο στην μακρύτερη πίσω θέση του, τραβήξτε το τελείως μπροστά και απελευθερώστε το.



ΣΗΜΕΙΩΣΗ

Αν ανακλίνετε τη πλάτη του καθίσματος προς τα μπροστά με το προσκέφαλο και το μαξιλάρι καθίσματος ανυψωμένα, μπορεί να έρθει σε επαφή με το σκιάδιο ή άλλα εξαρτήματα του αυτοκινήτου

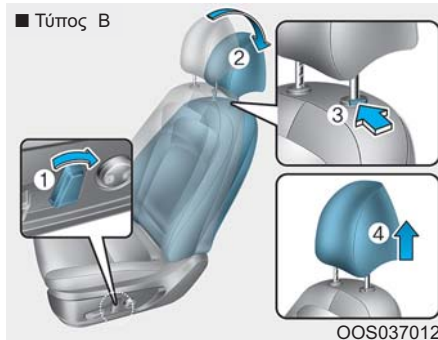
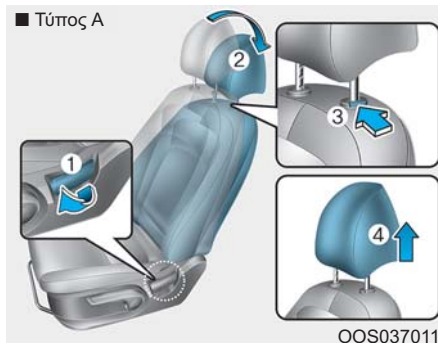

Αφαίρεση/Επανεγκατάσταση

Για να αφαιρέσετε το προσκέφαλο:

1. Ανακλίνετε τη πλάτη του καθίσματος (2) με το μοχλό ανάκλισης (1).

2. Σηκώστε το προσκέφαλο όσο πιο ψηλά πηγαίνει.
3. Πιέστε το πλήκτρο απελευθέρωσης του προσκέφαλου (3) ενώ τραβάτε προς τα πάνω το προσκέφαλο (4).

⚠ ΠΡΟΕΙΔΟΠΟΙΗΣΗ

Μην επιτρέπετε ΠΟΤΕ σε κάποιον να επιβαίνει σε ένα κάθισμα, ενώ έχει αφαιρεθεί το προσκέφαλο.

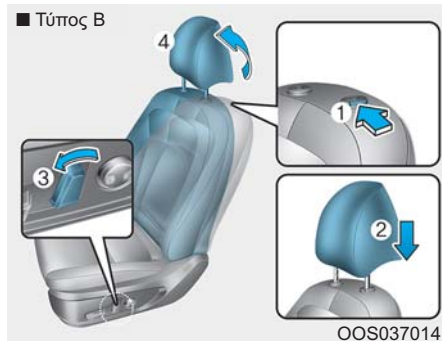
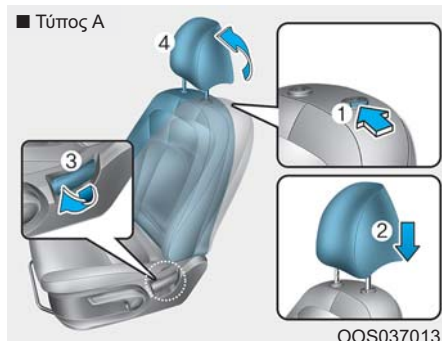

Για να επανεγκαταστήσετε το προσκέφαλο:

1. Ανακλίνετε τη πλάτη καθίσματος.

2. Βάλτε τις μπάρες του προσκέφαλου (2) στις τρύπες, ενώ πατάτε το πλήκτρο απελευθέρωσης. (1).
3. Ρυθμίστε το προσκέφαλο στο κατάλληλο ύψος.
4. Ανακλίνετε την πλάτη καθίσματος (4) με το μοχλό ανάκλισης (3).

⚠ ΠΡΟΕΙΔΟΠΟΙΗΣΗ

Βεβαιωθείτε ότι το προσκέφαλο ασφαλίζει στη θέση του αφού το επανεγκαταστήσετε και το προσαρμόσετε σωστά.

Προσκέφαλα πίσω καθισμάτων

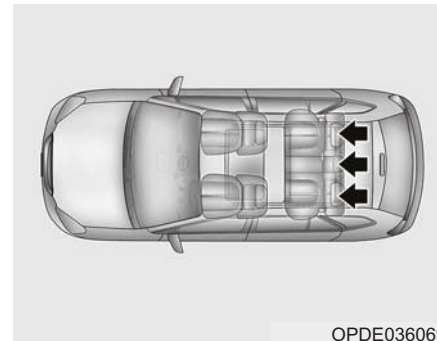

Τα πίσω καθίσματα είναι εξοπλισμένα με ένα προσκέφαλο σε κάθε θέση, για την ασφάλεια και την άνεση του επιβάτη.

⚠️ ΠΡΟΣΟΧΗ

- Ρυθμίστε τα προσκέφαλα έτσι ώστε η μέση του προσκέφαλου να βρίσκεται στο ίδιο ύψος με το ύψος της κορυφής των ματιών.

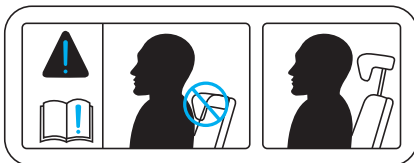

- Όταν κάθεστε στο πίσω κάθισμα, μην ρυθμίζετε το ύψος του προσκέφαλου στο χαμηλότερο του σημείο.

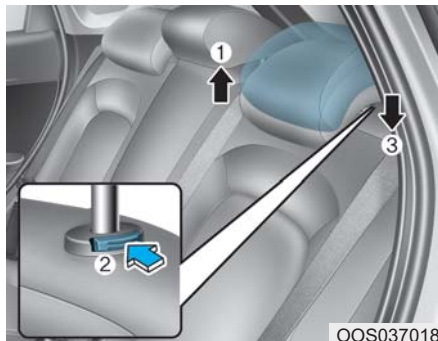

OOS037018

Ρύθμιση του ύψους επάνω και κάτω

Για να ανεβάσετε το προσκέφαλο:

1. Τραβήξτε το προς τα πάνω στην επιθυμητή θέση (1).

Για να χαμηλώσετε το προσκέφαλο:

1. Πιέστε και κρατήστε πατημένο το πλήκτρο απελευθέρωσης (2) στο στήριγμα του προσκέφαλου
2. Χαμηλώστε το προσκέφαλο στην επιθυμητή θέση (3).

Θέρμανση καθισμάτων και αεριζόμενα καθίσματα

Μπροστά θέρμανση καθισμάτων (αν έχει τοποθετηθεί)

Η θέρμανση καθισμάτων παρέχεται για να ζεσταίνει τα καθίσματα κατά τη διάρκεια κρύου καιρού.

⚠️ ΠΡΟΕΙΔΟΠΟΙΗΣΗ

Η θέρμανση καθισμάτων μπορεί να προκαλέσει σοβαρό κάψιμο, ακόμα και σε χαμηλές θερμοκρασίες και ιδιαίτερα αν χρησιμοποιείται για μεγάλες χρονικές περιόδους

Οι επιβάτες πρέπει να μπορούν να αισθανθούν αν το κάθισμα τους παραζεσταίνεται, ώστε να μπορούν να το απενεργοποιήσουν αν χρειάζεται.

Άνθρωποι που δεν μπορούν να ανιχνεύσουν αλλαγή θερμοκρασίας ή πόνο στο δέρμα πρέπει να έχουν ιδιαίτερη προσοχή, ειδικά στις παρακάτω κατηγορίες επιβατών:

- Βρέφη, παιδιά, ηλικιωμένοι ή άτομα με αναπηρία, ασθενείς που βγαίνουν από το νοσοκομείο.

- Άτομα με ευαίσθητο δέρμα ή άτομα που παθαίνουν εύκολα έγκαυμα.
- Κουρασμένα άτομα.
- Άτομα υπό την επήρεια μέθης.
- Άτομα που λαμβάνουν φάρμακα τα οποία μπορούν να προκαλέσουν υπνηλία ή νύστα.



ΠΡΟΕΙΔΟΠΟΙΗΣΗ

Μη τοποθετείτε ΠΟΤΕ οτιδήποτε στο κάθισμα που μονώνει ενάντια στη ζέστη, ενώ η θέρμανση καθισμάτων λειτουργεί, όπως μια κουβέρτα ή ένα μαξιλάρι καθίσματος. Αυτό μπορεί να έχει ως αποτέλεσμα, την υπερθέρμανση της θέρμανσης καθίσματος και να προκληθεί κάψιμο ή ζημιά στο κάθισμα.

ΣΗΜΕΙΩΣΗ

Για να αποφύγετε ζημιά στη θέρμανση καθισμάτων και στα καθίσματα:

- Ποτέ μη χρησιμοποιείτε διαλύτες όπως, διαλυτικό χρωμάτων, βεζόλιο, οινόπνευμα ή βενζίνη για

να καθαρίσετε τα καθίσματα.

- Μη τοποθετείτε βαριά ή κοφτερά αντικείμενα στα καθίσματα που είναι εξοπλισμένα με θέρμανση καθισμάτων.
- Μην αλλάζετε το κάλυμμα του καθίσματος. Μπορεί να προκληθεί ζημιά στη θέρμανση καθισμάτων.

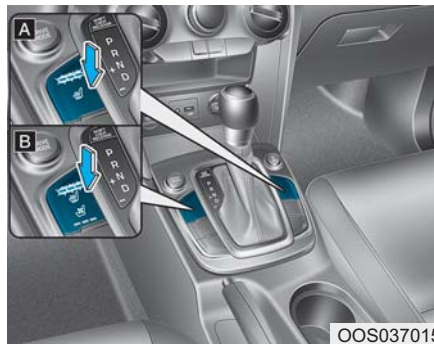

[A] : Τύπος Α, [B] : Τύπος Β

Ενώ ο κινητήρας είναι αναμμένος, πιέστε καθέναν από τους δύο διακόπτες για να θερμάνετε το κάθισμα του οδηγού ή το κάθισμα του συνοδηγού. Όταν ο καιρός είναι ήπιος ή σε συνθήκες που δεν χρειάζεται η θέρμανση

των καθισμάτων, θα πρέπει οι διακόπτες να είναι στη θέση OFF.

- Κάθε φορά που πιέζετε τον διακόπτη, η θερμοκρασία της θέσης αλλάζει με την ακόλουθη σειρά:



- Όταν πιέζετε τον διακόπτη για περισσότερο από 1.5 δευτερόλεπτα, με τη θέρμανση καθισμάτων σε λειτουργία, η θέρμανση καθισμάτων θα απενεργοποιηθεί.
- Η θέρμανση καθισμάτων είναι ως προεπιλογή στην θέση OFF, όταν ο διακόπτης ανάφλεξης είναι στη θέση ON.



Πληροφορία

Με τον διακόπτη θέρμανσης καθισμάτων στην θέση ON, το σύστημα θέρμανσης στο κάθισμα, κλείνει ή ανοίγει αυτόματα, ανάλογα με την θερμοκρασία καθίσματος.

Μπροστά αεριζόμενο κάθισμα (αν έχει τοποθετηθεί)



Τα αεριζόμενα καθίσματα παρέχονται για να δροσίζουν τα μπροστά καθίσματα, φυσώντας αέρα από μικρές τρύπες εξαερισμού, στην επιφάνεια των μαξιλαριών των καθισμάτων και των πλατών των καθισμάτων.

Όταν η λειτουργία του αερισμού καθίσματος δε χρειάζεται, κρατήστε τους διακόπτες στη θέση OFF.

Καθώς ο κινητήρας είναι σε λειτουργία, πιέστε το διακόπτη για να δροσίσετε το κάθισμα του οδηγού ή του συνοδηγού (αν έχει τοποθετηθεί)

- Κάθε φορά που πιέζετε τον διακόπτη, η θερμοκρασία της θέσης αλλάζει με την ακόλουθη σειρά:

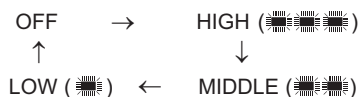

- Όταν πιέζετε τον διακόπτη για περισσότερο από 1.5 δευτερόλεπτα, με τη θέρμανση καθισμάτων σε λειτουργία, η θέρμανση καθισμάτων θα απενεργοποιηθεί.
- Η θέρμανση καθισμάτων είναι ως προεπιλογή στην θέση OFF, όταν ο διακόπτης ανάφλεξης είναι στη θέση ON.

ΣΗΜΕΙΩΣΗ

Για να αποφύγετε βλάβη στο αεριζόμενο κάθισμα:

- Χρησιμοποιήστε τον αεριζόμενο MONO όταν το σύστημα ελέγχου κλίματος είναι ενεργοποιημένο. Αν χρησιμοποιείτε το αεριζόμενο κάθισμα για παρατεταμένες χρονικές περιόδους με το σύστημα ελέγχου κλίματος απενεργοποι-

ημένο, μπορεί να προκληθεί δυσλειτουργία στο αεριζόμενο κάθισμα.

- Μη χρησιμοποιείτε ποτέ ένα διαλύτη, όπως διαλυτικό βαφής, βενζίνη ή οινόπνευμα για τον καθαρισμό των καθισμάτων.
- Αποφύγετε να χύνετε υγρά στην επιφάνεια του μπροστά καθισμάτων και των πλατών καθισμάτων. Μπορεί να μπλοκάρουν οι τρύπες εξαερισμού και να μη λειτουργούν κανονικά.
- Μη τοποθετήσετε υλικά όπως πλαστικές σακούλες ή εφημερίδες κάτω από τα καθίσματα. Μπορεί να μπλοκάρουν την εισαγωγή αέρα και να μην λειτουργούν σωστά οι αεραγωγοί.
- Μην αλλάξετε τα καλύμματα των καθισμάτων. Μπορεί να προκληθεί ζημιά στο αεριζόμενο κάθισμα.
- Αν οι αεραγωγοί δε λειτουργούν, επανεκκινήστε το αυτοκίνητο. Αν δεν υπάρχει αλλαγή, σας συνιστούμε να ελέγξετε το αυτοκίνητο σας σε έναν Εξουσιοδοτημένο Επισκευαστή HYUNDAI.

ΖΩΝΕΣ ΑΣΦΑΛΕΙΑΣ

Σε αυτό το τμήμα περιγράφεται πως να χρησιμοποιείτε τις ζώνες ασφαλείας σωστά. Επίσης περιγράφει ορισμένα από τα πράγματα που δε πρέπει να κάνετε όταν χρησιμοποιείτε ζώνες ασφαλείας.

Προληπτικά μέτρα ασφαλείας, ζωνών ασφαλείας

Πρέπει πάντα να δένετε τη ζώνη ασφαλείας σας και να σιγουρεύεστε ότι όλοι οι επιβάτες έχουν δέσει τις δικές τους ζώνες ασφαλείας, πριν ξεκινήσετε το ταξίδι. Οι αερόσακοι είναι σχεδιασμένοι να συμπληρώνουν τη ζώνη ασφαλείας ως μια επιπρόσθετη συσκευή ασφαλείας, αλλά δε την αντικαθιστούν. Στις περισσότερες χώρες είναι υποχρεωτικό να φοράνε τις ζώνες ασφαλείας, όλοι οι επιβαίνοντες ενός αυτοκινήτου.



ΠΡΟΕΙΔΟΠΟΙΗΣΗ

Οι ζώνες ασφαλείας πρέπει να χρησιμοποιούνται από **ΟΛΟΥΣ** τους επιβάτες, όποτε κινείται το αυτοκίνητο. Πάρτε τις παρακάτω προφυλάξεις όταν ρυθμίζετε και φοράτε τις ζώνες ασφαλείας:

- **ΠΑΝΤΑ** να δένετε κατάλληλα τα παιδιά κάτω από 13 ετών, στα πίσω καθίσματα.
- **ΠΟΤΕ** μην επιτρέπεται σε παιδιά να κάθονται στο κάθισμα του συνοδηγού, εκτός αν έχετε απενεργοποιήσει τον αερόσακο. Αν ένα παιδί πρέπει να καθίσει στο μπροστά κάθισμα, μετακινήστε το κάθισμα όσο το δυνατόν πιο πίσω και δέστε το παιδί κατάλληλα στο κάθισμα.
- **ΠΟΤΕ** μην επιτρέπεται να κάθεσαι στα πόδια ενός επιβάτη ένα βρέφος ή παιδί.
- **ΠΟΤΕ** μη κάθεστε με την πλάτη του καθίσματος σε ανάκλιση ενώ το αυτοκίνητο κινείται.
- Μη φοράτε τον ιμάντα ώμου κάτω από το μπράτσο σας ή

πίσω από τη πλάτη.

- Ποτέ μη φοράτε τη ζώνη πάνω από εύθραυστα αντικείμενα. Αν υπάρχει ένα απότομο σταμάτημα ή σύγκρουση, η ζώνη ασφαλείας μπορεί να το καταστρέψει.
- Μην χρησιμοποιείτε τη ζώνη αν είναι στριμμένη. Μια στριμμένη ζώνη δε θα σας προστατέψει σωστά, σε περίπτωση ατυχήματος.
- Μη χρησιμοποιείτε μια ζώνη αν οι ιμάντες ή το υλικό είναι κατεστραμμένα.
- Μη βάζετε τη ζώνη σε πόρτες από άλλα καθίσματα.
- **ΠΟΤΕ** μη λύνετε τη ζώνη, ενώ οδηγείτε. Μπορεί να προκληθεί απώλεια ελέγχου του αυτοκινήτου με αποτέλεσμα ατύχημα.
- Σιγουρευτείτε ότι δεν παρεμβαίνει κάτι στην πόρπη με το μηχανισμό κουμπώματος του καθίσματος. Αυτό μπορεί να έχει ως αποτέλεσμα να μην δεθεί με ασφάλεια η ζώνη.

- Δεν πρέπει να γίνονται μετατροπές ή προσθήκες από το χρήστη οι οποίες είτε θα εμποδίσουν τις συσκευές ρύθμισης ζωνών ασφαλείας να λειτουργήσουν, ώστε να εξαλειφθεί τυχόν χαλάρωμα ή θα εμποδίσουν το συγκρότημα της ζώνης ασφαλείας να ρυθμιστεί, ώστε να εξαλειφθεί τυχόν χαλάρωμα.



ΠΡΟΕΙΔΟΠΟΙΗΣΗ

Κατεστραμμένες ζώνες ασφαλείας και εξαρτήματα δεν θα λειτουργήσουν σωστά. Αντικαθιστάτε πάντα:

- Ξεφτισμένους, μολυσμένους, ή κατεστραμμένους ιμάντες.
- Κατεστραμμένους μηχανισμούς.
- Ολόκληρο το σύστημα ζώνης ασφαλείας, αφού έχει φορεθεί σε ένα ατύχημα, ακόμα και αν η ζημιά στον ιμάντα ή στο σύστημα δεν είναι εμφανής.

Προειδοποιητική λυχνία ζώνης ασφαλείας

Προειδοποίηση ζώνης ασφαλείας



OAM032161L

Προειδοποίηση ζώνης ασφαλείας οδηγού

Ως υπενθύμιση για τον οδηγό, η προειδοποιητική λυχνία ζώνης ασφαλείας αναβοσβήνει για περίπου 6 δευτερόλεπτα κάθε φορά που γυρίζετε το διακόπτη ανάφλεξης στη θέση ON, ανεξάρτητα από το αν έχετε δέσει τη ζώνη ασφαλείας.

Αν η ζώνη ασφαλείας του οδηγού δεν είναι δεμένη αφού ο διακόπτης ανάφλεξης είναι στη θέση ON, η προει-

δοποιητική λυχνία ζώνης ασφαλείας θα αναβοσβήνει ώσπου να τη δέσετε.

Αν ξεκινήσετε να οδηγείτε χωρίς να δέσετε τη ζώνη ασφαλείας ή τη λύσετε ενώ οδηγείτε με λιγότερο από 20χλμ/ώρα, η αντίστοιχη προειδοποιητική λυχνία θα συνεχίσει να ανάβει, ώσπου να δέσετε τη ζώνη ασφαλείας.

Αν συνεχίσετε να οδηγείτε χωρίς να δέσετε τη ζώνη ασφαλείας ή τη λύσετε ενώ οδηγείτε με περισσότερο από 20χλμ/ώρα, το προειδοποιητικό καμπανάκι θα ακουστεί για περίπου 100 δευτερόλεπτα και θα αρχίσει να αναβοσβήνει η αντίστοιχη προειδοποιητική λυχνία.



Προειδοποίηση ζώνης ασφαλείας συνοδηγού

Ως υπενθύμιση για τον συνοδηγό, η προειδοποιητική λυχνία ζώνης ασφαλείας αναβοσβήνει για περίπου 6 δευτερόλεπτα κάθε φορά που γυρίζετε το διακόπτη ανάφλεξης στη θέση ON, ανεξάρτητα από το αν έχετε δέσει τη ζώνη ασφαλείας.

Αν η ζώνη ασφαλείας του συνοδηγού δεν είναι δεμένη αφού ο διακόπτης ανάφλεξης είναι στη θέση ON, η προειδοποιητική λυχνία ζώνης ασφαλείας θα αναβοσβήνει ώσπου να τη δέσετε.

Αν ξεκινήσετε να οδηγείτε χωρίς να δέσετε τη ζώνη ασφαλείας ή τη λύσετε ενώ οδηγείτε με λιγότερο από 20χλμ/ώρα, η αντίστοιχη προειδοποιητική λυχνία θα συνεχίσει να ανάβει, ώσπου να δέσετε τη ζώνη ασφαλείας.

Αν συνεχίσετε να οδηγείτε χωρίς να δέσετε τη ζώνη ασφαλείας ή τη λύσετε ενώ οδηγείτε με περισσότερο από 20χλμ/ώρα, το προειδοποιητικό καμπανάκι θα ακουστεί για περίπου 100 δευτερόλεπτα και θα αρχίσει να αναβοσβήνει η αντίστοιχη προειδοποιητική λυχνία.

! ΠΡΟΕΙΔΟΠΟΙΗΣΗ

Αν κάθεστε με ακατάλληλο τρόπο επηρεάζεται δυσμενώς το προειδοποιητικό σύστημα του συνοδηγού. Είναι σημαντικό για τον οδηγό να ενημερώνει τον επιβάτη για τον σωστό τρόπο καθίσματος, σύμφωνα με τις οδηγίες που υπάρχουν σε αυτό το εγχειρίδιο.

i Πληροφορία

- Μπορείτε να βρείτε την προειδοποιητική λυχνία ζώνης ασφαλείας συνοδηγού στην κεντρική κονσόλα του ταμπλό.
- Παρόλο που το κάθισμα του συνοδηγού δεν είναι κατειλημμένο, η προειδοποιητική λυχνία ζώνης ασφαλείας θα αναβοσβήνει ή θα ανάψει για 6 δευτερόλεπτα.
- Η προειδοποίηση για τη ζώνη ασφαλείας του συνοδηγού μπορεί να λειτουργήσει αν τοποθετηθούν αποσκευές στο κάθισμα του συνοδηγού.

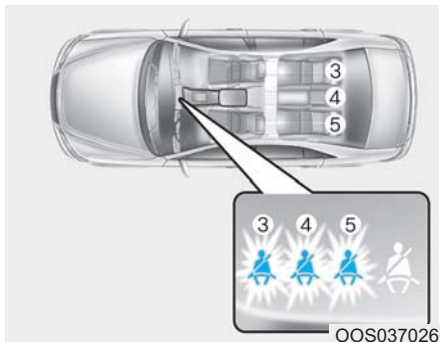

Προειδοποίηση ζώνης ασφαλείας πίσω επιβατών

Ως υπενθύμιση για τον συνοδηγό, η προειδοποιητική λυχνία ζώνης ασφαλείας αναβοσβήνει για περίπου 6 δευτερόλεπτα κάθε φορά που γυρίζετε το διακόπτη ανάφλεξης στη θέση ON, ανεξάρτητα από το αν έχετε δέσει τη ζώνη ασφαλείας.

Έπειτα, η αντίστοιχη προειδοποιητική λυχνία ζώνης ασφαλείας θα ανάψει για περίπου 35 δευτερόλεπτα, αν προκύψει οτιδήποτε από τα παρακάτω:

- Αν οδηγήσετε με περισσότερο από 9χλμ/ώρα με τις πίσω ζώνες ασφαλείας λυμένες.

- Η πίσω ζώνη ασφαλείας λυθεί, ενώ οδηγείτε με λιγότερο από 20 χλμ/ώρα.

Αν η πίσω ζώνη δεθεί, η προειδοποιητική λυχνία θα σβήσει αμέσως.

Αν η πίσω ζώνη ασφαλείας αποσυνδεθεί ενώ οδηγείτε με περισσότερο από 20χλμ/ώρα, η αντίστοιχη προειδοποιητική λυχνία θα αναβοσβήσει και θα ηχήσει το προειδοποιητικό καμπανάκι για 35 δευτερόλεπτα.

Όμως, αν η πίσω ζώνη ασφαλείας τριών σημείων δεθεί και λυθεί δύο φορές μέσα σε 9 δευτερόλεπτα αφότου δέθηκε η ζώνη, η αντίστοιχη προειδοποιητική λυχνία ζώνης ασφαλείας δεν θα λειτουργήσει.

Σύστημα συγκράτησης ζωνών ασφαλείας

Ζώνη τριών σημείων

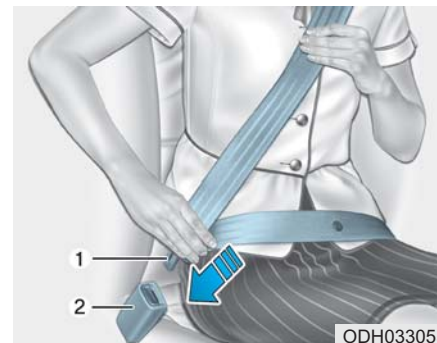

Για να δέσετε τη ζώνη ασφαλείας:

Τραβήξτε την από τη θέση της και ασφαλίστε το μεταλλικό κούμπωμα (1) στην πόρπη (2).

Θα ακούσετε ένα χαρακτηριστικό «κλικ» μόλις ασφαλίσει το κούμπωμα.

Η ζώνη ασφαλείας ρυθμίζεται αυτόματα στο κατάλληλο μήκος, αφού πρώτα ρυθμιστεί με το χέρι ο οριζόντιος ιμάντας εφαρμοστά γύρω από τους γοφούς. Αν σκύψετε προς τα εμπρός αργά και ομαλά, ο ιμάντας θα

μακρύνει επιτρέποντάς σας να κινηθείτε. Αν, όμως, φρενάρετε απότομα ή συγκρουστείτε, τότε η ζώνη ασφαλείας στη θέση της. Θα ασφαλίσει ακόμη και αν επιχειρήσετε να σκύψετε πολύ γρήγορα προς τα εμπρός.

ΣΗΜΕΙΩΣΗ

Αν δεν μπορείτε να τραβήξετε έξω από το τύλιγμα τη ζώνη ασφαλείας, τραβήξτε σταθερά τη ζώνη και αφήστε την. Κατόπιν θα μπορέσετε να τραβήξετε έξω τη ζώνη ομαλά.

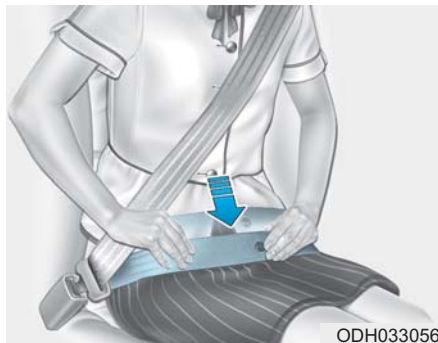

ΠΡΟΕΙΔΟΠΟΙΗΣΗ

Λάθος τοποθέτηση της ζώνης αυξάνει τον κίνδυνο τραυματισμού σε περίπτωση ατυχήματος. Προσέξτε τα παρακάτω όταν προσαρμόζετε τη ζώνη ασφαλείας:

- Θα πρέπει να περνάτε τον οριζόντιο ιμάντα όσο πιο χαμηλά γίνεται και σφιχτά κατά μήκος των γοφών. Με αυτό τον τρόπο τα ισχυρά οστά, θα απορροφήσουν τη δύναμη της σύγκρουσης, μειώνοντας έτσι την πιθανότητα εσωτερικού τραυματισμού.

- Θα πρέπει το ένα χέρι να βρίσκεται επάνω και το άλλο κάτω, όπως φαίνεται στην εικόνα.
- Πάντα να τοποθετείτε το άγκιστρο του διαγώνιου ιμάντα στη κλειδωμένη θέση στο κατάλληλο ύψος.
- Μην τοποθετείτε ποτέ το διαγώνιο ιμάντα γύρω από το λαιμό ή το πρόσωπο.

Ρύθμιση ύψους

Μπορείτε να ρυθμίσετε το ύψος του στηρίγματος του διαγώνιου ιμάντα σε μια από τις 4 θέσεις, για τη μέγιστη άνεση και ασφάλειά σας.

Ο διαγώνιος ιμάντας πρέπει να ρυθμιστεί έτσι ώστε να περνά κατά μήκος του θώρακα και από το μέσο του ώμου που βρίσκεται προς την πόρτα, και ποτέ από το λαιμό.

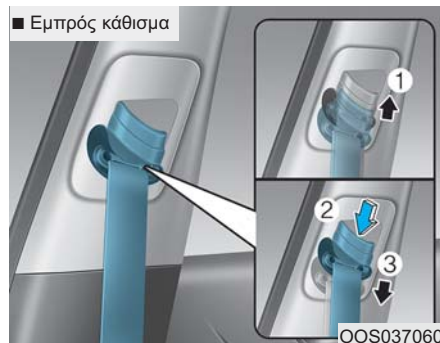

Για να ρυθμίσετε το ύψος της ζώνης ασφαλείας χαμηλώστε ή αυξήστε το ύψος του ρυθμιστή ύψους στην κατάλληλη θέση.

Για να ανυψώσετε τον ρυθμιστή ύψους, τραβήξτε το προς τα επάνω (1). Για να το χαμηλώσετε, πιέστε το προς τα κάτω (3) ενώ πιέζετε το πλήκτρο ρύθμισης ύψους (2).

Αφήστε το πλήκτρο για να ασφαλίσει το σημείο στήριξης στη θέση του.

Δοκιμάστε να ολισθήσετε το ρυθμιστή ύψους για να βεβαιωθείτε ότι έχει ασφαλίσει στη θέση του.

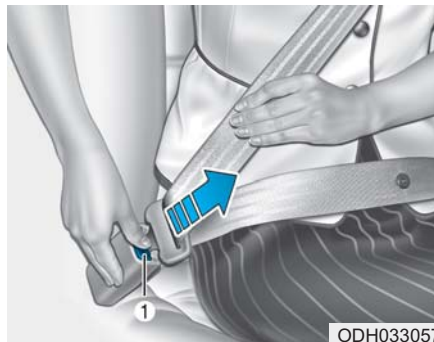

Απασφάλιση της ζώνης ασφαλείας:

Πιέστε το πλήκτρο (1) στην πόρπη. Μόλις απελευθερωθεί η ζώνη ασφαλείας, μαζεύεται αυτόματα πίσω στο ράουλο. Αν δεν συμβεί αυτό, ελέγξτε αν έχει στριφτεί και δοκιμάστε πάλι.

Πίσω κεντρική ζώνη ασφαλείας (πίσω κεντρική ζώνη 3-σημείων)

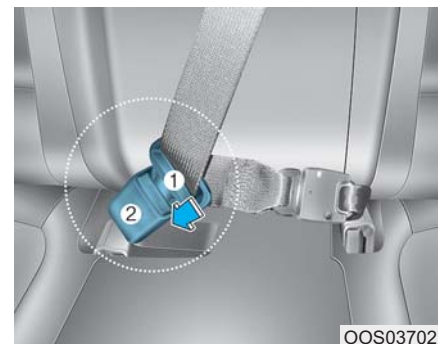

1. Εισάγετε τη μεταλλική πλάκα (1) στην πόρπη (2) ώσπου να ακουστεί ένα «κλικ», επιβεβαιώση ότι το κούμπωμα κλειδώσε.

Όταν χρησιμοποιείτε τη μεσαία πίσω ζώνη ασφαλείας, θα πρέπει να χρησιμοποιείτε την πόρπη με την ένδειξη «CENTER».



ΠΡΟΕΙΔΟΠΟΙΗΣΗ

Να τοποθετείτε πάντα τη μεταλλική πλάκα στη πόρπη.

i Πληροφορία

Αν δε μπορείτε να τραβήξετε τη ζώνη ασφαλείας από τον αναστολέα, τραβήξτε τη σταθερά και απελευθερώστε. Μετά την απελευθέρωση θα μπορείτε να τραβήξετε τη ζώνη ομαλά.

Προεντατήρας ζώνης ασφαλείας



OLMB033039

Το αυτοκίνητο σας είναι εξοπλισμένο στις θέσεις οδηγού, συνοδηγού και πίσω επιβατών (αν έχει τοποθετηθεί) με Προεντατήρες Ζώνης Ασφαλείας (Αναστολέας Προεντατήρα) του συνοδηγού. Ο σκοπός του προεντατήρα είναι να βεβαιωθείτε ότι οι ζώνες ασφαλείας ταιριάζουν σφικτά στο σώμα του επιβάτη σε ορισμένες μετωπικές ή πλαϊνές συγκρούσεις.

Ο προεντατήρας της ζώνης ασφαλείας, μαζί με τους αερόσακους, μπορεί να ενεργοποιηθούν όταν η μετωπική ή πλαϊνή σύγκρουση είναι αρκετά σοβαρή.

Όταν το αυτοκίνητο σταματά απότομα ή ο επιβάτης προσπαθεί να

σκύψει προς τα εμπρός πολύ γρήγορα, η ζώνη ασφαλείας στη θέση της. Σε ορισμένες μετωπικές συγκρούσεις, ο προεντατήρας θα ενεργοποιηθεί και θα τραβήξει τη ζώνη ασφαλείας σφίγγοντάς την ως προς το σώμα του επιβάτη.

Αν το σύστημα ανιχνεύσει υπερβολική ένταση στη ζώνη ασφαλείας του οδηγού ή του συνοδηγού και ενεργοποιείται ο προεντατήρας, ο περιοριστής έντασης στο εσωτερικό του προεντατήρα θα ελευθερώσει ένα μέρος της πίεσης στην αντίστοιχη ζώνη ασφαλείας.



ΠΡΟΕΙΔΟΠΟΙΗΣΗ

- **Να φοράτε πάντα τη ζώνη ασφαλείας και να κάθεστε σωστά στο κάθισμα σας.**
- **Μη χρησιμοποιείτε τη ζώνη ασφαλείας αν είναι χαλαρή ή στριμμένη. Μια χαλαρή ή στριμμένη ζώνη ασφαλείας δε θα σας προστατέψει σωστά σε περίπτωση ατυχήματος.**
- **Μη τοποθετείτε τίποτα κοντά στη πόρπη. Αυτό μπορεί να επηρεάσει αρνητικά τη πόρπη και να προκαλέσει την**

εσφαλμένη λειτουργία.

- Πάντα να αντικαθιστάτε τους προεντατήρες μετά από την ενεργοποίησή τους ή σε ένα ατύχημα.
- Μην επιχειρήσετε ΠΟΤΕ να φροντίσετε, να ελέγξετε ή να αντικαταστήσετε μόνοι σας τους προεντατήρες των ζωνών ασφαλείας. Αυτό θα πρέπει να γίνεται σε έναν Εξουσιοδοτημένο Επισκευαστή HYUNDAI.
- Μη χτυπάτε τα συγκροτήματα προεντατήρων των ζωνών ασφαλείας.



ΠΡΟΕΙΔΟΠΟΙΗΣΗ

Μην ακουμπάτε τα εξαρτήματα ζώνης ασφαλείας, για μερικά λεπτά, αφού έχουν ενεργοποιηθεί. Όταν ο μηχανισμός του προεντατήρα αναπτύχθει κατά τη διάρκεια μιας σύγκρουσης, ο προεντατήρας μπορεί να ζεσταθεί και μπορεί να σας κάψει.



ΠΡΟΣΟΧΗ

Εργασίες στο μπροστά μέρος του αυτοκινήτου, μπορεί να χαλάσουν

το σύστημα προεντατήρα. Γι' αυτό, σας συνιστούμε να ελέγξετε το σύστημα σε έναν Εξουσιοδοτημένο Επισκευαστή HYUNDAI.

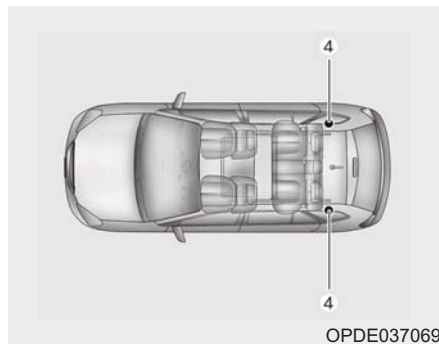
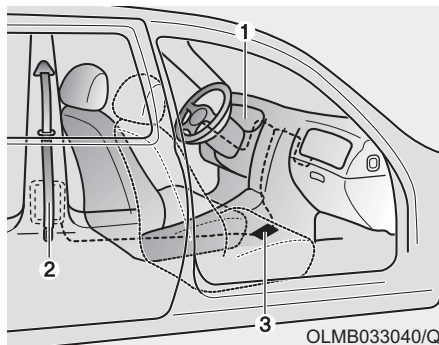

Το Σύστημα των Προεντατήρων της Ζώνης Ασφαλείας αποτελείται κυρίως από τα παρακάτω εξαρτήματα. Οι θέσεις τους φαίνονται στην εικόνα:

- (1) Προειδοποιητική λυχνία αερόσακου SRS
- (2) Αναστολέας προεντατήρα
- (3) Μονάδα ελέγχου SRS
- (4) Πίσω Αναστολέας προεντατήρα (αν έχει τοποθετηθεί)

ΣΗΜΕΙΩΣΗ

Ο αισθητήρας που ενεργοποιεί τον αερόσακο SRS συνδέεται με τον προεντατήρα της ζώνης ασφαλείας. Η προειδοποιητική λυχνία του αερόσακου SRS στο ταμπλό οργάνων θα ανάψει για περίπου 6 δευτερόλεπτα αφού ο διακόπτης ανάφλεξης γυρίσει στη θέση «ON». Κατόπιν, θα πρέπει να σβήσει.

Αν ο προεντατήρας της ζώνης ασφαλείας δεν λειτουργεί σωστά, αυτή η προειδοποιητική λυχνία θα ανάψει ακόμη και αν δεν υπάρχει βλάβη στον αερόσακο SRS. Αν η προειδοποιητική λυχνία δεν ανάψει, παραμένει αναμμένη ή ανάψει ενώ οδηγείτε το

αυτοκίνητο, σας συνιστούμε να ελέγξετε τους προεντατήρες ζωνών ασφαλείας και/ή του αερόσακου SRS σε έναν Εξουσιοδοτημένο Επισκευαστή HYUNDAI, όσο το δυνατόν γρηγορότερα.

i Πληροφορία

- Οι προεντατήρες ζωνών ασφαλείας του οδηγού, του συνοδηγού και/ή των πίσω επιβατών μπορεί να ενεργοποιηθούν σε συγκεκριμένες μετωπικές ή πλαϊνές συγκρούσεις.
- Όταν ενεργοποιούνται οι προεντατήρες ζωνών ασφαλείας, μπορεί να ακουστεί ένας δυνατός ήχος και μια λεπτή σκόνη που μοιάζει με καπνό να γίνει ορατή στο χώρο επιβατών. Αυτές είναι κανονικές συνθήκες λειτουργίας και δεν είναι επικίνδυνες.
- Αν και είναι μη τοξική, η λεπτή αυτή σκόνη μπορεί να δημιουργήσει ερεθισμό στο δέρμα και δεν θα πρέπει να εισπνέετε για μεγάλο χρονικό διάστημα. Πλύνετε καλά όλες τις εκτεθειμένες περιοχές του δέρματος μετά από ένα ατύχημα στο οποίο έχουν ενεργοποιηθεί οι προεντατήρες των ζωνών ασφαλείας.

Πρόσθετες προφυλάξεις ζώνης ασφαλείας

Χρήση ζώνης ασφαλείας κατά την εγκυμοσύνη

Κατά τη διάρκεια εγκυμοσύνης πρέπει να χρησιμοποιείτε πάντα ζώνη ασφαλείας. Ο καλύτερος τρόπος για να προστατέψετε το αγέννητο παιδί σας είναι να προστατέψετε τον εαυτό σας, φορώντας ζώνη ασφαλείας.

Οι εγκυες γυναίκες πρέπει να φοράνε πάντα ζώνη τριών σημείων. Τοποθετήστε τον διαγώνιο ιμάντα πάνω από το στήθος σας, ανάμεσα στα στήθη και μακριά από τον λαιμό σας. Θα πρέπει να περνάτε τον οριζόντιο ιμάντα, κάτω από τη κοιλιά, όσο πιο χαμηλά γίνεται και ΣΦΙΧΤΑ κατά μήκος των γοφών και του οστού της λεκάνης, κάτω από το στρογγυλό μέρος της κοιλιάς.



ΠΡΟΕΙΔΟΠΟΙΗΣΗ

Για να μειώσετε το κίνδυνο σοβαρού τραυματισμού ή και θανάτου του αγέννητου παιδιού, κατά τη διάρκεια ατυχήματος, οι εγκυες γυναίκες δεν πρέπει ΠΟΤΕ να τοποθετούν τον οριζόντιο ιμάντα

της ζώνης ασφαλείας πάνω από την κοιλιακή χώρα, όπου βρίσκεται το αγέννητο παιδί.

Χρήση ζώνης ασφαλείας και παιδιά

Βρέφος και μικρό παιδί

Οι περισσότερες χώρες έχουν νόμους σχετικά με τα παιδιά, με τους οποίους τα παιδιά πρέπει να ταξιδεύουν σε εγκεκριμένες συσκευές περιορισμού των παιδιών, συμπεριλαμβανομένων των παιδικών καθισμάτων. Η ηλικία στην οποία μπορούν να χρησιμοποιηθούν οι ζώνες ασφαλείας αντί για το παιδικό κάθισμα, διαφέρει μεταξύ των χωρών, οπότε πρέπει να προσέχετε τις συγκεκριμένες απαιτήσεις της χώρας σας και όπου ταξιδεύετε. Τα παιδικά καθίσματα πρέπει να τοποθετούνται σωστά στο πίσω κάθισμα. Για περισσότερες πληροφορίες ανατρέξτε στο “Σύστημα Παιδικού Καθίσματος” σε αυτό το κεφάλαιο.

ΠΡΟΕΙΔΟΠΟΙΗΣΗ

Πρέπει ΠΑΝΤΑ να συγκρατείτε σωστά βρέφη και μικρά παιδιά σε ένα παιδικό κάθισμα κατάλληλο για το ύψος και βάρος του παιδιού.

Για να μειώσετε τον κίνδυνο σοβαρού τραυματισμού ή θανάτου ενός παιδιού και άλλων επιβατών, ΠΟΤΕ μην κρατάτε ένα παιδί στα χέρια ή στην αγκαλιά σας όταν επιβαίνετε στο αυτοκίνητο. Οι σφοδρές δυνάμεις που δημιουργούνται κατά τη σύγκρουση θα αποσπάσουν το παιδί από τα χέρια σας και θα εκτιναχθεί στο εσωτερικό.

Σε περίπτωση ατυχήματος, τα μικρά παιδιά προστατεύονται καλύτερα όταν συγκρατούνται στο πίσω κάθισμα σε σωστά τοποθετημένο σύστημα παιδικού καθίσματος το οποίο πληροί τις απαιτήσεις των Προδιαγραφών Ασφαλείας της χώρας σας. Πριν αγοράσετε ένα σύστημα παιδικού καθίσματος, βεβαιωθείτε ότι έχει ετικέτα που πιστοποιεί ότι πληροί τις Προδιαγραφές Ασφαλείας της χώρας

σας. Το σύστημα συγκράτησης πρέπει να είναι το κατάλληλο για το ύψος και το βάρος του παιδιού σας. Ελέγξτε την ετικέτα στο παιδικό κάθισμα για τις συγκεκριμένες πληροφορίες. Ανατρέξτε στην ενότητα «Σύστημα παιδικού καθίσματος» αυτού του κεφαλαίου.

Μεγαλύτερα παιδιά

Παιδιά κάτω των 13 τα οποία είναι αρκετά ανεπτυγμένα ώστε να κάθονται σε παιδικό κάθισμα ασφαλείας, θα πρέπει να κάθονται πάντοτε στο πίσω κάθισμα και να φορούν τη διαθέσιμη ζώνη ασφαλείας 3 σημείων. Μια ζώνη ασφαλείας πρέπει να είναι εφαρμοστέη στους γοφούς και να είναι αναπαυτική στον ώμο και στο στήθος για να περιορίζει το παιδί με ασφάλεια. Ελέγχετε περιοδικά τη ζώνη αν εφαρμόζει σωστά. Αν το παιδί στριφογυρίζει στο κάθισμά του, μπορεί να μετακινήσει τη ζώνη ασφαλείας από τη θέση της. Τα παιδιά προστατεύονται καλύτερα σε ένα ατύχημα όταν είναι δεμένα στα πίσω καθίσματα.

Αν ένα μεγαλύτερο παιδί άνω των 13 ετών πρέπει να καθίσει στο εμπρός

κάθισμα, θα πρέπει να συγκρατηθεί με ασφάλεια με τη διαθέσιμη ζώνη ασφαλείας τριών σημείων και η θέση του καθίσματος θα πρέπει να τοποθετείται όσο πιο πίσω γίνεται. Αν ο διαγώνιος ιμάντας ακουμπά ελαφρά το λαιμό ή το πρόσωπο του παιδιού, προσπαθήστε να τοποθετήσετε το παιδί πιο κοντά στο κέντρο του αυτοκινήτου. Αν ο διαγώνιος ιμάντας ακόμα ακουμπάει το πρόσωπο ή τον λαιμό, πρέπει να τοποθετήσετε το παιδί στο κατάλληλο παιδικό κάθισμα.

ΠΡΟΕΙΔΟΠΟΙΗΣΗ

- Πρέπει να ελέγχετε πάντα ότι τα μεγαλύτερα παιδιά φοράνε τις ζώνες ασφαλείας και είναι σωστά ρυθμισμένες.
- Μην επιτρέπετε ΠΟΤΕ τον διαγώνιο ιμάντα της ζώνης να ακουμπά τον λαιμό ή το πρόσωπο του παιδιού.
- Μην επιτρέπεται να χρησιμοποιούν την ίδια ζώνη ασφαλείας περισσότερα από ένα παιδιά.

Ζώνη ασφαλείας και τραυματίες

Σε περίπτωση που μεταφέρετε τραυματία θα πρέπει να χρησιμοποιείτε τη ζώνη ασφαλείας. Αν είναι απαραίτητο, θα πρέπει να απευθυνθείτε σε έναν ειδικό γιατρό για οδηγίες.

Ένας επιβάτης ανά ζώνη

Δεν πρέπει ποτέ να δένετε με μία ζώνη δύο άτομα (ακόμη και παιδιά). Έτσι, αυξάνεται ο κίνδυνος τραυματισμού σε περίπτωση ατυχήματος.

Μην ξαπλώνετε

Αν κάθεστε σε ανάκλιση ενώ το αυτοκίνητο είναι σε κίνηση μπορεί να είναι επικίνδυνο. Ακόμα και αν είστε δεμένοι, οι προστασίες του συστήματος συγκράτησης (ζώνες ασφαλείας και/ή αερόσακοι) μειώνονται αισθητά αν έχετε την πλάτη του καθίσματος σε ανάκλιση.

Οι ζώνες ασφαλείας πρέπει να είναι σφιχτά τοποθετημένες στους γοφούς και στο στήθος για να λειτουργούν σωστά. Κατά τη διάρκεια ατυχήματος, μπορεί να πεταχτείτε πάνω στη ζώνη ασφαλείας με αποτέλεσμα τραυματι-

σμό στο λαιμό ή αλλού.

Όσο περισσότερο βρίσκεται το κάθισμα σε ανάκλιση, τόσο μεγαλύτερη είναι η πιθανότητα οι γοφοί του επιβάτη να γλιστρήσουν κάτω από τον κάθετο ιμάντα της ζώνης ή ο λαιμός του επιβάτη να χτυπήσει στον κάθετο ιμάντα της ζώνης.



ΠΡΟΕΙΔΟΠΟΙΗΣΗ

- **Μην επιβαίνεται ΠΟΤΕ με ένα κάθισμα ανακλιμένο ενώ το αυτοκίνητο κινείται.**
- **Το να κάθεστε με ανακλιμένη τη πλάτη του καθίσματος αυξάνει τον κίνδυνο για σοβαρό ή θανατηφόρο τραυματισμό σε περίπτωση σύγκρουσης ή απότομου φρεναρίσματος.**
- **Οι οδηγοί και οι επιβάτες πρέπει πάντα να κάθονται σωστά πίσω στο κάθισμά τους, σωστά δεμένοι με τις ζώνες και με την πλάτη του καθίσματος σε όρθια θέση.**

Φροντίδα των ζωνών ασφαλείας

Τα συστήματα ζωνών ασφαλείας δεν πρέπει ποτέ να αποσυναρμολογούνται ή να τροποποιούνται.

Επιπρόσθετα, θα πρέπει να δίνεται ιδιαίτερη προσοχή, ώστε οι ζώνες ασφαλείας και τα εξαρτήματά τους να μην καταστρέφονται από τα καθίσματα, τις πόρτες ή την κακή μεταχείριση.

Περιοδικός έλεγχος

Σας συνιστούμε να ελέγχετε περιοδικά όλες τις ζώνες ασφαλείας για φθορά ή ζημιά οποιασδήποτε μορφής. Οποιαδήποτε κατεστραμμένα εξαρτήματα θα πρέπει να αντικαθίστανται το συντομότερο δυνατό.

Διατηρήστε τις ζώνες καθαρές και στεγνές

Οι ζώνες ασφαλείας πρέπει να διατηρούνται καθαρές και στεγνές. Αν οι ζώνες ασφαλείας λερωθούν, θα πρέπει να καθαριστούν με χλιαρό νερό και ένα απαλό διάλυμα σαπουνιού. Δεν πρέπει να χρησιμοποιείτε λευκαντικά, χρωστικά, ισχυρά ή σκληρά απορρυπαντικά, γιατί μπορεί να καταστρέψουν και να μειώσουν την αντοχή του υφάσματος.

Πότε πρέπει να αντικαταστήσετε τις ζώνες ασφαλείας

Σε περίπτωση που το αυτοκίνητο εμπλακεί σε ένα ατύχημα, το συγκρότημα ή τα συγκροτήματα των ζωνών ασφαλείας θα πρέπει να αντικατασταθούν. Αυτό πρέπει να γίνεται ακόμη και όταν δεν είναι ορατή κάποια ζημιά. Για περισσότερες πληροφορίες σχετικά με τη λειτουργία των ζωνών ασφαλείας, συνιστούμε να απευθυνθείτε σε έναν Εξουσιοδοτημένο Επισκευαστή HYUNDAI.

ΣΥΣΤΗΜΑ ΠΑΙΔΙΚΟΥ ΚΑΘΙΣΜΑΤΟΣ (CRS)

Η πρόταση μας: Τα παιδιά πάντα στο πίσω κάθισμα



ΠΡΟΕΙΔΟΠΟΙΗΣΗ

Πρέπει πάντα να δένετε με ασφάλεια τα παιδιά στο αυτοκίνητο. Τα παιδιά όλων των ηλικιών είναι πιο ασφαλή όταν κάθονται στο πίσω κάθισμα. Μη τοποθετείτε ποτέ ένα παιδικό κάθισμα που κοιτάει προς τα πίσω, στο κάθισμα του συνοδηγού, εκτός αν έχετε απενεργοποιήσει τους αερόσακους.

Τα παιδιά κάτω των 13 που επιβαίνουν στο αυτοκίνητο πρέπει να κάθονται πάντοτε στο πίσω κάθισμα και να χρησιμοποιούν πάντοτε το κατάλληλο παιδικό κάθισμα, ώστε να μειωθεί στο ελάχιστο ο κίνδυνος τραυματισμού σε περίπτωση ατυχήματος, απότομου φρεναρίσματος ή ελιγμού. Σύμφωνα με τις στατιστικές των ατυχημάτων, τα παιδιά προστατεύονται καλύτερα όταν είναι δεμένα στο πίσω κάθισμα παρά στο εμπρός. Ακόμα και με αερόσακους, τα παιδιά μπορεί να τραυματιστούν σοβαρά ή να πεθάνουν. Παιδιά αρκετά μεγάλα για παιδικό κάθισμα θα πρέπει να χρησιμοποιούν μία από τις παρεχόμενες ζώνες ασφαλείας.

Στις περισσότερες χώρες υπάρχουν νόμοι για τα συστήματα παιδικών καθισμάτων, σύμφωνα με τους οποίους τα παιδιά πρέπει να ταξιδεύουν σε εγκεκριμένα παιδικά καθίσματα. Οι νόμοι που διέπουν τους περιορισμούς ηλικίας ή του ύψους/βάρους στους οποίους μπορείτε να χρησιμοποιήσετε ζώνες ασφαλείας αντί για παιδικά καθίσματα διαφέρουν μεταξύ των χωρών, οπότε πρέπει να γνωρίζετε τις ειδικές απαιτήσεις της χώρας σας και όπου ταξιδεύετε. Τα συστήματα παιδικών καθισμάτων πρέπει να τοποθετούνται σωστά στο πίσω κάθισμα. Πρέπει να χρησιμοποιείτε ένα εμπορικά διαθέσιμο σύστημα παιδικού καθίσματος που πληροί τις προϋποθέσεις των Προδιαγραφών Ασφαλείας της χώρας σας.

Σύστημα Παιδικού Καθίσματος (CRS)

Βρέφη και μικρά παιδιά πρέπει να κάθονται σε κατάλληλο παιδικό κάθισμα που κοιτάζει προς τα πίσω ή προς τα μπροστά, το οποίο έχει πρώτα ασφαλίσει στο πίσω κάθισμα του αυτοκινήτου. Διαβάστε και συμμορφωθείτε με τις οδηγίες για την

εγκατάσταση και χρήση, οι οποίες δίνονται από τον κατασκευαστή του συστήματος παιδικού καθίσματος.

⚠ ΠΡΟΕΙΔΟΠΟΙΗΣΗ

- Ακολουθείτε πάντα τις οδηγίες του κατασκευαστή του παιδικού καθίσματος για την τοποθέτηση και τη χρήση του.
- Πρέπει πάντα να σιγουρευέστε ότι το παιδί σας είναι δεμένο με ασφάλεια στο παιδικό κάθισμα.
- Μη χρησιμοποιείτε ποτέ ένα σάκο μεταφοράς παιδιού ή παιδικό κάθισμα το οποίο “αγκιστρώνει” πάνω στην πλάτη του καθίσματος, γιατί μπορεί, σε περίπτωση ατυχήματος, να μην παρέχει επαρκή ασφάλεια.
- Μετά από ένα ατύχημα, σας συνιστούμε να ελέγξετε σε έναν Εξουσιοδοτημένο Επισκευαστή HYUNDAI το σύστημα παιδικού καθίσματος, τα κάτω και τα πάνω άγκιστρα.

Επιλέγοντας Σύστημα Παιδικού Καθίσματος (CRS)

Όταν επιλέγετε ένα CRS για το παιδί σας, πάντα:

- Να σιγουρευτείτε ότι το CRS έχει μια ταμπέλα που επιβεβαιώνει ότι πληροί τις ισχύουσες Προδιαγραφές Ασφαλείας της χώρας σας.
Ένα Σύστημα Παιδικού Καθίσματος μπορεί να εγκατασταθεί μόνο αν είναι εγκεκριμένο σύμφωνα με τις προδιαγραφές του ECE-R44 ή του ECE-R129.
- Επιλέξτε ένα παιδικό κάθισμα βασισμένο στο ύψος και βάρος του παιδιού σας. Αυτή η πληροφορία συνήθως παρέχεται στην απαιτούμενη ταμπέλα ή στις οδηγίες χρήσης.
- Επιλέξτε ένα παιδικό κάθισμα που χωράει στη θέση καθίσματος του αυτοκινήτου που θα χρησιμοποιήσετε.
- Διαβάστε και συμμορφωθείτε με τις προειδοποιήσεις και οδηγίες εγκατάστασης και χρήσης που σας παρέχονται με το σύστημα παιδικού καθίσματος.

Τύποι συστήματος παιδικού καθίσματος

Υπάρχουν τρεις βασικοί τύποι συστήματος παιδικού καθίσματος: καθίσματα που κοιτάνε προς τα πίσω, καθίσματα που κοιτάνε προς τα εμπρός και βοηθητικά καθίσματα. Είναι ταξινομημένα σύμφωνα με την ηλικία του παιδιού, το ύψος και το βάρος.

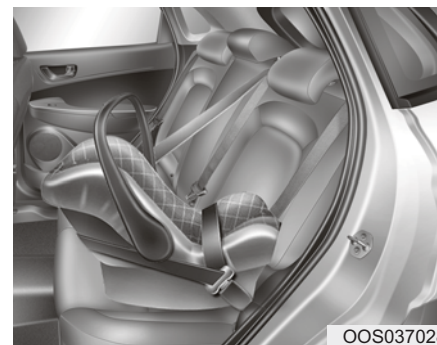

OOS037028

Παιδικά καθίσματα που κοιτάνε προς τα πίσω

Ένα παιδικό κάθισμα που κοιτάει προς τα πίσω παρέχει συγκράτηση με την επιφάνεια καθίσματος πίσω από την πλάτη του παιδιού. Το σύστημα καλωδίωσης συγκρατεί το

παιδί στο κάθισμα και σε περίπτωση ατυχήματος, χρησιμεύει για να κρατάει το παιδί τοποθετημένο στο σύστημα παιδικού καθίσματος και μειώνει την πίεση στον ευαίσθητο λαιμό και την σπονδυλική στήλη.

Όλα τα παιδιά κάτω του ενός έτους πρέπει να κάθονται σε ένα παιδικό κάθισμα που κοιτάει προς τα πίσω. Υπάρχουν διαφορετικοί τύποι παιδικών καθισμάτων που κοιτάνε προς τα πίσω: καθίσματα μόνο για βρέφη, μπορούν να χρησιμοποιηθούν μόνο προς τα πίσω. Μετατρέψιμα και παιδικά καθίσματα 3 σε 1 έχουν συνήθως μεγαλύτερα όρια βάρους και ύψους για την θέση προς τα πίσω, επιτρέποντας σας, να έχετε το παιδί σας περισσότερη ώρα προς τα πίσω.

Συνεχίστε να χρησιμοποιείτε συγκράτηση στην προς τα πίσω θέση όσο τα παιδιά χωράνε μέσα στα επιτρεπόμενα από τον κατασκευαστή όρια ύψους και βάρους.

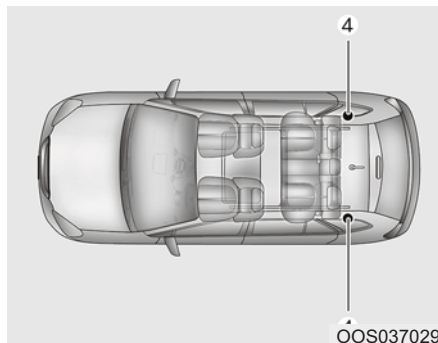

Παιδικό κάθισμα που κοιτάει προς τα εμπρός

Ένα παιδικό κάθισμα που κοιτάει προς τα εμπρός παρέχει συγκράτηση με ένα λουρί για το σώμα του παιδιού.

Κρατήστε τα παιδιά σε ένα παιδικό κάθισμα προς τα εμπρός με ένα λουρί ώσπου να φτάσουν στα επιτρεπόμενα από τον κατασκευαστή όρια μέγιστου ύψους ή βάρους.

Μόλις το παιδί έχει μεγαλώσει για το παιδικό κάθισμα που κοιτάει προς τα εμπρός, είναι έτοιμο για βοηθητικό κάθισμα.

Βοηθητικά καθίσματα

Ένα βοηθητικό κάθισμα είναι σχεδιασμένο, για να βελτιώνει τη προσαρμογή του συστήματος ζώνης ασφαλείας του αυτοκινήτου. Ένα βοηθητικό κάθισμα τοποθετεί τη ζώνη ασφαλείας, ώστε να εφαρμόζει σωστά στα δυνατότερα σημεία του σώματος του παιδιού σας. Κρατήστε τα παιδιά σας σε βοηθητικά καθίσματα ώσπου να μεγαλώσουν αρκετά για να χωρέσουν σε μια ζώνη ασφαλείας σωστά.

Για να εφαρμόσει σωστά μια ζώνη ασφαλείας, ο οριζόντιος ιμάντας πρέπει να είναι άνετα στους γοφούς όχι στο στομάχι. Ο κάθετος ιμάντας πρέπει να εφαρμόζει άνετα γύρω από τον ώμο και το στήθος και όχι γύρω από τον λαιμό ή το πρόσωπο. Παιδιά κάτω από 13 ετών πρέπει πάντα να κάθονται στα πίσω καθίσματα και να είναι πάντα δεμένα σωστά για να ελαχιστοποιήσετε τον κίνδυνο τραυματισμού σε περίπτωση ατυχήματος, ξαφνικού σταματήματος ή απότομου ελιγμού.

Εγκαθιστώντας Σύστημα Παιδικού Καθίσματος (CRS)

ΠΡΟΕΙΔΟΠΟΙΗΣΗ

Πριν εγκαταστήσετε το παιδικό κάθισμα πρέπει πάντα να:

Διαβάσετε και να ακολουθήσετε τις οδηγίες που παρέχονται από τον κατασκευαστή του παιδικού καθίσματος

Αν δεν καταφέρετε να ακολουθήσετε όλες τις προειδοποιήσεις και οδηγίες μπορεί να αυξηθεί ο κίνδυνος ΣΟΒΑΡΟΥ ΤΡΑΥΜΑΤΙΣΜΟΥ ή ΘΑΝΑΤΟΥ σε περίπτωση ατυχήματος.

ΠΡΟΕΙΔΟΠΟΙΗΣΗ

Αν το προσκέφαλο του αυτοκινήτου, αποτρέπει τη σωστή εγκατάσταση ενός παιδικού καθίσματος, το προσκέφαλο της αντίστοιχης θέσης πρέπει να επαναρυθμιστεί ή να αφαιρεθεί τελείως.

Αφού επιλέξετε το κατάλληλο παιδικό κάθισμα και ελέγξετε ότι χωράει κατάλληλα στα πίσω καθίσματα του αυτοκινήτου σας, είστε έτοιμοι να εγκαταστήσετε το παιδικό κάθισμα σύμφωνα με τις οδηγίες του κατασκευαστή. Γενικά υπάρχουν τρία βήματα για να εγκαταστήσετε σωστά το κάθισμα:

- **Ασφαλίστε σωστά το παιδικό κάθισμα στο αυτοκίνητο.** Όλα τα παιδικά καθίσματα πρέπει να είναι στερεωμένα στο αυτοκίνητο με τον οριζόντιο ιμάντα της ζώνης ασφαλείας τριών σημείων ή με ένα πάνω άγκιστρο ιμάντα ISOFIX και/ή με κάτω άγκιστρο ISOFIX και/ή με βοηθητικό πόδι.
- **Σιγουρευτείτε ότι το παιδικό κάθισμα είναι σταθερά στερεωμένο.** Αφού εγκαταστήσετε το παιδικό κάθισμα στο αυτοκίνητο, σπρώξτε και τραβήξτε το κάθισμα μπροστά και προς το πλάι για να βεβαιωθείτε ότι είναι τελείως προσδεμένο στο κάθισμα. Ένα κάθισμα ασφαλισμένο με μια ζώνη ασφαλείας πρέπει να είναι όσο πιο σταθερό γίνεται. Όμως, πρέπει να περιμένετε κάποια μετακίνηση στο πλάι.

Όταν εγκαθιστάτε ένα παιδικό κάθισμα, ρυθμίστε το κάθισμα του αυτοκινήτου και τη πλάτη του καθίσματος (πάνω και κάτω, μπροστά και πίσω), ώστε το παιδί σας να χωράει με άνεση στο παιδικό κάθισμα.

- **Ασφαλίστε το παιδί στο παιδικό κάθισμα.** Σιγουρευτείτε ότι το παιδί είναι σωστά δεμένο στο παιδικό κάθισμα, σύμφωνα με της οδηγίες του κατασκευαστή του παιδικού καθίσματος.

ΠΡΟΣΟΧΗ

Ένα παιδικό κάθισμα σε ένα κλειστό αυτοκίνητο μπορεί να ζεσταθεί πολύ. Για να αποφύγετε καψίματα, ελέγξτε την επιφάνεια που κάθεστε και τις πορπές πριν τοποθετήσετε το παιδί στο παιδικό κάθισμα.

Καταλληλότητα κάθε θέσης καθίσματος για Παιδικό Κάθισμα ζώνης ή ISOFIX σύμφωνα με τους κανονισμούς του U.N (για Ευρώπη) (Πληροφορίες για τους χρήστες του αυτοκινήτου και τους κατασκευαστές CRS)

- Ναι: Κατάλληλο για την τοποθέτηση της καθορισμένης κατηγορίας CRS
- Όχι : Μη κατάλληλο για την τοποθέτηση της καθορισμένης κατηγορίας CRS
- "-": Δεν εφαρμόζεται
- Ο πίνακας βασίζεται σε αριστεροτίμονο αυτοκίνητο (LHD). Εκτός από το κάθισμα του συνοδηγού, ο πίνακας ισχύει και για δεξιότιμονο (RHD). Για το εμπρός κάθισμα του συνοδηγού για δεξιότιμονο αυτοκίνητο, παρακαλούμε χρησιμοποιήστε τις πληροφορίες του αριθμού 3.

| Κατηγορίες CRS | | Θέσεις καθισμάτων | | | | | | Θέσεις καθισμάτων |
|---|---------------------------|-------------------|---|--------------------------|--------------------------|--------------------------|--------------------------|---|
| | | 1 | 2 | 3 | 4 | 5 | 6 | |
| Universal belted CRS | | - | - | Ναι ¹ F, R | Ναι F, R | Ναι ² F, R | Ναι F, R | F : Μέτωπο προς τα εμπρός R : Μέτωπο προς τα πίσω  OOSEV038035L |
| CRS μεγέθους i | | - | - | Όχι | Ναι F, R | Όχι | Ναι F, R | |
| ISOFIX CRS για βρέφη (π.χ CRS για μωρό) | ISOFIX (R1) | - | - | Όχι | Ναι R | Όχι | Ναι R | |
| Πορτ-μπεμπέ (Πλευρικό κάθισμα ISOFIX CRS) | ISOFIX (L1,L2) | - | - | Όχι | Όχι | Όχι | Όχι | |
| ISOFIX CRS για νήπιο - μικρό | ISOFIX (F2,F2X, R2X) | - | - | Όχι | Ναι F, R | Όχι | Ναι F, R | |
| ISOFIX CRS για νήπιο - μεγάλο* (* : όχι ενισχυμένα καθίσματα) | ISOFIX (F3, R3) | - | - | Όχι | Ναι ³ F, R | Όχι | Ναι ³ F, R | |
| Ενισχυμένο κάθισμα - μειωμένο πλάτος | ISO CRF : B2 | - | - | Όχι | Ναι | Όχι | Ναι | |
| Ενισχυμένο κάθισμα - πλήρες πλάτος | ISO CRF : B3 | - | - | Όχι | Όχι | Όχι | Όχι | |

| Αριθμός θέσης | Θέση στο αυτοκίνητο | Αριθμός θέσης | Θέση στο αυτοκίνητο |
|---------------|---------------------|---------------|-------------------------------|
| 1 | Μπροστά αριστερά | 4 | 2 ^η σειρά αριστερά |
| 2 | Μπροστά κέντρο | 5 | 2 ^η σειρά κέντρο |
| 3 | Μπροστά δεξιά | 6 | 2 ^η σειρά δεξιά |

Σημείωση¹⁾ : Πρέπει να ρυθμίσετε σωστά την πλάτη ή την ανάρτηση του καθίσματος (αν υπάρχει).

Σημείωση²⁾ : Η θέση καθίσματος (αριθμός 5) δεν είναι κατάλληλη για την τοποθέτηση του συστήματος συγκράτησης παιδιών με σκέλος στήριξης.

Σημείωση³⁾ : Για την τοποθέτηση ISOFIX μικρού παιδιού με μέτωπο προς τα πίσω των μεγάλων CRS

- Κάθισμα οδηγού: Το κάθισμα πρέπει να ρυθμίζεται στο κατάλληλο ύψος.

- Κάθισμα συνοδηγού: Η ολίσθηση του καθίσματος πρέπει να ρυθμιστεί σε κατάλληλη θέση.

- ✳ Μην τοποθετείτε ποτέ το σύστημα συγκράτησης παιδιών που βλέπει προς τα πίσω στο κάθισμα του συνοδηγού, εκτός εάν ο αερόσακος συνοδηγού έχει απενεργοποιηθεί.
- ✳ Για ημιαυτόματα ή συγκεκριμένα CRS (ISOFIX ή CRS ζώνης) ανατρέξτε στη λίστα που παρέχεται στο εγχειρίδιο του CRS.
- ✳ Συνιστάται η αφαίρεση του προσκεφάλου όταν το CRS είναι ασταθές λόγω του προσκεφάλου

Συνιστώμενα συστήματα συγκράτησης παιδιών (για Ευρώπη)

| Ομάδα βάρους | Όνομα | Κατασκευαστής | Τύπος στερέωσης | ECE-R44 / R129 Αριθμός έγκρισης |
|--------------|-----------------------|---------------|--------------------------------|------------------------------------|
| Group 0+ | Cabriofix & Familyfix | Maxi Cosi | ISOFIX | E4 04443907 |
| Group I | Duo Plus | Britax Römer | ISOFIX και άνω πρόσδεση | E1 04301133 |
| Group II | KidFix II XP | Britax Römer | ISOFIX και ζώνη αυτοκινήτου | E1 04301323 |
| Group III | Junior III | Graco | Ζώνη αυτοκινήτου | E11 03.44.164 E11 03.44.165 |

CRS Πληροφορίες κατασκευαστή

Maxi Cosi Cabriofix & Familyfix <http://www.maxi-cosi.com>

Britax Römer <http://www.britax.com>

Graco <http://www.gracobaby.com>

Καταλληλότητα κάθε θέσης καθίσματος για Παιδικό Κάθισμα ζώνης ή ISOFIX σύμφωνα με τους κανονισμούς του U.N (εκτός Ευρώπης) (Πληροφορίες για τους χρήστες του αυτοκινήτου και τους κατασκευαστές CRS)

- Ναι: Κατάλληλο για την τοποθέτηση της καθορισμένης κατηγορίας CRS
- Όχι : Μη κατάλληλο για την τοποθέτηση της καθορισμένης κατηγορίας CRS
- "-": Δεν εφαρμόζεται
- Ο πίνακας βασίζεται σε αριστεροτίμονο αυτοκίνητο (LHD). Εκτός από το κάθισμα του συνοδηγού, ο πίνακας ισχύει και για δεξιότιμονο (RHD). Για το εμπρός κάθισμα του συνοδηγού για δεξιότιμονο αυτοκίνητο, παρακαλούμε χρησιμοποιήστε τις πληροφορίες του αριθμού 3.

| Κατηγορίες CRS | | Θέσεις καθισμάτων | | | | | | Θέσεις καθισμάτων F : Μέτωπο προς τα εμπρός R : Μέτωπο προς τα πίσω |
|---|---------------------------|-------------------|---|--------------------------|--------------------------|--------------------------|--------------------------|---|
| | | 1 | 2 | 3 | 4 | 5 | 6 | |
| Universal belted CRS | | - | - | Ναι ¹ F, R | Ναι F, R | Ναι ² F, R | Ναι F, R |  <p>OOSEV038035L</p> |
| CRS μεγέθους i | | - | - | Όχι | Ναι F, R | Όχι | Ναι F, R | |
| ISOFIX CRS για βρέφη (π.χ CRS για μωρό) | ISOFIX (R1) | - | - | Όχι | Ναι R | Όχι | Ναι R | |
| Πορτ-μπεμπέ (Πλευρικό κάθισμα ISOFIX CRS) | ISOFIX (L1,L2) | - | - | Όχι | Όχι | Όχι | Όχι | |
| ISOFIX CRS για νήπιο - μικρό | ISOFIX (F2,F2X, R2X) | - | - | Όχι | Ναι F, R | Όχι | Ναι F, R | |
| ISOFIX CRS για νήπιο - μεγάλο* (* : όχι ενισχυμένα καθίσματα) | ISOFIX (F3, R3) | - | - | Όχι | Ναι ³ F, R | Όχι | Ναι ³ F, R | |
| Ενισχυμένο κάθισμα - μειωμένο πλάτος | ISO CRF : B2 | - | - | Όχι | Ναι | Όχι | Ναι | |
| Ενισχυμένο κάθισμα - πλήρες πλάτος | ISO CRF : B3 | - | - | Όχι | Όχι | Όχι | Όχι | |

| Αριθμός θέσης | Θέση στο αυτοκίνητο | Αριθμός θέσης | Θέση στο αυτοκίνητο |
|---------------|---------------------|---------------|-------------------------------|
| 1 | Μπροστά αριστερά | 4 | 2 ^η σειρά αριστερά |
| 2 | Μπροστά κέντρο | 5 | 2 ^η σειρά κέντρο |
| 3 | Μπροστά δεξιά | 6 | 2 ^η σειρά δεξιά |

Σημείωση¹⁾ : Πρέπει να ρυθμίσετε σωστά την πλάτη ή την ανάρτηση του καθίσματος (αν υπάρχει).

Σημείωση²⁾ : Η θέση καθίσματος (αριθμός 5) δεν είναι κατάλληλη για την τοποθέτηση του συστήματος συγκράτησης παιδιών με σκέλος στήριξης.

Σημείωση³⁾ : Για την τοποθέτηση ISOFIX μικρού παιδιού με μέτωπο προς τα πίσω των μεγάλων CRS

- Κάθισμα οδηγού: Το κάθισμα πρέπει να ρυθμίζεται στο κατάλληλο ύψος.

- Κάθισμα συνοδηγού: Η ολίσθηση του καθίσματος πρέπει να ρυθμιστεί σε κατάλληλη θέση.

- ✳ Μην τοποθετείτε ποτέ το σύστημα συγκράτησης παιδιών που βλέπει προς τα πίσω στο κάθισμα του συνοδηγού, εκτός εάν ο αερόσακος συνοδηγού έχει απενεργοποιηθεί.
- ✳ Για ημιαυτόματα ή συγκεκριμένα CRS (ISOFIX ή CRS ζώνης) ανατρέξτε στη λίστα που παρέχεται στο εγχειρίδιο του CRS.
- ✳ Συνιστάται η αφαίρεση του προσκεφάλου όταν το CRS είναι ασταθές λόγω του προσκεφάλου

Κάτω και πάνω σημεία πρόσδεσης ISOFIX (σύστημα ασφάλισης ISOFIX) για παιδιά

Το σύστημα ISOFIX κρατάει ένα παιδί δεμένο κατά τη διάρκεια της οδήγησης και σε ένα ατύχημα. Αυτό το σύστημα είναι σχεδιασμένο για να γίνεται η εγκατάσταση του παιδικού καθίσματος ευκολότερη και να μειώνει την πιθανότητα ακατάλληλης εγκατάστασης του παιδικού καθίσματος. Το σύστημα ISOFIX χρησιμοποιεί σημεία πρόσδεσης στο αυτοκίνητο και συνδέσεις στο παιδικό κάθισμα. Το σύστημα ISOFIX εξουδετερώνει την ανάγκη χρήσης των ζωνών ασφαλείας για να ασφαλίσετε το παιδικό κάθισμα στα πίσω καθίσματα. Τα σημεία πρόσδεσης είναι μεταλλικές μπάρες τοποθετημένες στο αυτοκίνητο. Υπάρχουν δύο σημεία πρόσδεσης για κάθε θέση ISOFIX που θα φιλοξενήσει ένα παιδικό κάθισμα με χαμηλές συνδέσεις. Για να χρησιμοποιήσετε το σύστημα ISOFIX στο αυτοκίνητο σας, πρέπει να έχετε ένα παιδικό κάθισμα με σύνδεσεις ISOFIX. Ο κατασκευαστής του παιδικού καθίσματος σας παρέχει τις οδηγίες για το πώς να χρησιμοποιήσετε ένα παιδικό κάθισμα με συνδέσεις για σημεία πρόσδεσης ISOFIX.

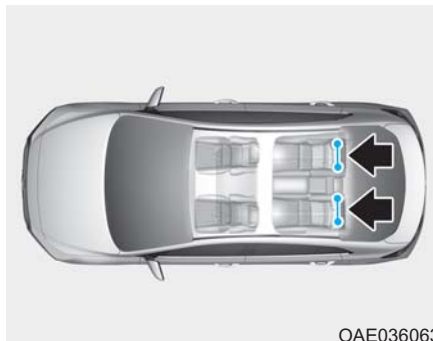

OAE036063

Τα κάτω σημεία πρόσδεσης ISOFIX είναι τοποθετημένα στα αριστερά και δεξιά των πίσω εξωτερικών θέσεων. Οι θέσεις τους φαίνονται στην εικόνα.



ΠΡΟΕΙΔΟΠΟΙΗΣΗ

Μην επιχειρήσετε να εγκαταστήσετε ένα σύστημα παιδικού καθίσματος με κάτω σημεία πρόσδεσης ISOFIX στην πίσω κεντρική θέση. Δεν υπάρχουν κάτω σημεία πρόσδεσης ISOFIX για αυτή τη θέση. Αν χρησιμοποιείτε τα άγκιστρα των εξωτερικών πίσω θέσεων, μπορεί να προκληθεί ζημιά στα άγκιστρα.

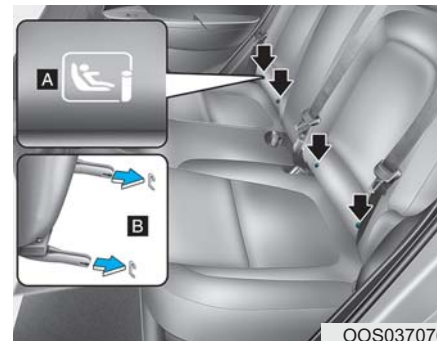

OOS037076

[A] : Ένδειξη θέσης σημείων πρόσδεσης ISOFIX.

[B] : Σημείο πρόσδεσης ISOFIX

Οι θέσεις των χαμηλών άγκιστρων ISOFIX βρίσκονται μεταξύ της πλάτης του καθίσματος και του μαξιλαριού του πίσω καθίσματος, αριστερά και δεξιά στα πίσω εξωτερικά καθίσματα και επισημαίνονται από τα σύμβολα .

Για να χρησιμοποιήσετε τα άγκιστρα ISOFIX, σπρώξτε το πάνω μέρος του καλύμματος άγκιστρου ISOFIX

Ασφάλιση παιδικού καθίσματος με “Σύστημα πρόσδεσης ISOFIX”

Για να εγκαταστήσετε ένα παιδικό κάθισμα συμβατό με ISOFIX σε οποιοδήποτε από τα πίσω εξωτερικά καθίσματα:

1. Μετακινήστε την πόρπη της ζώνης ασφαλείας μακριά από τα χαμηλά σημεία πρόσδεσης ISOFIX.
2. Μετακινήστε οποιοδήποτε άλλο αντικείμενο, το οποίο μπορεί να εμποδίσει μια ασφαλή σύνδεση μεταξύ του παιδικού καθίσματος και των κάτω σημείων πρόσδεσης ISOFIX, μακριά από τα άγκιστρα.
3. Τοποθετήστε το παιδικό κάθισμα στο κάθισμα του αυτοκινήτου, και συνδέστε το με τα κάτω σημεία πρόσδεσης ISOFIX, σύμφωνα με τις οδηγίες που σας παρέχει ο κατασκευαστής του παιδικού καθίσματος.
4. Ακολουθήστε τις οδηγίες του παιδικού καθίσματος, για να προσαρμόσετε και να σφίξετε τις κάτω συνδέσεις στο παιδικό κάθισμα, του κάτω σημείου πρόσδεσης ISOFIX.



ΠΡΟΕΙΔΟΠΟΙΗΣΗ

Πάρτε τις παρακάτω προφυλάξεις όταν χρησιμοποιείτε ένα σύστημα ISOFIX:

- Πρέπει πάντα να διαβάζετε και να ακολουθείτε τις οδηγίες που παρέχει ο κατασκευαστής του παιδικού καθίσματος.
- Για να αποφύγετε ένα παιδί να φτάσει και να κρατήσει όποια ζώνη ασφαλείας δεν έχει επανέλθει, κουμπώστε όλες τις αχρησιμοποίητες πίσω ζώνες και επαναφέρετε την ζώνη ασφαλείας που βρίσκεται πίσω από το παιδί. Τα παιδιά μπορεί να πνιγούν αν ένα διαγώνιος ιμάντας ζώνης ασφαλείας τυλιχτεί γύρω από το λαιμό τους και η ζώνη ασφαλείας σφίξει.
- Μην προσαρμόζετε ΠΟΤΕ περισσότερο από ένα παιδικό κάθισμα σε ένα κάτω σημείο πρόσδεσης παιδικού καθίσματος. Μπορεί να προκαλέσει το σπάσιμο του ιμάντα ή του σημείου πρόσδεσης.

- Πρέπει να ελέγχετε πάντα το σύστημα ISOFIX στον πωλητή σας μετά από ένα ατύχημα. Ένα ατύχημα μπορεί να προκαλέσει βλάβη στο σύστημα και να μην ασφαλίσει σωστά το παιδικό κάθισμα.

Εγκατάσταση λουριού πάνω σημείου πρόσδεσης

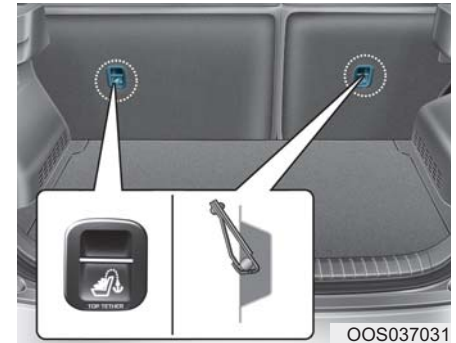

Οι πάνω συνδέσεις ISOFIX βρίσκονται πίσω από τα πίσω καθίσματα.



OOS037032

1. Τοποθετήστε το λουρί του πάνω σημείου σύνδεσης του παιδικού καθίσματος πάνω από την πλάτη του παιδικού καθίσματος. Για να τοποθετήσετε το λουρί του πάνω σημείου σύνδεσης, παρακαλούμε να ακολουθήσετε τις οδηγίες του κατασκευαστή του παιδικού καθίσματος.
2. Συνδέστε τον γάντζο του πάνω ιμάντα πρόσδεσης στο πάνω σημείο πρόσδεσης, μετά σφίξτε τον πάνω ιμάντα πρόσδεσης σύμφωνα με τις οδηγίες του παιδικού καθίσματος για να ασφαλίσετε σταθερά το παιδικό κάθισμα στο κάθισμα του αυτοκινήτου.



ΠΡΟΕΙΔΟΠΟΙΗΣΗ

Πάρτε τις παρακάτω προφυλάξεις όταν τοποθετείτε το λουρί πάνω πρόσδεσης:

- Πρέπει πάντα να διαβάζετε και να ακολουθείτε τις οδηγίες του παιδικού καθίσματος.
- Μην προσαρμόζετε ΠΟΤΕ περισσότερα από ένα παιδικό κάθισμα σε ένα πάνω σημείο πρόσδεσης ISOFIX. Μπορεί να προκληθεί σπάσιμο του ιμάντα ή του σημείου πρόσδεσης.
- Μην τοποθετείτε το λουρί πάνω πρόσδεσης σε άλλη θέση, παρά μόνο στη σωστή. Δε θα λειτουργήσει σωστά αν προσαρμοστεί σε άλλη θέση.
- Τα άγκιστρα του παιδικού καθίσματος είναι σχεδιασμένα να αντέχουν μόνο τα φορτία που υπάρχουν από σωστά τοποθετημένα παιδικά καθίσματα. Δεν πρέπει ποτέ να χρησιμοποιηθούν για ζώνες ασφαλείας ενηλίκων ή για λουριά ή για να δένετε άλλα αντικείμενα ή εξοπλισμό του αυτοκινήτου.

Καταλληλότητα κάθε θέσης καθίσματος για Παιδικό Κάθισμα ISOFIX σύμφωνα με τους κανονισμούς της ECE

| Ομάδα βάρους | Κατηγορία μεγέθους | Στήριξη | Θέσεις ISOFIX αυτοκινήτου | | | |
|--------------------|--------------------|---------|---------------------------|----------------|--------|-------------|
| | | | Συνοδηγός | 2η σειρά | | |
| | | | | Αριστερή μεριά | Κέντρο | Δεξιά μεριά |
| Πορτ-μπεμπέ | F | ISO/L1 | N/A | X | N/A | X |
| | G | ISO/L2 | N/A | X | N/A | X |
| 0- : ΜΕΧΡΙ 10 ΚΙΛΑ | E | ISO/R1 | N/A | IL | N/A | IL |
| 0+ : ΜΕΧΡΙ 13 ΚΙΛΑ | E | ISO/R1 | N/A | IL | N/A | IL |
| | D | ISO/R2 | N/A | IL | N/A | IL |
| | C | ISO/R3 | N/A | IL | N/A | IL |
| 1 : 9 ΜΕ 18 ΚΙΛΑ | D | ISO/R2 | N/A | IL | N/A | IL |
| | C | ISO/R3 | N/A | IL | N/A | IL |
| | B | ISO/F2 | N/A | IUF,IL | N/A | IUF,IL |
| | B1 | ISO/F2X | N/A | IUF,IL | N/A | IUF,IL |
| | A | ISO/F3 | N/A | IUF,IL | N/A | IUF,IL |

IUF = Κατάλληλο για ISOFIX παιδικά καθίσματα που «κοιτάζουν» προς τα εμπρός της κατηγορίας universal για χρήση σε αυτή την ομάδα βάρους.

IL = Κατάλληλο για συγκεκριμένα ISOFIX παιδικά καθίσματα (CRS) που υπάρχουν στην συνημμένη λίστα. Αυτά τα ISOFIX CRS είναι των κατηγοριών: συγκεκριμένο αυτοκίνητο, περιορισμένο ή semiuniversal.

X = Θέση ISOFIX όχι κατάλληλη για παιδικά καθίσματα ISOFIX σε αυτή την ομάδα βάρους και/ή κατηγορία μεγέθους.

A - ISO/F3: Πλήρους Ύψους Νήπιο Κοιτάζει Εμπρός CRS (ύψος 720 χιλ.)

B - ISO/F2: Μειωμένου Ύψους Νήπιο Κοιτάζει Εμπρός CRS (ύψος 650 χιλ.)

B1 - ISO/F2X: Μειωμένου Ύψους Δεύτερη Έκδοση Μορφής Πίσω Επιφάνειας Νήπιο Κοιτάζει Εμπρός CRS (ύψος 650 χιλ.)

C - ISO/R3: Πλήρους Ύψους Νήπιο Κοιτάζει Πίσω CRS

D - ISO/R2: Μειωμένου Ύψους Νήπιο Κοιτάζει Πίσω CRS

E - ISO/R1: Μέγεθος Βρέφους Κοιτάζει προς τα Πίσω CRS

F -ISO/L1: Το Παιδί Κοιτάζει Αριστερά στο Πλάι CRS (πορτ-μπεμπτε)

G -ISO/L2: Το Παιδί Κοιτάζει Δεξιά στο Πλάι CRS (πορτ-μπεμπτε)

Ασφάλιση παιδικού καθίσματος με ζώνη ασφαλείας τριών σημείων

Όταν δεν χρησιμοποιείτε σύστημα ISOFIX, όλα τα παιδικά καθίσματα πρέπει να είναι ασφαλισμένα σε ένα πίσω κάθισμα του αυτοκινήτου με τον κάθετο ιμάντα της ζώνης τριών σημείων.

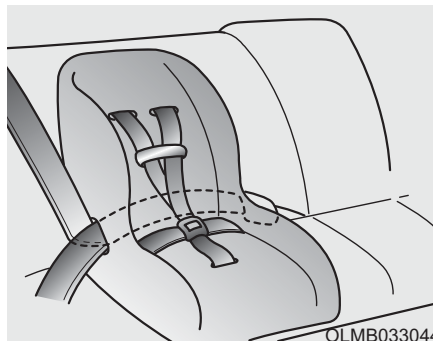

Εγκατάσταση ενός παιδικού καθίσματος με ζώνη ασφαλείας τριών σημείων

Για να εγκαταστήσετε ένα σύστημα παιδικού καθίσματος στα πίσω καθίσματα, κάντε τα ακόλουθα:

1. Τοποθετήστε το σύστημα του παιδικού καθίσματος στο πίσω κεντρικό κάθισμα και περάστε τον οριζόντιο ιμάντα μέσα από το σημείο συγκράτησης, ακολουθώντας τις οδηγίες του κατασκευαστή. Βεβαιωθείτε ότι το τύλιγμα της ζώνης ασφαλείας δεν είναι στριμμένο. Βεβαιωθείτε ότι βάλατε την ζώνη στον οδηγό (1).

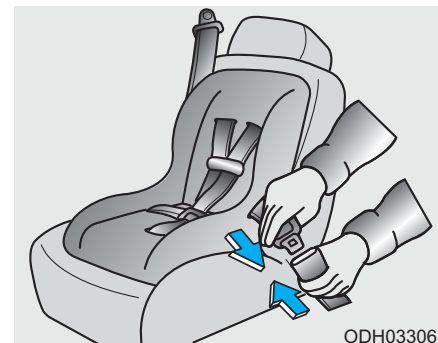
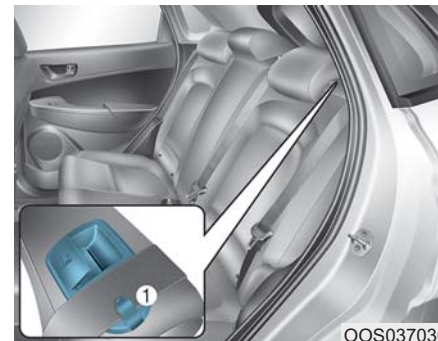

2. Ασφαλίστε το κούμπωμα της ζώνης ασφαλείας στην πόρπη. Ακούστε το χαρακτηριστικό «κλικ».

i Πληροφορία

Τοποθετήστε το πλήκτρο απασφάλισης έτσι ώστε, να είναι εύκολα προσβάσιμο σε περίπτωση ανάγκης.



3. Αφαιρέστε όσο το δυνατόν περισσότερη χαλαρότητα από τη ζώνη τραβώντας το ελεύθερο άκρο του ιμάντα.
4. Σπρώξτε και τραβήξτε το σύστημα παιδικού καθίσματος, για να επιβεβαιώσετε ότι η ζώνη ασφαλείας το κρατάει σταθερά στη θέση του.

Αν ο κατασκευαστής του Συστήματος Παιδικού Καθίσματος σας συστήσει να χρησιμοποιήσετε πάνω λουρί με τη ζώνη τριών σημείων, δείτε στη σελίδα 2-38.

Για να αφαιρέσετε το παιδικό κάθισμα, πιέστε το πλήκτρο απελευθέρωσης στη πορπή και μετά τραβήξτε τη ζώνη από το σημείο πρόσδεσης του Συστήματος Παιδικού Καθίσματος και αφήστε τη ζώνη ασφαλείας να ανασυρθεί τελείως.

Καταλληλότητα κάθε καθίσματος για κατηγορία "universal" με χρήση ζώνης ασφαλείας σύμφωνα με τους κανονισμούς της ECE

| Ομάδα βάρους | | Θέση Καθιμένου | | | | |
|------------------------------|------------------|---------------------------|-----------------------------|--------------------|------------------------|-----------------|
| | | Συνοδηγός | | Δεύτερη σειρά | | |
| | | Ενεργοποιημένος αερόσακος | Απενεργοποιημένος αερόσακος | Εξωτερικά αριστερά | Κέντρο (ΖΩΝΗ 3ΣΗΜΕΙΩΝ) | Εξωτερικά δεξιά |
| Ομάδα 0 (0-9μήνες) | μέχρι 10 κιλά | X | U* | U | U** | U |
| Ομάδα 0 + (0-2χρόνια) | μέχρι 13 κιλά | X | U* | U | U** | U |
| Ομάδα I (9μήνες-4χρόνια) | 9 μέχρι 18 κιλά | X | U* | U | U** | U |
| Ομάδα II (15 μέχρι 25kg) | 15 μέχρι 25 κιλά | UF | U* | U | U | U |
| Ομάδα III (22 μέχρι 36kg) | 22 μέχρι 36 κιλά | UF | U* | U | U | U |

U = Κατάλληλα για κατηγορία "universal" εγκεκριμένα για χρήση σε αυτή την ομάδα βάρους.

U* = Κατάλληλα για κατηγορία "universal" εγκεκριμένα για χρήση σε αυτή την ομάδα βάρους (όταν τοποθετείτε το κάθισμα στο κάθισμα του συνοδηγού, πρέπει να μετακινείτε τη θέση του καθίσματος προς τα πάνω και τη πλάτη του καθίσματος μπροστά για να δέσετε σωστά το παιδικό κάθισμα).

‡ Η συσκευή ρύθμισης ύψους του καθίσματος συνοδηγού είναι προαιρετικό χαρακτηριστικό.

U** = Η θέση καθίσματος δεν είναι κατάλληλη για την τοποθέτηση των συστημάτων συγκράτησης παιδιών με πόδι στήριξης.

UF = Κατάλληλα για κατηγορία "universal" που κοιτάει προς τα μπροστά εγκεκριμένα για χρήση σε αυτή την ομάδα βάρους.

X = Θέση καθίσματος που δε κάνει για παιδιά σε αυτή την ομάδα βάρους.



ΠΡΟΕΙΔΟΠΟΙΗΣΗ

Σας συνιστούμε να εγκαταστήσετε το παιδικό κάθισμα στο πίσω κάθισμα, ακόμα και αν ο διακόπτης ON/OFF του αερόσακου συνοδηγού είναι στη θέση OFF. Για να εξασφαλίσετε την ασφάλεια του παιδιού σας, ο αερόσακος του συνοδηγού πρέπει να είναι απενεργοποιημένος, όταν είναι αναγκαίο να τοποθετήσετε το παιδικό κάθισμα στο κάθισμα του συνοδηγού σε εξαιρετικές περιπτώσεις.

Συστήματα Παιδικού Καθίσματος μεγέθους-ι σύμφωνα με τους κανονισμούς της ECE

| Ομάδα βάρους | Θέση Καθήμενου | | | |
|---|----------------|--------------------|--------|-----------------|
| | Συνοδηγός | Δεύτερη Σειρά | | |
| | | Εξωτερικά αριστερά | Κέντρο | Εξωτερικά δεξιά |
| Συστήματα Παιδικού Καθίσματος μέγεθος-ι | X | i-U | X | i-U |

i-U : Κατάλληλα για Συστήματα Παιδικών Καθισμάτων προς τα εμπρός ή προς τα πίσω, κατηγορίας "universal" μεγέθους-ι

i-UF : Κατάλληλα μόνο για Συστήματα Παιδικών Καθισμάτων προς τα εμπρός, κατηγορίας "universal" μεγέθους-ι

X : θέση καθίσματος δεν είναι κατάλληλη για Συστήματα Παιδικού Καθίσματος μεγέθους-ι

Προτεινόμενα Συστήματα Παιδικών Καθισμάτων Για Ευρώπη

| Ομάδα βάρους | Όνομα | Κατασκευαστής | Τύπος τοποθέτησης | Αριθμός έγκρισης ECE-R44 |
|--------------|-----------------------|---------------|---|--------------------------------|
| Ομάδα 0+ | Cabriofix & Familyfix | Maxi Cosi | Προς τα πίσω με ISOFIX | E4 04443907 |
| Ομάδα I | Duo Plus | Britax Römer | Προς τα εμπρός με ISOFIX και πάνω ιμάντα | E1 04301133 |
| Ομάδα II | KidFix II XP | Britax Römer | Προς τα εμπρος με ISOFIX και ζώνη αυτοκινήτου | E1 04301323 |
| Ομάδα III | Junior III | Graco | Προς τα εμπρος με ISOFIX και ζώνη αυτοκινήτου | E11 03.44.164 E11 03.44.165 |

CRS Πληροφορία κατασκευαστή

Maxi Cosi Cabriofix & Familyfix <http://www.maxi-cosi.com>

Britax Römer <http://www.britax.com>

Graco <http://www.gracobaby.com>

ΑΕΡΟΣΑΚΟΣ - ΣΥΜΠΛΗΡΩΜΑΤΙΚΟ ΣΥΣΤΗΜΑ ΣΥΓΚΡΑΤΗΣΗΣ (SRS)

■ Αριστεροτίμονος τύπος

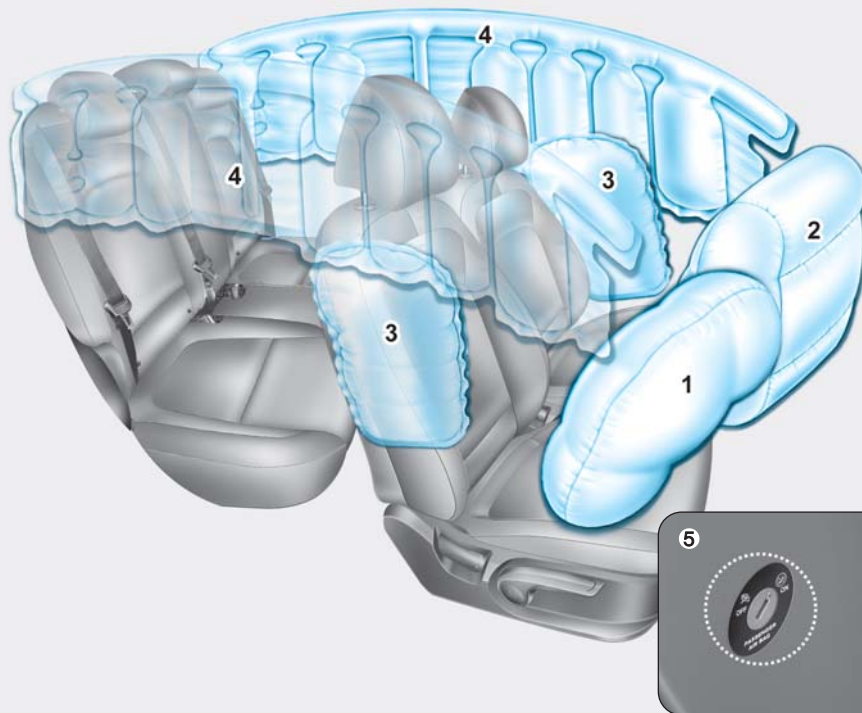

1. Μπροστά αερόσακος οδηγού
2. Μπροστά αερόσακος συνοδηγού
3. Πλαϊνός αερόσακος*
4. Αερόσακος τύπου κουρτίνας*
5. Διακόπτης ON/OFF αερόσακου συνοδηγού*

* : αν έχει τοποθετηθεί

Οι αερόσακοι που υπάρχουν πραγματικά στο αυτοκίνητο μπορεί να διαφέρουν από την εικόνα

OOS037034/OOS037070L

■ Δεξιότιμος Τύπος

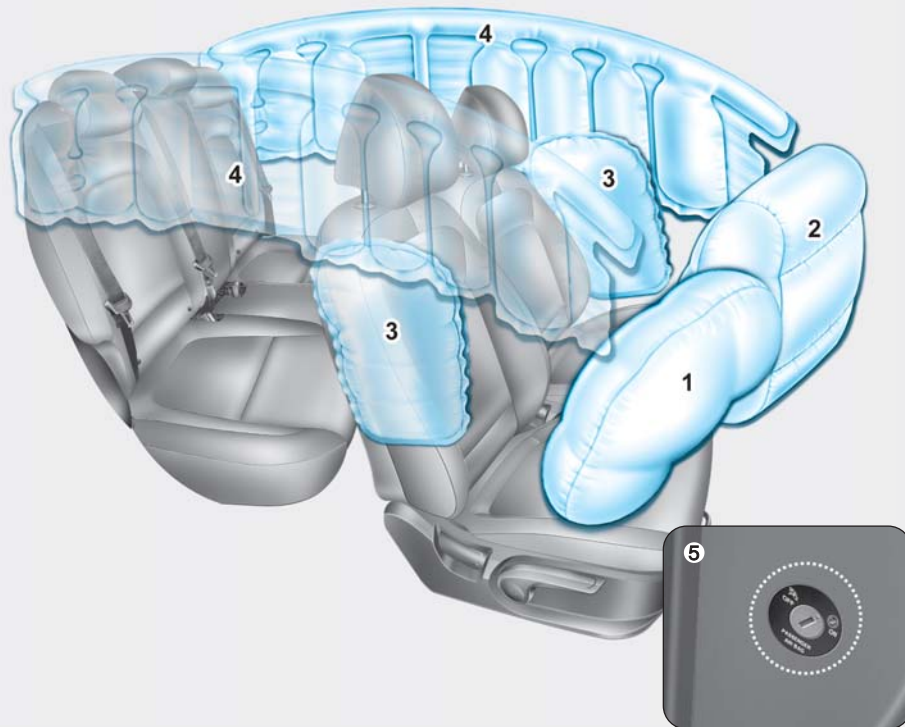

1. Μπροστά αερόσακος οδηγού
 2. Μπροστά αερόσακος συνοδηγού
 3. Πλαϊνός αερόσακος*
 4. Αερόσακος τύπου κουρτίνας*
 5. Διακόπτης ON/OFF αερόσακου συνοδηγού*
- * : αν έχει τοποθετηθεί

Οι αερόσακοι που υπάρχουν πραγματικά στο αυτοκίνητο μπορεί να διαφέρουν από την εικόνα

OOS037034R/OOS037070E

Το αυτοκίνητο είναι εξοπλισμένο με ένα Συμπληρωματικό Σύστημα Αερόσακων για τη θέση του οδηγού και του συνοδηγού.

Οι εμπρός αερόσακοι είναι σχεδιασμένοι για να συμπληρώνουν τις ζώνες τριών σημείων. Για να παρέχουν ασφάλεια οι αερόσακοι, πρέπει να φοράτε τις ζώνες ασφαλείας όση ώρα οδηγείτε.

Μπορεί να τραυματιστείτε σοβαρά ή να πεθάνετε σε ένα ατύχημα αν δεν φοράτε ζώνη ασφαλείας. Οι αερόσακοι είναι σχεδιασμένοι να συμπληρώνουν τις ζώνες ασφαλείας αλλά όχι να τις αντικαθιστούν.

Επίσης οι αερόσακοι δεν είναι σχεδιασμένοι να πυροδοτούνται σε κάθε σύγκρουση. Σε μερικά ατυχήματα, οι ζώνες ασφαλείας είναι το μόνο μέσο προστασίας σας.



ΠΡΟΕΙΔΟΠΟΙΗΣΗ

ΠΡΟΦΥΛΑΞΕΙΣ ΑΣΦΑΛΕΙΑΣ ΑΕΡΟΣΑΚΩΝ

Πρέπει ΠΑΝΤΑ να χρησιμοποιείτε ζώνες ασφαλείας και παιδικά καθίσματα σε κάθε ταξίδι, κάθε στιγμή, όλοι! Ακόμα και με αερόσακους, μπορεί να τραυματιστείτε σοβαρά ή να πεθάνετε σε μια σύγκρουση αν δεν είστε σωστά προσδεδεμένος ή αν δε φοράτε τη ζώνη ασφαλείας όταν πυροδοτείται ο αερόσακος.

ΠΟΤΕ μην τοποθετείτε ένα παιδί σε ένα παιδικό ή βοηθητικό κάθισμα στο κάθισμα του συνοδηγού εκτός εάν ο αερόσακος έχει απενεργοποιηθεί. Ένας αερόσακος που έχει πυροδοτηθεί μπορεί να χτυπήσει με δύναμη το βρέφος ή το παιδί προκαλώντας σοβαρούς ή θανάσιμους τραυματισμούς.

ΠΑΠ - Πάντα Ασφαλίστε τα Παιδιά κάτω των 13 ετών στο πίσω κάθισμα. Είναι το ασφαλέστερο μέρος για παιδιά όλων των ηλικιών για να επιβιβάζονται. Αν ένα παιδί 13 ετών ή μεγαλύτερο πρέπει να κάτσει στο κάθισμα του συνοδηγού, πρέπει να δεθεί σωστά με τη ζώνη και το κάθισμα να πάει όσο το δυνατόν πιο πίσω γίνεται.

Όλοι οι επιβαίνοντες πρέπει να κάθονται σε όρθια στάση με την πλάτη του καθίσματος στην όρθια θέση, κεντρικά στο μαξιλάρι του καθίσματος, να φοράνε τη ζώνη ασφαλείας, τα πόδια να είναι άνετα απλωμένα και τις πατούσες στο πάτωμα, ώσπου το αυτοκίνητο να παρκάρε και ο κινητήρας να σβήσει. Αν ένας επιβάτης είναι εκτός θέσης κατά τη διάρκεια ενός ατυχήματος, η γρήγορη πυροδότηση του αερόσακου μπορεί να χτυπήσει με δύναμη τον επιβάτη και να προκαλέσει σοβαρούς ή θανάσιμους τραυματισμούς.

Εσείς και οι επιβάτες σας δεν πρέπει ποτέ να κάθεστε ή να ακουμπάτε χωρίς λόγο, κοντά στους αερόσακους ή να ακουμπάτε στην πόρτα ή το κεντρικό ταμπλό. Μετακινήστε το κάθισμα σας όσο το δυνατόν πιο μακριά από τους μπροστά αερόσακους, ενώ ακόμα διατηρείτε τον έλεγχο του αυτοκινήτου.

Που είναι οι αερόσακοι;

Εμπρός αερόσακοι οδηγού και συνοδηγού (αν έχει τοποθετηθεί)

■ Μπροστά αερόσακος οδηγού



OOS037035

■ Μπροστά αερόσακος συνοδηγού

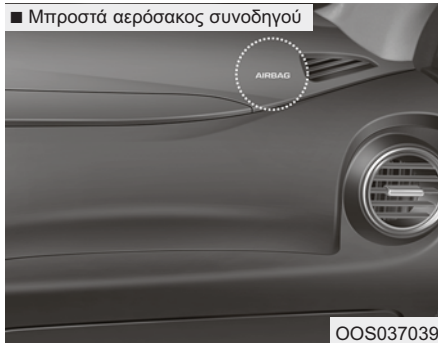

OOS037039

Το αυτοκίνητό σας είναι εξοπλισμένο με Συμπληρωματικό Σύστημα Συγκράτησης (SRS) καθώς και ζώνες τριών σημείων στη θέση του οδηγού και του συνοδηγού.

Το SRS αποτελείται από αερόσακους που βρίσκονται στο κέντρο του τιμονιού, στο κάτω χαμηλά ταμπλό της πλευράς του οδηγού κάτω από το τιμόνι και στην πλευρά του συνοδηγού στο ταμπλό, πάνω από το ντουλαπάκι. Οι αερόσακοι επισημαίνονται με τα γράμματα «AIR BAG» χαραγμένα στα καλύμματα των αερόσακων. Σκοπός του SRS είναι να παρέχει στον οδηγό του αυτοκινήτου και στον συνοδηγό πρόσθετη ασφάλεια, από αυτή που παρέχεται μόνο με το σύστημα ζωνών ασφαλείας, σε περίπτωση μετωπικής σύγκρουσης επαρκούς σοβαρότητας.



ΠΡΟΕΙΔΟΠΟΙΗΣΗ

Για να μειώσετε τον κίνδυνο σοβαρού τραυματισμού ή θανάτου από ένα αερόσακο που έχει πυροδοτηθεί, πάρτε τις παρακάτω προφυλάξεις:

- Όλοι οι επιβάτες πρέπει να φοράνε τις ζώνες ασφαλείας συνέχεια, για να είναι σωστά ασφαλισμένοι.
- Μετακινήστε το κάθισμα σας όσο πιο μακριά από τους αερόσακους γίνεται, ενώ μπορείτε να έχετε πλήρη έλεγχο του αυτοκινήτου.
- Μην ακουμπάτε ποτέ στην πόρτα ή το κεντρικό ταμπλό.
- Μην επιτρέπετε στον συνοδηγό να ακουμπάει τα πόδια του στο ταμπλό.

- Δεν πρέπει να τοποθετείτε κανένα αντικείμενο πάνω ή κοντά στις μονάδες αερόσακων στο τιμόνι, στο ταμπλό οργάνων και το ταμπλό μπροστά από το συνοδηγό, πάνω από το ντουλαπάκι. Τέτοια αντικείμενα μπορεί να προκαλέσουν ζημιά αν το αυτοκίνητο βρεθεί σε ένα αρκετά ισχυρό τρακάρισμα ώστε να πυροδοτηθούν οι αερόσακοι.
- Μη τοποθετείτε αντικείμενα στο μπροστά παρμπρίζ και στον εσωτερικό καθρέφτη.



Διακόπτης ON/OFF αερόσακου συνοδηγού (αν έχει τοποθετηθεί

Ο σκοπός του διακόπτη είναι να απενεργοποιεί τον μπροστά αερόσακο του συνοδηγού ώστε να μεταφέρετε επιβάτες που βρίσκονται σε αυξημένο κίνδυνο τραυματισμού από τους αερόσακους, λόγω ηλικίας, μεγέθους ή ιατρικής κατάστασης.



Για να απενεργοποιήσετε τον μπροστά αερόσακο του συνοδηγού:

Τοποθετήστε το κλειδί ή μια παρόμοια άκαμπτη συσκευή στο διακόπτη ON/OFF του μπροστά αερόσακου συνοδηγού και γυρίστε το στη θέση OFF. Η ενδεικτική λυχνία OFF (OFF) του αερόσακου συνοδηγού θα ανάψει και θα παραμείνει αναμμένη ώσπου ο μπροστά αερόσακος του συνοδηγού να επανενεργοποιηθεί.



Για να επαναρρογοποιήσετε τον μπροστά αερόσακο του συνοδηγού:

Τοποθετήστε το κλειδί ή μια παρόμοια άκαμπτη συσκευή στο διακόπτη ON/OFF του μπροστά αερόσακου συνοδηγού και γυρίστε το στη θέση ON. Η ενδεικτική λυχνία ON (☀️) θα ανάψει και θα παραμείνει αναμμένη αναμμένη για 60 δευτερόλεπτα.

i Πληροφορία

Η ενδεικτική λυχνία ON/OFF του μπροστά αερόσακου συνοδηγού ανάβει για περίπου 4 δευτερόλεπτα αφού τοποθετήσετε το διακόπτη ανάφλεξης στη θέση ON.

⚠️ ΠΡΟΕΙΔΟΠΟΙΗΣΗ

Μην επιτρέπετε ποτέ σε έναν ενήλικα επιβάτη να καθίσει στη θέση του συνοδηγού με την ένδειξη αερόσακου συνοδηγού να ανάβει στη θέση OFF. Κατά τη διάρκεια σύγκρουσης, ο αερόσακος δεν θα πυροδοτηθεί αν η ένδειξη είναι αναμμένη.

Ενεργοποιήστε τον μπροστά αερόσακο συνοδηγού ή πείτε στον επιβάτη να μετακινηθεί στο πίσω κάθισμα.

⚠️ ΠΡΟΕΙΔΟΠΟΙΗΣΗ

Αν ο διακόπτης ON/OFF του αερόσακου συνοδηγού δυσλειτουργεί, οι ακόλουθες συνθήκες μπορεί να προκύψουν:

- Η προειδοποιητική λυχνία αερόσακου (☀️) στο ταμπλό οργάνων θα ανάψει.
- Η ένδειξη OFF (☀️) του αερόσακου συνοδηγού δεν θα ανάψει και η ένδειξη ON (☀️) θα ανάψει και θα σβήσει σε περίπου 60 δευτερόλεπτα. Ο αερόσακος του συνοδηγού θα πυροδοτηθεί σε μια μετωπική σύγκρουση αν και ο διακόπτης ON/OFF του αερόσακου συνοδηγού είναι στη θέση OFF.
- Σας συνιστούμε να ελέγξετε τον διακόπτη ON/OFF του αερόσακου συνοδηγού και το σύστημα αερόσακων SRS σε έναν Εξουσιοδοτημένο Επισκευαστή HUYNDAI, όσο το δυνατόν γρηγορότερα.

Πλευρικοί αερόσακοι (αν έχουν τοποθετηθεί)

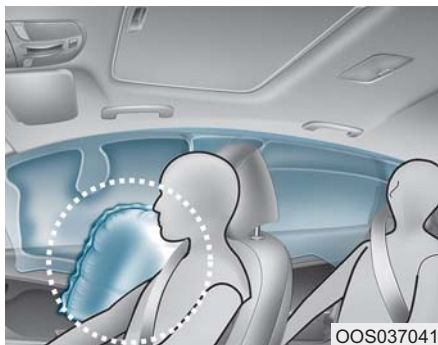

Το αυτοκίνητό σας είναι εξοπλισμένο με έναν πλευρικό αερόσακο σε κάθε

κάθισμα. Σκοπός του αερόσακου είναι να παρέχει στον οδηγό και/ή το συνοδηγό πρόσθετη προστασία από αυτή που παρέχει από μόνο του το σύστημα ζωνών ασφαλείας.

Οι πλευρικοί αερόσακοι είναι σχεδιασμένοι, ώστε να πυροδοτούνται μόνο σε ορισμένες πλευρικές συγκρούσεις, ανάλογα με την ένταση της σύγκρουσης, τη γωνία, την ταχύτητα και το σημείο σύγκρουσης.

Οι πλευρικοί αερόσακοι και στις δύο πλευρές του αυτοκινήτου είναι σχεδιασμένοι, ώστε να πυροδοτούνται όταν ανιχνεύουν μια ανατροπή με έναν αισθητήρα ανατροπής (αν έχει τοποθετηθεί ένας αισθητήρας ανατροπής). Οι πλευρικοί αερόσακοι δεν είναι σχεδιασμένοι, ώστε να ενεργοποιούνται σε όλες τις συνθήκες πλευρικής σύγκρουσης ή ανατροπής.



ΠΡΟΕΙΔΟΠΟΙΗΣΗ

Για να μειώσετε τον κίνδυνο σοβαρού τραυματισμού ή θανάτου από ένα πλαϊνό αερόσακο που έχει πυροδοτηθεί, πάρτε τις παρακάτω προφυλάξεις:

- Όλοι οι επιβάτες πρέπει να φοράνε τις ζώνες ασφαλείας συνέχεια, για να είναι σωστά τοποθετημένοι.
- Μην επιτρέπεται στους επιβάτες να ακουμπάνε τα κεφάλια ή σώματα τους στις πόρτες, να βάζουν τα χέρια τους στις πόρτες, να τεντώνουν τα μπράτσα τους έξω από το παράθυρο ή να τοποθετούν αντικείμενα μεταξύ των πορτών και των καθισμάτων.
- Κρατάτε το τιμόνι στις θέσεις 9 η ώρα και 3 η ώρα, για να μειώσετε τον κίνδυνο τραυματισμού των χεριών και των μπράτσων σας.
- Μην χρησιμοποιείτε καλύμματα καθισμάτων. Με αυτό τον τρόπο μπορεί να μειώσετε ή να σταματήσετε την αποτελεσματικότητα του συστήματος.
- Μην κρεμάτε άλλα αντικείμενα εκτός από ρούχα. Σε περίπτωση ατυχήματος μπορεί να προκληθεί βλάβη στο αυτοκίνητο ή προσωπικός τραυματισμός, ειδικά όταν ο αερόσακος είναι φουσκωμένος.

- Μη τοποθετήσετε αντικείμενα πάνω από τον αερόσακο ή μεταξύ του αερόσακου και εσάς. Επίσης, μην βάζετε αντικείμενα γύρω από την περιοχή που φουσκώνει ο αερόσακος, όπως η πόρτα, το πλαϊνό παράθυρο, η μπροστινή και η πίσω κολόνα.
- Μην τοποθετήσετε αντικείμενα μεταξύ της πόρτας και του καθίσματος. Μπορεί να γίνουν θραύσματα αν ο πλαϊνός αερόσακος πυροδοτηθεί.
- Μην εγκαταστήσετε αξεσουάρ κοντά στους πλαϊνούς αερόσακους.
- Μην προκαλέσετε σύγκρουση στις πόρτες, όταν ο διακόπτης ανάφλεξης είναι στη θέση ON γιατί μπορεί να προκαλέσει την πυροδότηση των πλαϊνών αερόσακων.
- Αν το κάθισμα ή το κάλυμμα του καθίσματος έχουν πάθει ζημιά, σας συνιστούμε να ελέγξετε το σύστημα σε έναν Εξουσιοδοτημένο Επισκευαστή HYUNDAI.

Αερόσακος τύπου «κουρτίνας» (αν έχει τοποθετηθεί)



OOS037042

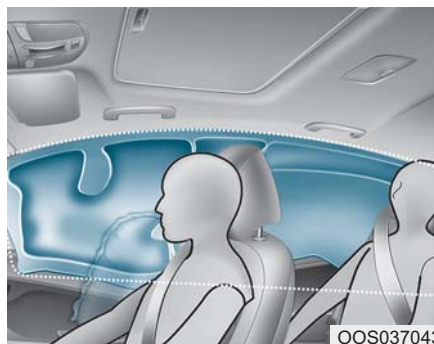

OOS037043

Οι αερόσακοι τύπου «κουρτίνας» βρίσκονται κατά μήκος και των δύο πλευρών των ραγών οροφής πάνω

από τις εμπρός και πίσω πόρτες. Είναι σχεδιασμένοι να βοηθούν στην προστασία των κεφαλιών των εμπρός επιβατών και των επιβατών στις πίσω εξωτερικές θέσεις σε ορισμένες πλευρικές συγκρούσεις. Οι αερόσακοι τύπου «κουρτίνας» είναι σχεδιασμένοι να πυροδοτούνται μόνο σε ορισμένες πλευρικές συγκρούσεις, ανάλογα με την ένταση της σύγκρουσης, τη γωνία, την ταχύτητα και το σημείο σύγκρουσης. Οι αερόσακοι τύπου «κουρτίνας» και στις δύο πλευρές του αυτοκινήτου είναι σχεδιασμένοι, ώστε να πυροδοτούνται όταν ανιχνεύουν μια ανατροπή με έναν αισθητήρα ανατροπής (αν έχει τοποθετηθεί).

Οι αερόσακοι τύπου «κουρτίνας» δεν είναι σχεδιασμένοι να ανοίγουν σε κάθε κατάσταση πλευρικής σύγκρουσης.



ΠΡΟΕΙΔΟΠΟΙΗΣΗ

Για να μειώσετε τον κίνδυνο σοβαρού τραυματισμού ή θανάτου από ένα πλαϊνό αερόσακο που έχει πυροδοτηθεί, πάρτε τις παρακάτω προφυλάξεις:

- Όλοι οι επιβάτες πρέπει να φοράνε τις ζώνες ασφαλείας συνέχεια, για να είναι σωστά τοποθετημένοι.
- Ασφαλίστε σωστά τα παιδικά καθίσματα, όσο πιο μακριά γίνεται από την πόρτα.
- Μη τοποθετείτε αντικείμενα πάνω στον αερόσακο. Επίσης μη τοποθετείτε αντικείμενα γύρω από την περιοχή που πυροδοτείται ο αερόσακος, όπως η πόρτα, το τζάμι της πλαϊνής πόρτας, η μπροστά και πίσω κολώνα και στην πλαϊνή ράγα οροφής.
- Μη κρεμάτε σκληρά ή εύθραυστα αντικείμενα στη κρεμάστρα ρούχων. Σε περίπτωση ατυχήματος μπορεί να προκληθεί βλάβη στο αυτοκίνητο ή προσωπικούς τραυματισμούς,
- Μην επιτρέπετε στους επιβάτες να ακουμπάνε τα κεφάλια ή τα σώματα τους στις πόρτες, να βάζουν τα χέρια τους στις πόρτες, να τεντώνουν τα μπράτσα τους έξω από το παράθυρο ή να τοποθετούν αντικείμενα μεταξύ πορτών και καθισμάτων.
- Μην ανοίγετε ή επισκευάζετε τους πλαϊνούς αερόσακους.

Πως λειτουργεί το σύστημα των αερόσακων;

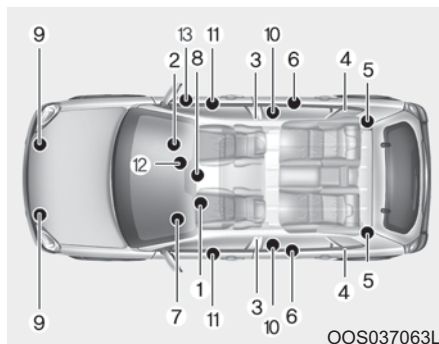

Το SRS αποτελείται από τα παρακάτω εξαρτήματα:

- (1) Μονάδα εμπρός αερόσακου οδηγού
- (2) Μονάδα εμπρός αερόσακου συνοδηγού
- (3) Μονάδα πλαϊνών αερόσακων
- (4) Μονάδα αερόσακων τύπου κουρτίνα
- (5) Πίσω συγκρότημα αναστολέα προεντατήρα (αν έχει τοποθετηθεί)
- (6) Συγκρότημα αναστολέα προεντατήρα

- (7) Προειδοποιητική λυχνία αερόσακου
- (8) Μονάδα ελέγχου SRS (SRSCM)/ Αισθητήρας ανατροπής
- (9) Αισθητήρες μετωπικής σύγκρουσης
- (10) Αισθητήρες πλαϊνής σύγκρουσης
- (11) Αισθητήρες πλαϊνής πίεσης
- (12) Διακόπτης ON/OFF μπροστά αερόσακου συνοδηγού (μόνο για τη θέση του συνοδηγού)
- (13) Διακόπτης ON/OFF μπροστά αερόσακου συνοδηγού

Η SRSCM επιτηρεί συνεχώς όλα τα εξαρτήματα SRS, ενώ ο διακόπτης ανάφλεξης είναι στη θέση ON για να προσδιορίσει αν μια σύγκρουση είναι αρκετά σοβαρή ώστε να απαιτείται η ενεργοποίηση των αερόσακων ή η ενεργοποίηση των προεντατήρων ζώνης ασφαλείας.



Προειδοποιητική λυχνία SRS

Η προειδοποιητική λυχνία SRS (Συμπληρωματικό Σύστημα Συγκράτησης) εμφανίζει το σύμβολο του αερόσακου που απεικονίζεται στην εικόνα. Το σύστημα ελέγχει το ηλεκτρικό σύστημα του αερόσακου για δυσλειτουργίες. Η λυχνία υποδηλώνει ότι υπάρχει ένα πιθανό πρόβλημα με το σύστημα αερόσακων, το οποίο μπορεί να περιλαμβάνει τους πλαϊνούς αερόσακους και/ή τους αερόσακους τύπου κουρτίνας, που χρειάζονται για προστασία από ανατροπή (αν έχει τοποθετηθεί αισθητήρας ανατροπής).



ΠΡΟΕΙΔΟΠΟΙΗΣΗ

Αν το SRS έχει βλάβη, οι αερόσακοι μπορεί να μην λειτουργήσουν σωστά κατά τη διάρκεια ατυχήματος, αυξάνοντας τον κίνδυνο σοβαρού τραυματισμού ή θανάτου.

Αν προκύψει οποιαδήποτε από τις παρακάτω συνθήκες, το SRS έχει βλάβη:

- Αν η προειδοποιητική λυχνία αερόσακου SRS στο ταμπλό οργάνων δεν ανάψει για περίπου 6 δευτερόλεπτα αφού ο διακόπτης ανάφλεξης γυρίσει στη θέση ON.
- Η λυχνία παραμένει αναμμένη αφού ανάψει για περίπου 6 δευτερόλεπτα.
- Η λυχνία ανάβει ενώ το αυτοκίνητο είναι σε κίνηση.
- Η λυχνία αναβοσβήνει ενώ ο κινητήρας είναι αναμμένος.

Σας συνιστούμε να ελέγξετε το SRS σε έναν Εξουσιοδοτημένο Επισκευαστή HYUNDAI αν παρουσιαστεί οποιαδήποτε από τις παραπάνω συνθήκες.

Κατά τη διάρκεια μιας μετωπικής σύγκρουση, οι αισθητήρες θα ανιχνεύσουν την γρήγορη επιβράδυνση του αυτοκινήτου. Αν ο ρυθμός επιβράδυνσης είναι μεγάλος, η μονάδα ελέγχου θα πυροδοτήσει τους μπροστά αερόσακους, τη στιγμή και με τη δύναμη που χρειάζονται.

Οι μπροστά αερόσακοι βοηθάνε στην προστασία του οδηγού και συνοδηγού ανταποκρινόμενοι στις μετωπικές συγκρούσεις στις οποίες οι ζωές ασφαλείας, δεν μπορούν να προβάλουν αρκετή ασφάλεια. Όταν χρειαστεί, οι πλαϊνοί αερόσακοι θα παρέχουν προστασία στο πάνω μέρος του σώματος, στην περίπτωση μιας πλαϊνής σύγκρουσης ή ανατροπής.

- Οι αερόσακοι ενεργοποιούνται (είναι σε θέση να ενεργοποιηθούν αν είναι απαραίτητο) μόνο όταν ο διακόπτης ανάφλεξης είναι στη θέση ON.
- Οι αερόσακοι ενεργοποιούνται σε περίπτωση μετωπικής ή πλευρικής σύγκρουσης, προκειμένου να βοηθήσουν στην προστασία των επιβαινόντων από σοβαρό σωματικό τραυματισμό.

- Δεν υπάρχει μια συγκεκριμένη ταχύτητα κατά την οποία οι αερόσακοι θα ενεργοποιηθούν. Γενικά, οι αερόσακοι είναι σχεδιασμένοι ώστε να ενεργοποιούνται από τη σοβαρότητα μιας σύγκρουσης και τη κατεύθυνσή της. Οι δύο αυτοί παράγοντες προσδιορίζουν αν οι αισθητήρες θα στείλουν ένα ηλεκτρονικό σήμα ενεργοποίησης/πυροδότησης.
- Η ενεργοποίηση του αερόσακου εξαρτάται από έναν αριθμό παραγόντων που περιλαμβάνουν την ταχύτητα, τις γωνίες σύγκρουσης και την ένταση και ακαμψία των αυτοκινήτων ή αντικειμένων που χτυπούν το αυτοκίνητό σας στη σύγκρουση. Ωστόσο, οι παράγοντες δεν περιορίζονται σε αυτούς που αναφέρθηκαν παραπάνω.
- Οι εμπρός αερόσακοι θα ανοίξουν πλήρως και θα ξεφουσκώσουν αμέσως. Είναι πρακτικά αδύνατο να δείτε τον αερόσακο να ανοίγει κατά τη διάρκεια σύγκρουσης. Είναι πιο πιθανό να δείτε απλά τον αερόσακο ξεφουσκωτό να κρέμεται από τη θήκη του μετά από σύγκρουση.
- Εκτός από τη πυροδότηση σε σοβαρή πλαϊνή σύγκρουση, τα

αυτοκίνητα που είναι εξοπλισμένα με έναν αισθητήρα ανατροπής, πλαϊνό αερόσακο και/ή αερόσακο τύπου κουρτίνας θα πυροδοτηθούν αν ο αισθητήρας ανιχνεύσει μια ανατροπή.

Όταν ανιχνευτεί μια ανατροπή, οι αερόσακοι τύπου κουρτίνας θα παραμείνουν φουσκωμένοι για περισσότερη ώρα για να παρέχουν προστασία από εκτίναξη, ειδικά αν χρησιμοποιούνται σε συνδυασμό με ζώνες ασφαλείας (αν έχει τοποθετηθεί αισθητήρας ανατροπής)

- Προκειμένου να παρέχουν προστασία σε μια σοβαρή σύγκρουση, οι αερόσακοι θα πρέπει να ανοίγουν ακαριαία. Η ταχύτητα ανοίγματος του αερόσακου είναι συνέπεια του εξαιρετικά σύντομου χρόνου κατά τον οποίο πραγματοποιείται η σύγκρουση και της ανάγκης να τοποθετείται ο αερόσακος ανάμεσα στον επιβάτη και στη δομή του αυτοκινήτου πριν ο επιβάτης χτυπήσει σε αυτή. Αυτή η ταχύτητα ανοίγματος μειώνει τον κίνδυνο σοβαρού ή θανατηφόρου τραυματισμού σε μια σοβαρή σύγκρουση και έτσι, είναι ένα απαραίτητο κομ-

μάτι της σχεδίασης του αερόσακου.

Ωστόσο, η ενεργοποίηση του αερόσακου μπορεί, επίσης, να προκαλέσει τραυματισμό που περιλαμβάνει ερεθισμούς στο πρόσωπο, μώλωπες και σπασμένα οστά, γιατί η ταχύτητα ενεργοποίησης προκαλεί, επίσης, το άνοιγμα των αερόσακων με μεγαλύτερη ισχύ

- Υπάρχουν ακόμη περιπτώσεις όπου η επαφή με τον αερόσακο του τιμονιού μπορεί να προκαλέσει θανατηφόρο τραυματισμό, ιδιαίτερα αν ο επιβάτης κάθεται εξαιρετικά κοντά στο τιμόνι.

Μπορείτε να ακολουθήσετε τα βήματα για να μειώσετε το κίνδυνο να τραυματιστείτε από έναν αερόσακο που πυροδοτείται. Ο μεγαλύτερος κίνδυνος είναι να κάθεστε πολύ κοντά στον αερόσακο. Ένας αερόσακος χρειάζεται χώρο για να πυροδοτηθεί. Συνιστούμε ο οδηγός να αφήνει όσο το δυνατόν μεγαλύτερο κενό μεταξύ του κέντρου του τιμονιού και του στήθους του, ενώ ακόμα διατηρεί τον έλεγχο του αυτοκινήτου.

■ Εμπρός αερόσακος οδηγού (1)



OLMB033054

Όταν το SRSCM ανιχνεύσει μια αρκετά ισχυρή μετωπική σύγκρουση του αυτοκινήτου, θα πυροδοτήσει αυτόματα τους μπροστά αερόσακους.

■ Εμπρός αερόσακος οδηγού (2)



OLMB033055

Κατά την ενεργοποίηση, ενώσεις που βρίσκονται στα καλύμματα θα ξεχωρίσουν μεταξύ τους υπό την πίεση που ασκεί το φούσκωμα των αερόσακων. Περαιτέρω άνοιγμα των καλυμμάτων επιτρέπει κατόπιν το πλήρες άνοιγμα των αερόσακων.

Ένας πλήρως φουσκωμένος αερόσακος σε συνδυασμό με μία σωστά φορεμένη ζώνη ασφαλείας καθυστερεί την προς τα εμπρός κίνηση του οδηγού ή του συνοδηγού μειώνοντας έτσι τον κίνδυνο τραυματισμού στο κεφάλι ή το θώρακα.

■ Εμπρός αερόσακος οδηγού (3)



OLMB033056

■ Εμπρός αερόσακος συνοδηγού



OLMB033057

Μετά από το πλήρες άνοιγμα, ο αερόσακος αρχίζει να ξεφουσκώνει, επιτρέποντας στον οδηγό να διατηρήσει την ορατότητα προς τα εμπρός και τη δυνατότητα να στρίψει ή να χρησιμοποιήσει άλλα χειριστήρια.

ΠΡΟΕΙΔΟΠΟΙΗΣΗ

Για να αποφύγετε να εκτιναχθούν αντικείμενα όταν ο αερόσακος του συνοδηγού πυροδοτηθεί:

- Μην εγκαθιστάτε ή τοποθετείτε οποιοδήποτε αξεσουάρ (ποτηροθήκη, θήκη CD, αυτοκόλλητα, κ.λπ.) στην επένδυση του συνοδηγού πάνω από το ντουλαπάκι σε ένα αυτοκίνητο με αερόσακο συνοδηγού.
- Μην τοποθετείτε δοχείο με υγρής μορφής αρωματικό στο αυτοκίνητο κοντά στο ταμπλό οργάνων ούτε στο κάλυμμα του αερόσακου.

Τι να περιμένετε αφού ενεργοποιηθούν οι αερόσακοι

Μετά από μια μετωπική ή πλαϊνή σύγκρουση οι αερόσακοι πυροδοτούνται και ξεφουσκώνουν πολύ γρήγορα. Η πυροδότηση του αερόσακου δεν θα αποτρέψει τον οδηγό να δει έξω από το παρμπρίζ ή να οδηγήσει. Οι αερόσακοι τύπου κουρτίνας μπορεί να παραμείνουν φουσκωμένοι μερικές για λίγη ώρα αφού αναπτυχθούν.

ΠΡΟΕΙΔΟΠΟΙΗΣΗ

Αφού πυροδοτηθεί ένας αερόσακος πάρτε τις παρακάτω προφυλάξεις:

- Ανοίξτε τα παράθυρα και τις πόρτες όσο το δυνατόν πιο γρήγορα μετά την σύγκρουση για να μειώσετε την έκθεση στον καπνό και τη σκόνη που απελευθερώνετε από τη πυροδότηση των αερόσακων.
- Μην ακουμπάτε τα εσωτερικά εξαρτήματα του αποθηκευτικού χώρου του αερόσακου όταν πυροδοτηθεί ο αερόσακος. Τα εξαρτήματα που έρχονται σε επαφή με έναν πυροδοτημένο αερόσακο μπορεί να καίνε πολύ.
- Πρέπει να πλένετε πάντα τις περιοχές του δέρματος σας με χλιαρό νερό και ήπιο σαπούνι.
- Σας συνιστούμε να αντικαταστήσετε τον αερόσακο αμέσως μετά την πυροδότηση σε έναν Εξουσιοδοτημένο Επισκευαστή HYUNDAI. Οι αερόσακοι είναι μίας χρήσης.

Θόρυβος και καπνός από πυροδοτημένο αερόσακο

Όταν οι αερόσακοι πυροδοτούνται προκαλούν ένα δυνατό θόρυβο και αφήνουν καπνό και σκόνη στον αέρα στο εσωτερικό του αυτοκινήτου. Αυτό είναι φυσιολογικό και είναι αποτέλεσμα της έναυσης της γεννήτριας αερίου του αερόσακου. Αφού ενεργοποιηθούν οι αερόσακοι, μπορεί να νιώσετε σημαντική δυσκολία στην αναπνοή εξαιτίας της επαφής του θώρακά σας τόσο με τη ζώνη ασφαλείας όσο και με τον αερόσακο καθώς και εξαιτίας της εισπνοής καπνού και σκόνης. Η σκόνη μπορεί να προκαλέσει άσθμα σε μερικούς ανθρώπους. Αν έχετε προβλήματα αναπνοής μετά την πυροδότηση των αερόσακων, απευθυνθείτε σε έναν γιατρό αμέσως.

Παρόλο που ο καπνός και η σκόνη δεν είναι τοξικά, μπορεί να προκαλέσουν ερεθισμό στο δέρμα, στα μάτια στη μύτη στο λαιμό κ.λπ. Σε αυτήν την περίπτωση, πλύνετε και ξεπλύνετε με κρύο νερό αμέσως και απευθυνθείτε σε ένα γιατρό αν τα συμπτώματα επιμένουν.

Μην εγκαταστήσετε ένα παιδικό κάθισμα στο κάθισμα του συνοδηγού



Μην τοποθετήσετε ΠΟΤΕ ένα παιδικό κάθισμα που κοιτάει προς τα πίσω σε ένα κάθισμα που έχει μπροστά του ΕΝΕΡΓΟ ΑΕΡΟΣΑΚΟ

ΠΡΟΕΙΔΟΠΟΙΗΣΗ

Μην τοποθετήσετε ΠΟΤΕ ένα παιδικό κάθισμα που κοιτάει προς τα πίσω σε ένα κάθισμα που έχει μπροστά του ΕΝΕΡΓΟ ΑΕΡΟΣΑΚΟ, μπορεί να προκύψει ΘΑΝΑΤΟΣ ή ΣΟΒΑΡΟΣ ΤΡΑΥΜΑΤΙΣΜΟΣ στο ΠΑΙΔΙ.

Γιατί δεν ενεργοποιήθηκε ο αερόσακος μου σε μια σύγκρουση;

Υπάρχουν διάφοροι τύποι ατυχημάτων στα οποία δεν αναμένεται ο αερόσακος να παρέχει πρόσθετη προστασία. Σε αυτά περιλαμβάνονται πίσω συγκρούσεις, δεύτερη ή τρίτη σύγκρουση σε ατυχήματα πολλαπλών συγκρούσεων, καθώς και συγκρούσεις με χαμηλές ταχύτητες. Ζημιά στο αυτοκίνητο, υποδηλώνει μια απορρόφηση ενέργειας από σύγκρουση και δεν είναι ένδειξη αν έπρεπε να έχουν πυροδοτηθεί οι αερόσακοι.

Αισθητήρες σύγκρουσης αερόσακων

ΠΡΟΕΙΔΟΠΟΙΗΣΗ

Για να μειώσετε τον κίνδυνο απρόσμενης πυροδότησης του αερόσακου, που μπορεί να προκαλέσει σοβαρό τραυματισμό ή θάνατο:

- Μην χτυπάτε ή μην αφήνετε οποι-

οδήποτε αντικείμενο να χτυπήσει τα σημεία όπου βρίσκονται

- Μην επιχειρήσετε να πραγματοποιήσετε συντήρηση στους αισθητήρες αερόσακων. Αν η θέση τοποθέτησης ή η γωνία των αισθητήρων αλλάξει με οποιοδήποτε τρόπο, οι αερόσακοι μπορεί να ενεργοποιηθούν όταν δεν θα πρέπει ή δεν θα ενεργοποιηθούν όταν θα πρέπει.
- Μην εγκαταστήσετε προστατευτικά προφυλακτήρα ή αντικαταστήσετε τον προφυλακτήρα με μη γνήσιο. Αυτό μπορεί να επηρεάσει αρνητικά την απόδοση του αυτοκινήτου σας σε μια σύγκρουση.
- Τοποθετήστε το διακόπτη ανάφλεξης στη θέση LOCK/OFF ή ACC, όταν ρυμπουλκείτε το αυτοκίνητο για να αποφύγετε ακούσια πυροδότηση των αερόσακων.
- Σας συνιστούμε να πραγματοποιήτε όλες τις επισκευές σε έναν Εξουσιοδοτημένο Επισκευαστή HYUNDAI.



1. Μονάδα ελέγχου SRS
 2. Αισθητήρας μπροστά σύγκρουσης
 3. Αισθητήρας πλαϊνής πίεσης (μπροστά)*
 4. Αισθητήρας πλαϊνής σύγκρουσης (πίσω)*
- * : αν έχει τοποθετηθεί

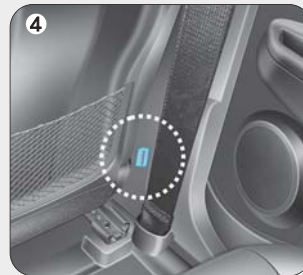
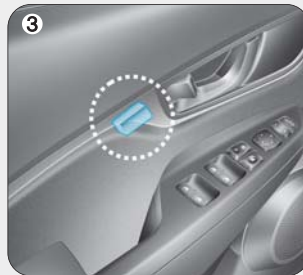

OOS037044/OOS037045/OOS037046/OOS037047/OOS037077

Συνθήκες ενεργοποίησης αερόσακου



Μπροστά αερόσακοι

Οι εμπρός αερόσακοι είναι σχεδιασμένοι να ενεργοποιούνται σε μια μετωπική σύγκρουση ανάλογα με την ένταση, την ταχύτητα ή τις γωνίες σύγκρουσης της μετωπικής σύγκρουσης.

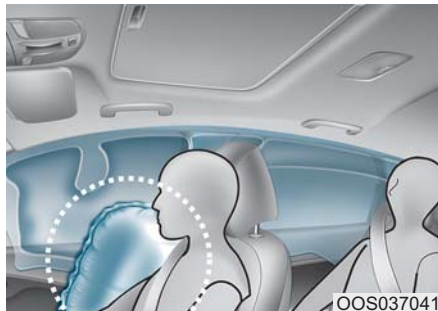
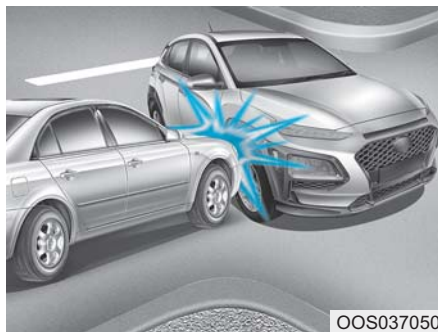

Πλευρικοί αερόσακοι και αερόσακοι τύπου κουρτίνας

Οι πλευρικοί και οι αερόσακοι τύπου «κουρτίνας» είναι σχεδιασμένοι να ενεργοποιούνται όταν ανιχνεύεται μια σύγκρουση από τους πλευρικούς αισθητήρες σύγκρουσης ανάλογα με

την ένταση, την ταχύτητα ή τις γωνίες σύγκρουσης ως αποτέλεσμα μιας πλευρικής σύγκρουσης.

Αν και οι μπροστά αερόσακοι του οδηγού και του συνοδηγού, είναι σχεδιασμένοι να πυροδοτούνται μόνο σε μετωπικές συγκρούσεις, μπορεί να πυροδοτηθούν και σε άλλους τύπους συγκρούσεων, αν οι αισθητήρες μπροστά σύγκρουσης, ανιχνεύσουν επαρκή σύγκρουση. Οι πλευρικοί αερόσακοι και οι αερόσακοι τύπου κουρτίνας είναι σχεδιασμένοι να πυροδοτούνται μόνο σε πλαϊνές συγκρούσεις, αλλά μπορεί να πυροδοτηθούν και σε άλλους τύπους συγκρούσεων, αν οι αισθητήρες πλαϊνής σύγκρουσης, ανιχνεύσουν επαρκή σύγκρουση.

Επίσης οι πλευρικοί αερόσακοι και οι τύπου «κουρτίνας» είναι σχεδιασμένοι, ώστε να πυροδοτούνται όταν ανιχνεύουν μια ανατροπή με έναν αισθητήρα ανατροπής (αν έχει τοποθετηθεί ένας αισθητήρας ανατροπής).

Αν το αμάξωμα του αυτοκινήτου δεχθεί χτύπημα από σμαράκια ή αντικείμενα σε ανώμαλο δρόμο, οι αερόσακοι μπορεί να ενεργοποιηθούν. Οδηγείτε προσεκτικά σε ανώμαλους δρόμους ή σε επιφάνειες που δεν είναι σχεδιασμένες για κυκλοφορία αυτοκινήτων, για να αποφύγετε τυχαία ενεργοποίηση.

Συνθήκες μη ενεργοποίησης αερόσακου



Σε ορισμένες συγκρούσεις με χαμηλές ταχύτητες, οι αερόσακοι μπορεί να μην ενεργοποιηθούν. Οι αερόσακοι είναι σχεδιασμένοι να μην ενεργοποιούνται σε τέτοιες περιπτώσεις, γιατί μπορεί να μην παρέχουν περισσότερη προστασία από ό,τι οι ζώνες ασφαλείας.



Οι εμπρός αερόσακοι δεν είναι σχεδιασμένοι να ενεργοποιούνται σε πίσω συγκρούσεις, γιατί οι επιβαίνοντες κινούνται προς τα πίσω από τη δύναμη της σύγκρουσης. Σε αυτή την περίπτωση, οι ενεργοποιημένοι αερόσακοι δεν θα μπορούν να παρέχουν οποιαδήποτε πρόσθετη προστασία.

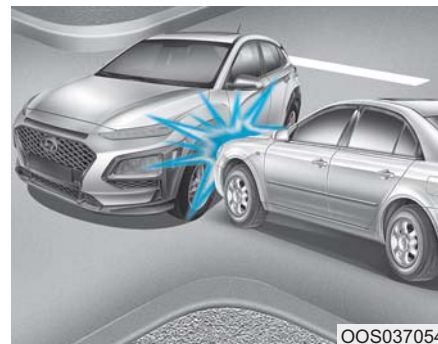

Οι εμπρός αερόσακοι μπορεί να μην ενεργοποιηθούν σε πλευρικές συγκρούσεις, γιατί οι επιβαίνοντες μετακινούνται προς την κατεύθυνση της σύγκρουσης και έτσι σε πλευρικές συγκρούσεις, η ενεργοποίηση των εμπρός αερόσακων δεν παρέχει πρόσθετη προστασία στους επιβαίνοντες.

Ωστόσο, οι πλαϊνοί αερόσακοι και οι αερόσακοι τύπου κουρτίνας, μπορεί να πυροδοτηθούν ανάλογα με τη ένταση, την ταχύτητα και τη γωνία της σύγκρουσης.

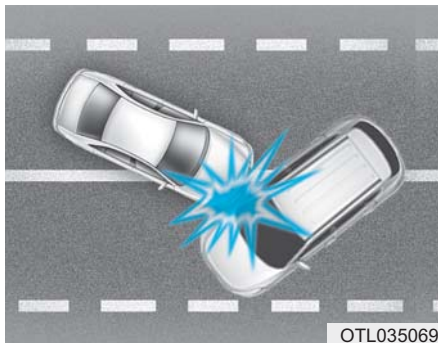

Σε μια σύγκρουση υπό κλίση ή γωνία, η δύναμη της σύγκρουσης μπορεί να κατευθύνει τους επιβαίνοντες σε μια κατεύθυνση όπου οι αερόσακοι δεν θα μπορούν να παρέχουν καμία πρόσθετη προστασία και για αυτό οι αισθητήρες δεν ενεργοποιούν τους αερόσακους.



Λίγο πριν τη σύγκρουση, οι οδηγοί συχνά φρενάρουν έντονα. Τέτοια έντονα φρεναρίσματα χαμηλώνουν το εμπρός μέρος του αυτοκινήτου προκαλώντας το αυτοκίνητο να «σφηνωθεί» κάτω από ένα αυτοκίνητο με μεγαλύτερη απόσταση από το έδαφος. Οι αερόσακοι μπορεί να μην ενεργοποιηθούν σε τέτοιες συνθήκες «σφηνώματος», γιατί οι δυνάμεις επιβράδυνσης που ανιχνεύονται από τους αισθητήρες μπορεί να υποκατασταθούν σημαντικά σε τέτοιες συνθήκες σύγκρουσης.

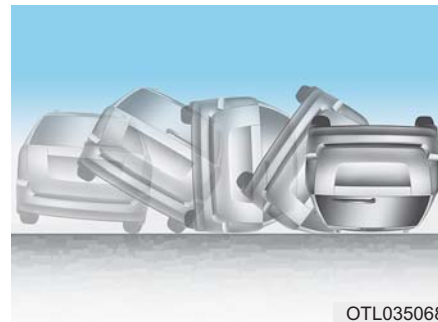

Οι μπροστά αερόσακοι μπορεί να μην ενεργοποιηθούν σε ατυχήματα ανατροπής, γιατί η μπροστά ενεργοποίηση αερόσακου δε θα παρέχει πρόσθετη προστασία στους επιβαίνοντες.

i Πληροφορία

- Αυτοκίνητα με αισθητήρα ανατροπής
Οι πλαϊνοί και οι τύπου κουρτίνας αερόσακοι μπορεί να πυροδοτηθούν σε περίπτωση ανατροπής, αν ανιχνευθεί από τον αισθητήρα ανατροπής.
- Αυτοκίνητα χωρίς αισθητήρα ανατροπής.

Οι πλαϊνοί και οι τύπου κουρτίνας αερόσακοι μπορεί να πυροδοτηθούν σε περίπτωση ανατροπής, αν το αυτοκίνητο είναι εξοπλισμένο με αυτούς.



Οι αερόσακοι μπορεί να μην ενεργοποιηθούν αν το αυτοκίνητο συγκρουστεί με αντικείμενα, όπως κολώνες ή δένδρα, όπου το σημείο σύγκρουσης συγκεντρώνεται σε μια περιοχή και η συνολική δύναμη της σύγκρουσης απορροφάται από την κατασκευή του αυτοκινήτου.

Φροντίδα SRS

Το SRS γενικά δεν χρειάζεται συντήρηση και έτσι δεν υπάρχουν εξαρτήματα που μπορείτε να συντηρήσετε με ασφάλεια μόνοι σας. Αν η προειδοποιητική λυχνία αερόσακου SRS δεν ανάψει ή παραμένει συνεχόμενα αναμμένη, σας συνιστούμε ελέγξετε αμέσως το αυτοκίνητό σε έναν Εξουσιοδοτημένο Επισκευαστή HYUNDAI.

Σας συνιστούμε να κάνετε οποιαδήποτε εργασία στο σύστημα SRS, όπως αφαίρεση, εγκατάσταση, διόρθωση ή οποιαδήποτε εργασία στο τιμόνι ή στο ταμπλό μπροστά από τον συνοδηγό, στα μπροστά καθίσματα και στις ράγες οροφής σε έναν Εξουσιοδοτημένο Επισκευαστή HYUNDAI. Λάθος χειρισμός στο σύστημα SRS μπορεί να προκαλέσει σοβαρό προσωπικό τραυματισμό.



ΠΡΟΕΙΔΟΠΟΙΗΣΗ

Για να μειώσετε τον κίνδυνο σοβαρού τραυματισμού ή θανάτου, πάρτε τις παρακάτω προφυλάξεις:

- Μην προσπαθήσετε να μετατρέψετε ή να αποσυνδέσετε εξαρτήματα ή καλωδιώσεις του SRS, περιλαμβανομένης και της τοποθέτησης οποιουδήποτε είδους σημάτων στα καλύμματα των αερόσακων ή μετατροπές στη δομή του αμαξώματος.
- Για τον καθαρισμό των καλυμμάτων αερόσακων, θα πρέπει να χρησιμοποιείτε μόνο ένα μαλακό, στεγνό πανί ποτισμένο με καθα-

ρό νερό. Διαλύτες ή απορρυπαντικά μπορεί να καταστρέψουν τα καλύμματα του αερόσακου και να ενεργοποιήσουν το σύστημα.

- Για τον καθαρισμό των καλυμμάτων αερόσακων, θα πρέπει να χρησιμοποιείτε μόνο ένα μαλακό, στεγνό πανί ποτισμένο με καθαρό νερό. Διαλύτες ή απορρυπαντικά μπορεί να καταστρέψουν τα καλύμματα του αερόσακου και να ενεργοποιήσουν το σύστημα.
- Σας συνιστούμε να αντικαταστήσετε τους πυροδοτημένους αερόσακους σε έναν Εξουσιοδοτημένο Επισκευαστή HYUNDAI.
- Αν πρέπει να απορριφθούν εξαρτήματα του συστήματος αερόσακων ή πρέπει να αποσυρθεί το αυτοκίνητο, πρέπει να τηρηθούν ορισμένες προφυλάξεις ασφαλείας. Ένας Εξουσιοδοτημένος Επισκευαστής HYUNDAI γνωρίζει τις προφυλάξεις αυτές και μπορεί να σας δώσει τις απαραίτητες πληροφορίες. Αν δεν ακολουθήσετε τις προφυλάξεις αυτές, μπορεί να υπάρξει κίνδυνος τραυματισμού.

Πρόσθετες προφυλάξεις ασφαλείας

Οι επιβάτες δεν θα πρέπει να μετακινούνται από τα καθίσματά τους όταν κινείται το αυτοκίνητο. Ένας επιβάτης που δεν φορά τη ζώνη ασφαλείας κατά τη διάρκεια μιας σύγκρουσης ή απότομου φρεναρίσματος μπορεί να εκτιναχθεί στο εσωτερικό του αυτοκινήτου, στους άλλους επιβάτες, ή έξω από το αυτοκίνητο.

Μη χρησιμοποιείτε οποιοδήποτε αξεσουάρ στις ζώνες ασφαλείας. Συσκευές που υποστηρίζουν ότι βελτιώνουν την άνεση των επιβατών ή αλλάζουν τη θέση της ζώνης ασφαλείας μπορεί να μειώσουν την προστασία που παρέχεται από τη ζώνη ασφαλείας και να αυξήσουν τον κίνδυνο σοβαρού τραυματισμού σε μια σύγκρουση.

Μην κάνετε τροποποιήσεις στα εμπρός καθίσματα.

Οι τροποποιήσεις στα εμπρός καθίσματα μπορεί να επηρεάσουν τη λειτουργία των αισθητηρίων εξαρτημάτων του συμπληρωματικού συστήματος συγκράτησης ή των πλευρικών αερόσακων.

Μην τοποθετείτε αντικείμενα κάτω από τα εμπρός καθίσματα. Η τοποθέτηση αντικειμένων κάτω από τα εμπρός καθίσματα μπορεί να επηρεάσει τη λειτουργία των αισθητηρίων εξαρτημάτων του συμπληρωματικού συστήματος συγκράτησης και των καλωδιώσεων.

Μην προκαλείτε συγκρούσεις στις πόρτες. Συγκρούσεις στις πόρτες όταν ο διακόπτης ανάφλεξης είναι στη θέση ON, μπορεί να προκαλέσουν την πυροδότηση των αερόσακων.

Προσθήκη εξοπλισμού ή τροποποίηση αυτοκινήτου με αερόσακο

Αν τροποποιήσετε το αυτοκίνητό σας αλλάζοντας το πλαίσιο του αυτοκινήτου, το σύστημα προφυλακτήρα, τα μεταλλικά ελάσματα στο εμπρός άκρο ή στο πλάι ή το ύψος επιβίβασης, η λειτουργία του συστήματος αερόσακου του αυτοκινήτου μπορεί να επηρεαστεί.

Προειδοποιητικές ταμπέλες αερόσακου

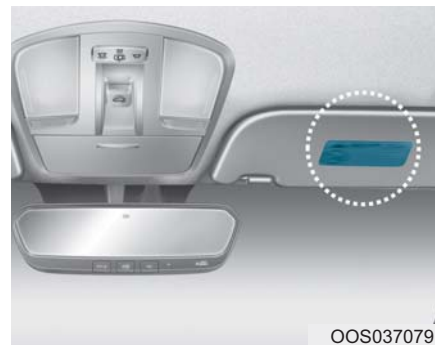

Οι προειδοποιητικές ταμπέλες αερόσακου είναι επικολλημένες για να προειδοποιούν τον οδηγό και τους επιβάτες για ενδεχόμενο κίνδυνο από το σύστημα αερόσακου.

Βεβαιωθείτε ότι διαβάσατε όλες τις πληροφορίες στο εγχειρίδιο, σχετικά με τους αερόσακους που είναι εγκατεστημένοι στο αυτοκίνητο σας.

| | | | |
|---|------|---|------|
| Πρόσβαση στο αυτοκίνητο..... | 3-3 | Σκίαστρο | 3-29 |
| Τηλεχειριστήριο..... | 3-3 | Επαναρρύθμιση ηλιοροφής..... | 3-30 |
| Έξυπνο κλειδί..... | 3-6 | Προειδοποίηση ανοικτής ηλιοροφής..... | 3-30 |
| Σύστημα Immobilizer | 3-10 | Εξωτερικά Χαρακτηριστικά | 3-31 |
| Κλειδαριές Θυρών | 3-11 | Καπό..... | 3-31 |
| Λειτουργία των κλειδαριών των θυρών εξωτερικά | 3-11 | Πόρτα χώρου αποσκευών..... | 3-32 |
| Λειτουργία των κλειδαριών των θυρών εσωτερικά | 3-12 | Πορτάκι τάπας ρεζερβουάρ..... | 3-34 |
| Κλειδαριές..... | 3-14 | Ταμπλό οργάνων | 3-37 |
| Λειτουργίες αυτόματου κλειδώματος/ ξεκλειδώματος | 3-15 | Έλεγχος ταμπλό οργάνων..... | 3-38 |
| Παιδικές ασφάλειες πίσω πόρτας..... | 3-15 | Όργανα και μετρητές | 3-38 |
| Αντικλεπτικό σύστημα | 3-16 | Προειδοποιητική λυχνία παγωμένου δρόμου | 3-41 |
| Τιμόνι | 3-17 | Ένδειξη αλλαγής ταχύτητας..... | 3-42 |
| Ηλεκτρικά υποβοηθούμενο τιμόνι (EPS)..... | 3-17 | Χειροκίνητος δείκτης αλλαγής ταχυτήτων | 3-42 |
| Ρυθμιζόμενο τιμόνι / Τηλεσκοπικό τιμόνι | 3-17 | Προειδοποιητικές και ενδεικτικές λυχνίες..... | 3-44 |
| Θερμαινόμενο τιμόνι..... | 3-18 | Μηνύματα οθόνης LCD | 3-57 |
| Κόρνα | 3-19 | Οθόνη LCD (ταμπλό τύπου Β, C) | 3-64 |
| Καθρέφτες | 3-19 | Έλεγχος οθόνης LCD | 3-64 |
| Εσωτερικός καθρέφτης..... | 3-19 | Λειτουργίες Οθόνης LCD..... | 3-65 |
| Εξωτερικός καθρέφτης | 3-20 | Υπολογιστής ταξιδιού και υπενθύμιση σέρβις (ταμπλό τύπου Α) | 3-72 |
| Παράθυρα | 3-23 | Υπολογιστής ταξιδιού | 3-72 |
| Ηλεκτρικά παράθυρα..... | 3-23 | Υπενθύμιση συντήρησης..... | 3-75 |
| Ηλιοροφή | 3-27 | Υπολογιστής ταξιδιού (τύπος Β, τύπος C) | 3-77 |
| Άνοιγμα και κλείσιμο Ηλιοροφής | 3-28 | Λειτουργίες ταξιδιού..... | 3-77 |
| Ολίσθηση ηλιοροφής | 3-28 | Οθόνη Head up (HUD) | 3-80 |
| Συρόμενη οροφή | 3-29 | | |

| | | | |
|---|-------|--|-------|
| Φώτα..... | 3-83 | Χειροκίνητο σύστημα ελέγχου κλιματισμού..... | 3-124 |
| Εξωτερικά φώτα..... | 3-83 | Αυτόματο σύστημα ελέγχου κλιματισμού..... | 3-125 |
| Φως στατικής κάμψης..... | 3-92 | Σύστημα Αυτόματου ξεθαμπώματος (μόνο για αυτόματο σύστημα κλιματισμού)..... | 3-126 |
| Σύστημα καλωσορίσματος..... | 3-92 | Πρόσθετα χαρακτηριστικά ελέγχου κλιματισμού..... | 3-127 |
| Εσωτερικά φώτα..... | 3-93 | Ιονιστής ταμπλώ..... | 3-127 |
| Υαλοκαθαριστήρες και πλυστική συσκευή..... | 3-95 | Αυτόματος εξαερισμός..... | 3-127 |
| Υαλοκαθαριστήρες παρμπρίζ..... | 3-96 | Εσωτερική ανακυκλοφορία αέρα ηλιοροφής..... | 3-127 |
| Πλυστική συσκευή παρμπρίζ..... | 3-97 | Αποθηκευτικός χώρος..... | 3-128 |
| Πλυστική συσκευή πίσω παρμπρίζ και Διακόπτης υαλοκαθαριστήρων..... | 3-98 | Αποθηκευτικός χώρος κεντρικής κονσόλας..... | 3-128 |
| Σύστημα υποβοήθησης οδήγού..... | 3-99 | Ντουλαπάκι..... | 3-128 |
| Κάμερα Οπισθοπορείας..... | 3-99 | Θήκη γυαλιών ηλίου..... | 3-129 |
| Πίσω σύστημα υποβοήθησης παρκαρίσματος..... | 3-100 | Κουτί πολλών χρήσεων..... | 3-129 |
| Σύστημα υποβοήθησης παρκαρίσματος (μπρός/πίσω)..... | 3-104 | Δίσκος αποσκευών..... | 3-130 |
| Ξεπάγωμα..... | 3-107 | Αύξηση αποθηκευτικού χώρου αποσκευών..... | 3-130 |
| Ξεπάγωμα πίσω παρμπρίζ..... | 3-107 | Εσωτερικά χαρακτηριστικά..... | 3-131 |
| Χειροκίνητο σύστημα ελέγχου κλιματισμού..... | 3-108 | Ποτηροθήκη..... | 3-131 |
| Θέρμανση και κλιματισμός..... | 3-109 | Σκιάδιο..... | 3-132 |
| Λειτουργία συστήματος..... | 3-112 | Πρίζα..... | 3-132 |
| Συντήρηση συστήματος..... | 3-114 | Ασύρματο σύστημα φόρτισης κινητού τηλεφώνου..... | 3-133 |
| Αυτόματο σύστημα ελέγχου κλιματισμού..... | 3-116 | Ρολόι..... | 3-135 |
| Αυτόματη θέρμανση και κλιματισμός..... | 3-117 | Κρεμάστρα ρούχων..... | 3-135 |
| Χειροκίνητη θέρμανση και κλιματισμός..... | 3-117 | Πιαστράκι(α) για τα χαλάκια..... | 3-136 |
| Λειτουργία συστήματος..... | 3-120 | Δίχτυ αποσκευών..... | 3-136 |
| Συντήρηση συστήματος..... | 3-122 | Παραβάν ασφάλειας φορτίου..... | 3-137 |
| Ξεπάγωμα και ξεθαμπώμα παρμπρίζ..... | 3-124 | Εξωτερικά χαρακτηριστικά..... | 3-138 |
| | | Σχάρα οροφής..... | 3-138 |

ΠΡΟΣΒΑΣΗ ΣΤΟ ΑΥΤΟΚΙΝΗΤΟ

Τηλεχειριστήριο (αν έχει τοποθετηθεί)



Το HYUNDAI σας χρησιμοποιεί ένα τηλεχειριστήριο, το οποίο μπορείτε να χρησιμοποιήσετε για να κλειδώσετε ή να ξεκλειδώσετε μια πόρτα (και τη πόρτα του χώρου αποσκευών) και ακόμα να εκκινήσετε τον κινητήρα.

1. Κλείδωμα Πόρτας
2. Ξεκλείδωμα Πόρτας
3. Ξεκλείδωμα Πόρτας χώρου αποσκευών

Κλείδωμα

Για να κλειδώσετε:

1. Κλείστε όλες τις πόρτες, το καπό

κινητήρα και τη πόρτα χώρου αποσκευών.

2. Πιέστε το πλήκτρο Κλείδωμα Πόρτας (1) στο τηλεχειριστήριο.
3. Οι πόρτες θα κλειδώσουν. Τα φώτα αλάρμ θα αναβοσβήσουν. Επίσης οι εξωτερικοί καθρέφτες θα αναδιπλωθούν, αν ο διακόπτης αναδίπλωσης εξωτερικών καθρεφτών είναι στη θέση AUTO (αν έχει τοποθετηθεί).
4. Βεβαιωθείτε ότι οι πόρτες είναι κλειδωμένες, ελέγχοντας τη θέση του πλήκτρου κλειδώματος της πόρτας, μέσα στο αυτοκίνητο.

⚠ ΠΡΟΕΙΔΟΠΟΙΗΣΗ

Μην αφήνετε τα κλειδιά στο αυτοκίνητο με παιδιά, χωρίς επιτήρηση. Τα παιδιά χωρίς επιτήρηση, μπορεί να βάλουν το κλειδί στο διακόπτη ανάφλεξης και να λειτουργήσουν τα ηλεκτρικά παράθυρα ή άλλα πλήκτρα ελέγχου, ή και να προκαλέσουν κίνηση του αυτοκινήτου, με αποτέλεσμα σοβαρό τραυματισμό ή θάνατο.

Ξεκλείδωμα

Για να ξεκλειδώσετε:

1. Πιέστε το πλήκτρο Ξεκλείδωμα Πόρτας (2) στο τηλεχειριστήριο.
2. Οι πόρτες θα ξεκλειδώσουν. Τα φώτα αλάρμ θα αναβοσβήσουν δύο φορές. Επίσης οι εξωτερικοί καθρέφτες θα ξεδιπλωθούν αν ο διακόπτης αναδίπλωσης εξωτερικών καθρεφτών είναι στη θέση AUTO (αν έχει τοποθετηθεί).

i Πληροφορία

Αφού ξεκλειδώσετε τις πόρτες, οι πόρτες θα κλειδώσουν αυτόματα μετά από 30 δευτερόλεπτα, εκτός αν ανοίξετε μια πόρτα.

Ξεκλείδωμα πόρτας χώρου αποσκευών

Για να ξεκλειδώσετε:

1. Πιέστε το πλήκτρο Ξεκλείδωμα Πόρτας χώρου αποσκευών (3) στο τηλεχειριστήριο για παραπάνω από ένα δευτερόλεπτο.
2. Τα φώτα αλάρμ θα αναβοσβήσουν δύο φορές.

i Πληροφορία

Η λέξη "HOLD" είναι γραμμένη στο πλήκτρο για να σας πληροφορήσει ότι πρέπει να πιέσετε και να κρατήσετε το πλήκτρο για περισσότερο από ένα δευτερόλεπτο.

Εκκίνηση

Για λεπτομερείς πληροφορίες, ανατρέξτε στο "Θέση Διακόπτη Ανάφλεξης" στο κεφάλαιο 5.

ΣΗΜΕΙΩΣΗ

Για να μη προκαλέσετε ζημιά στο τηλεχειριστήριο σας:

- Φυλάξτε το τηλεχειριστήριο μακριά από νερό ή οποιοδήποτε υγρό και φωτιά. Αν το εσωτερικό του τηλεχειριστηρίου είναι υγρό (λόγω ποτών ή υγρασίας) ή αναθερμανθεί, το εσωτερικό κύκλωμα μπορεί να δυσλειτουργήσει και το αυτοκίνητο θα εξαιρεθεί από την εργοστασιακή εγγύηση.
- Αποφύγετε να σας πέσει ή να πετάξετε το τηλεχειριστήριο.
- Προστατέψτε το τηλεχειριστήριο από υπερβολικές θερμοκρασίες.

Μηχανικό κλειδί



Αν το τηλεχειριστήριο δε λειτουργεί κανονικά, μπορείτε να κλειδώσετε ή να ξεκλειδώσετε την πόρτα χρησιμο-

ποιώντας το μηχανικό κλειδί.

Για να ξεδιπλώσετε το κλειδί, πιέστε το πλήκτρο απελευθέρωσης και τότε το κλειδί θα ξεδιπλώσει αυτόματα.

Για να διπλώσετε το κλειδί, διπλώστε το χειροκίνητα, ενώ πιέζετε το πλήκτρο απελευθέρωσης.

ΣΗΜΕΙΩΣΗ

Μη διπλώσετε το κλειδί χωρίς να πατήσετε το πλήκτρο απελευθέρωσης. Έτσι μπορεί να κάνετε ζημιά στο κλειδί.

Προφυλάξεις τηλεχειριστηρίου

Το τηλεχειριστήριο δε θα λειτουργήσει, αν προκύψει οτιδήποτε από τα παρακάτω:

- Το κλειδί είναι στο διακόπτη ανάφλεξης.
- Υπερβείτε το όριο απόστασης λειτουργίας (περίπου 30 μέτρα).
- Η μπαταρία του τηλεχειριστηρίου είναι αδύναμη.
- Άλλα αυτοκίνητα ή εμπόδια μπλοκάρουν το σήμα.
- Ο καιρός είναι πολύ κρύος.

- Το τηλεχειριστήριο είναι κοντά σε ένα ραδιοπομπό, όπως ραδιοφωνικός σταθμός ή αεροδρόμιο, το οποίο μπορεί να παρέμβει στη κανονική λειτουργία του τηλεχειριστηρίου.

Όταν το τηλεχειριστήριο δε λειτουργεί σωστά, ανοίγετε και κλείνετε τη πόρτα με το μηχανικό κλειδί. Αν έχετε πρόβλημα με το τηλεχειριστήριο, σας συνιστούμε να επικοινωνήσετε με έναν Εξουσιοδοτημένο Επισκευαστή HYUNDAI.

Αν το τηλεχειριστήριο είναι σε κοντινή απόσταση με το κινητό σας, το σήμα μπορεί να μπλοκάρει από τα φυσιολογικά σήματα λειτουργίας του κινητού τηλεφώνου σας. Αυτό είναι πολύ σημαντικό όταν το τηλέφωνο είναι ενεργό, όπως όταν κάνετε ή λαμβάνετε κλήσεις, στέλνετε μηνύματα και/ή στέλνετε/λαμβάνετε emails.

Αποφύγετε να τοποθετείτε το τηλεχειριστήριο και το κινητό σας τηλέφωνο στην ίδια τσέπη παντελονιού ή μπουφάν και πάντα προσπαθείτε να διατηρείτε επαρκή απόσταση μεταξύ των δύο συσκευών.

i Πληροφορία

Αλλαγές ή τροποποιήσεις που δεν είναι σαφώς εγκεκριμένες από τους υπεύθ

νους για τη συμμόρφωση, μπορούν να ακυρώσουν τη λειτουργία του εξοπλισμού από το χρήστη. Αν το σύστημα πρόσβασης χωρίς κλειδί είναι εκτός λειτουργίας εξαιτίας αλλαγών ή τροποποιήσεων που δεν είναι σαφώς εγκεκριμένες από τους υπευθύνους για τη συμμόρφωση, δεν θα καλύπτεται από την εγγύηση του κατασκευαστή του αυτοκινήτου.

ΣΗΜΕΙΩΣΗ

Διατηρήστε το τηλεχειριστήριο μακριά από ηλεκτρομαγνητικά υλικά που μπλοκάρουν ηλεκτρομαγνητικά κύματα προς την επιφάνεια του κλειδιού.

Αντικατάσταση μπαταρίας



Αν το τηλεχειριστήριο δε λειτουργεί κανονικά, προσπαθήστε να αντικαταστήσετε τη μπαταρία με μια καινούργια.

Τύπος Μπαταρίας: CR2032

Για να αντικαταστήσετε τη μπαταρία:

1. Εισάγετε ένα λεπτό εργαλείο στην υποδοχή και ανασηκώστε προσεκτικά το καπάκι.
2. Με ένα κατσαβίδι, αφαιρέστε το καπάκι της μπαταρίας.
3. Αφαιρέστε τη παλιά μπαταρία και εισάγετε μια καινούργια. Βεβαιωθείτε ότι τη τοποθετήσατε σωστά.
4. Επανατοποθετήστε το πίσω καπάκι του τηλεχειριστηρίου.

Αν υποψιάζεστε ότι το τηλεχειριστήριο σας έχει υποστεί κάποια βλάβη ή αισθάνεστε δε λειτουργεί σωστά, σας συνιστούμε να επικοινωνήσετε με έναν Εξουσιοδοτημένο Επισκευαστή HYUNDAI.

i Πληροφορία



Μια λάθος πεταμένη μπαταρία, μπορεί να είναι επιβλαβής για το περιβάλλον και την ανθρώπινη υγεία. Απορρίψτε τη μπαταρία σύμφωνα με τους τοπικούς νόμους και κανονισμούς.

Έξυπνο κλειδί (αν έχει τοποθετηθεί)

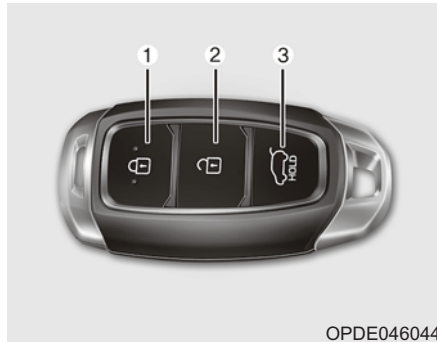

Το HYUNDAI σας χρησιμοποιεί ένα έξυπνο κλειδί, το οποίο μπορείτε να χρησιμοποιήσετε για να κλειδώσετε ή να ξεκλειδώσετε μια πόρτα (και τη πόρτα του χώρου αποσκευών) και ακόμα να εκκινήσετε τον κινητήρα.

1. Κλείδωμα Πόρτας
2. Ξεκλείδωμα Πόρτας
3. Ξεκλείδωμα Πόρτας χώρου αποσκευών

Κλείδωμα



Για να κλειδώσετε:

1. Κλείστε όλες τις πόρτες, το καπό κινητήρα και τη πόρτα χώρου αποσκευών
2. Είτε πιέστε το κουμπί στην μπροστινή εξωτερική χειρολαβή της πόρτας, είτε πιέστε το πλήκτρο Κλείδωμα Πόρτας (1) στο Έξυπνο κλειδί.
3. Τα φώτα αλάρμ θα αναβοσβήσουν. Επίσης οι εξωτερικοί καθρέφτες θα αναδιπλωθούν, αν ο διακόπτης αναδίπλωσης εξωτερικών καθρεφτών είναι στη θέση AUTO (αν έχει τοποθετηθεί).
4. Βεβαιωθείτε ότι οι πόρτες είναι κλει-

δωμένες, ελέγχοντας τη θέση του πλήκτρου κλειδώματος της πόρτας, μέσα στο αυτοκίνητο

i Πληροφορία

Το κουμπί στην εξωτερική χειρολαβή της πόρτας, θα λειτουργήσει μόνο αν το έξυπνο κλειδί είναι μέσα σε απόσταση 0.7~1 μέτρα (28~40 ίντσες) από το κουμπί στην εξωτερική χειρολαβή της πόρτας.

Ακόμα και αν πιέσετε το κουμπί στην εξωτερική χειρολαβή της πόρτας, οι πόρτες δε θα κλειδώσουν και το καμπανάκι θα ηχήσει για τρία δευτερόλεπτα, αν συμβεί οτιδήποτε από τα παρακάτω:

- Το Έξυπνο Κλειδί είναι μέσα στο αυτοκίνητο.
- Το πλήκτρο Engine Start/Stop είναι στη θέση ACC ή ON.
- Οποιαδήποτε πόρτα εκτός από τη πόρτα του χώρου αποσκευών είναι ανοικτή.



ΠΡΟΕΙΔΟΠΟΙΗΣΗ

Μην αφήνετε το Έξυπνο Κλειδί στο αυτοκίνητο με παιδιά, χωρίς επιτήρηση.

Τα παιδιά χωρίς επιτήρηση, μπορεί να πιάσουν το πλήκτρο Engine Start/Stop και να λειτουργήσουν τα ηλεκτρικά παράθυρα ή άλλα πλήκτρα ελέγχου, ή ακόμα και να προκαλέσουν κίνηση του αυτοκινήτου, με αποτέλεσμα σοβαρό τραυματισμό ή θάνατο.



Ξεκλείδωμα

Για να ξεκλειδώσετε:

1. Έχετε μαζί σας το έξυπνο κλειδί.
2. Είτε πιάστε το κουμπί στην μπροστινή εξωτερική χειρολαβή της πόρτας, είτε πιάστε το πλήκτρο Ξεκλείδωμα Πόρτας (2) στο

Έξυπνο κλειδί.

3. Οι πόρτες θα ξεκλειδώσουν. Τα φώτα αλάρμ θα αναβοσβήσουν δύο φορές. Επίσης οι εξωτερικοί καθρεφτες θα ξεδιπλωθούν, αν ο διακόπτης αναδίπλωσης εξωτερικών καθρεφτών είναι στη θέση AUTO (αν έχει τοποθετηθεί).

i Πληροφορία

- Το κουμπί στην εξωτερική χειρολαβή της πόρτας, θα λειτουργήσει μόνο αν το έξυπνο κλειδί είναι μέσα σε απόσταση 0.7~1 μέτρα (28~40 ίντσες) από το κουμπί στην εξωτερική χειρολαβή της πόρτας. Άλλοι άνθρωποι μπορούν επίσης να ανοίξουν τις πόρτες χωρίς να έχουν στη κατοχή τους το Έξυπνο Κλειδί.
- Αφού ξεκλειδώσετε τις πόρτες, οι πόρτες θα κλειδώσουν αυτόματα μετά από 30 δευτερόλεπτα, εκτός αν ανοίξετε μια πόρτα.

Ξεκλείδωμα πόρτας χώρου αποσκευών

Για να ξεκλειδώσετε:

1. Έχετε μαζί σας το έξυπνο κλειδί.
2. Είτε πιάστε το κουμπί στη χειρολα-

βή της πόρτας χώρου αποσκευών, είτε πιάστε το πλήκτρο Ξεκλείδωμα Πόρτας χώρου αποσκευών (3) στο Έξυπνο κλειδί για περισσότερο από ένα δευτερόλεπτο.

3. Τα φώτα αλάρμ θα αναβοσβήσουν δύο φορές.

i Πληροφορία

- Το πλήκτρο Ξεκλείδωματος Πόρτας χώρου αποσκευών (3) θα ξεκλειδώσει μόνο τη πόρτα χώρου αποσκευών. Δε θα απελευθερώσει το μάνδαλο και δε θα ανοίξει αυτόματα τη πόρτα χώρου αποσκευών. Αν χρησιμοποιήσετε το Πλήκτρο Ξεκλείδωματος χώρου αποσκευών, κάποιος πρέπει και πάλι να πιάσει το πλήκτρο χειρολιού του χώρου αποσκευών για να ανοίξει η πόρτα χώρου αποσκευών.
- Αφού ξεκλειδώσετε τη πόρτα χώρου αποσκευών θα ξανακλειδώσει αυτόματα μετά από 30 δευτερόλεπτα, αρκεί να μην ξαναανοιχτεί.

Εκκίνηση

Μπορείτε να εκκινήσετε τον κινητήρα, χωρίς να εισάγετε το κλειδί. Για λεπτομερείς πληροφορίες, ανατρέξτε στο πλήκτρο Engine start/Stop στο κεφάλαιο 5.

ΣΗΜΕΙΩΣΗ

Για να μη προκαλέσετε ζημιά στο έξυπνο κλειδί σας:

- Φυλάξτε το έξυπνο κλειδί μακριά από νερό ή οποιοδήποτε υγρό και φωτιά. Αν το εσωτερικό του έξυπνου κλειδιού είναι υγρό (λόγω ποτών ή υγρασίας) ή αν θερμανθεί, το εσωτερικό κύκλωμα μπορεί να δυσλειτουργήσει και το αυτοκίνητο θα εξαιρεθεί από την εργοστασιακή εγγύηση.
- Αποφύγετε να σας πέσει ή να πετάξετε το έξυπνο κλειδί.
- Προστατέψτε το έξυπνο κλειδί από υπερβολικές θερμοκρασίες

Μηχανικό κλειδί

Αν το Έξυπνο κλειδί δε λειτουργεί κανονικά, μπορείτε να κλειδώσετε ή να ξεκλειδώσετε την πόρτα χρησιμοποιώντας το μηχανικό κλειδί.

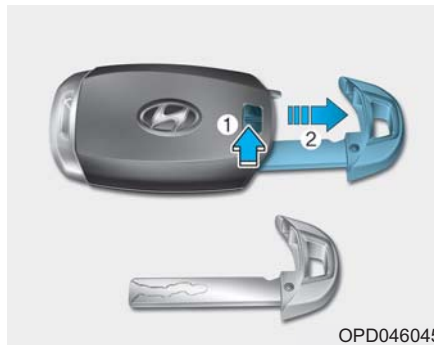

OPD046045

Πιέστε και κρατήστε πατημένο το πλήκτρο απελευθέρωσης (1) και αφαιρέστε το μηχανικό κλειδί (2). Εισάγετε το κλειδί στην υποδοχή της εξωτερικής χειρολαβής.

Για να επαναφέρετε το μηχανικό κλειδί, βάλτε το κλειδί στη τρύπα και πιέστε το, ώσπου να ακούσετε ένα κλικ.

Αν χάσετε το έξυπνο κλειδί

Ο μέγιστος αριθμός των έξυπνων κλειδιών που μπορούν να καταχωρηθούν σε ένα αυτοκίνητο είναι δύο.

Αν τυχόν χάσετε το έξυπνο κλειδί σας, σας συνιστούμε να πάτε αμέσως το αυτοκίνητο και το εναπομείναν κλειδί, ή να ρυμουλκήσετε το αυτοκίνητο, αν είναι απαραίτητο στον Εξουσιοδοτημένο Επισκευαστή HYUNDAI.

Προφυλάξεις έξυπνου κλειδιού

Το έξυπνο κλειδί ίσως δεν λειτουργήσει, αν προκύψει οτιδήποτε από τα παρακάτω:

- Το έξυπνο κλειδί είναι κοντά σε ένα ραδιοπομπό, όπως ραδιοφωνικός σταθμός ή αεροδρόμιο, το οποίο μπορεί να παρέμβει στη κανονική λειτουργία του έξυπνου κλειδιού.
- Το έξυπνο κλειδί είναι κοντά σε ένα φορητό σύστημα ραδιοεπικοινωνίας ή ένα κινητό τηλέφωνο.
- Το έξυπνο κλειδί ενός άλλου αυτοκινήτου, λειτουργεί κοντά στο δικό σας αυτοκίνητο.

Όταν το έξυπνο κλειδί δε λειτουργεί σωστά ανοίγετε και κλείνετε τη πόρτα με το μηχανικό κλειδί. Αν έχετε πρόβλημα με το έξυπνο κλειδί, σας συνιστούμε να επικοινωνήσετε με έναν Εξουσιοδοτημένο Επισκευαστή HYUNDAI.

Αν το έξυπνο κλειδί είναι σε κοντινή απόσταση με το κινητό σας, το σήμα μπορεί να μπλοκάρει από τα φυσιολογικά σήματα λειτουργίας του κινητού τηλεφώνου σας. Αυτό είναι πολύ σημαντικό όταν το τηλέφωνο είναι ενεργό, όπως όταν κάνετε ή λαμβάνετε κλήσεις, στέλνετε μηνύματα,

και/η στέλνετε/λαμβάνετε emails. Αποφύγετε να τοποθετείτε το έξυπνο κλειδί και το κινητό σας τηλέφωνο στην ίδια τσέπη παντελονιού ή μπουφάν και πάντα προσπαθείτε να διατηρείτε επαρκή απόσταση μεταξύ των δύο συσκευών.

i Πληροφορία

Αλλαγές ή τροποποιήσεις που δεν είναι σαφώς εγκεκριμένες από τους υπεύθυνους για τη συμμόρφωση, μπορούν να ακυρώσουν τη λειτουργία του εξοπλισμού από το χρήστη. Αν το σύστημα πρόσβασης χωρίς κλειδί είναι εκτός λειτουργίας εξαιτίας αλλαγών ή τροποποιήσεων που δεν είναι σαφώς εγκεκριμένες από την HYUNDAI, δεν θα καλύπτεται από την εγγύηση του κατασκευαστή του αυτοκινήτου.

ΣΗΜΕΙΩΣΗ

Διατηρήστε το έξυπνο κλειδί μακριά από ηλεκτρομαγνητικά υλικά που μπλοκάρουν ηλεκτρομαγνητικά κύματα προς την επιφάνεια του κλειδιού.

ΣΗΜΕΙΩΣΗ

Να έχετε πάντα το έξυπνο κλειδί μαζί σας όταν φεύγετε από το αυτοκίνητο. Αν αφήσετε το έξυπνο κλειδί κοντά στο αυτοκίνητο μπορεί να αποφορτιστεί η μπαταρία του αυτοκινήτου.

Αντικατάσταση μπαταρίας



OPDE046046

Αν το τηλεχειριστήριο δε λειτουργεί κανονικά, προσπαθήστε να αντικαταστήσετε τη μπαταρία με μια καινούργια.

Τύπος Μπαταρίας: CR2032

Για να αντικαταστήσετε τη μπαταρία:

1. Αφαιρέστε το μηχανικό κλειδί.

2. Εισάγετε ένα λεπτό εργαλείο και ανασηκώστε προσεκτικά το πίσω καπάκι του έξυπνου κλειδιού.
3. Αφαιρέστε τη παλιά μπαταρία και εισάγετε μια καινούργια. Βεβαιωθείτε ότι τη τοποθετήσατε σωστά.
4. Επανατοποθετήστε το πίσω καπάκι του έξυπνου κλειδιού.

Αν υποψιάζεστε ότι το έξυπνο κλειδί σας έχει υποστεί κάποια βλάβη ή αισθάνεστε ότι το έξυπνο κλειδί σας δε λειτουργεί σωστά, σας συνιστούμε να επικοινωνήσετε με έναν Εξουσιοδοτημένο Επισκευαστή HYUNDAI.

i Πληροφορία

Μια λάθος πεταμένη μπαταρία, μπορεί να είναι επιβλαβής για το περιβάλλον και την ανθρώπινη υγεία. Απορρίψτε τη μπαταρία σύμφωνα με τους τοπικούς νόμους και κανονισμούς.

Σύστημα Immobilizer (αν έχει τοποθετηθεί)

Το σύστημα immobilizer προστατεύει το αυτοκίνητο σας από κλοπή. Αν ένα εσφαλμένα κωδικοποιημένο κλειδί (ή άλλη συσκευή) χρησιμοποιηθεί, το σύστημα καυσίμων του αυτοκινήτου θα απενεργοποιηθεί.

Όταν ο διακόπτης ανάφλεξης είναι στη θέση ON, η ένδειξη του συστήματος immobilizer θα ανάψει σύντομα και έπειτα θα σβήσει. Αν η ένδειξη αρχίσει να αναβοσβήνει, το σύστημα δεν αναγνωρίζει την κωδικοποίηση του κλειδιού.

Τοποθετήστε το διακόπτη ανάφλεξης στη θέση LOCK/OFF, έπειτα τοποθετήστε το διακόπτη ανάφλεξης στη θέση ON πάλι.

Το σύστημα μπορεί να μην αναγνωρίζει τη κωδικοποίηση του κλειδιού σας, αν ένα άλλο κλειδί immobilizer ή άλλο μεταλλικό αντικείμενο (για παράδειγμα αλυσίδα κλειδιών) είναι κοντά στο κλειδί. Ο κινητήρας μπορεί να μην εκκινήσει, επειδή το μέταλλο εμποδίζει το σήμα του αναμεταδότη από το να μεταδοθεί σωστά. Αν το σύστημα επανειλημμένα δεν αναγνωρίζει τη κωδικοποίηση του κλειδιού, σας συνιστούμε

να επικοινωνήσετε με έναν Εξουσιοδοτημένο Επισκευαστή HYUNDAI.

Μην επιχειρήσετε να αλλάξετε αυτό το σύστημα ή να προσθέσετε και άλλες συσκευές σε αυτό. Μπορεί να προκύψουν ηλεκτρικά προβλήματα με αποτέλεσμα να γίνει το αυτοκίνητο σας μη λειτουργικό.



ΠΡΟΕΙΔΟΠΟΙΗΣΗ

Για να αποτρέψετε τη κλοπή του αυτοκινήτου σας, μην αφήνετε αντικείμενα πουθενά στο αυτοκίνητο. Ο κωδικός του immobilizer είναι ένας μοναδικός κωδικός για κάθε πελάτη και πρέπει να παραμένει απόρρητος.

ΣΗΜΕΙΩΣΗ

Ο αναμεταδότης στο κλειδί σας, είναι ένα σημαντικό εξάρτημα του συστήματος immobilizer. Είναι σχεδιασμένο να σας παρέχει χρόνια υπηρεσία χωρίς προβλήματα, όμως πρέπει να αποφύγετε την έκθεση σε υγρασία, στατικό ηλεκτρισμό και βίαιο χειρισμό. Μπορεί να προκύψει βλάβη στο σύστημα Immobilizer.

ΚΛΕΙΔΑΡΙΕΣ ΘΥΡΩΝ

Λειτουργία των κλειδαριών των θυρών εξωτερικά

Μηχανικό κλειδί

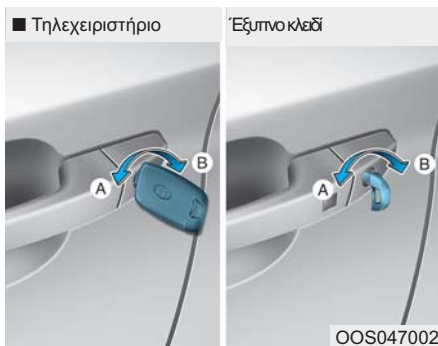

[A] : Κλείδωμα [B] :Ξεκλείδωμα

Γυρίστε το κλειδί προς το πίσω μέρος του αυτοκινήτου για να ξεκλειδώσει και προς τα εμπρός για να κλειδώσει.

Αν κλειδώσετε/ξεκλειδώσετε την πόρτα του οδηγού με ένα κλειδί θα κλειδώσει/ξεκλειδώσει αυτόματα η πόρτα του οδηγού.

Όταν οι πόρτες ξεκλειδώσουν, μπορούν να ανοίξουν τραβώντας τη χειρολαβή της πόρτας.

Όταν κλείνετε την πόρτα, πιέστε την

πόρτα με το χέρι. Βεβαιωθείτε ότι οι πόρτες έχουν κλείσει με ασφάλεια.

Τηλεχειριστήριο



Για να κλειδώσετε τις πόρτες πιέστε το πλήκτρο Κλείδωμα Πόρτας (1) στο τηλεχειριστήριο. Για να ξεκλειδώσετε τις πόρτες πιέστε το πλήκτρο Ξεκλείδωμα Πόρτας (2) στο τηλεχειριστήριο.

Όταν οι πόρτες ξεκλειδώσουν, μπορούν να ανοίξουν τραβώντας τη χειρολαβή της πόρτας.

Όταν κλείνετε την πόρτα, πιέστε την πόρτα με το χέρι. Βεβαιωθείτε ότι οι πόρτες έχουν κλείσει με ασφάλεια.

Έξυπνο κλειδί



Για να κλειδώσετε τις πόρτες, πιέστε το πλήκτρο στην εξωτερική χειρολαβή της πόρτας ενώ έχετε το έξυπνο κλειδί μαζί σας ή πιέστε το πλήκτρο

κλειδώματος πόρτας στο έξυπνο κλειδί.

Για να ξεκλειδώσετε τις πόρτες, πιέστε το πλήκτρο στην εξωτερική χειρολαβή της πόρτας ενώ έχετε το έξυπνο κλειδί μαζί σας ή πιέστε το πλήκτρο ξεκλειδώματος πόρτας στο έξυπνο κλειδί.

Όταν οι πόρτες ξεκλειδώσουν, μπορούν να ανοίξουν τραβώντας τη χειρολαβή της πόρτας. Όταν κλείνετε την πόρτα, πιέστε την πόρτα με το χέρι. Βεβαιωθείτε ότι οι πόρτες έχουν κλείσει με ασφάλεια.

i Πληροφορία

- Σε κρύα και υγρά κλίματα, η κλειδαριά της πόρτας και ο μηχανισμός της πόρτας μπορεί να μη λειτουργούν σωστά εξαιτίας των συνθηκών ψύχους.
- Αν η πόρτα κλειδώσει/ξεκλειδώσει πολλαπλές φορές μέσα σε σύντομο διάστημα είτε με το κλειδί του αυτοκινήτου είτε με την ασφάλεια της πόρτας, το σύστημα μπορεί να σταματήσει να λειτουργεί προσωρινά προκειμένου να προστατευθεί το κύκλωμα και να αποφευχθεί ζημιά στα εξαρτήματα του συστήματος.

Λειτουργία των κλειδαριών των θυρών εσωτερικά

Με πλήκτρο κλειδώματος πόρτας

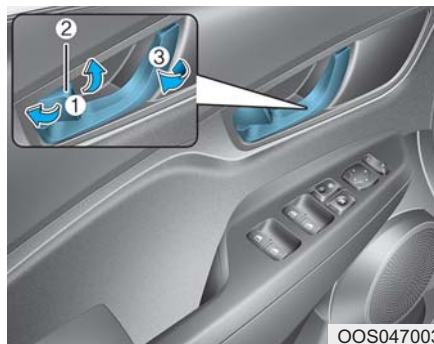

- Για να ξεκλειδώσετε μια πόρτα πιέστε το πλήκτρο (1) στη θέση "Unlock". Θα εμφανιστεί το κόκκινο σημάδι (2) στο πλήκτρο κλειδώματος.
- Για να κλειδώσετε τις πόρτες πιέστε το πλήκτρο Κλειδώμα (1) στη θέση "Lock". Αν η πόρτα κλειδώσει σωστά το κόκκινο σημάδι (2) στο πλήκτρο κλειδώματος της πόρτας δεν θα φαίνεται
- Για να ανοίξει μια πόρτα τραβήξτε την χειρολαβή (3) προς τα έξω.

- Οι μπροστά πόρτες δεν μπορούν να κλειδώσουν εάν το κλειδί βρίσκεται στο διακόπτη και οποιαδήποτε μπροστά πόρτα είναι ανοιχτή.
- Οι πόρτες δεν μπορούν να κλειδωθούν εάν το έξυπνο κλειδί βρίσκεται στο όχημα και οποιαδήποτε πόρτα είναι ανοιχτή.

i Πληροφορία

Αν μια ηλεκτρική κλειδαριά δε λειτουργήσει, ενώ είστε μέσα στο αυτοκίνητο, δοκιμάστε μια ή περισσότερες από τις ακόλουθες τεχνικές για να εξέλθετε από το αυτοκίνητο:

Δοκιμάστε επανειλημμένα τη λειτουργία ξεκλειδώματος πόρτας (και την ηλεκτρική και την χειροκίνητη) ενώ ταυτόχρονα τραβήξτε το χερούλι της πόρτας.

Λειτουργήστε τις άλλες κλειδαριές θυρών και τα χερούλια, μπροστά και πίσω.

Κατεβάστε ένα μπροστά παράθυρο και δοκιμάστε να ξεκλειδώσετε εξωτερικά με το μηχανικό κλειδί.

Με το χερούλι της πόρτας

Μπροστά πόρτα

Αν τραβήξετε την εσωτερική χειρολαβή της πόρτας, όταν η πόρτα είναι κλειδωμένη, η πόρτα θα ξεκλειδώσει και θα ανοίξει.

Πίσω πόρτα

Αν τραβήξετε την εσωτερική χειρολαβή της πόρτας, όταν η πόρτα είναι κλειδωμένη, η πόρτα θα ξεκλειδώσει. Αν τραβήξετε την εσωτερική χειρολαβή της πόρτας ακόμα μια φορά, η πόρτα θα ανοίξει.

Με διακόπτη κεντρικού κλειδώματος/ξεκλειδώματος

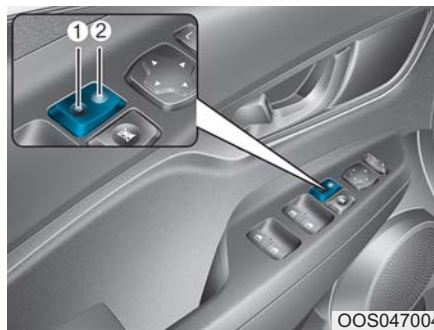

Όταν πιέζετε το (🔒) στο τμήμα (2) του πλήκτρου, όλες οι πόρτες του αυτοκινήτου θα ανοίξουν.

- Αν οποιαδήποτε πόρτα είναι ανοιχτή, οι πόρτες δεν θα κλειδώσουν ακόμη και αν πατηθεί το κουμπί κλειδώματος (2) του κεντρικού διακόπτη κλειδώματος της πόρτας.
- Εάν το έξυπνο κλειδί βρίσκεται στο όχημα και οποιαδήποτε πόρτα είναι ανοιχτή, οι πόρτες δεν θα κλειδώσουν ακόμα κι αν πατηθεί το κουμπί κλειδώματος (2) του κεντρικού διακόπτη κλειδώματος πόρτας.

Όταν πιέζετε το (🔒) στο τμήμα (1) του πλήκτρου, όλες οι πόρτες του αυτοκινήτου θα ξεκλειδώσουν.

⚠ ΠΡΟΕΙΔΟΠΟΙΗΣΗ

- Οι πόρτες πρέπει να είναι πάντα κλειστές και κλειδωμένες όσο ο όχημα κινείται. Εάν οι πόρτες είναι ξεκλειδωτες, ο κίνδυνος να πεταχτούν από το αυτοκίνητο σε περίπτωση σύγκρουσης αυξάνεται.
- Μην τραβάτε την εσωτερική λαβή της πόρτας του οδηγού ή του συνοδηγού ενώ το όχημα κινείται.

⚠ ΠΡΟΕΙΔΟΠΟΙΗΣΗ

Μην αφήνετε ποτέ παιδιά ή ζώα χωρίς επιτήρηση στο αυτοκίνητό σας. Ένα κλειστό αυτοκίνητο μπορεί να ζεσταθεί υπερβολικά, προκαλώντας σοβαρό ή θανατηφόρο τραυματισμό σε παιδιά ή ζώα που βρίσκονται χωρίς επιτήρηση στο αυτοκίνητο και δεν μπορούν να διαφύγουν.

Επιπλέον, τα παιδιά μπορεί να λειτουργήσουν το αυτοκίνητο γεγονός που μπορεί να προκαλέσει τραυματισμό σε αυτά ή μπορεί να προκαλέσουν κακό σε άλλους, πιθανόν σε κάποιον που επιχειρεί να εισέλθει στο αυτοκίνητο.

ΠΡΟΕΙΔΟΠΟΙΗΣΗ

Αφήνοντας το αυτοκίνητό σας ξεκλειδωτο, αυξάνει το πιθανό κίνδυνο εσάς και σε άλλους, κάποιος να κρυφτεί στο αυτοκίνητό σας. Για να ασφαλίσετε το αυτοκίνητο σας, ενώ πατάτε το φρένο, μετακινήστε τον επιλογέα ταχυτήτων στη θέση P (Park) (για αυτόματο κιβώτιο) ή πρώτη ή R (Όπισθεν, για μηχανικό κιβώτιο), τραβήξτε το χειρόφρενο και τοποθετήστε το διακόπτη ανάφλεξης στη θέση LOCK/OFF, κλείστε όλα τα παράθυρα, κλειδώστε όλες τις πόρτες, και πάρτε πάντα τα κλειδιά μαζί σας.

ΠΡΟΕΙΔΟΠΟΙΗΣΗ

Αν ανοίξετε μια πόρτα, ενώ πλησιάζει κάτι, μπορεί να προκληθεί ζημιά ή τραυματισμός.

Προσέξτε όταν ανοίγετε πόρτες και ελέγξτε για αυτοκίνητα, μοτοσυκλέτες, ποδήλατα ή πεζούς, που πλησιάζουν το αυτοκίνητο στη διαδρομή της πόρτας.

ΠΡΟΕΙΔΟΠΟΙΗΣΗ

Αν καθήσετε για αρκετή ώρα στο αυτοκίνητο, ενώ ο καιρός είναι πολύ ζεστός ή ψυχρός, υπάρχουν κίνδυνοι τραυματισμού ή θανάτου. Μη κλειδώσετε το αυτοκίνητο εξωτερικά, αν υπάρχει κάποιος μέσα στο αυτοκίνητο.

Κλειδωμα ασφαλείας (αν έχει τοποθετηθεί)

Ορισμένα αυτοκίνητα είναι εξοπλισμένα με σύστημα κλειδώματος ασφαλείας. Το κλειδωμα ασφαλείας εμποδίζει το άνοιγμα μιας πόρτας από το εσωτερικό ή το εξωτερικό του αυτοκινήτου μόλις ενεργοποιηθεί παρέχοντας ένα πρόσθετο μέτρο ασφαλείας του οχήματος.

Για να κλειδώσετε το όχημα χρησιμοποιώντας τη λειτουργία κλειδώματος ασφαλείας, οι πόρτες πρέπει να κλειδώνονται χρησιμοποιώντας το τηλεχειριστήριο ή το έξυπνο κλειδί. Για να ξεκλειδώσετε το όχημα, πρέπει να ξαναχρησιμοποιήσετε τον τηλεχειριστήριο ή το έξυπνο κλειδί.

ΠΡΟΕΙΔΟΠΟΙΗΣΗ

Μην κλειδώνετε τις πόρτες με το τηλεχειριστήριο ή το έξυπνο κλειδί ενώ κάποιος υπάρχει μέσα στο όχημα. Ο επιβάτης στο όχημα δεν μπορεί να ξεκλειδώσει τις πόρτες με το κουμπί κλειδώματος της πόρτας. Για παράδειγμα, αν η πόρτα είναι κλειδωμένη με το κλειδί τηλεχειρισμού, ο επιβάτης στο όχημα δεν μπορεί να ξεκλειδώσει την πόρτα χωρίς το τηλεχειριστήριο.

Λειτουργίες Αυτόματου κλειδώματος/ξεκλειδώματος

Σύστημα ξεκλειδώματος πόρτας σε περίπτωση σύγκρουσης

Όλες οι πόρτες θα ξεκλειδώσουν αυτόματα όταν ανοίξουν οι αερόσακοι σε περίπτωση σύγκρουσης.

Σύστημα κλειδώματος με αισθητήρα ταχύτητας

Όλες οι πόρτες θα κλειδώσουν αυτόματα, μόλις το αυτοκίνητο ξεπεράσει τα 15 χλμ./ώρα (9 μίλια/ώρα).

Μπορείτε να ενεργοποιήσετε ή να απενεργοποιήσετε τις λειτουργίες Αυτόματου κλειδώματος/ξεκλειδώματος από τη Λειτουργία Ρυθμίσεις Χρήστη στην οθόνη LCD.

Για περισσότερες λεπτομέρειες ανατρέξτε στο "Οθόνη LCD" σε αυτό το κεφάλαιο.

Παιδική ασφάλεια πίσω πόρτας



Η παιδική ασφάλεια πίσω πόρτας παρέχεται για να εμποδίσει τα παιδιά από το να ανοίξουν τυχαία τις πίσω πόρτες από το εσωτερικό του αυτοκινήτου. Οι παιδικές ασφάλειες πίσω θυρών θα πρέπει να χρησιμοποιούνται όποτε βρίσκονται παιδιά στο αυτοκίνητο.

Η παιδική ασφάλεια πίσω πόρτας βρίσκεται στην άκρη της κάθε πίσω πόρτας. Όταν η παιδική ασφάλεια είναι στη θέση κλειδώματος, η πίσω πόρτα δε θα ανοίξει αν τραβηχτεί το εσωτερικό χερούλι.

Για να κλειδώσετε τη παιδική ασφάλεια, βάλτε ένα κλειδί (ή κατσαβίδι) (1) μέσα στη τρύπα και γυρίστε το στη θέση κλειδώματος.

Για να αφήσετε μια πίσω πόρτα να ανοίξει από το εσωτερικό του αυτοκινήτου, ξεκλειδώστε την παιδική ασφάλεια.



ΠΡΟΕΙΔΟΠΟΙΗΣΗ

Αν τα παιδιά ανοίξουν τυχαία τις πίσω πόρτες ενώ το αυτοκίνητο βρίσκεται σε κίνηση, μπορούν να πέσουν έξω. Θα πρέπει κάθε φορά που επιβαίνουν παιδιά στο αυτοκίνητο να χρησιμοποιούνται οι παιδικές ασφάλειες θυρών.

ΑΝΤΙΚΛΕΠΤΙΚΟ ΣΥΣΤΗΜΑ

Αυτό το σύστημα σας βοηθάει να προστατέψετε το αυτοκίνητο και τα τιμαλφή σας. Θα ηχήσει η κόρνα και τα φώτα αλάρμ θα αναβοσβήνουν συνεχόμενα, αν συμβεί οτιδήποτε από τα παρακάτω:

- Ανοίξει μια πόρτα, χωρίς τη χρήση του τηλεχειριστηρίου ή του έξυπνου κλειδιού.
- Η πόρτα του χώρου αποσκευών, ανοίξει, χωρίς τη χρήση του τηλεχειριστηρίου ή του έξυπνου κλειδιού.
- Ανοίξει το καπό κινητήρα.

Ο συναγερμός συνεχίζει για 30 δευτερόλεπτα και μετά κάνει επαναφορά το σύστημα. Για να απενεργοποιήσετε το συναγερμό, ξεκλειδώστε τις πόρτες με το τηλεχειριστήριο ή το έξυπνο κλειδί.

Το Αντικλεπτικό Σύστημα ενεργοποιείται αυτόματα 30 δευτερόλεπτα, αφού κλειδώσετε τις πόρτες και τη πόρτα του χώρου αποσκευών. Για να ενεργοποιηθεί το σύστημα, πρέπει να κλειδώσετε τις πόρτες και τη πόρτα του χώρου αποσκευών από έξω από το αυτοκίνητο με το τηλεχειριστήριο ή το έξυπνο κλειδί ή πιέζοντας το κουμπί στην εξωτερική χειρολαβή της πόρτας με το έξυπνο κλειδί στη κατοχή σας.

Τα φώτα αλάρμ θα αναβοσβήσουν και το καμπανάκι θα ηχήσει μια φορά για να υποδείξει ότι το σύστημα έχει σπλίσει. Μόλις το σύστημα ασφαλείας είναι έτοιμο, αν ανοίξετε οποιαδήποτε πόρτα, τη πόρτα του χώρου αποσκευών ή το καπό κινητήρα χωρίς να χρησιμοποιήσετε το τηλεχειριστήριο ή το έξυπνο κλειδί, θα ενεργοποιηθεί ο συναγερμός.

Το Αντικλεπτικό Σύστημα δε θα ενεργοποιηθεί αν το καπό κινητήρα, η πόρτα χώρου αποσκευών, ή οποιαδήποτε πόρτα δεν είναι τελειώς κλειστή. Αν το σύστημα δεν ενεργοποιηθεί, ελέγξτε το καπό, τη πόρτα χώρου αποσκευών ή τις πόρτες, για να δείτε αν είναι τελειώς κλειστές. Μην επιχειρήσετε να αλλάξετε αυτό το σύστημα ή να προσθέσετε και άλλες συσκευές σε αυτό.

i Πληροφορία

- Μην οπλίζετε το σύστημα μέχρι να αποβιβαστούν όλοι οι επιβάτες. Αν ο επιβάτης αποβιβαστεί από το αυτοκίνητο όταν το σύστημα οπλίζει, ο συναγερμός θα ενεργοποιηθεί.
- Αν το αυτοκίνητο δεν αποπλιστεί με το τηλεχειριστήριο ή το έξυπνο κλειδί, ανοίξτε τις πόρτες με το μηχανικό

κλειδί, βάλτε το διακόπτη ανάφλεξης στη θέση ON (για τηλεχειριστήριο) ή εκκινήστε τον κινητήρα (για έξυπνο κλειδί) και περιμένετε για 30 δευτερόλεπτα.

- Όταν το σύστημα αποπλίζει αλλά δεν ανοίξει μια πόρτα ή η πόρτα του χώρου του χώρου αποσκευών εντός 30 δευτερολέπτων, το σύστημα θα ξαναοπλίζει.

i Πληροφορία



Αυτοκίνητα εξοπλισμένα με αντικλεπτικό σύστημα θα έχουν μια ταμπέλα κολλημένη στο αυτοκίνητο με τις παρακάτω λέξεις

1. ΠΡΟΕΙΔΟΠΟΙΗΣΗ
2. ΣΥΣΤΗΜΑ ΑΣΦΑΛΕΙΑΣ

TIMONI

Ηλεκτρικά υποβοηθούμενο τιμόνι (EPS)

Το σύστημα σας βοηθάει να στρίψετε το αυτοκίνητο. Αν ο κινητήρας είναι σβηστός ή το σύστημα ηλεκτρικής υποβοήθησης βγει εκτός λειτουργίας, μπορείτε ακόμα να στρίψετε το αυτοκίνητο, αλλά θα χρειαστεί παραπάνω προσπάθεια.

Επίσης, το τιμόνι γίνεται βαρύτερο όταν το αυτοκίνητο αυξάνει ταχύτητα και ελαφρύτερο όταν το αυτοκίνητο μειώνει ταχύτητα, για καλύτερο έλεγχο του τιμονιού.

Αν παρατηρήσετε οποιαδήποτε αλλαγή στη προσπάθεια που χρειάζεται για να στρίψετε κατά τη διάρκεια της φυσιολογικής λειτουργίας του αυτοκινήτου, ελέγξτε το σύστημα σε έναν Εξουσιοδοτημένο Επισκευαστή HYUNDAI.

ΣΗΜΕΙΩΣΗ

- Αν το Σύστημα για το Ηλεκτρικά Υποβοηθούμενο Τιμόνι δε λειτουργεί κανονικά, θα ανάψει στο ταμπλό οργάνων η προειδοποιητική λυχνία (⚠!). Μπορείτε να στρίψετε το αυτοκίνητο, αλλά θα χρειαστεί παραπάνω προσπάθεια στριψίματος. Σας συνιστούμε να ελέγξετε το

αυτοκίνητο σας σε έναν Εξουσιοδοτημένο Επισκευαστή HYUNDAI το συντομότερο δυνατόν.

- Όταν ανιχνεύεται ανωμαλία στο σύστημα ηλεκτρικά υποβοηθούμενου τιμονιού, για την αποφυγή θανάσιμου ατυχήματος, η λειτουργία υποβοήθησης οδήγησης θα σταματήσει. Αυτή τη στιγμή, η προειδοποιητική λυχνία ανάβει ή αναβοσβήνει στο ταμπλό οργάνων. Το τιμόνι μπορεί να είναι δύσκολο στον έλεγχο ή στη λειτουργία. Ελέγξτε το αυτοκίνητο σας αμέσως, αφού το μετακινήσετε σε μια ασφαλή ζώνη.

Πληροφορία

Κατά την κανονική λειτουργία του αυτοκινήτου μπορούν να παρουσιαστούν τα παρακάτω συμπτώματα:

- Το τιμόνι γίνεται βαρύτερο αφού τοποθετήσετε το διακόπτη ανάφλεξης στη θέση ON. Αυτό συμβαίνει γιατί το σύστημα πραγματοποιεί διάγνωση συστήματος EPS. Όταν ολοκληρωθεί η διάγνωση, το τιμόνι θα επανέλθει στην κανονική του κατάσταση.
- Μπορεί να ακούγεται θόρυβος «κλικ» από το ρελέ EPS όταν ο διακόπτης ανάφλεξης γυρίσει στη

θέση ON ή LOCK/OFF.

- Μπορεί να ακούγεται θόρυβος μοτέρ όταν το αυτοκίνητο είναι σταματημένο ή κινείται με χαμηλή ταχύτητα.
- Όταν χρησιμοποιείτε το τιμόνι σε χαμηλή θερμοκρασία, μπορεί να προκύψει ένας ασυνήθιστος θόρυβος. Αν η θερμοκρασία αυξηθεί ο θόρυβος θα σταματήσει. Αυτή είναι φυσιολογική κατάσταση.
- Όταν το αυτοκίνητο είναι σταματημένο, αν γυρίσετε το τιμόνι τελείως αριστερά ή δεξιά συνεχόμενα, το τιμόνι γίνεται βαρύτερο. Αυτό δεν είναι δυσλειτουργία του συστήματος. Καθώς περνάει η ώρα, η προσπάθεια στο τιμόνι επιστρέφει στη κανονική της κατάσταση.

Ρυθμιζόμενο / Τηλεσκοπικό τιμόνι



ΠΡΟΕΙΔΟΠΟΙΗΣΗ

Μη ρυθμίζετε ποτέ τη κλίση του τιμονιού κατά την οδήγηση. Μπορεί να χάσετε τον έλεγχο του τιμονιού και να προκαλέσετε προσωπικό τραυματισμό, θάνατο ή ατυχήματα.

i Πληροφορία

Μερικές φορές, μετά τη ρύθμιση, ο μοχλός απελευθέρωσης μπορεί να μη κλειδώσει το τιμόνι.

Δεν είναι δυσλειτουργία. Αυτό συμβαίνει όταν δύο γρανάζια μπλοκάρουν. Σε αυτή τη περίπτωση, ρυθμίστε ξανά το τιμόνι και κλειδώστε.



Τραβήξτε κάτω μοχλό απελευθέρωσης (1), ρυθμίστε το τιμόνι στην επιθυμητή κλίση (2) και ύψος (3). Μετακινήστε το τιμόνι, ώστε να δείχνει προς το στήθος σας και όχι προς το πρόσωπο σας.

Βεβαιωθείτε ότι μπορείτε να δείτε το ταμπλό οργάνων, τις προειδοποιητικές λυχνίες και τα όργανα.

Αφού ρυθμίσετε, τραβήξτε το μοχλό απελευθέρωσης (1) για να κλειδώσει το τιμόνι στη θέση του. Σπρώξτε το τιμόνι προς τα πάνω και προς τα κάτω για να βεβαιωθείτε ότι έχει κλειδώσει στη θέση του. Πάντα να ρυθμίζετε τη θέση του τιμονιού πριν την οδήγηση.

Θερμαινόμενο τιμόνι (αν έχει τοποθετηθεί)



Όταν ο ο διακόπτης ανάφλεξης είναι στη θέση ON ή όταν ο κινητήρας είναι

σε λειτουργία, πιέστε το πλήκτρο θέρμανσης τιμονιού για να θερμάνετε το τιμόνι. Η ένδειξη στο πλήκτρο θα ανάψει.

Για να σβήσετε το θερμαινόμενο τιμόνι, πιέστε το πλήκτρο ξανά. Η ένδειξη θα σβήσει.

i Πληροφορία

Το θερμαινόμενο τιμόνι θα σβήσει αυτόματα περίπου 30 λεπτά, αφού το ενεργοποιήσετε.

ΣΗΜΕΙΩΣΗ

Μη τοποθετήσετε κάλυμμα ή αξεσουάρ στο τιμόνι. Το κάλυμμα ή αξεσουάρ μπορεί να προκαλέσουν βλάβη στο σύστημα θερμαινόμενου τιμονιού.

Κόρνα



OOS047008

Για να ηχήσει η κόρνα, πιέστε το σύμβολο κόρνας στο τιμόνι σας.

Η κόρνα θα ηχήσει μόνο όταν πιέσετε αυτή τη περιοχή.

ΣΗΜΕΙΩΣΗ

Μη χτυπάτε δυνατά την κόρνα για να λειτουργήσει, ή μη τη χτυπάτε με τη γροθιά σας. Μη πιέζετε την κόρνα με ένα μυτερό αντικείμενο

ΚΑΘΡΕΦΤΕΣ

Εσωτερικός καθρέφτης

Πριν ξεκινήσετε την οδήγηση, ρυθμίστε τον εσωτερικό καθρέφτη ώστε να κεντράρετε την ορατότητα στο πίσω παρμπρίζ.

⚠ ΠΡΟΕΙΔΟΠΟΙΗΣΗ

Βεβαιωθείτε ότι ο ορίζοντας δεν έχει εμπόδια. Μην τοποθετείτε αντικείμενα στο πίσω κάθισμα ή στο χώρο φόρτωσης τα οποία μπορούν να εμποδίζουν την ορατότητα έξω από το πίσω παρμπρίζ.

⚠ ΠΡΟΕΙΔΟΠΟΙΗΣΗ

Για να αποφύγετε σοβαρό τραυματισμό κατά τη διάρκεια ενός ατυχήματος ή με τη πυροδότηση των αερόσακων, μη τροποποιείτε τον καθρέφτη και μη τοποθετήσετε μεγάλο καθρέφτη.

⚠ ΠΡΟΕΙΔΟΠΟΙΗΣΗ

ΠΟΤΕ μη ρυθμίσετε τον καθρέφτη ενώ το αυτοκίνητο κινείται. Αυτό μπορεί να έχει ως αποτέλεσμα την απώλεια ελέγχου του αυτοκινήτου με αποτέλεσμα ένα ατύχημα.

ΣΗΜΕΙΩΣΗ

Όταν καθαρίζετε τον καθρέφτη, χρησιμοποιήστε ένα χαρτομάντηλο ή παρόμοιο υλικό με καθαριστικό τζαμιών. Μην ψεκάζετε το καθαριστικό τζαμιών απευθείας στον καθρέφτη γιατί το καθαριστικό υγρό μπορεί να εισχωρήσει στο περίβλημα του καθρέφτη.

Εσωτερικός καθρέφτης ημέρας/νύχτας

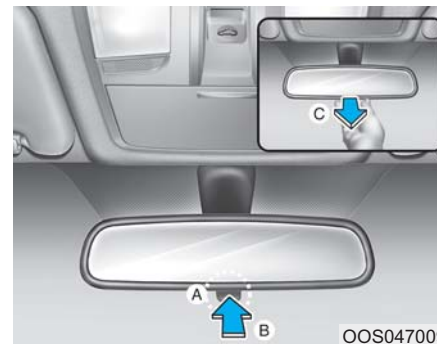

OOS047009

[A]: Μοχλός Ημέρας/νύχτας, [B]: Ημέρα, [C]: Νύχτα

Πραγματοποιήστε τη ρύθμιση αυτή πριν αρχίσετε την οδήγηση και ενώ ο μοχλός ημέρα/νύχτα είναι στη θέση ημέρας.

Τραβήξτε το μοχλό ημέρας/νύχτας προς το μέρος σας για να μειώσετε το θάμπωμα από τους προβολείς των αυτοκινήτων που βρίσκονται πίσω σας κατά τη νυχτερινή οδήγηση.

Θυμηθείτε ότι χάνετε μέρος της διαύγειας από την ορατότητα προς τα πίσω στη θέση νύχτας.

Ηλεκτροχρωμικός καθρέφτης (ECM) (αν έχει τοποθετηθεί)

Ο ηλεκτρικός καθρέφτης ελέγχει αυτόματα το εκτυφλωτικό φως των προβολέων του αυτοκινήτου που σας ακολουθεί σε συνθήκες οδήγησης νύχτας ή χαμηλού φωτισμού.

Όταν ο κινητήρας βρίσκεται σε λειτουργία, το εκτυφλωτικό φως ελέγχεται αυτόματα από τον αισθητήρα που βρίσκεται στον εσωτερικό καθρέφτη.

Ο αισθητήρας ανιχνεύει τη στάθμη φωτισμού γύρω από το αυτοκίνητο και ελέγχει αυτόματα το εκτυφλωτικό φως των προβολέων από τα αυτοκίνητα που σας ακολουθούν.

Όταν μετακινείτε το μοχλό ταχυτήτων στη θέση R (Όπισθεν), ο καθρέφτης μεταπηδά αυτόματα στη πιο φωτεινή θέση, ώστε να βελτιώσει την ορατότητα του οδηγού πίσω από το αυτοκίνητο.



OOS047010L

[A] : Ένδειξη

Ο ηλεκτρικός καθρέφτης ελέγχει αυτόματα το εκτυφλωτικό φως των προβολέων του αυτοκινήτου που σας ακολουθεί σε συνθήκες οδήγησης νύχτας ή χαμηλού φωτισμού. Όταν ο κινητήρας βρίσκεται σε λειτουργία, το εκτυφλωτικό φως ελέγχεται αυτόματα από τον αισθητήρα που βρίσκεται στον εσωτερικό καθρέφτη. Ο αισθητήρας ανιχνεύει τη στάθμη φωτισμού γύρω από το αυτοκίνητο και ελέγχει αυτόματα το εκτυφλωτικό φως των προβολέων από τα αυτοκίνητα που σας ακολουθούν.

Όταν μετακινείτε το μοχλό ταχυτήτων στη θέση R (Όπισθεν), ο καθρέφτης μεταπηδά αυτόματα στη πιο φωτεινή

θέση, ώστε να βελτιώσει την ορατότητα του οδηγού πίσω από το αυτοκίνητο.

ΣΗΜΕΙΩΣΗ

Όταν καθαρίζετε τον καθρέφτη, χρησιμοποιήστε ένα χαρτομάτηλο ή παρόμοιο υλικό με καθαριστικό τζαμιών. Μην ψεκάζετε το καθαριστικό τζαμιών απευθείας στον καθρέφτη γιατί το καθαριστικό υγρό μπορεί να εισχωρήσει στο περίβλημα του καθρέφτη.

Εξωτερικός καθρέφτης



OOS047012

Βεβαιωθείτε ότι έχετε ρυθμίσει τον καθρέφτη πριν την οδήγηση.

Το αυτοκίνητό σας είναι εξοπλισμένο με αριστερό και δεξιό εξωτερικό καθρέφτη.

Ο καθρέφτης μπορεί να ρυθμιστεί εξ αποστάσεως με το διακόπτη.

Η κεφαλή του καθρέφτη μπορεί να διπλώσει για την αποφυγή ζημιάς σε ένα αυτόματο πλυντήριο αυτοκινήτων ή όταν διέρχεστε από ένα στενό δρόμο.

⚠ ΠΡΟΕΙΔΟΠΟΙΗΣΗ

- Ο δεξιός εξωτερικός καθρέφτης είναι κυρτός. Σε ορισμένες χώρες, ο αριστερός καθρέφτης είναι, επίσης, κυρτός. Τα αντικείμενα που βλέπετε στον καθρέφτη είναι κοντύτερα από όσο φαίνεται.
- Χρησιμοποιήστε τον εσωτερικό καθρέφτη ή ελέγξτε απευθείας για να προσδιορίσετε την πραγματική απόσταση των αυτοκινήτων που ακολουθούν όταν αλλάζετε λωρίδες.

⚠ ΠΡΟΕΙΔΟΠΟΙΗΣΗ

Μη ρυθμίζετε ή αναδιπλώνετε τους εξωτερικούς καθρέφτες ενώ το αυτοκίνητο κινείται. Αυτό μπορεί να έχει ως αποτέλεσμα ένα θανατηφόρο ατύχημα, σοβαρό τραυματισμό ή ζημιά.

ΣΗΜΕΙΩΣΗ

- Μην ξύνετε τον πάγο από την επιφάνεια του καθρέφτη, γιατί μπορεί να καταστραφεί η επιφάνεια του κρυστάλλου.
- Αν ο πάγος εμποδίζει την κίνηση του καθρέφτη, μην ασκείτε δύναμη στον καθρέφτη για να τον ρυθμίσετε. Για να αφαιρέσετε τον πάγο, χρησιμοποιήστε ένα εγκεκριμένο σπρέι ξεπαγώματος (όχι αντιψυκτικό) ή ένα σφουγγάρι ή μαλακό πανί με πολύ ζεστό νερό, ή μετακινήστε το αυτοκίνητο σε ένα ζεστό μέρος και περιμένετε να λιώσει ο πάγος.

Ρύθμιση των εξωτερικών καθρεφτών

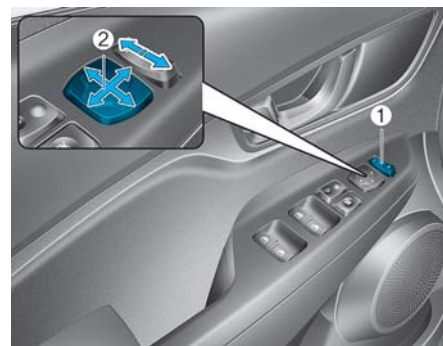

1. Πιέστε είτε το κουμπί L (Αριστερά) είτε το κουμπί R (Δεξιά) (1) για να επιλέξετε το καθρέφτη που θέλετε να ρυθμίσετε.
2. Χρησιμοποιήστε το μοχλό ρύθμισης καθρέφτη (2) για να τοποθετήσετε τον επιλεγμένο καθρέφτη πάνω, κάτω, αριστερά ή δεξιά.
3. Μετά από τη ρύθμιση, βάλτε το μοχλό στη νεκρά (μεσαία) θέση για να αποφύγετε τυχαία απορρύθμιση.

ΣΗΜΕΙΩΣΗ

- Οι καθρέφτες σταματούν να κινούνται όταν φτάσουν στη μέγιστη κλίση τους, αλλά το μοτέρ συνεχίζει να λειτουργεί εφόσον πιέζεται ο διακόπτης. Μην πιέζετε το διακόπτη περισσότερο από όσο είναι απαραίτητο, το μοτέρ μπορεί να καταστραφεί.
- Μην επιχειρήσετε να ρυθμίσετε τον εξωτερικό καθρέφτη με το χέρι. Μπορεί να καταστρέψετε τα εξαρτήματα.

Αναδίπλωση εξωτερικών καθρεφτών



Χειροκίνητος τύπος

Για να διπλώσετε τον εξωτερικό καθρέφτη, κρατήστε το περιβλήμα του και κατόπιν, διπλώστε τον προς το πίσω μέρος του αυτοκινήτου.

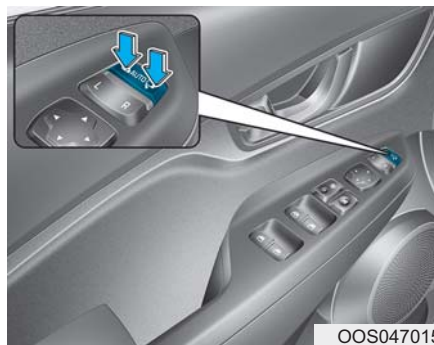

Ηλεκτρικός τύπος

Αριστερά: Ο καθρέφτης θα ξεδιπλώσει.

Δεξιά: Ο καθρέφτης θα διπλώσει.

Κέντρο (ΑΥΤΟ): Ο καθρέφτης θα διπλώσει ή θα ξεδιπλώσει αυτόματα:

- Χωρίς σύστημα έξυπνου κλειδιού
 - Ο καθρέφτης θα διπλώσει/ ξεδιπλώσει όταν η πόρτα κλειδωθεί/ ξεκλειδωθεί με τηλεχειριστήριο και εμφανιστεί η ένδειξη "Welcome Mirror" στη λειτουργία Ρύθμισης Χρήστη.

Χρήστη, στην οθόνη LCD.

- Με σύστημα έξυπνου κλειδιού
 - Ο καθρέφτης θα διπλώσει/ξεδιπλώσει όταν η πόρτα κλειδωθεί/ ξεκλειδωθεί με έξυπνο κλειδί και εμφανιστεί η ένδειξη "Welcome Mirror" στη λειτουργία Ρύθμισης Χρήστη, στην οθόνη LCD.
 - Ο καθρέφτης θα διπλώσει/ξεδιπλώσει όταν η πόρτα κλειδωθεί/ξεκλειδωθεί με το κουμπί στο εξωτερικό χερούλι της πόρτας και εμφανιστεί η ένδειξη "Welcome Mirror" στη λειτουργία Ρύθμισης Χρήστη, στην οθόνη LCD.

ΣΗΜΕΙΩΣΗ

Ο ηλεκτρικός τύπος εξωτερικού καθρέφτη λειτουργεί ακόμη και όταν ο διακόπτης ανάφλεξης είναι στη θέση OFF. Ωστόσο, για να αποφευχθεί περιττή αποφόρτιση της μπαταρίας, μη ρυθμίζετε τους καθρέφτες περισσότερο από όσο είναι απαραίτητο όταν ο κινητήρας δεν λειτουργεί.

ΣΗΜΕΙΩΣΗ

Μη διπλώνετε με το χέρι ηλεκτρικό εξωτερικό καθρέφτη. Μπορεί να προκληθεί ζημιά στο μοτέρ.

ΠΑΡΑΘΥΡΑ

Ηλεκτρικά παράθυρα (αν έχουν τοποθετηθεί)

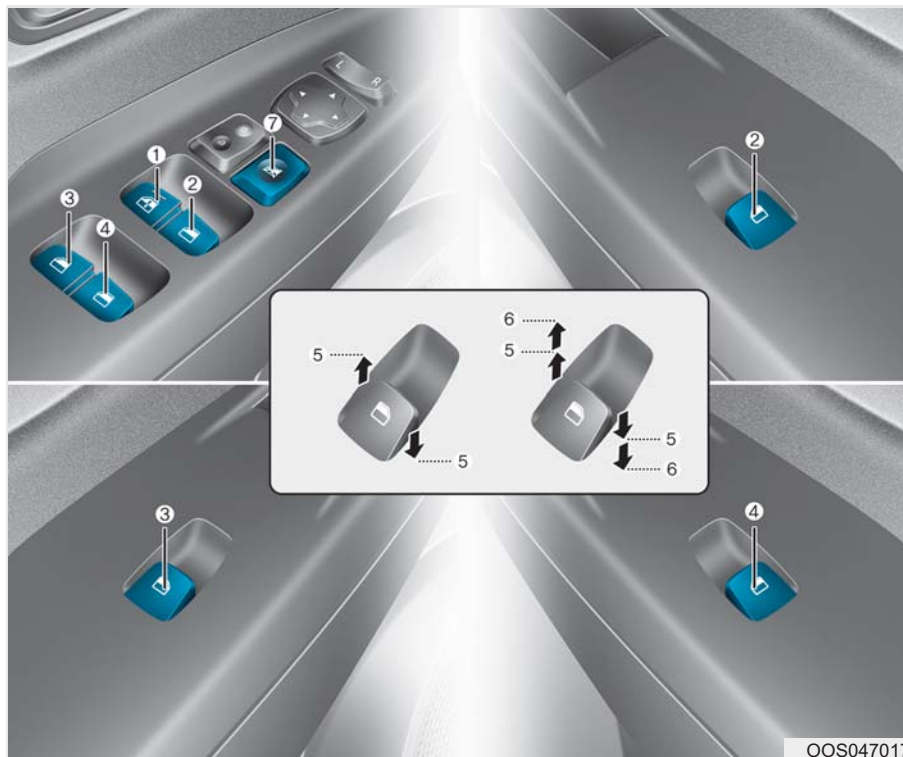

- (1) Διακόπτης ηλεκτρικού παραθύρου οδηγού
- (2) Διακόπτης ηλεκτρικού παραθύρου συνοδηγού
- (3) Διακόπτης ηλεκτρικού παραθύρου πίσω πόρτας (Αριστερά)*
- (4) Διακόπτης ηλεκτρικού παραθύρου πίσω πόρτας (Δεξιά)*
- (5) Άνοιγμα και κλείσιμο παραθύρου
- (6) Αυτόματο ηλεκτρικό παράθυρο*
- (7) Διακόπτης κλειδώματος ηλεκτρικών παραθύρων

*: αν έχει τοποθετηθεί

Ο διακόπτης ανάφλεξης πρέπει να είναι στη θέση ON για να μπορούν να λειτουργήσουν τα ηλεκτρικά παράθυρα. Κάθε πόρτα έχει ένα διακόπτη ηλεκτρικού παραθύρου, ο οποίος ελέγχει το παράθυρο της πόρτας. Ο οδηγός έχει ένα διακόπτη κλειδώματος ηλεκτρικών παραθύρων που μπορεί να μπλοκάρει τη λειτουργία των πίσω παραθύρων. Τα ηλεκτρικά παράθυρα μπορούν να λειτουργήσουν για περίπου 30 δευτερόλεπτα αφότου ο διακόπτης ανάφλεξης γυρίσει στις θέσεις ACC ή OFF. Ωστόσο, αν ανοίξουν οι εμπρός

πόρτες, τα ηλεκτρικά παράθυρα δεν μπορούν να λειτουργήσουν ακόμη και εντός της περιόδου των 30 δευτερολέπτων.

⚠ ΠΡΟΕΙΔΟΠΟΙΗΣΗ

Για να αποφύγετε σοβαρό τραυματισμό ή θάνατο, μην εκτείνετε κεφάλι, τα χέρια ή το σώμα σας έξω από το παράθυρο, ενώ οδηγείτε.

i Πληροφορία

- Σε κρύα και υγρά κλίματα τα παράθυρα μπορεί να μη λειτουργούν σωστά εξαιτίας των συνθηκών ψύχους
- Κατά την οδήγηση, με ανοικτό (ή μερικώς ανοικτό) το πίσω παράθυρο ή την ηλιοροφή (αν έχει τοποθετηθεί) μπορεί να διαπιστώσετε ριπές αέρα και ταλαντώσεις. Αυτός ο θόρυβος είναι φυσιολογικός και μπορεί να μειωθεί η να εξαφανιστεί αν πάρετε τις παρακάτω προφυλάξεις. Αν ο θόρυβος προκύπτει με το ένα ή και τα δύο πίσω παράθυρα κατεβασμένα, κατεβάστε σταδιακά και τα δύο μπροστά παράθυρα, περίπου 2,5 εκατοστά. Αν ο θόρυβος προκύπτει με την ηλιοροφή ανοικτή, κλείστε λίγο την ηλιοροφή.

Άνοιγμα και κλείσιμο παραθύρου

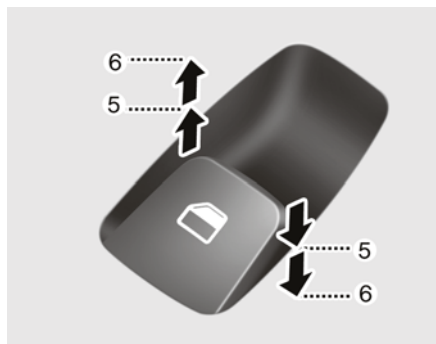

Για να ανοίξετε:

Πιέστε το διακόπτη παραθύρου κάτω στη πρώτη θέση ανάσχεσης (5). Απελευθερώστε το διακόπτη όταν θέλετε να σταματήσει το παράθυρο.

Για να κλείσετε:

Πιέστε το διακόπτη παραθύρου πάνω στη πρώτη θέση ανάσχεσης (5). Απελευθερώστε το διακόπτη όταν θέλετε να σταματήσει το παράθυρο.

Αυτόματο κάτω παραθύρου (αν έχει τοποθετηθεί)

Πιέζοντας το διακόπτη του ηλεκτρικού παραθύρου στιγμιαία στη δεύτερη θέση, (6) το παράθυρο του οδηγού χαμηλώνει τελείως ακόμη και όταν αφήνετε το διακόπτη. Για να σταματήσετε το παράθυρο στην επιθυμητή θέση ενώ το παράθυρο λειτουργεί, τραβήξτε πάνω ή πιέστε κάτω και αφήστε το διακόπτη.

Αυτόματο πάνω/κάτω παράθυρου (αν έχει τοποθετηθεί)

Πιέζοντας το διακόπτη του ηλεκτρικού παραθύρου στιγμιαία στη δεύτερη θέση, (6) το παράθυρο του οδηγού χαμηλώνει τελείως ακόμη και όταν αφήνετε το διακόπτη. Για να σταματήσετε το παράθυρο στην επιθυμητή θέση ενώ το παράθυρο λειτουργεί, τραβήξτε πάνω ή πιέστε κάτω και αφήστε το διακόπτη.

Για να επαναρυθμίσετε τα ηλεκτρικά παράθυρα

Αν τα ηλεκτρικά παράθυρα δε λειτουργούν κανονικά, το σύστημα αυτόματων ηλεκτρικών παραθύρων πρέπει να επαναρυθμιστεί με τον ακόλουθο τρόπο:

1. Βάλτε το διακόπτη ανάφλεξης στη θέση ON.
2. Κλείστε το παράθυρο και συνεχίστε να τραβάτε πάνω το διακόπτη ηλεκτρικού παραθύρου για τουλάχιστον 1 δευτερόλεπτο.

Αν τα ηλεκτρικά παράθυρα δε λειτουργούν κανονικά αφού τα επαναρυθμίσετε, σας συνιστούμε να ελέγξετε το σύστημα σε έναν Εξουσιοδοτημένο Επισκευαστή HYUNDAI.

ΠΡΟΕΙΔΟΠΟΙΗΣΗ

Η λειτουργία αυτόματης αναστροφής δεν ενεργοποιείται όταν κάνετε επαναρύθμιση του συστήματος ηλεκτρικών παραθύρων. Βεβαιωθείτε ότι μέρη του σώματος ή άλλα αντικείμενα είναι με ασφάλεια εκτός πορείας προτού κλείσετε τα παράθυρα για να αποφύγετε τραυματισμούς ή ζημιά στο αυτοκίνητο.

Αυτόματη αναστροφή (αν έχει τοποθετηθεί)

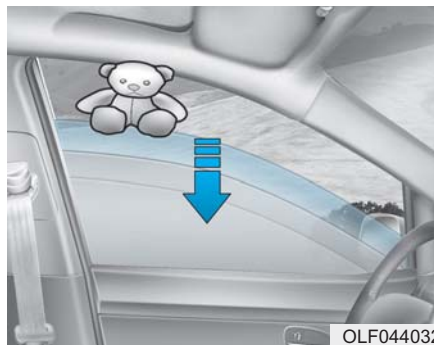

Αν ένα παράθυρο αισθανθεί ένα εμπόδιο ενώ κλείνει αυτόματα, θα σταματήσει και θα κατέβει περίπου 30 εκ. (12 ίντσες) για να αφαιρέσετε το εμπόδιο.

Αν το παράθυρο ανιχνεύσει την αντίσταση ενώ ο διακόπτης ηλεκτρικού παραθύρου τραβηχτεί πάνω συνεχόμενα, το παράθυρο θα σταματήσει τη προς τα πάνω κίνηση και θα κατέβει περίπου 2.5 εκ. Αν ο διακόπτης ηλεκτρικού παραθύρου τραβηχτεί επάνω συνεχόμενα ξανά μέσα σε 5 δευτερόλεπτα αφότου το παράθυρο έχει χαμηλώσει με την αυτόματη λειτουργία αναστροφής, η

αυτόματη αναστροφή παραθύρου δεν θα λειτουργήσει.

Πληροφορία

Η αυτόματη λειτουργία αναστροφής του παραθύρου οδηγού είναι ενεργή μόνο όταν χρησιμοποιείται η λειτουργία «αυτόματο κλείσιμο» τραβώντας πλήρως προς τα επάνω το διακόπτη στη δεύτερη θέση.

ΠΡΟΕΙΔΟΠΟΙΗΣΗ

Βεβαιωθείτε ότι μέρη του σώματος ή άλλα αντικείμενα είναι με ασφάλεια εκτός πορείας παραθύρου, πριν κλείσετε τα παράθυρα, για να αποφύγετε τραυματισμούς ή ζημιές στο αυτοκίνητο. Αντικείμενα με μικρότερη διάμετρο από 4 χιλ, μπορεί να πιαστούν μεταξύ του γυαλιού παραθύρου και του καναλιού παραθύρου και να μην ανιχνευθούν από την αυτόματη λειτουργία αναστροφής και το παράθυρο δε θα σταματήσει και δε θα αναστρέψει προς την αντίθετη κατεύθυνση.

ΣΗΜΕΙΩΣΗ

Μη τοποθετήσετε αξεσουάρ στα παράθυρα. Δε θα λειτουργεί η αυτόματη αναστροφή.

Διακόπτης κλειδώματος ηλεκτρικών παραθύρων

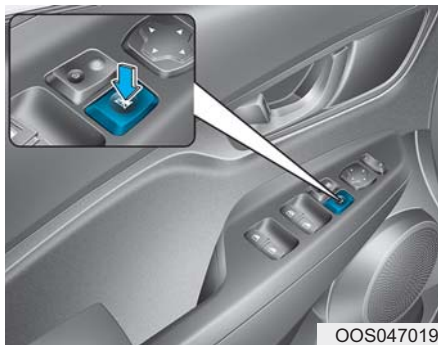

Ο οδηγός μπορεί να απενεργοποιήσει το διακόπτη των ηλεκτρικών παραθύρων σε μια πίσω πόρτα, πιέζοντας το διακόπτη κλειδώματος των ηλεκτρικών παραθύρων.

Όταν πιέσετε το διακόπτη ηλεκτρικών παραθύρων:

- Ο κύριος διακόπτης του οδηγού μπορεί να λειτουργήσει όλα τα

ηλεκτρικά παράθυρα

- Ο διακόπτης του συνοδηγού μπορεί να λειτουργήσει το ηλεκτρικό παράθυρο του συνοδηγού.
- Ο διακόπτης του πίσω επιβάτη μπορεί να λειτουργήσει το ηλεκτρικό παράθυρο του πίσω επιβάτη.



ΠΡΟΕΙΔΟΠΟΙΗΣΗ

Μην αφήνετε παιδιά να παίζουν με τα ηλεκτρικά παράθυρα. Διατηρήστε το διακόπτη κλειδώματος των ηλεκτρικών παραθύρων στην πόρτα του οδηγού στη θέση ΚΛΕΙΔΩΜΑ (LOCK). Η τυχαία λειτουργία του παραθύρου από ένα παιδί μπορεί να έχει ως αποτέλεσμα σοβαρό τραυματισμό ή θάνατο.

ΣΗΜΕΙΩΣΗ

- Για να αποφύγετε πιθανή ζημιά στο σύστημα των ηλεκτρικών παραθύρων, μην ανοίγετε ή μη κλείνετε δύο ή περισσότερα παράθυρα ταυτόχρονα. Αυτό εξασφαλίζει, επίσης, τη μακροβιότητα της ασφάλειας.

- Μην επιχειρήσετε ποτέ να λειτουργήσετε συγχρόνως τον κύριο διακόπτη και τον ξεχωριστό διακόπτη στην πόρτα σε αντίθετες κατευθύνσεις. Αν συμβεί αυτό, το παράθυρο θα σταματήσει και δεν θα μπορεί ούτε να ανοίξει ούτε να κλείσει.



ΠΡΟΕΙΔΟΠΟΙΗΣΗ

- ΠΟΤΕ μην αφήνετε τα κλειδιά στο αυτοκίνητο με παιδιά χωρίς επιτήρηση, ενώ ο κινητήρας έχει εκκινήσει.
- ΠΟΤΕ μην αφήνετε ένα παιδί χωρίς επιτήρηση στο αυτοκίνητο. Ακόμη και πολύ μικρά παιδιά μπορεί να προκαλέσουν κατά λάθος την κίνηση του αυτοκινήτου, να εγκλωβιστούν στα παράθυρα ή να τραυματίσουν με άλλον τρόπο τον εαυτό τους ή άλλους.
- Πρέπει πάντα να ελέγχετε δύο φορές για να βεβαιωθείτε ότι χέρια, κεφάλι και άλλα εμπόδια είναι με ασφάλεια μακριά από τη διαδρομή του παραθύρου πριν κλείσετε ένα παράθυρο.

- Μην αφήνετε παιδιά να παίζουν με τα ηλεκτρικά παράθυρα. Διατηρήστε το διακόπτη κλειδώματος των ηλεκτρικών παραθύρων στην πόρτα του οδηγού στη θέση ΚΛΕΙΔΩΜΑ (LOCK) (πιεσμένο). Η τυχαία λειτουργία του παραθύρου από ένα παιδί μπορεί να έχει ως αποτέλεσμα σοβαρό τραυματισμό.
- Μη βγάζετε το πρόσωπο ή τα χέρια σας έξω από το παράθυρο ενώ οδηγείτε.

ΗΛΙΟΡΟΦΗ (ΑΝ ΕΧΕΙ ΤΟΠΟΘΕΤΗΘΕΙ)



OOS047021

Αν το αυτοκίνητό σας είναι εξοπλισμένο με ηλιοροφή, μπορεί να σύρετε ή να ανυψώσετε την ηλιοροφή με τα πλήκτρα ηλιοροφής που βρίσκονται στην κονσόλα οροφής.

Η ηλιοροφή μπορεί να ανοίξει, να κλείσει, ή να ανυψωθεί μόνο όταν ο διακόπτης ανάφλεξης είναι στη θέση «ON».

Η ηλιοροφή μπορεί να λειτουργήσει για περίπου 30 δευτερόλεπτα αφού αφαιρέσετε το κλειδί ή το γυρίσετε τη θέση ACC ή LOCK (ή OFF).

Όμως αν ανοίξει η μπροστά πόρτα, η ηλιοροφή δε μπορεί να λειτουργήσει ούτε εντός των 30 δευτερολέπτων.

i Πληροφορία

- Σε κρύα και υγρά κλίματα, η ηλιοροφή μπορεί να μη λειτουργήσει σωστά, εξαιτίας συνθηκών παγετού.
- Μετά από το πλύσιμο του αυτοκινήτου ή μετά από βροχή, βεβαιωθείτε ότι έχετε σκουπίσει τα νερά πριν λειτουργήσετε την ηλιοροφή.

⚠ ΠΡΟΕΙΔΟΠΟΙΗΣΗ

- Μη ρυθμίζετε ποτέ την ηλιοροφή ή το σκιάδιο κατά την οδήγηση. Αυτό μπορεί να έχει ως αποτέλεσμα την απώλεια ελέγχου και ένα θανατηφόρο ατύχημα, σοβαρό τραυματισμό ή ζημιά.
- Βεβαιωθείτε ότι τα χέρια και το πρόσωπο είναι μακριά από τη διαδρομή της ηλιοροφής, πριν κλείσετε την ηλιοροφή.
- Μην εκτείνετε το κεφάλι, τους βραχίονες ή το σώμα σας έξω από την ηλιοροφή κατά την οδήγηση, για να αποφύγετε σοβαρούς τραυματισμούς.
- Μην αφήνετε το κινητήρα σε λειτουργία και το κλειδί στο αυτοκίνητο με παιδιά χωρίς επίτηρηση. Τα παιδιά χωρίς επίτηρηση μπορεί να λειτουργήσουν την ηλιοροφή, με αποτέλεσμα σοβαρό τραυματισμό.
- Μη κάθεστε πάνω από το αυτοκίνητο. Μπορεί να προκληθούν τραυματισμοί ή ζημιές.

ΣΗΜΕΙΩΣΗ

- Μη συνεχίζετε να πιέζετε/μετακινείτε το μοχλό ελέγχου ηλιοροφής αφότου η ηλιοροφή έχει πλήρως ανοίξει, κλείσει ή ανυψωθεί. Μπορεί να προκληθεί ζημιά στο μοτέρ ή σε εξαρτήματα του συστήματος.
- Σιγουρευτείτε ότι η ηλιοροφή είναι τελείως κλειστή πριν φύγετε από το αυτοκίνητο σας. Αν η ηλιοροφή μείνει ανοικτή, βροχή ή χιόνι μπορεί να στάξουν από την ηλιοροφή και να βρέξουν το εσωτερικό, ενώ μπορεί να προκληθεί και κλοπή.

Ανοιγμα/κλείσιμο ηλιοροφής



Για να ανοίξετε:

Πιέστε το μοχλό ελέγχου της ηλιοροφής προς τα πίσω στην πρώτη θέση ασφάλισης. Αφήστε το διακόπτη όταν θέλετε να σταματήσει η ηλιοροφή.

Για να κλείσετε:

Πιέστε το μοχλό ελέγχου της ηλιοροφής προς τα εμπρός στην πρώτη θέση ασφάλισης. Αφήστε τον διακόπτη όταν θέλετε να σταματήσει η ηλιοροφή.

Ολίσθηση ηλιοροφής

Εάν πιέσετε το μοχλό χειρισμού της ηλιοροφής προς τα πίσω ή προς τα εμπρός στιγμιαία στη δεύτερη θέση ασφάλισης, ανοίγει ή κλείνει πλήρως η ηλιοροφή ακόμα και όταν ο διακόπτης είναι ανοιχτός. Για να σταματήσετε την ηλιοροφή στην επιθυμητή θέση, ενώ η ηλιοροφή είναι σε λειτουργία, πατήστε το διακόπτη χειρισμού της ηλιοροφής προς τα πίσω ή προς τα εμπρός και αφήστε το διακόπτη.

i Πληροφορία

Για να μειώσετε τον θόρυβο του ανέμου κατά την οδήγηση, συνιστάται να οδηγείτε με ελαφρώς κλειστή την ηλιοροφή (να σταματάτε την ηλιοροφή περίπου 7 cm πριν τη μέγιστη θέση ανοίγματος της ολίσθησης).

Αυτόματη αναστροφή (αν έχει τοποθετηθεί)



Αν ανιχνευθεί ένα αντικείμενο ή ένα μέρος του σώματος ενώ η ηλιοροφή κλείνει αυτόματα, θα αντιστρέψει την κατεύθυνσή της και θα σταματήσει.

Η λειτουργία αυτόματης αναστροφής δεν λειτουργεί εάν υπάρχει μικρό εμπόδιο ανάμεσα στο συρόμενο γυαλί και το φύλλο ηλιοροφής.

Θα πρέπει πάντα να ελέγχετε ότι όλοι οι επιβάτες και τα αντικείμενα βρίσκονται μακριά από την ηλιοροφή πριν την κλείσετε.

ΠΡΟΕΙΔΟΠΟΙΗΣΗ

Μικρά αντικείμενα που μπορεί να παρεμβληθούν μεταξύ του γυαλιού ηλιοροφής και του πλαισίου ηλιοροφής μπορεί να μην ανιχνευθούν από την αυτόματη αναστροφή. Σε αυτή την περίπτωση το γυαλί ηλιοροφής δε θα ανιχνεύσει και δε θα αντιστρέψει την κατεύθυνση.

Συρόμενη οροφή

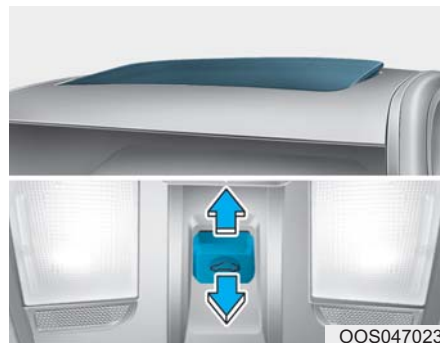

Ανοίξτε την ηλιοροφή:
Σπρώξτε το μοχλό ελέγχου της ηλιο-

ροφής προς τα επάνω μέχρι η ηλιοροφή να μετακινηθεί στην επιθυμητή θέση.

Κλείστε την ηλιοροφή:

Πιέστε το μοχλό της ηλιοροφής προς τα εμπρός έως ότου η ηλιοροφή μετακινηθεί στην επιθυμητή θέση.

ΣΗΜΕΙΩΣΗ

- Ανά περιόδους αφαιρείτε οποιαδήποτε βρομιά που μπορεί να έχει συγκεντρωθεί στη ράγα οδηγό ή μεταξύ της ηλιοροφής και του πάνελ ηλιοροφής και μπορεί να προκαλέσει θόρυβο.
- Αν προσπαθήσετε να ανοίξετε την ηλιοροφή όταν η θερμοκρασία είναι κάτω από το σημείο καλυμμένη με χιόνι ή πάγο, μπορεί να υποστεί ζημιά ή το μοτέρ. Σε κρύα και υγρά κλίματα η ηλιοροφή μπορεί να μη λειτουργεί σωστά.

Σκίαστρο



Το σκίαστρο ανοίγει αυτόματα με την ηλιοροφή όταν ο υαλοπίνακας κινείται. Εάν θέλετε να κλείσει, μετακινήστε το σκίαστρο χειροκίνητα.

ΣΗΜΕΙΩΣΗ

Η ηλιοροφή έχει σχεδιαστεί να ολισθαίνει μαζί με το σκίαστρο. Μην αφήνετε το σκίαστρο κλειστό ενώ η ηλιοροφή είναι ανοιχτή.

Επαναρρύθμιση ηλιοροφής

Η ηλιοροφή πρέπει να επαναρυθμιστεί αν συμβεί κάτι από τα παρακάτω:

- Αν η μπαταρία αποφορτιστεί ή αποσυνδεθεί ή η σχετική ασφάλεια έχει αντικατασταθεί ή αποσυνδεθεί.

- Ο διακόπτης ελέγχου ηλιοροφής δε λειτουργεί σωστά.

Για την επαναρύθμιση της ηλιοροφής ακολουθήστε τα παρακάτω βήματα:

1. Γυρίστε το διακόπτη ανάφλεξης στη θέση ON ή ξεκινήστε τον κινητήρα. Συνιστάται η επαναφορά της ηλιοροφής ενώ ο κινητήρας λειτουργεί.
2. Σπρώξτε το μοχλό ελέγχου προς τα εμπρός. Η ηλιοροφή θα κλείσει τελείως ή θα γύρει ανάλογα με την κατάσταση της ηλιοροφής.
3. Απελευθερώστε το μοχλό ελέγχου μέχρι η ηλιοροφή να μην κινείται.
4. Πιέστε το μοχλό ελέγχου μπροστά για περίπου 10 δευτερόλεπτα
 - Όταν η ηλιοροφή είναι κλειστή: Το γυαλί θα γύρει και θα κινηθεί

ελαφρά προς τα πάνω και προς τα κάτω.

- Όταν η ηλιοροφή είναι σε θέση κλίσης:

Το γυαλί θα κινηθεί ελαφρά προς τα πάνω και προς τα κάτω.

Μην ελευθερώσετε τον μοχλό μέχρι να ολοκληρωθεί η διαδικασία.

Εάν ελευθερώσετε τον μοχλό κατά τη διάρκεια της διαδικασίας, ξαναδοκιμάστε από το βήμα 2.

5. Εντός 3 δευτερολέπτων, πιέστε το μοχλό ελέγχου προς τα εμπρός μέχρις ότου η οροφή λειτουργεί ως εξής:

Tilt down → Slide Open → Slide Close.

Μην ελευθερώσετε τον μοχλό μέχρι να ολοκληρωθεί η διαδικασία.

Εάν ελευθερώσετε τον μοχλό κατά τη διάρκεια της διαδικασίας, ξαναδοκιμάστε από το βήμα 2.

6. Αφήστε το μοχλό ελέγχου της ηλιοροφής μετά την ολοκλήρωση της διαδικασίας. (Το σύστημα ηλιοροφής έχει επαναρυθμιστεί.)

Πληροφορία

- Εάν η ηλιοροφή δεν επαναρυθμιστεί όταν η μπαταρία του οχήματος αποσυνδεθεί ή αποφορτιστεί ή η σχετική ασφάλεια χαλάσει, η ηλιοροφή μπορεί να μην λειτουργήσει κανονικά.
- Για πιο λεπτομερείς πληροφορίες, συνιστούμε να επικοινωνήσετε με εξουσιοδοτημένο αντιπρόσωπο της HYUNDAI.

Προειδοποίηση ανοικτής ηλιοροφής (αν έχει τοποθετηθεί)

- Αν ο οδηγός σβήσει τον κινητήρα, ενώ η ηλιοροφή δεν είναι τελείως κλειστή το προειδοποιητικό καμπανάκι θα ηχήσει για περίπου 3 δευτερόλεπτα και η εικόνα της ανοικτής ηλιοροφής θα εμφανιστεί στην οθόνη LCD.
- Αν ο οδηγός σβήσει τον κινητήρα και ανοίξει την πόρτα, ενώ η ηλιοροφή δεν είναι τελείως κλειστή, η εικόνα της ανοικτής ηλιοροφής θα εμφανιστεί στην οθόνη LCD, ώσπου να κλείσει η πόρτα ή να κλείσει τελείως η ηλιοροφή.

Κλείστε με ασφάλεια την ηλιοροφή όταν φεύγετε από το αυτοκίνητο σας.

ΕΞΩΤΕΡΙΚΑ ΧΑΡΑΚΤΗΡΙΣΤΙΚΑ

Καπό κινητήρα

Ανοιγμα του καπο κινητήρα



1. Σταθμεύστε το αυτοκίνητο και τραβήξτε το χειρόφρενο.
2. Τραβήξτε το μοχλό απελευθέρωσης για να ξεκλειδώσει το καπό. Το καπό θα ανοίξει λίγο.

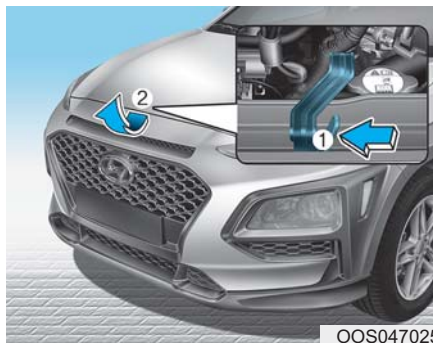

3. Πηγαίνετε στο εμπρός μέρος του αυτοκινήτου, ανυψώστε ελαφρά το καπό, τραβήξτε τη δευτερεύουσα κλειδαριά (1) εσωτερικά στο κέντρο του καπό και ανυψώστε το καπό (2).
4. Τραβήξτε τη ράβδο στήριξης από το καπό.

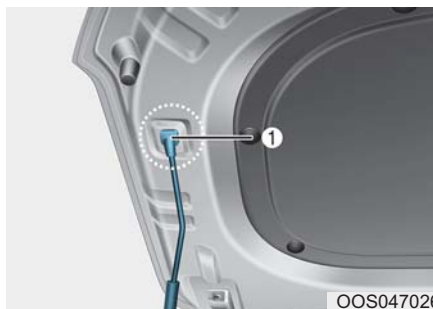

5. Κρατήστε το καπό ανοιχτό με τη ράβδο στήριξης (1).

⚠ ΠΡΟΕΙΔΟΠΟΙΗΣΗ

- Κρατήστε τη ράβδο στήριξης στην περιοχή που είναι τυλιγμένη με πλαστικό. Το πλαστικό θα βοηθήσει να μην καείτε από καυτό μέταλλο όταν ο κινητήρας είναι καυτός.
- Η ράβδος στήριξης πρέπει να εισέλθει τελείως στην ειδική οπή, όποτε ελέγχετε το χώρο κινητήρα. Με αυτό τον τρόπο θα αποφύγετε τη πτώση του καπό και τον πιθανό τραυματισμό σας.

Κλείσιμο του καπό

1. Πριν κλείσετε το καπό, ελέγξτε τα παρακάτω:
 - Όλες οι τάπες πλήρωσης στο χώρο του κινητήρα πρέπει να είναι σωστά τοποθετημένες.
 - Γάντια, πανιά ή οποιοδήποτε άλλο εύφλεκτο υλικό θα πρέπει να αφαιρεθούν από το χώρο του κινητήρα.

- Επαναφέρετε τη ράβδο στήριξης στην υποδοχή της για να αποφύγετε το «κροτάλισμά» της.
- Χαμηλώστε το καπό μέχρι τη μέση (περίπου 30 εκατοστά πάνω από τη κλειστή θέση) και αφήστε το να πέσει. Βεβαιωθείτε ότι έχει ασφαλίσει στη θέση του.

Αν το καπό μπορεί να ανασηκωθεί ελαφρά, δεν έχει κλείσει με ασφάλεια. Ανοίξτε το ξανά και κλείστε το με περισσότερη δύναμη.

ΠΡΟΕΙΔΟΠΟΙΗΣΗ

- Πριν κλείσετε το καπό, βεβαιωθείτε ότι όλα τα εμπόδια έχουν αφαιρεθεί από το άνοιγμα του καπό.
- Να ελέγχετε πάντοτε δύο φορές ότι το καπό είναι ασφαλισμένο πριν ξεκινήσετε. Να ελέγχετε ότι δεν υπάρχει προειδοποιητική λυχνία ανοικτού καπό ή μήνυμα στο ταμπλό οργάνων. Αν το καπό δεν είναι ασφαλισμένο, ενώ το αυτοκίνητο είναι σε κίνηση, το προειδοποιητικό καμπανάκι θα ηχήσει για να σας προειδοποιήσει. Αν οδηγείτε με το καπό

ανοικτό, μπορεί να χάσετε πλήρως την ορατότητα με αποτέλεσμα την πρόκληση ατυχήματος.

- Μη μετακινείτε το αυτοκίνητο με το καπό ανοιχτό διότι έτσι εμποδίζεται η ορατότητα και το καπό μπορεί να πέσει ή να πάθει ζημιά.**

Πόρτα χώρου αποσκευών Άνοιγμα πόρτας

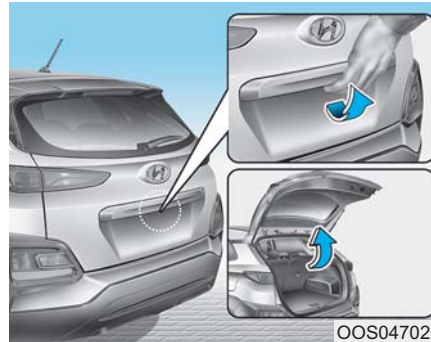

Βεβαιωθείτε ότι το αυτοκίνητο είναι στη θέση P (Park) και τραβήξτε το χειρόφρενο.

Έπειτα κάντε ένα από τα παρακάτω:

- Ξεκλειδώστε όλες τις πόρτες με το

πλήκτρο Ξεκλειδώματος στο τηλεχειριστήριο ή το έξυπνο κλειδί. Πιέστε το πλήκτρο στο χερούλι της πόρτας χώρου αποσκευών για να ανοίξει.

- Πιέστε και κρατήστε το πλήκτρο Ξεκλειδώματος χώρου αποσκευών στο τηλεχειριστήριο ή το έξυπνο κλειδί. Πιέστε το πλήκτρο στο χερούλι πόρτας χώρου αποσκευών για να ανοίξει.
- Με το Έξυπνο κλειδί στη κατοχή σας, πιέστε το πλήκτρο στο χερούλι της πόρτας χώρου αποσκευών για να ανοίξει.

Κλείσιμο πόρτας



Χαμηλώστε το καπάκι του χώρου αποσκευών και πιέστε το προς τα

κάτω, ωσπου να κλειδώσει. Βεβαιωθείτε ότι το καπάκι της πόρτας χώρου αποσκευών έχει κλείσει σωστά. Πάντα να ελέγχετε, τραβώντας προς τα πάνω, χωρίς να πιέζετε το πλήκτρο στο χερούλι της πόρτας αποσκευών.

⚠️ ΠΡΟΕΙΔΟΠΟΙΗΣΗ

Να έχετε το καπάκι του χώρου σκευών πάντα τελείως κλειστό όταν το αυτοκίνητο είναι σε κίνηση. Αν παραμείνει ανοιχτό ή μισόκλειστο μπορεί να εισέλθουν στο αυτοκίνητο δηλητηριώδη καυσαέρια που περιέχουν μονοξείδιο του άνθρακα (CO) και να προκληθεί σοβαρή ασθένεια ή θάνατος.

i Πληροφορία

Για να αποφύγετε ζημιά στα κυλινδράκια ανύψωσης της πόρτας χώρου αποσκευών καθώς και του μηχανισμού, να κλείνετε πάντα τη πόρτα χώρου αποσκευών πριν την οδήγηση.

ΣΗΜΕΙΩΣΗ

Σε κρύα και υγρά κλίματα, η κλειδαριά και ο μηχανισμός της πόρτας μπορεί να μη λειτουργούν σωστά εξαιτίας των συνθηκών ψύχους.

⚠️ ΠΡΟΕΙΔΟΠΟΙΗΣΗ



OOS047085

Μην κρατάτε το εξάρτημα (ανυψωτήρας αερίου) που υποστηρίζει την πόρτα του χώρου αποσκευών. Λάβετε υπόψη ότι η παραμόρφωση του εξαρτήματος μπορεί να προκαλέσει ζημιά στο όχημα και κίνδυνο ατυχήματος.

⚠️ ΠΡΟΕΙΔΟΠΟΙΗΣΗ

- ΠΟΤΕ μην αφήνετε κάποιον να επιβαίνει στο χώρο αποσκευών. Αν η πόρτα χώρου αποσκευών είναι μερικώς ή τελείως κλειστή και το άτομο δε μπορεί να βγει έξω, μπορεί να προκύψει σοβαρός τραυματισμός ή θάνατος, εξαιτίας έλλειψης εξαερισμού, καυσαερίων και γρήγορης αύξησης θερμοκρασίας, η εξαιτίας έκθεσης σε συνθήκες κρύου καιρού. Ο χώρος αποσκευών είναι επίσης πολύ επικίνδυνο μέρος σε περίπτωση τρακαρίσματος, καθώς δεν είναι προστατευμένος χώρος για επιβάτες, αλλά είναι μέρος της ζώνης σύγκρουσης του αυτοκινήτου
- Το αυτοκίνητο σας, πρέπει να μένει κλειδωμένο και τα κλειδιά να είναι εκτός εμβέλειας παιδιών. Οι γονείς πρέπει να μαθαίνουν στα παιδιά τους σχετικά με τους κινδύνους του παιχνιδιού στο χώρο αποσκευών.

Άνοιγμα πόρτας αποσκευών σε έκτακτη ανάγκη



Το όχημά σας είναι εφοδιασμένο με τον μοχλό έκτακτης ανάγκης ασφαλείας της πόρτας του χώρου αποσκευών που βρίσκεται στο κάτω μέρος της πίσω πόρτας.

1. Εισάγετε το κλειδί στην οπή.
2. Πιέστε το μοχλό απελευθέρωσης προς τα δεξιά με ένα κλειδί.
3. Ανεβάστε την πόρτα του χώρου αποσκευών.



ΠΡΟΕΙΔΟΠΟΙΗΣΗ

- Για περιπτώσεις έκτακτης ανάγκης, θα πρέπει να είστε πλήρως ενημερωμένοι για τη θέση του μοχλού έκτακτης ανάγκης για την ασφάλεια της πόρτας του χώρου αποσκευών στο αυτοκίνητο και για το πως ανοίγει αν τυχαία κλειδώσετε το χώρο αποσκευών.
- Κανείς δεν επιτρέπεται να καταλαμβάνει το χώρο αποσκευών του αυτοκινήτου οποιαδήποτε στιγμή. Ο χώρος αποσκευών είναι μια πολύ επικίνδυνη θέση σε περίπτωση σύγκρουσης.
- Χρησιμοποιήστε το μοχλό απελευθέρωσης μόνο για περιπτώσεις έκτακτης ανάγκης. Κάντε το με μεγάλη προσοχή, ειδικά όταν το όχημα κινείται.

Πορτάκι τάπας ρεζερβουάρ

Ανοίγοντας το πορτάκι τάπας ρεζερβουάρ



Το πορτάκι πλήρωσης καυσίμου ανοίγει από το εσωτερικό του αυτοκινήτου τραβώντας προς τα πάνω το μοχλό ανοίγματος της πόρτας πλήρωσης καυσίμου.

1. Σβήστε τον κινητήρα.
2. Για να ανοίξετε το πορτάκι πλήρωσης καυσίμου, τραβήξτε προς τα πάνω το μοχλό ανοίγματος πόρτας πλήρωσης καυσίμου.



3. Τραβήξτε το πορτάκι της τάπας του ρεζερβουάρ (1) για να ανοίξει τελείως.
4. Για να αφαιρέσετε την τάπα (2), περιστρέψτε την τάπα του ρεζερβουάρ αριστερόστροφα. Μπορεί να ακούσετε ένα σφुरιχτό ήχο, καθώς η πίεση μέσα στο ρεζερβουάρ εξισώνεται.
5. Τοποθετήστε το πορτάκι στη τάπα ρεζερβουάρ.

i Πληροφορία

Αν το πορτάκι της τάπας καυσίμου δεν ανοίγει λόγω δημιουργίας πάγου, χτυπάτε ελαφρά ή σπρώξτε το πορτά-

κι, ώστε να σπάσει ο πάγος και ανοίξετε το πορτάκι. Μη χτυπάτε με δύναμη το πορτάκι. Αν είναι απαραίτητο, ψεκάστε το πορτάκι γύρω γύρω με ένα κατάλληλο αποπαγωτικό υγρό (μη χρησιμοποιήσετε αντιπαγωτικό ψυγείου) ή μετακινήστε το αυτοκίνητο σε θερμό μέρος και αφήστε τον πάγο να λιώσει.

Κλείνοντας το πορτάκι τάπας ρεζερβουάρ

1. Για να τοποθετήσετε την τάπα, περιστρέψτε τη δεξιόστροφα μέχρι να ακουστεί «κλικ» μια φορά.
2. Κλείστε μέχρι να ασφαλίσει το πορτάκι τάπας του ρεζερβουάρ.

i Πληροφορία

Το πορτάκι τάπας ρεζερβουάρ δε θα κλείσει αν η πόρτα του οδηγού είναι κλειδωμένη. Αν κλειδώσετε τη πόρτα του οδηγού κατά τη διάρκεια της πλήρωσης, ξεκλειδώστε την προτού κλείσετε το πορτάκι τάπας ρεζερβουάρ.

⚠ ΠΡΟΕΙΔΟΠΟΙΗΣΗ

Η βενζίνη είναι εξαιρετικά εύφλεκτη και εκρηκτική. Αποτυχία να ακολουθήσετε αυτές τις οδηγίες, μπορεί να έχει ως αποτέλεσμα **ΣΟΒΑΡΟ ΤΡΑΥΜΑΤΙΣΜΟ** ή **ΘΑΝΑΤΟ**:

Διαβάστε και ακολουθήστε όλες τις προειδοποιήσεις στο πραγματικό καυσίμων.

- Πριν την πλήρωση καυσίμου, σημειώστε τη θέση του συστήματος ανάγκης για διακοπή καυσίμου στις αντλίες, εάν είναι διαθέσιμο, στις εγκαταστάσεις του πρατηρίου.
- Πριν αγγίξετε τη μάνικα, θα πρέπει να εξαλείψετε πρώτα ενδεχόμενη επικίνδυνη ηλεκτροστατική εκφόρτιση αγγίζοντας ένα άλλο μεταλλικό τμήμα στο αυτοκίνητο, σε ασφαλή απόσταση από το λαιμό πλήρωσης καυσίμου, τη μάνικα, ή άλλη πηγή καυσίμου.

- Μη χρησιμοποιείτε κινητά τηλέφωνα κατά την πλήρωση καυσίμου. Ηλεκτρικό ρεύμα και/ή οι ηλεκτρονικές παρεμβολές από τα κινητά τηλέφωνα μπορεί ενδεχομένως να εναύσουν τις αναθυμιάσεις καυσίμου προκαλώντας φωτιά.

- Μην πηγαίνετε πίσω από το αυτοκίνητό σας όταν έχει αρχίσει η πλήρωση γιατί παράγετε στατικό ηλεκτρισμό αγγίζοντας, τρίβοντας ή γλιστρώντας σε οποιοδήποτε αντικείμενο ή ύφασμα, που είναι ικανό να παράγει στατικό ηλεκτρισμό.

Η ηλεκτροστατική εκφόρτιση μπορεί να προκαλέσει την έναυση των αναθυμιάσεων καυσίμου με αποτέλεσμα την πρόκληση φωτιάς.

Αν πρέπει να επιβιβαστείτε πάλι στο αυτοκίνητο, θα πρέπει πάλι να εξαλείψετε ενδεχόμενη ηλεκτροστατική εκφόρτιση αγγίζοντας ένα μεταλλικό τμήμα στο αυτοκίνητο, μακριά από το λαιμό πλήρωσης καυσίμου, τη μάνικα ή άλλη πηγή καυσίμου.

- Κατά τη πλήρωση καυσίμου, ο επιλογέας ταχυτήτων πρέπει να είναι τοποθετημένος στη θέση P (Park) (για κιβώτιο διπλού συμπλέκτη) στη 1η ή R (Όπισθεν, για μηχανικό κιβώτιο ταχυτήτων), να τραβήξετε το χειρόφρενο και να βάλετε το διακόπτη ανάφλεξης στη θέση LOCK/OFF. Σπίθες που προκαλούνται από ηλεκτρικά εξαρτήματα σχετικά με τον κινητήρα, μπορεί να εναύσουν αναθυμιάσεις καυσίμου προκαλώντας φωτιά.

- Όταν χρησιμοποιείτε ένα εγκεκριμένο κάνιστρο καυσίμου, βεβαιωθείτε ότι τοποθετείτε το δοχείο στο έδαφος πριν την πλήρωση με καύσιμο. Η ηλεκτροστακή εκφόρτιση από το δοχείο μπορεί να αναφλεξει τις αναθυμιάσεις καυσίμου προκαλώντας φωτιά. Μόλις ξεκινήσει η πλήρωση με καύσιμο, θα πρέπει να διατηρείται επαφή με το αυτοκίνητο

μέχρι να ολοκληρωθεί η πλήρωση καυσίμου.

- Χρησιμοποιήστε μόνο εγκεκριμένα πλαστικά κάνιστρα σχεδιασμένα να μεταφέρουν και να αποθηκεύουν βενζίνη.

- Μη χρησιμοποιείτε σπύρτα ή αναπτήρα και μη καπνίζετε ή αφήνετε αναμμένα τσιγάρα στο αυτοκίνητό σας όταν βρίσκεστε σε ένα πρατήριο καυσίμου, ιδιαίτερα, κατά την πλήρωση καυσίμου.

- Μην υπερπληρώνετε ή ξεχειλίζετε τη δεξαμενή καυσίμων, γιατί μπορεί να προκληθεί διαρροή βενζίνης.
- Αν ξεσπάσει μια φωτιά κατά την πλήρωση καυσίμου, εγκαταλείψτε την περιοχή του αυτοκινήτου και επικοινωνήστε αμέσως με τον υπεύθυνο του πρατηρίου καυσίμου και κατόπιν επικοινωνήστε με την πυροσβεστική. Ακολουθήστε οποιοσδήποτε οδηγίες ασφαλείας παρέχονται.
- Αν πεπιεσμένο καύσιμο πεταχτεί έξω, μπορεί να καλύψει τα ρούχα ή το δέρμα σας και να σας θέσει σε κίνδυνο φωτιάς και καψιμάτων. Πάντα να αφαιρείτε τη τάπα καυσίμου προσεκτικά και αργά.

Αν η τάπα απορρίπτει καύσιμα ή αν ακούσετε ένα σφυρικό ήχο, περιμένετε ώσπου να σταματήσει πριν αφαιρέσετε τελείως τη τάπα.

- Πάντα να ελέγχετε ότι η τάπα ρεζερβουάρ είναι τοποθετημένη με ασφάλεια για να αποφύγετε απόρριψη καυσίμου σε περίπτωση ατυχήματος.

i Πληροφορία

Βεβαιωθείτε ότι η πλήρωση του αυτοκινήτου σας γίνεται σύμφωνα με τις "Απαιτήσεις Καυσίμου" στο Εισαγωγικό κεφάλαιο.

ΣΗΜΕΙΩΣΗ

- Μην αφήνετε να χυθεί καύσιμο στις εξωτερικές επιφάνειες του αυτοκινήτου. Οποιοσδήποτε τύπος καυσίμου που χύνεται στις βαμμένες επιφάνειες μπορεί να προκαλέσει ζημιά στη βαφή.
- Αν η τάπα χρειάζεται αντικατάσταση χρησιμοποιείτε μόνο γνήσιο ανταλλακτικό HYUNDAI ή ένα αντίστοιχο προτεινόμενο για το αυτοκίνητο σας. Μια λάθος τάπα μπορεί να έχει ως αποτέλεσμα σοβαρή δυσλειτουργία στο σύστημα καυσίμων ή στο σύστημα ελέγχου εκπομπών καυσαερίων.

ΤΑΜΠΛΟ ΟΡΓΑΝΩΝ

■ Τύπος Α



■ Τύπος C



■ Τύπος Β



1. Στροφόμετρο
2. Ταχύμετρο
3. Όργανο θερμοκρασίας ψυκτικού κινητήρα
4. Όργανο καυσίμου
5. Ενδεικτικές και προειδοποιητικές λυχνίες
6. Οθόνη LCD (συμπεριλαμβάνεται υπολογιστής ταξιδιού)

Το ταμπλό που υπάρχει πραγματικά στο αυτοκίνητο μπορεί να διαφέρει από την εικόνα.

Για περισσότερες λεπτομέρειες, ανατρέξτε στα «Όργανα και μετρητές» σε αυτό το κεφάλαιο.

OOS047100L/OOS047101L/OOS047102L

Έλεγχος ταμπλό οργάνων Φωτισμός ταμπλό οργάνων



Όταν τα φώτα στάθμευσης ή οι προβολείς του αυτοκινήτου είναι αναμμένα, πιάστε το κουμπί ελέγχου φωτισμού για να ρυθμίσετε την ένταση φωτισμού στο ταμπλό οργάνων.

Όταν πιάζετε το πλήκτρο ελέγχου φωτισμού, ρυθμίζεται επίσης η ένταση του φωτισμού του εσωτερικού διακόπτη.

⚠ ΠΡΟΕΙΔΟΠΟΙΗΣΗ

Ποτέ μη ρυθμίζετε το ταμπλό οργάνων ενώ οδηγείτε. Αυτό μπορεί να έχει ως αποτέλεσμα απώλεια ελέγχου και να οδηγήσει σε ένα ατύχημα που μπορεί να προκαλέσει θάνατο, σοβαρό τραυματισμό ή ζημιά.

■ Τύπος Α

■ Τύπος Β, C

Illumination
Max

Min

OGC044138/OPDE046110

- Εμφανίζεται η φωτεινότητα του ταμπλό οργάνων
- Αν η φωτεινότητα φτάσει στο μέγι-

στο ή στο ελάχιστο επίπεδο, θα ηχήσει ένας συναγερμός

Όργανα και μετρητές Ταχύμετρο



Το ταχύμετρο δείχνει την ταχύτητα του αυτοκινήτου και είναι ρυθμισμένο σε χιλιόμετρα ανά ώρα (km/h) και/ήμίλια ανά ώρα (MPH).

Στροφόμετρο



Το στροφόμετρο δείχνει τις στροφές του κινητήρα ανά λεπτό (σ.α.λ.).

Χρησιμοποιήστε το ταχύμετρο για να επιλέξετε τα σωστά σημεία αλλαγής ταχυτήτων και για να αποφύγετε το σκορτσάρισμα και/ή την υπέρβαση στροφών του κινητήρα.

ΣΗΜΕΙΩΣΗ

Μη λειτουργείτε τον κινητήρα με το στροφόμετρο στην **ΚΟΚΚΙΝΗ ΖΩΝΗ**. Μπορεί να προκληθεί σοβαρή ζημιά στον κινητήρα.

Όργανο θερμοκρασίας ψυκτικού κινητήρα



Το όργανο αυτό σας δείχνει τη θερμοκρασία του ψυκτικού κινητήρα όταν ο διακόπτης ανάφλεξης είναι στη θέση ON.

ΣΗΜΕΙΩΣΗ

Αν ο δείκτης του οργάνου μετακινηθεί πέρα από την κανονική περιοχή προς τη θέση «130 ή H», αυτό επισημαίνει υπερθέρμανση που μπορεί να προκαλέσει ζημιά στον κινητήρα.

Μη συνεχίζετε να οδηγείτε με υπερθερμασμένο κινητήρα. Αν το αυτοκίνητό σας υπερθερμανθεί, ανατρέξτε στο

στο κεφάλαιο 6 «Αν υπερθερμανθεί ο κινητήρας».



ΠΡΟΕΙΔΟΠΟΙΗΣΗ

Μην αφαιρείτε ποτέ την τάπα του ψυγείου όσο ο κινητήρας είναι ζεστός. Το ψυκτικό του κινητήρα βρίσκεται υπό πίεση και μπορεί να εκτοξευθεί προκαλώντας σοβαρά εγκαύματα. Περιμένετε μέχρι να κρυώσει ο κινητήρας πριν προσθέσετε ψυκτικό στο δοχείο.

Όργανο καυσίμου

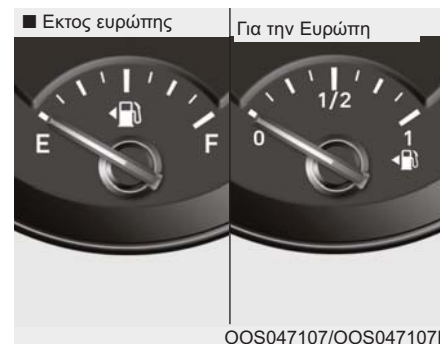

Το όργανο καυσίμου δείχνει κατά προσέγγιση την ποσότητα καυσίμου που απομένει στο ρεζερβουάρ.

i Πληροφορία

- Η χωρητικότητα του ρεζερβουάρ δίνεται στο κεφάλαιο 8.
- Το όργανο καυσίμου συμπληρώνεται από μια προειδοποιητική λυχνία χαμηλής στάθμης καυσίμου, που ανάβει όταν το ρεζερβουάρ είναι σχεδόν άδειο.
- Σε κλίσεις ή στροφές, ο δείκτης οργάνου καυσίμου μπορεί να αυξομειώνεται ή μπορεί να ανάψει η προειδοποιητική λυχνία χαμηλής στάθμης καυσίμου νωρίτερα από ότι συνήθως εξαιτίας της μετακίνησης του καυσίμου στο ρεζερβουάρ.



ΠΡΟΕΙΔΟΠΟΙΗΣΗ

Η εξάντληση του καυσίμου μπορεί να εκθέσει τους επιβαίνοντες του αυτοκινήτου σε κίνδυνο. Πρέπει να σταματήσετε και να συμπληρώσετε καύσιμο το συντομότερο δυνατό μόλις ανάψει η προειδοποιητική λυχνία ή όταν το όργανο φτάσει κοντά στη στάθμη «0 ή E (Άδειο)».

ΣΗΜΕΙΩΣΗ

Αποφύγετε την οδήγηση με πολύχαμηλή στάθμη καυσίμου. Αν μείνετε από καύσιμο, μπορεί να προκληθούν διακοπές στον κινητήρα με αποτέλεσμα υπερβολικό φορτίο στον καταλύτη.

Όργανο εξωτερικής θερμοκρασίας

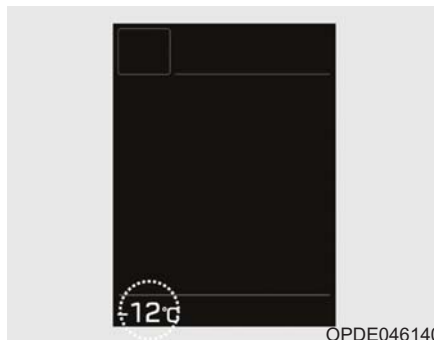

Αυτός ο δείκτης δείχνει τις τρέχουσες εξωτερικές θερμοκρασίες σε βαθμούς Κελσίου ($^{\circ}\text{C}$) ή Φαρανάιντ.

-Εύρος Θερμοκρασίας: $-40^{\circ}\text{C} \sim 60^{\circ}\text{C}$
($-104^{\circ}\text{F} \sim 140^{\circ}\text{F}$)

Η εξωτερική θερμοκρασία στην οθόνη, μπορεί να μην αλλάξει αμέσως, όπως σε ένα γενικό θερμόμετρο, για να απότρεψει στον οδηγό να είναι απρόσεκτος

Η μονάδα θερμοκρασίας (από $^{\circ}\text{C}$ σε $^{\circ}\text{F}$ ή από $^{\circ}\text{F}$ σε $^{\circ}\text{C}$) μπορεί να αλλάξει με τις παρακάτω διαδικασίες:

- Λειτουργία Ρυθμίσεις Χρήση στο Ταμπλό: Μπορείτε να αλλάξετε τη μονάδα θερμοκρασίας στο "Άλλα Χαρακτηριστικά - Μονάδα Θερμοκρασίας".

- Σύστημα αυτόματου ελέγχου κλιματισμού: Ενώ πιέζετε το πλήκτρο OFF, πιέστε το πλήκτρο AUTO για 3 δευτερόλεπτα ή περισσότερο.

Η μονάδα θερμοκρασίας του ταμπλό οργάνων και το σύστημα ελέγχου κλιματισμού, θα αλλάξουν αμέσως.

Απόσταση για άδειασμα

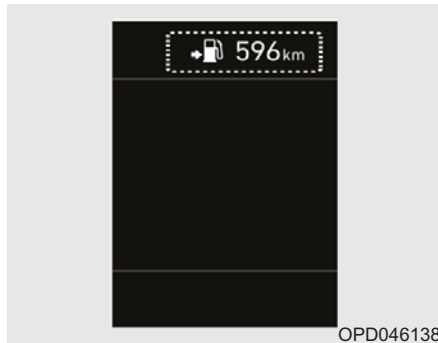
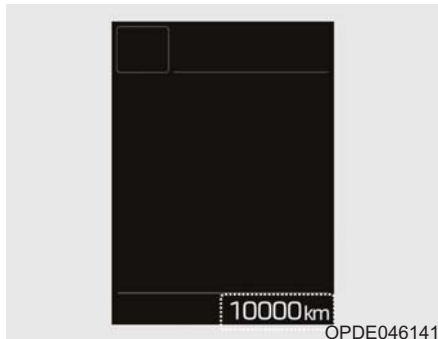

Η απόσταση για άδειασμα μπορεί να διαφέρει από την πραγματική απόσταση που μπορεί να διανύσει το αυτοκίνητο, καθώς είναι μια εκτίμηση της διαθέσιμης οδήγησης.

- Ο υπολογιστής ταξιδιού μπορεί να μην εισάγει πρόσθετα καύσιμα αν προσθέσετε στο αυτοκίνητο λιγότερο από 6 λίτρα (1.6 γαλόνια).
- Η απόσταση για άδειασμα μπορεί να διαφέρει σημαντικά ανάλογα με τις οδηγικές συνθήκες, τις οδηγικές συνήθειες και την κατάσταση του αυτοκινήτου.

Χιλιομετρητής

Ο χιλιομετρητής δείχνει τη συνολική διανυθείσα απόσταση που διάνυσε το αυτοκίνητο και επίσης πρέπει να χρησιμοποιείται για τον προσδιορισμό του πότε θα πρέπει να πραγματοποιηθεί η περιοδική συντήρηση

- Η απόσταση για άδειασμα είναι η εκτιμώμενη απόσταση που μπορεί να διανύσει το αυτοκίνητο με τα υπολοιπούμενα καύσιμα.
- Αν η εκτιμώμενη απόσταση είναι λιγότερη από 1 χλμ (1 μίλι), ο υπολογιστής ταξιδιού θα εμφανίσει “---” ως απόσταση για άδειασμα.

i Πληροφορία

- Αν το αυτοκίνητο δεν είναι σε ευθεία ή έχει διακοπεί η ισχύς της μπαταρίας, η λειτουργία της απόστασης για άδειασμα μπορεί να μη λειτουργήσει σωστά.

Προειδοποιητική λυχνία Παγωμένου δρόμου (αν έχει τοποθετηθεί)

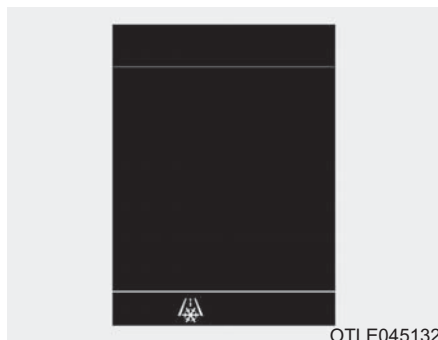

Η προειδοποιητική λυχνία προειδοποιεί τον οδηγό ότι ο δρόμος μπορεί να είναι παγωμένος.

Όταν η εξωτερική θερμοκρασία είναι περίπου κάτω από 4°C (40°F), η ενδεικτική λυχνία και ο δείκτης εξωτερικής θερμοκρασίας αναβοσβήνουν 10 φορές και έπειτα ανάβουν. Επίσης ακούγεται 3 φορές το προειδοποιητικό κουδούνισμα.

i Πληροφορία

Εάν εμφανιστεί η προειδοποιητική λυχνία παγωμένης οδού κατά την οδήγηση,

θα πρέπει να οδηγείτε πιο προσεκτικά και με ασφάλεια χωρίς υπερβολική ταχύτητα, γρήγορη επιτάχυνση, αιφνίδια πέδηση ή απότομη στροφή κ.λπ.

Ένδειξη αλλαγής ταχύτητας Ένδειξη μηχανικού κιβώτιου-ταχυτήτων (αν έχει τοποθετηθεί)



Αυτή η ένδειξη σας πληροφορεί ποια ταχύτητα συνιστάται, ενώ οδηγείτε, για να κάνετε οικονομία σε καύσιμα.

- Ανέβασμα: ▲2, ▲3, ▲4, ▲5, ▲6
- Κατέβασμα: ▼1, ▼2, ▼3, ▼4, ▼5

Για παράδειγμα:

- ▲: Δείχνει ότι συνιστάται να ανεβάσετε ταχύτητα στην 3η ταχύτητα. (Αυτή τη στιγμή ο μοχλός βρίσκεται στην 2η ή 1η ταχύτητα).
- ▼3: Δείχνει ότι συνιστάται να κατεβάσετε ταχύτητα στην 3η ταχύτητα. (Αυτή τη στιγμή ο μοχλός βρίσκεται στην 4η, 5η, ή 6η ταχύτητα).

Όταν το σύστημα δε λειτουργεί σωστά, η ένδειξη δεν εμφανίζεται.

Ένδειξη κιβώτιου διπλού συμπλέκτη (αν έχει τοποθετηθεί)



Αυτή η ένδειξη εμφανίζει ποιος αυτόματος επιλογέας ταχύτητας έχει επιλεγεί.

- Παρκάρισμα: P
- Όπισθεν: R
- Νεκρά: N
- Οδήγηση: D
- Λειτουργία χειροκίνητου επιλογέα: D1, D2, D3, D4, D5, D6, D7

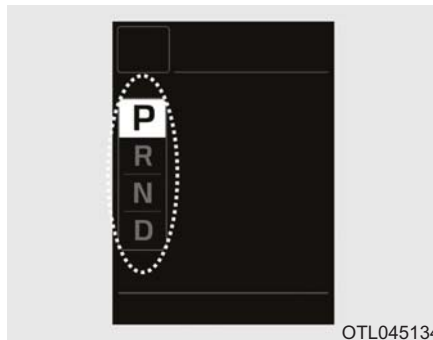

Ένδειξη Pop-up (αν έχει τοποθετηθεί)

Το μήνυμα που εμφανίζεται, υποδεικνύει τη τρέχουσα ταχύτητα εμφανίζεται στο ταμπλό για περίπου 2 δευτερόλεπτα όταν αλλάζετε ταχύτητες (P/R/N/D).

Ένδειξη αυτόματου κιβώτιου /κιβώτιου διπλού συμπλέκτη (Ευρώπη, αν έχει τοποθετηθεί)



Στη λειτουργία χειροκίνητης επιλογής αυτή η ένδειξη σας ενημερώνει ποια ταχύτητα πρέπει να επιλέξετε, καθώς οδηγείτε, για εξοικονόμηση καυσίμων.

- Ένδειξη κιβώτιου διπλού συμπλέκτη
 - Ανέβασμα: ▲2, ▲3, ▲4, ▲5, ▲6
▲7
 - Κατέβασμα: ▼1, ▼2, ▼3, ▼4,
▼5, ▼6

Προειδοποιητικές και ενδεικτικές λυχνίες

i Πληροφορία

Βεβαιωθείτε ότι όλες οι προειδοποιητικές λυχνίες είναι απενεργοποιημένες, αφού εκκινήσετε τον κινητήρα. Αν οποιαδήποτε λυχνία είναι ακόμα ενεργοποιημένη, αυτό υποδηλώνει μια κατάσταση που απαιτεί προσοχή.

Προειδοποιητική λυχνία αερόσακου



Αυτή η προειδοποιητική λυχνία ανάβει:

- Όταν βάλετε το διακόπτη ανάφλεξης ή το πλήκτρο Engine Start/Stop στη θέση ON.
 - Ανάβει για περίπου 6 δευτερόλεπτα και έπειτα σβήνει
- Όταν υπάρχει βλάβη στο SRS.

Σε αυτή τη περίπτωση, σας συνιστούμε να ελέγξετε το αυτοκίνητο σας σε έναν Εξουσιοδοτημένο Επισκευαστή HYUNDAI.

Προειδοποιητική λυχνία ζωνών ασφαλείας



Αυτή η προειδοποιητική λυχνία ενημερώνει τον οδηγό, ότι η ζώνη ασφαλείας δεν έχει δεθεί.

Για περισσότερες λεπτομέρειες, ανατρέξτε στο “Ζώνες Ασφαλείας” στο κεφάλαιο 2.

Προειδοποιητική λυχνία χειρόφρενου & υγρών φρένων



Αυτή η προειδοποιητική λυχνία ανάβει:

- Όταν βάλετε το διακόπτη ανάφλεξης ή το πλήκτρο Engine Start/Stop στη θέση ON.
 - Ανάβει για περίπου 3 δευτερόλεπτα και έπειτα σβήνει.
 - Παραμένει αναμένη αν το χειρόφρενο είναι τραβηγμένο.
- Όταν τραβάτε το χειρόφρενο.
- Όταν η στάθμη των υγρών φρένων είναι χαμηλή.
 - Αν η προειδοποιητική λυχνία ανάβει με το χειρόφρενο απελευθερωμένο, σημαίνει ότι η στάθμη των υγρών φρένων είναι χαμηλή.

Αν η στάθμη υγρών φρένων στο δοχείο είναι χαμηλή:

1. Οδηγήστε προσεκτικά στην πλησιέστερη ασφαλή τοποθεσία και σταματήστε το αυτοκίνητό σας.
2. Με τον κινητήρα σβηστό, ελέγξτε αμέσως τη στάθμη υγρών φρένων και προσθέστε, αν απαιτείται, υγρά. (Για περισσότερες λεπτομέρειες, ανατρέξτε στο κεφάλαιο 7 “Υγρό Φρένων”). Κατόπιν, ελέγξτε όλα τα εξαρτήματα φρένων για διαρροές υγρών. Αν υπάρχει οποιαδήποτε διαρροή στο σύστημα φρένων, η προειδοποιητική λυχνία παραμένει αναμμένη, ή τα φρένα δε λειτουργούν σωστά, μην οδηγείτε το αυτοκίνητο. Σε αυτή τη περίπτωση, σας συνιστούμε να ρυμουλκήσετε το αυτοκίνητο σας, σε έναν Εξουσιοδοτημένο Επισκευαστή HYUNDAI και να ελεγχθεί.

Διπλό διαγώνιο σύστημα φρένων

Το αυτοκίνητό σας είναι εξοπλισμένο με διπλό διαγώνιο σύστημα φρένων. Αυτό σημαίνει ότι μπορείτε να φρενάρετε με τους δύο τροχούς ακόμη και αν ένα από τα δύο διαγώνια

συστήματα υποστεί βλάβη.

Έχοντας μόνο το ένα από τα δυο συστήματα φρένων σε λειτουργία, απαιτείται μεγαλύτερη διαδρομή στο πεντάλ του φρένου και μεγαλύτερη πίεση για να σταματήσει το αυτοκίνητο.

Επίσης, το αυτοκίνητο δεν θα σταματήσει στην ίδια απόσταση έχοντας μόνο το ένα σύστημα φρένων σε λειτουργία.

Αν τα φρένα πάθουν βλάβη, ενώ οδηγείτε, επιλέξτε χαμηλότερη σχέση στο κιβώτιο ταχυτήτων, ώστε ο κινητήρας να φρενάρει πιο αποτελεσματικά και σταματήστε το αυτοκίνητο μόλις αυτό είναι ασφαλές.



ΠΡΟΕΙΔΟΠΟΙΗΣΗ

Προειδοποιητική λυχνία χειρόφρενου & υγρών φρένων

Η οδήγηση του αυτοκινήτου με αναμμένη μια προειδοποιητική λυχνία είναι επικίνδυνη. Αν η προειδοποιητική λυχνία χειρόφρενου και υγρών, παραμένει αναμμένη με το χειρόφreno απελευθερωμένο, αυτό σημαίνει ότι

η στάθμη των υγρών φρένων είναι χαμηλή.

Σε αυτή τη περίπτωση, σας συνιστούμε να ελέγξετε το αυτοκίνητο σε έναν Εξουσιοδοτημένο Επισκευαστή HYUNDAI.

Προειδοποιητική λυχνία συστήματος αντιμπλοκαρίσματος φρένων (ABS)



Αυτή η προειδοποιητική λυχνία ανάβει:

- Όταν βάλετε το διακόπτη ανάφλεξης ή το πλήκτρο Engine Start/Stop στη θέση ON.
- Ανάβει για περίπου 3 δευτερόλεπτα και έπειτα σβήνει
- Όταν υπάρχει βλάβη με το ABS (Το κανονικό σύστημα φρεναρίσματος θα είναι ακόμα λειτουργικό χωρίς τη βοήθεια του συστήματος αντιμπλοκαρίσματος).

Σε αυτή τη περίπτωση, σας συνιστούμε να ελέγξετε το αυτοκίνητο σας σε έναν Εξουσιοδοτημένο Επισκευαστή HYUNDAI.

**Προειδοποιητική
λυχνία συστήματος
ηλεκτρονικής
κατανομής δύναμης
πέδησης (EBD)**



Αυτές οι δύο προειδοποιητικές λυχνίες ανάβουν ταυτόχρονα ενώ οδηγείτε:

- Όταν το ABS και το κανονικό σύστημα φρεναρίσματος μπορεί να μη λειτουργούν κανονικά. Σε αυτή την περίπτωση, σας συνιστούμε να ελέγξετε το αυτοκίνητο σε έναν Εξουσιοδοτημένο Επισκευαστή HYUNDAI.

⚠ ΠΡΟΕΙΔΟΠΟΙΗΣΗ

Προειδοποιητική λυχνία συστήματος ηλεκτρονικής κατανομής δύναμης πέδησης (EBD)

Αν και οι δύο προειδοποιητικές λυχνίες ABS και χειρόφρενου & προειδοποιητικής λυχνίας υγρών φρένων ανάψουν και παραμείνουν αναμμένες, το σύστημα φρένων του αυτοκινήτου σας μπορεί να μη λειτουργεί κανονικά και μπορεί να αντιμετωπίσετε μια ξαφνική και επικίνδυνη κατάσταση κατά τη διάρκεια ενός ξαφνικού φρεναρίσματος.

Σε αυτή την περίπτωση, αποφύγετε τις υψηλές ταχύτητες οδήγησης και τα απότομα φρεναρίσματα. Σας συνιστούμε να συντηρήσετε το σύστημα σε έναν Εξουσιοδοτημένο Επισκευαστή HYUNDAI

***i* Πληροφορία - Προειδοποιητική λυχνία συστήματος ηλεκτρονικής κατανομής δύναμης πέδησης (EBD)**

Αν η προειδοποιητική λυχνία ABS είναι αναμμένη ή και η προειδοποιητική λυχνία ABS και η προειδοποιητική λυχνία Χειρόφρενου και Υγρού φρένων είναι αναμμένες, τότε το ταχύμετρο ή ο χιλιομετρητής μπορεί να μη λειτουργούν. Επίσης, η προειδοποιητική λυχνία EPS μπορεί να ανάβει και η προσπάθεια για το στρίψιμο του τιμονιού να αυξάνει να μειώνεται.

Αν συμβεί αυτό, σας συνιστούμε να ελέγξετε το σύστημα σε έναν Εξουσιοδοτημένο Επισκευαστή HYUNDAI.

Προειδοποιητική Λυχνία συστήματος- ηλεκτρονικής υποβο- ήθησης (EPS)



Αυτή η προειδοποιητική λυχνία ανάβει:

- Όταν βάλετε το διακόπτη ανάφλεξης ή το πλήκτρο Engine Start/Stop στη θέση ON.
 - η Ενδεικτική λυχνία ανάβει όταν το κλειδί ανάφλεξης είναι στη θέση ON και σβήνει μετά από περίπου 3 δευτερόλεπτα.
- Όταν υπάρχει βλάβη με το EPS.
Σε αυτή τη περίπτωση, σας συνιστούμε να ελέγξετε το αυτοκίνητο σας σε έναν Εξουσιοδοτημένο Επισκευαστή HYUNDAI.

Ενδεικτική λυχνία βλάβης (MIL)



Αυτή η προειδοποιητική λυχνία ανάβει:

- Όταν βάλετε το διακόπτη ανάφλεξης ή το πλήκτρο Engine Start/Stop στη θέση ON.
 - Ανάβει για περίπου 3 δευτερόλεπτα και μετά σβήνει
- Όταν υπάρχει βλάβη στο σύστημα ελέγχου εκπομπών ρύπων.
Σε αυτή τη περίπτωση, σας συνιστούμε να ελέγξετε το αυτοκίνητο σας σε έναν Εξουσιοδοτημένο Επισκευαστή HYUNDAI.

ΣΗΜΕΙΩΣΗ

Η οδήγηση με αναμμένη την ενδεικτική Λυχνία Βλάβης Συστήματος Ελέγχου Εκπομπών Ρύπων (MIL) μπορεί να προκαλέσει ζημιά στα συστήματα ελέγχου εκπομπών ρύπων, που ίσως επηρεάσει τη δυνατότητα οδήγησης και/ή την οικονομία καυσίμου.

ΣΗΜΕΙΩΣΗ

- Βενζινοκινητήρας

Αν ανάβει η Ενδεικτική Λυχνία Βλάβης (MIL), είναι πιθανή ενδεχόμενη ζημιά στον καταλύτη που μπορεί να έχει ως αποτέλεσμα απώλεια ισχύος του κινητήρα.

Σε αυτή τη περίπτωση, σας συνιστούμε να ελέγξετε το αυτοκίνητο σας σε έναν Εξουσιοδοτημένο Επισκευαστή HYUNDAI το συντομότερο δυνατόν.

Προειδοποιητική λυχνία συστήματος φόρτισης



Αυτή η προειδοποιητική λυχνία ανάβει:

- Όταν υπάρχει βλάβη είτε με τον εναλλακτήρα είτε με το ηλεκτρικό σύστημα φόρτισης.

Αν υπάρχει βλάβη είτε με τον εναλλακτήρα, είτε με το ηλεκτρικό σύστημα φόρτισης:

1. Οδηγήστε το αυτοκίνητο στην πλησιέστερη ασφαλή τοποθεσία.
2. Με τον κινητήρα σβηστό, ελέγξτε τον ιμάντα του εναλλακτήρα για λασκάρισμα ή σκισίματα.

Αν ο ιμάντας είναι σωστά ρυθμισμένος, υπάρχει πρόβλημα κάπου στο ηλεκτρικό σύστημα φόρτισης.

Σε αυτή τη περίπτωση, σας συνιστούμε να ελέγξετε το αυτοκίνητο σας σε έναν Εξουσιοδοτημένο Επισκευαστή HYUNDAI το συντομότερο δυνατόν.

Προειδοποιητική λυχνία πίεσης λαδιού κινητήρα



Αυτή η προειδοποιητική λυχνία ανάβει:

- Όταν η πίεση του λαδιού κινητήρα είναι χαμηλή.

Αν η πίεση λαδιού είναι χαμηλή:

1. Οδηγήστε το αυτοκίνητο στην πλησιέστερη ασφαλή τοποθεσία.
2. Σβήστε τον κινητήρα και ελέγξτε τη στάθμη λαδιού κινητήρα (Για περισσότερες λεπτομέρειες, ανατρέξτε στο κεφάλαιο 7 “Λάδι Κινητήρα”). Αν η στάθμη είναι χαμηλή, προσθέστε λάδι.

Αν η προειδοποιητική λυχνία παραμένει αναμμένη, αφού προσθέσετε λάδι ή αν δεν έχετε λάδι, σας συνιστούμε να ελέγξετε το αυτοκίνητο σας σε έναν Εξουσιοδοτημένο Επισκευαστή HYUNDAI.

ΣΗΜΕΙΩΣΗ

- Αν ο κινητήρας δεν σβήσει αμέσως αφότου ανάψει η προειδοποιητική λυχνία πίεσης λαδιού του κινητήρα, μπορεί να προκληθεί ζημιά στον κινητήρα
- Αν η προειδοποιητική λυχνία παραμένει αναμμένη, ενώ ο κινητήρας είναι αναμμένος, σημαίνει ότι μπορεί να υπάρχει σοβαρή βλάβη κινητήρα ή δυσλειτουργία. Σε αυτή τη περίπτωση:
 1. Σταματήστε το αυτοκίνητο, όσο πιο γρήγορα είναι ασφαλές.
 2. Σβήστε το κινητήρα και ελέγξτε τη στάθμη λαδιού κινητήρα. Αν η στάθμη λαδιού κινητήρα είναι χαμηλή, γεμίστε με λάδι κινητήρα στην επιθυμητή στάθμη.
 3. Εκκινήστε πάλι τον κινητήρα. Αν η προειδοποιητική λυχνία παραμένει αναμμένη, αφού εκκινήσετε τον κινητήρα, σβήστε αμέσως τον κινητήρα. Σε αυτή τη περίπτωση, σας συνιστούμε να ελέγξετε το αυτοκίνητο σας σε έναν Εξουσιοδοτημένο Επισκευαστή HYUNDAI.

Προειδοποιητική λυχνία στάθμης λαδιού κινητήρα (αν έχει τοποθετηθεί)



Η προειδοποιητική λυχνία στάθμης λαδιού κινητήρα ανάβει όταν πρέπει να ελεγχθεί η στάθμη λαδιού του κινητήρα.

Εάν ανάψει η λυχνία ελέγχου, ελέγξτε τη στάθμη λαδιού του κινητήρα το συντομότερο δυνατόν και προσθέστε όσο λάδι απαιτείται.

Βάλτε σιγά-σιγά όσο λάδι χρειάζεται με μια χοάνη. (Χωρητικότητα αναπλήρωσης λαδιού: περίπου 0,6 ~ 1,0 λίτρα)

Χρησιμοποιείτε μόνο το συνιστώμενο λάδι κινητήρα. (Βλέπε "Συνιστώμενα λιπαντικά και χωρητικότητες" στο κεφάλαιο 8.)

Μη βάζετε υπερβολική ποσότητα λαδιού στον κινητήρα. Βεβαιωθείτε ότι η στάθμη λαδιού δεν είναι πάνω από την ένδειξη F (πλήρης) στη ράβδο στάθμης λαδιού.

i ΠΛΗΡΟΦΟΡΙΑ

- Αν ταξιδεύσετε 50 χλμ. ~ 100 χλμ. μετά το ζέσταμα του κινητήρα και αφού προσθέσατε το λάδι στον κινητήρα, η προειδοποιητική λυχνία θα σβήσει.
- Γυρίζοντας το διακόπτη ανάφλεξης από το OFF στη θέση ON 3 φορές μέσα σε 10 δευτερόλεπτα, η προειδοποιητική λυχνία θα σβήσει αμέσως. Ωστόσο, όταν σβήνετε την προειδοποιητική λυχνία χωρίς να προσθέσετε λάδι στον κινητήρα, η λυχνία ανάβει μετά από περίπου 50 ~ 100 χλμ αφού ζεσταθεί ο κινητήρας.

ΣΗΜΕΙΩΣΗ

Εάν η λυχνία ανάβει συνεχώς μετά την προσθήκη του λαδιού στον κινητήρα και αφού έχετε ταξιδέψει 50 ~ 100 χλμ και έχει ζεσταθεί ο κινητήρας, σας συνιστούμε να ελέγξετε το σύστημα από έναν εξουσιοδοτημένο Επισκευαστή HYUNDAI.

Ακόμα και αν αυτό το φως δεν ανάψει μετά την εκκίνηση του κινητήρα, το λάδι στον κινητήρα πρέπει να ελέγχεται και να συμπληρώνεται περιοδικά.

Προειδοποιητική λυχνία χαμηλής στάθμης καυσίμου



Αυτή η προειδοποιητική λυχνία ανάβει:

- Όταν το ρεζερβουάρ είναι σχεδόν άδειο.

Προσθέστε καύσιμα, όσο το δυνατόν συντομότερα

ΣΗΜΕΙΩΣΗ

Αν οδηγείτε με τη προειδοποιητική λυχνία Χαμηλής Στάθμης Καυσίμων αναμμένη ή με τη στάθμη καυσίμων κάτω από το "0 ή E (Άδειο)" μπορεί να προκληθεί ρετάρισμα στον κινητήρα και να προκληθεί βλάβη στο καταλύτη (αν έχει τοποθετηθεί).

Προειδοποιητική λυχνία υπερβολικής ταχύτητας (εάν έχει τοποθετηθεί)

120
km/h

Η προειδοποιητική λυχνία αναβοσβήνει:

- Όταν οδηγείτε το όχημα πάνω από 120 km/h.

- Να σας εμποδίζει να οδηγείτε το

αυτοκίνητο σας με υπερβολική ταχύτητα.

- Το κουδούνισμα υπερβολικής ταχύτητας επίσης ακούγεται για περίπου 5 δευτερόλεπτα.

Προειδοποιητική Λυχνία Master

Αυτή η ενδεικτική λυχνία ανάβει:



- Όταν υπάρχει βλάβη στα παρακάτω συστήματα.
 - Χαμηλή στάθμη υγρού πλυστικής (αν έχει τοποθετηθεί)
 - Βλάβη εξωτερικής λάμπας (αν έχει τοποθετηθεί)
 - Δυσλειτουργία Ανίχνευσης Τυφλού Σημείου (BCW) (αν έχει τοποθετηθεί)
 - Δυσλειτουργία Συστήματος παρακολούθησης πίεσης ελαστικών (TPMS, αν έχει τοποθετηθεί)

Για να αναγνωρίσετε τις λεπτομέρειες της προειδοποίησης, δείτε την οθόνη LCD.

Προειδοποιητική λυχνία Χαμηλής Πίεσης Ελαστικών (αν έχει τοποθετηθεί)



Αυτή η προειδοποιητική λυχνία ανάβει:

- Όταν βάλετε το διακόπτη ανάφλεξης ή το πλήκτρο Engine Start/Stop στη θέση ON.
 - Ανάβει για περίπου 3 δευτερόλεπτα και μετά σβήνει
- Όταν ένα ή περισσότερα από τα ελαστικά σας, έχουν σημαντικά χαμηλή πίεση (Η τοποθέτηση των ελαστικών με χαμηλή πίεση φαίνεται στην οθόνη LCD)

Για περισσότερες πληροφορίες, ανατρέξτε στο “Σύστημα Ελέγχου Πίεσης Ελαστικών” στο κεφάλαιο 6.

Αυτή η προειδοποιητική λυχνία παραμένει αναμμένη, αφού αναβοσβήνει για περίπου 60 δευτερόλεπτα, ή επαναλαμβάνει το αναβοσβήμα και σβήνει σε διαστήματα περίπου 3 δευτερολέπτων:

- Όταν υπάρχει βλάβη με το TPMS. Σε αυτή τη περίπτωση, σας συνιστούμε να ελέγξετε το αυτοκίνητο σε έναν Εξουσιοδοτημένο Επισκευαστή HYUNDAI το συντομότερο δυνατόν.

Για περισσότερες λεπτομέρειες, ανατρέξτε στο “Σύστημα Ελέγχου Πίεσης Ελαστικών (TPMS)” στο κεφάλαιο 6.



ΠΡΟΕΙΔΟΠΟΙΗΣΗ

Ασφαλές σταμάτημα

- Το TPMS δεν μπορεί να σας προειδοποιήσει για σοβαρές και απότομες ζημιές που προκαλούνται από εξωτερικούς παράγοντες.
- Αν παρατηρήσετε οποιαδήποτε αστάθεια του αυτοκινήτου, πάρτε αμέσως το πόδι σας από το πεντάλ γκαζιού, πιέστε τα φρένα σταδιακά με λίγη δύναμη και σιγά σιγά μετακινήθείτε σε μία ασφαλή τοποθεσία εκτός δρόμου.

**Προειδοποιητική
Λυχνία τετρακίνησης
(4WD)
(εάν έχει τοποθετηθεί)**



Αυτή η προειδοποιητική λυχνία ανάβει:

- Όταν βάλετε το διακόπτη ανάφλεξης ή το πλήκτρο Engine Start/Stop στη θέση ON
 - Ανάβει για περίπου 3 δευτερόλεπτα και μετά σβήνει
- Όταν υπάρχει βλάβη στο σύστημα 4WD.

Σε αυτή τη περίπτωση, σας συνιστούμε να ελέγξετε το αυτοκίνητο σας σε έναν Εξουσιοδοτημένο Επισκευαστή HYUNDAI

**Ενδεικτική Λυχνία
Ηλεκτρονικού Έλεγχου
Ευστάθειας (ESC) (αν
έχει τοποθετηθεί)**



Αυτή η ενδεικτική λυχνία ανάβει:

- Όταν βάλετε το διακόπτη ανάφλεξης ή το πλήκτρο Engine Start/Stop στη θέση ON
 - Ανάβει για περίπου 3 δευτερόλεπτα και μετά σβήνει
- Όταν υπάρχει βλάβη με το ESC.

Σε αυτή τη περίπτωση, σας συνιστούμε να ελέγξετε το αυτοκίνητο σας σε έναν Εξουσιοδοτημένο Επισκευαστή HYUNDAI το συντομότερο δυνατόν.

Αυτή η ενδεικτική λυχνία αναβο-σβήνει

- Όταν το ESC είναι σε λειτουργία.

Για περισσότερες λεπτομέρειες, ανατρέξτε στο “Ηλεκτρονικός Έλεγχος Ευστάθειας (ESC)” στο κεφάλαιο 5.

**Ενδεικτική Λυχνία
Ηλεκτρονικού ελεγχου
Ευστάθειας (ESC) OFF
(αν έχει τοποθετηθεί)**

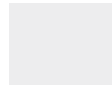

Αυτή η ενδεικτική λυχνία ανάβει:

- Όταν βάλετε το διακόπτη ανάφλεξης ή το πλήκτρο Engine Start/Stop στη θέση ON
 - Ανάβει για περίπου 3 δευτερόλεπτα και μετά σβήνει
- Όταν απενεργοποιείτε το σύστημα ESC πιέζοντας το πλήκτρο ESC OFF.

Για περισσότερες λεπτομέρειες, ανατρέξτε στο “Ηλεκτρονικός Έλεγχος Ευστάθειας (ESC)” στο κεφάλαιο 5.

Ενδεικτική Λυχνία AUTO STOP (αν έχει τοποθετηθεί)

Αυτή η ενδεικτική λυχνία ανάβει:

- Όταν ο κινητήρας μπαίνει στη λειτουργία Idle Stop του συστήματος ISG (Idle Stop and Go).

Αυτή η ενδεικτική λυχνία αναβο-σβήνει:

- Σε περίπτωση αυτόματης εκκίνησης η ένδειξη AUTO STOP στο ταμπλό θα αναβοσβήνει για 5 δευτερόλεπτα.

Για περισσότερες λεπτομέρειες, ανατρέξτε στο σύστημα "ISG (Idle Stop and Go)" στο κεφάλαιο 5.

Πληροφορία

Όταν ο κινητήρας εκκινείται αυτόματα από το σύστημα ISG, μπορεί να ανάψουν για ορισμένα δευτερόλεπτα, μερικές προειδοποιητικές λυχνίες (ABS, ESC, ESC OFF, EPS ή η προειδοποιητική λυχνία χειρόφρενου).

Αυτό συμβαίνει εξαιτίας της χαμηλής τάσης της μπαταρίας, δεν σημαίνει ότι το σύστημα έχει βλάβη

Ενδεικτική Λυχνία Imobilizer (χωρίς έξυπνο κλειδί) (αν έχει τοποθετηθεί)



Αυτή η ενδεικτική λυχνία ανάβει:

- Όταν το αυτοκίνητο ανιχνεύει σωστά το immobilizer στο κλειδί, ενώ ο διακόπτης ανάφλεξης είναι στη θέση ON.
 - Σε αυτό το σημείο, μπορείτε να εκκινήσετε τον κινητήρα.
 - Η ενδεικτική λυχνία σβήνει μόλις ξεκινήσετε τον κινητήρα

Αυτή η ενδεικτική λυχνία αναβο-σβήνει:

- Όταν υπάρχει βλάβη με το σύστημα immobilizer.
 - Σε αυτή τη περίπτωση, σας συνιστούμε να ελέγξετε το αυτοκίνητο σας σε έναν Εξουσιοδοτημένο Επισκευαστή HYUNDAI.

Ενδεικτική λυχνία immobilizer (με έξυπνο κλειδί) (αν έχει τοποθετηθεί)



Αυτή η ενδεικτική λυχνία ανάβει μέχρι και για 30 δευτερόλεπτα:

- Όταν το αυτοκίνητο ανιχνεύει σωστά το έξυπνο κλειδί ενώ το πλήκτρο Engine Start/Stop είναι στη θέση ACC ή ON.
 - Σε αυτό το σημείο, μπορείτε να εκκινήσετε τον κινητήρα.
 - Η ενδεικτική λυχνία σβήνει μόλις ξεκινήσετε τον κινητήρα.

Αυτή η ενδεικτική λυχνία αναβο-σβήνει για μερικά δευτερόλεπτα:

- Όταν το έξυπνο κλειδί δεν είναι μέσα στο αυτοκίνητο.
 - Σε αυτή τη περίπτωση, δε μπορείτε να εκκινήσετε τον κινητήρα.

Αυτή η ενδεικτική λυχνία ανάβει για 2 δευτερόλεπτα και σβήνει:

- Όταν το αυτοκίνητο δεν ανιχνεύει το έξυπνο κλειδί, το οποίο είναι μέσα στο αυτοκίνητο ενώ το πλήκτρο Engine Start/Stop είναι στη θέση ON.

Σε αυτή τη περίπτωση, σας συνιστούμε να ελέγξετε το αυτοκίνητο σας σε έναν Εξουσιοδοτημένο Επισκευαστή HYUNDAI

Αυτή η ενδεικτική λυχνία αναβοσβήνει:

- Όταν η μπαταρία στο έξυπνο κλειδί είναι αδύναμη.
 - Σε αυτή τη περίπτωση, δε μπορείτε να εκκινήσετε τον κινητήρα. Όμως μπορείτε να εκκινήσετε τον κινητήρα, αν πιέσετε το πλήκτρο Engine Start/Stop με το έξυπνο κλειδί. (Για περισσότερες λεπτομέρειες, ανατρέξτε στο “Εκκίνηση Κινητήρα” στο κεφάλαιο 5).
- Όταν υπάρχει βλάβη στο σύστημα immobilizer.

Σε αυτή τη περίπτωση, σας συνιστούμε να ελέγξετε το αυτοκίνητο σας σε έναν Εξουσιοδοτημένο Επισκευαστή HYUNDAI το συντομότερο δυνατόν.

Ενδεικτική Λυχνία Φλας

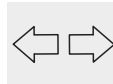

Αυτή η ενδεικτική λυχνία αναβοσβήνει:

- Όταν ενεργοποιείτε το φλας.

Αν συμβεί οτιδήποτε από τα παρακάτω, μπορεί να υπάρχει βλάβη στο σύστημα φλας.

- Η ενδεικτική λυχνία δεν αναβοσβήνει, αλλά ανάβει.
- Η ενδεικτική λυχνία αναβοσβήνει πιο γρήγορα.
- Η ενδεικτική λυχνία δεν ανάβει καθόλου.

Αν προκύψει οποιαδήποτε από αυτές τις συνθήκες, σας συνιστούμε να ελέγξετε το αυτοκίνητο σε έναν Εξουσιοδοτημένο Επισκευαστή HYUNDAI.

Ενδεικτική Λυχνία Μεσαίας Σκάλας (αν έχει τοποθετηθεί)



Αυτή η ενδεικτική λυχνία ανάβει:

- Όταν οι προβολείς είναι αναμμένοι.

Ενδεικτική Λυχνία Μεγάλης Σκάλας



Αυτή η ενδεικτική λυχνία ανάβει:

- Όταν οι προβολείς είναι αναμμένοι και στη θέση μεγάλης σκάλας
- όταν ο μοχλός φλας τραβιέται στη θέση σιναλάου.

**Ενδεικτική Λυχνία
Έξυπνης Μεγάλης Σκά-
λας (HBA)
(αν έχει τοποθετηθεί)**



Αυτή η ενδεικτική λυχνία ανάβει:

- Όταν οι προβολείς είναι αναμμένοι με το διακόπτη φώτων στη θέση φώτων AUTO
- Αν το αυτοκίνητο σας ανιχνεύσει αυτοκίνητο να πλησιάζει ή να διέρχεται, το σύστημα Έξυπνης Μεγάλης Σκάλας θα αλλάξει από τη μεγάλη σκάλα στη μεσαία αυτόματα.

Για περισσότερες λεπτομέρειες ανατρέξτε στο "Έξυπνη Μεγάλη Σκάλα (HBA)" σε αυτό το κεφάλαιο.

**Ενδεικτική Λυχνία
Φώτων Θέσης**



Αυτή η ενδεικτική λυχνία ανάβει:

- Όταν τα πίσω φώτα ή οι προβολείς ανάβουν.

**Ενδεικτική Λυχνία
Εμπρός προβολέων
ομίχλης
(αν έχει τοποθετηθεί)**



Αυτή η ενδεικτική λυχνία ανάβει:

- Όταν οι εμπρός προβολείς ομίχλης ανάβουν.

**Ενδεικτική λυχνία πίσω
προβολέων ομίχλης
(αν έχει τοποθετηθεί)**



Αυτή η ενδεικτική λυχνία ανάβει:

- Όταν οι πίσω προβολείς ομίχλης ανάβουν.

**Ενδεικτική λυχνία Προ-
βολέα LED (αν έχει
τοποθετηθεί)**



Αυτή η ενδεικτική λυχνία ανάβει:

- Όταν γυρίζετε τον διακόπτη ανάφλεξης ή το πλήκτρο Engine Start/ Stop button στη θέση ON.
- Όταν υπάρχει δυσλειτουργία με τον προβολέα LED.

Σε αυτή τη περίπτωση, σας συνιστούμε να ελέγξετε το αυτοκίνητο σε έναν Εξουσιοδοτημένο Επισκευαστή HYUNDAI.

Αυτή η ενδεικτική λυχνία αναβο-σβήνει:

Όταν υπάρχει δυσλειτουργία με ένα κομμάτι που σχετίζεται με το προβολέα LED.

Σε αυτή τη περίπτωση, σας συνιστούμε να ελέγξετε το αυτοκίνητο σε έναν Εξουσιοδοτημένο Επισκευαστή HYUNDAI.

ΣΗΜΕΙΩΣΗ

Συνεχόμενη οδήγηση με την Προειδοποιητική Λυχνία Προβολέα LED να ανάβει ή να αναβοσβήνει, μπορεί να μειώσει την διάρκεια ζωής του προβολέα LED.

Ενδεικτική Λυχνία τετρακίνησης (4WD) LOCK (αν έχει τοποθετηθεί)



Αυτή η προειδοποιητική λυχνία ανάβει:

- Όταν βάλετε το διακόπτη ανάφλεξης ή το πλήκτρο Engine Start/Stop στη θέση ON
- Ανάβει για περίπου 3 δευτερόλεπτα και μετά σβήνει.
- Όταν επιλέξετε τη λειτουργία 4WD Lock, πατώντας το κουμπί 4WD LOCK.
- Η λειτουργία 4WD LOCK είναι η αύξηση της ισχύος του κινητήρα όταν οδηγείτε σε βρεγμένο οδόστρωμα, χιονισμένο και/ή εκτός δρόμου.

ΣΗΜΕΙΩΣΗ

Μην χρησιμοποιείτε τη λειτουργία 4WD LOCK σε στεγνούς δρόμους ή αυτοκινητόδρομους, μπορεί να προκαλέσει θόρυβο, δόνηση ή ζημιά σε εξαρτήματα που σχετίζονται με 4WD.

Ενδεικτική Λυχνία Cruise Cruise (αν έχει τοποθετηθεί)



Αυτή η προειδοποιητική λυχνία ανάβει:

- Όταν το σύστημα cruise control είναι ενεργοποιημένο

Για περισσότερες λεπτομέρειες, ανατρέξτε στο "Σύστημα Cruise Control" στο κεφάλαιο 5.

Ενδεικτική Λυχνία Cruise SET (αν έχει τοποθετηθεί)

SET

Αυτή η προειδοποιητική λυχνία ανάβει:

- Όταν ρυθμίζετε την ταχύτητα cruise control.

Για περισσότερες λεπτομέρειες ανατρέξτε στο "Σύστημα Cruise Control" στο κεφάλαιο 5.

Ενδεικτική Λυχνία Ορίου Ταχύτητας (αν έχει τοποθετηθεί)



Αυτή η προειδοποιητική λυχνία ανάβει:

- Όταν είναι ενεργοποιημένο το όριο ταχύτητας.

Για περισσότερες λεπτομέρειες ανατρέξτε στο "Σύστημα Ελέγχου Ορίου Ταχύτητας" στο κεφάλαιο 5.

Ενδεικτική Λυχνία ελέγχου φρεναρίσματος κατάβασης (DBC) (αν έχει τοποθετηθεί)



Αυτή η προειδοποιητική λυχνία ανάβει:

- Όταν βάλετε το διακόπτη ανάφλεξης ή το πλήκτρο Engine Start/Stop στη θέση ON
 - Ανάβει για περίπου 3 δευτερόλεπτα και μετά σβήνει.
- Όταν ενεργοποιείτε το σύστημα DBC πιεζόντας το πλήκτρο DBC.

Αυτή η ενδεικτική λυχνία αναβοσβήνει:

- Όταν λειτουργεί το DBC

Αυτή η προειδοποιητική λυχνία γίνεται κίτρινη:

- Όταν υπάρχει δυσλειτουργία στο σύστημα DBC.

Σε αυτή τη περίπτωση, σας συνιστούμε να ελέγξετε το αυτοκίνητό σας σε έναν Εξουσιοδοτημένο Επισκευαστή HYUNDAI

Για περισσότερες λεπτομέρειες ανατρέξτε στο “Σύστημα Downhill Brake (DBC)” στο κεφάλαιο 5.

Ενδεικτική Λυχνία Λειτουργίας SPORT (αν έχει τοποθετηθεί)



Αυτή η προειδοποιητική λυχνία ανάβει:

- Όταν επιλέγετε λειτουργία “SPORT” για λειτουργία οδήγησης.

Για περισσότερες λεπτομέρειες ανατρέξτε στο “Ολοκληρωμένο Σύστημα Ελέγχου Λειτουργίας Οδήγησης” στο κεφάλαιο 5.

Ενδεικτική Λυχνία Λειτουργία ECO (αν έχει τοποθετηθεί)



Αυτή η προειδοποιητική λυχνία ανάβει:

- Όταν επιλέξετε τη λειτουργία “ECO” ως λειτουργία οδήγησης.

Για περισσότερες λεπτομέρειες ανατρέξτε στο “Ολοκληρωμένο Σύστημα Ελέγχου Λειτουργίας Οδήγησης” στο κεφάλαιο 5.

Ενδεικτική Λυχνία Λειτουργίας συστήματος βοήθειας αποφυγής μετωπικής σύγκρουσης (FCA) (αν έχει τοποθετηθεί)



Αυτή η προειδοποιητική λυχνία ανάβει:

- Όταν βάλετε το διακόπτη ανάφλεξης ή το πλήκτρο Engine Start/Stop στη θέση ON
 - Ανάβει για περίπου 3 δευτερόλεπτα και μετά σβήνει.
- Όταν υπάρχει δυσλειτουργία με το FCA.

Σε αυτή τη περίπτωση, σας συνιστούμε να ελέγξετε το αυτοκίνητο σε έναν Εξουσιοδοτημένο Επισκευαστή HYUNDAI.

Για περισσότερες λεπτομέρειες ανατρέξτε στο “Σύστημα Forward Collision-Avoidance Assist (FCA)” στο κεφάλαιο 5.

Ενδεικτική Λυχνία Συστήματος Υποβοήθησης Παραμονής στη Λωρίδα (LKA) (αν έχει τοποθετηθεί)



Αυτή η ενδεικτική λυχνία ανάβει:

- [Πράσινο] Όταν οι συνθήκες λειτουργίας του συστήματος ικανοποιούνται.
- [Λευκό] Οι συνθήκες λειτουργίας του συστήματος δεν ικανοποιούνται
- [Κίτρινο] Υπάρχει βλάβη στο LKAS.

Σε αυτή τη περίπτωση, σας συνιστούμε να ελέγξετε το αυτοκίνητο σας σε έναν Εξουσιοδοτημένο Επισκευαστή HYUNDAI.

Για περισσότερες λεπτομέρειες ανατρέξτε στο “Σύστημα Υποβοήθησης Παραμονής στη Λωρίδα (LKA)” στο κεφάλαιο 5.

Προειδοποιητική Λυχνία Παγωμένου Δρόμου (αν έχει τοποθετηθεί)



Αυτή η προειδοποιητική λυχνία προειδοποιεί τον οδηγό ότι ο δρόμος μπορεί να είναι παγωμένος.

Όταν η θερμοκρασία του όργανου εξωτερικής θερμοκρασίας είναι περίπου κάτω από 4°C (40°F), η Προειδοποιητική Λυχνία Παγωμένου Δρόμου και το Όργανο Εξωτερικής Θερμοκρασίας αναβοσβήνει και μετά ανάβει. Επίσης, το προειδοποιητικό καμπανάκι χτυπάει 1 φορά

i Πληροφορία

Αν η προειδοποιητική λυχνία παγωμένου δρόμου εμφανιστεί ενώ οδηγείτε, θα πρέπει να οδηγήσετε με περισσότερη προσοχή και ασφάλεια, αποφεύγοντας την υπερβολική ταχύτητα, την γρήγορη επιτάχυνση, τα ξαφνικά φρεναρίσματα ή τις απότομες στροφές κτλ.

Μυνήματα Οθόνης LCD

Επιλέξτε τη θέση "P" (για σύστημα με έξυπνο κλειδί και κιβώτιο διπλού συμπλέκτη)

Αυτό το προειδοποιητικό μήνυμα θα ανάψει, αν προσπαθήσετε να απενεργοποιήσετε τον κινητήρα χωρίς ο επιλογέας ταχυτήτων να βρίσκεται στη θέση P (Park).

Σε αυτή τη περίπτωση, το πλήκτρο Engine Start/Stop γυρίζει στη θέση ACC (Αν πιέσετε το πλήκτρο Engine Start/Stop μια φορά ακόμη, θα γυρίσει στη θέση ON).

Χαμηλή μπαταρία κλειδιού (για σύστημα με έξυπνο κλειδί)

Αυτό το προειδοποιητικό μήνυμα ανάβει αν η μπαταρία του έξυπνου κλειδιού έχει αποφορτιστεί όταν το πλήκτρο Engine Start/Stop είναι στη θέση OFF

Πιέστε το πλήκτρο εκκίνησης, ενώ γυρίζετε το τιμόνι (για σύστημα με έξυπνο κλειδί)

Αυτό το προειδοποιητικό μήνυμα ανάβει αν το τιμόνι δεν κλειδώνει κανονικά όταν πιέσετε το πλήκτρο Engine Start/Stop.

Πιέστε το πλήκτρο Engine Start/Stop ενώ γυρίζετε το τιμόνι δεξιά και αριστερά.

Ξεκλείδωμα τιμονιού (για σύστημα με έξυπνο κλειδί)

Αυτό το προειδοποιητικό μήνυμα ανάβει αν το τιμόνι δεν κλειδώνει όταν το πλήκτρο Engine Start/Stop είναι στη θέση OFF.

Έλεγχος συστήματος κλειδώματος τιμονιού (για σύστημα με έξυπνο κλειδί)

Αυτό το προειδοποιητικό μήνυμα ανάβει αν το τιμόνι δε κλειδώνει κανονικά όταν πλήκτρο Engine Start/Stop είναι στη θέση OFF.

Πιέστε το πεντάλ φρένου για να εκκινηθεί ο κινητήρας (για σύστημα με έξυπνο κλειδί και μηχανικό κιβώτιο ταχυτήτων)

Αυτό το προειδοποιητικό μήνυμα ανάβει όταν το πλήκτρο Engine start/Stop είναι στη θέση ACC δύο φορές όταν πιέζετε το πλήκτρο επανειλημμένα χωρίς να πιέζετε το πεντάλ φρένου.

Πιέστε το πεντάλ φρένου για να εκκινήσετε τον κινητήρα.

Πιέστε το πεντάλ συμπλέκτη για να εκκινηθεί ο κινητήρας (για σύστημα με έξυπνο κλειδί και μηχανικό κιβώτιο ταχυτήτων)

Αυτό το προειδοποιητικό μήνυμα ανάβει όταν το πλήκτρο Engine Start/Stop είναι στη θέση ACC δύο φορές όταν πιέζετε το πλήκτρο επανειλημμένα χωρίς να πιέζετε το πεντάλ συμπλέκτη.

Πιέστε το πεντάλ συμπλέκτη για να εκκινήσετε τον κινητήρα.

Το κλειδί δεν βρίσκεται στο αυτοκίνητο (για σύστημα με έξυπνο κλειδί)

Αυτό το προειδοποιητικό μήνυμα εμφανίζεται εάν το έξυπνο κλειδί δεν βρίσκεται στο αυτοκίνητο όταν ανοίγετε ή κλείνετε την πόρτα στη θέση ACC ή τη θέση ON. Ο ήχος προειδοποίησης ακούγεται όταν κλείνετε την πόρτα χωρίς έξυπνο κλειδί στο όχημα.

Όταν επιχειρείτε να ξεκινήσετε το όχημα, έχετε πάντα μαζί σας το έξυπνο κλειδί.

Το κλειδί δεν ανιχνεύεται (για σύστημα με έξυπνο κλειδί)

Αυτό το προειδοποιητικό μήνυμα ανάβει όταν το έξυπνο κλειδί δεν ανιχνεύεται, όταν πιέζετε το πλήκτρο Engine Start/Stop.

Πιέστε το πλήκτρο "START" με κλειδί (για σύστημα με έξυπνο κλειδί)

Αυτό το προειδοποιητικό μήνυμα ανάβει αν πιέσετε το πλήκτρο Engine Start/Stop ενώ το προειδοποιητικό μήνυμα "Key not detected" (Δεν ανιχνεύεται κλειδί) ανάβει.

Σε αυτή τη περίπτωση, η ενδεικτική λυχνία immobilizer θα αναβοσβήνει.

Πιέστε ξανά το πλήκτρο start (για σύστημα με έξυπνο κλειδί)

Αυτό το μήνυμα εμφανίζεται αν δεν ήταν δυνατή η εκκίνηση του αυτοκινήτου όταν πατήσατε το κουμπί Start / Stop του κινητήρα.

Αν συμβεί αυτό, προσπαθήστε να ξεκινήσετε τον κινητήρα πατώντας ξανά το κουμπί Start/Stop.

Αν το προειδοποιητικό μήνυμα εμφανίζεται κάθε φορά που πατάτε το κουμπί κινητήρα Start / Stop, σας συνιστούμε να ελέγξετε το αυτοκίνητο σας σε έναν Εξουσιοδοτημένο Επισκευαστή HYUNDAI.

Ελέγξτε την ασφάλεια "BRAKE SWITCH" (για σύστημα με εξυπνο κλειδί και αυτόματο κιβώτιο/κιβώτιο διπλού συμπλέκτη)

Αυτό το προειδοποιητικό μήνυμα ανάβει όταν αποσυνδέεται η ασφάλεια διακόπτη φρένων.

Αυτό σημαίνει ότι πρέπει να αντικαταστήσετε την ασφάλεια με μια καινούργια. Αν αυτό δεν είναι δυνατό, μπορείτε να εκκινήσετε τον κινητήρα, πιέζοντας το πλήκτρο Engine Start/Stop για 10 δευτερόλεπτα στη θέση ACC.

Αλλάξτε σε "P" ή "N" για να εκκινήσετε τον κινητήρα (για σύστημα με έξυπνο κλειδί και αυτόματο κιβώτιο/κιβώτιο διπλού συμπλέκτη)

Αυτό το προειδοποιητικό μήνυμα ανάβει αν προσπαθήσετε να εκκινήσετε τον κινητήρα με τον επιλογέα ταχυτήτων να είναι σε άλλη θέση από τη θέση P (Παρκάρισμα) ή N (Νεκρά)

 Πληροφορία

Μπορείτε να εκκινήσετε τον κινητήρα με τον επιλογέα στη θέση N.

Αλλά για την ασφάλεια σας, σας συνιστούμε να εκκινείτε τον κινητήρα με τον επιλογέα στη θέση P.

Πόρτα, Καπό, Πόρτα χώρου αποσκευών Ανοιχτά

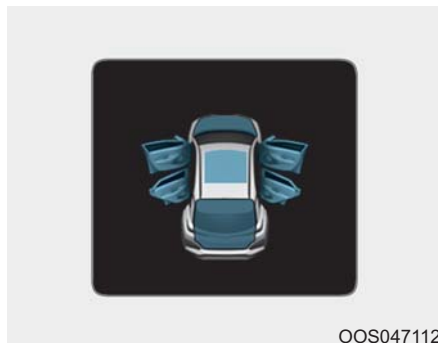

Αυτό το προειδοποιητικό μήνυμα αναβοσβήνει, όταν οποιαδήποτε πόρτα, καπό ή πορτ-μπαγκάζ είναι ανοιχτό.

ΠΡΟΣΟΧΗ

Πριν οδηγήσετε το αυτοκίνητο, πρέπει να επιβεβαιώσετε ότι η πόρτα/καπό/πορτ-μπαγκάζ είναι τελείως κλειστό. Επίσης, ελέγξτε ότι δεν υπάρχει προειδοποιητική λυχνία ή μήνυμα πόρτας/καπό/πορτ-μπαγκάζ στο ταμπλό οργάνων.

Ανοιχτή Ηλιοροφή (αν έχει τοποθετηθεί)

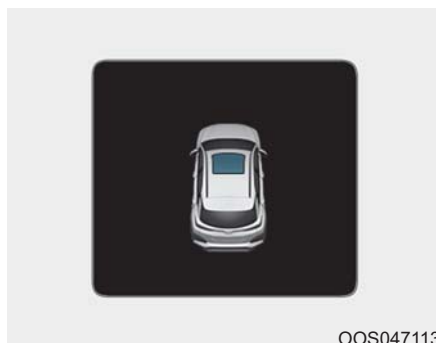

Αυτό το προειδοποιητικό μήνυμα ανάβει αν σβήσετε τον κινητήρα με την ηλιοροφή ανοιχτή. Κλείστε με ασφάλεια την ηλιοροφή όταν φεύγετε από το αυτοκίνητο σας.

Λειτουργία φώτων

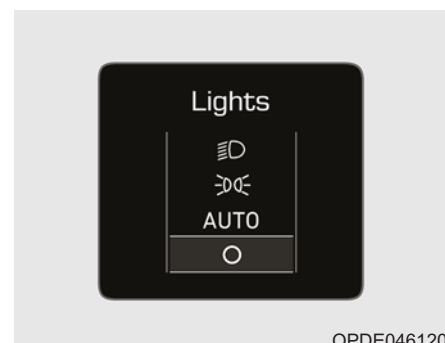

Αυτή η ένδειξη εμφανίζει ποιο εξωτερικό φως έχει επιλεγεί με τη χρήση του έλεγχου φώτων

Λειτουργία Υαλοκαθαριστήρων



Αυτή η ένδειξη εμφανίζει ποια ταχύτητα υαλοκαθαριστήρα έχει επιλεγεί, με τη χρήση του ελέγχου υαλοκαθαριστήρων.

Χαμηλή Πίεση Ελαστικών (αν έχει τοποθετηθεί)

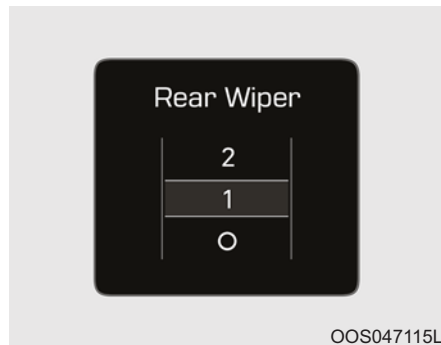

Αυτό το προειδοποιητικό μήνυμα ανάβει αν η πίεση ελαστικών είναι χαμηλή.

Το αντίστοιχο ελαστικό στο αυτοκίνητο θα ανάψει.

Για περισσότερες λεπτομέρειες ανατρέξτε στο "Σύστημα Επιτήρησης Πίεσης Ελαστικών (TPMS)" στο κεφάλαιο 6.

Ενεργοποίηση "FUSE SWITCH"



Αυτό το προειδοποιητικό μήνυμα ανάβει αν ο διακόπτης ασφαλειών που βρίσκεται στην ασφαλειοθήκη κάτω από το τιμόνι είναι απενεργοποιημένος.

Σημαίνει ότι πρέπει να ενεργοποιήσετε το διακόπτη ασφαλειών.

Για περισσότερες λεπτομέρειες, ανατρέξτε στο "Ασφάλειες" στο κεφάλαιο 7.

Απενεργοποίηση Θερμαινόμενου Τιμονιού (αν έχει τοποθετηθεί)

Αυτό το μήνυμα ανάβει αν σβήσετε το θερμαινόμενο τιμόνι.

Για περισσότερες λεπτομέρειες ανατρέξτε στο “Θερμαινόμενο Τιμόνι” σε αυτό το κεφάλαιο.

Χαμηλή στάθμη υγρών πλυστικής (αν έχει τοποθετηθεί)

Αυτό το προειδοποιητικό μήνυμα ανάβει ως υπενθύμιση αν το επίπεδο των υγρών πλυστικής στο ρεζερβουάρ είναι σχεδόν άδειο. Ξαναγεμίστε το υγρό πλυστικής.

Χαμηλό καύσιμο

Αυτό το προειδοποιητικό μήνυμα ανάβει αν το ρεζερβουάρ είναι σχεδόν άδειο.

Όταν ανάβει αυτό το μήνυμα, η προειδοποιητική λυχνία χαμηλού καυσίμου ανάβει στο ταμπλό οργάνων.

Σας συνιστούμε να ψάξετε για το κοντινότερο πρατήριο καυσίμων και να προσθέσετε καύσιμο το συντομότερο δυνατόν.

Ο κινητήρας έχει υπερθερμανθεί (αν έχει τοποθετηθεί)

Αυτό το προειδοποιητικό μήνυμα ανάβει όταν η θερμοκρασία του ψυκτικού κινητήρα είναι πάνω από 120°C (248°F). Αυτό σημαίνει ότι ο κινητήρας έχει υπερθερμανθεί και μπορεί να πάθει ζημιά.

Αν το αυτοκίνητο σας υπερθερμανθεί, ανατρέξτε στο “Υπερθέρμανση” στο κεφάλαιο 6.

Έλεγχος Προβολών (αν έχει τοποθετηθεί)

Αυτό το προειδοποιητικό μήνυμα ανάβει αν οι προβολείς δε λειτουργούν σωστά. Η λάμπα ενός προβολέα μπορεί να χρειάζεται αλλαγή.

Πληροφορία

Βεβαιωθείτε ότι κάνετε αντικατάσταση ενός καμμένου λαμπτήρα με ένα λαμπτήρα ίδιας ισχύος watt.

Ελέγξτε το Σύστημα βοήθειας μεγάλης σκάλας (HBA) (αν έχει τοποθετηθεί)

Αυτό το προειδοποιητικό μήνυμα εμφανίζεται αν παρουσιαστεί κάποιο πρόβλημα με το σύστημα HBA (High beam Assist).

Σε αυτή τη περίπτωση, σας συνιστούμε να ελέγξετε το αυτοκίνητο σας σε έναν Εξουσιοδοτημένο Επισκευαστή HYUNDAI.

Για περισσότερες πληροφορίες, ανατρέξτε στο “Σύστημα βοήθειας μεγάλης σκάλας (HBA)” στο κεφάλαιο 3.

Έλεγχος συστήματος FCA (αν έχει τοποθετηθεί)

Αυτό το προειδοποιητικό μήνυμα εμφανίζεται αν υπάρχει δυσλειτουργία στο σύστημα “βοήθεια αποφυγής μετωπικής σύγκρουσης” (FCA). Σας συνιστούμε να ελέγξετε το αυτοκίνητο σας σε έναν Εξουσιοδοτημένο Επισκευαστή HYUNDAI.

Για περισσότερες λεπτομέρειες ανατρέξτε στο “Σύστημα Αποφυγής μετωπικής σύγκρουσης (FCA)” στο κεφάλαιο 5.

Σύστημα Ειδοποίησης Προσοχής Οδηγού (αν έχει τοποθετηθεί)

Αυτό το προειδοποιητικό μήνυμα ανάβει αν υπάρχει πρόβλημα με το Σύστημα Ειδοποίησης Προσοχής Οδηγού. Σας συνιστούμε να ελέγξετε το αυτοκίνητο σε έναν Εξουσιοδοτημένο Επισκευαστή HYUNDAI.

Για περισσότερες λεπτομέρειες ανατρέξτε στο “Σύστημα Αυτόνομης Πέδησης (AEB)” στο κεφάλαιο 5.

Ελέγχος στο σύστημα Προειδοποίησης μετωπικής σύγκρουσης. (αν έχει τοποθετηθεί)

Αυτό το προειδοποιητικό μήνυμα εμφανίζεται αν υπάρχει κάποιο πρόβλημα με το σύστημα προειδοποίησης μετωπικής σύγκρουσης (FCW). Σας συνιστούμε να ελέγξετε το αυτοκίνητο σας σε έναν Εξουσιοδοτημένο Επισκευαστή HYUNDAI.

Για περισσότερες λεπτομέρειες ανατρέξτε στο “Σύστημα προειδοποίησης μετωπικής σύγκρουσης (FCW)” στο κεφάλαιο 5.

Ελέγχος Υποβοήθησης Παραμονής στη Λωρίδα (LKA) (αν έχει τοποθετηθεί)

Αυτό το προειδοποιητικό μήνυμα εμφανίζεται αν υπάρχει κάποιο πρόβλημα με το σύστημα Υποβοήθησης παραμονής στη λωρίδα (LKA). Σας συνιστούμε να ελέγξετε το αυτοκίνητο σας σε έναν Εξουσιοδοτημένο Επισκευαστή HYUNDAI.

Για περισσότερες λεπτομέρειες ανατρέξτε στο “Σύστημα υποβοήθησης παραμονής στη λωρίδα (LKA)” στο κεφάλαιο 5.

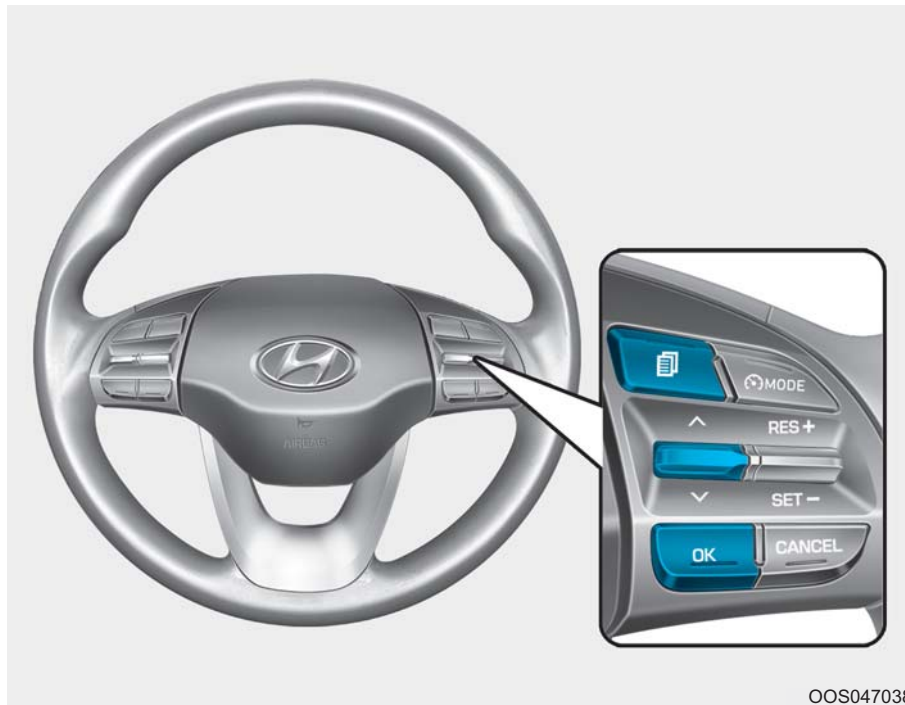

ΟΘΟΝΗ LCD (ΤΑΜΠΛΟ ΤΥΠΟΥ Β,С)

Ελέγχος οθόνης LCD







OOS047038

Οι λειτουργίες της οθόνης LCD μπορούν να αλλάξουν αν χρησιμοποιήσετε τα κουμπιά ελέγχου.

- (1)  : πλήκτρο MODE για αλλαγή λειτουργιών
- (2)  ,  : Διακόπτης MOVE για αλλαγή αντικειμένων
- (3) OK : πλήκτρο SELECT/RESET για τον καθορισμό ή την επαναφορά του επιλεγμένου αντικειμένου

Λειτουργίες οθόνης LCD

| Λειτουργίες | Σύμβολα | Επεξήγηση |
|----------------------|---|---|
| Υπολογιστής Ταξιδιού |  | Αυτή η λειτουργία εμφανίζει πληροφορίες οδήγησης όπως το μετρητή ταξιδιού, οικονομία καυσίμων και ούτω καθεξής. Για περισσότερες ανατρέξτε στο "Υπολογιστής Ταξιδιού" σε αυτό το κεφάλαιο |
| Turn By Turn (TBT) |  | Αυτή η λειτουργία εμφανίζει τη κατάσταση της πλοήγησης. |
| Υποβοήθηση |  | Αυτή η λειτουργία εμφανίζει την κατάσταση του: - Συστήματος Υποβοήθησης Παραμονής στη Λωρίδα (LKA) - Σύστημα Ειδοποίησης Προσοχής Οδηγού (DAW) - Πίεσης ελαστικών Για περισσότερες πληροφορίες ανατρέξτε στο "Σύστημα Υποβοήθησης Παραμονής στη Λωρίδα (LKA)", "Σύστημα Ειδοποίησης Προσοχής Οδηγού (DAW)" στο κεφάλαιο 5 και "Σύστημα Επιτήρησης Πίεσης Ελαστικών (TPMS)" στο κεφάλαιο 6. |
| Ρυθμίσεις Χρήστη |  | Σε αυτή τη λειτουργία, μπορείτε να αλλάξετε τις ρυθμίσεις για τις πόρτες, λάμπες και ούτω καθεξής. |
| Προειδοποίηση |  | Αυτή η λειτουργία εμφανίζει προειδοποιητικά μηνύματα σχετικά με το Σύστημα cruise και ούτω καθεξής. |

Οι πληροφορίες που παρέχονται μπορεί να διαφέρουν, ανάλογα με τις λειτουργίες που εφαρμόζονται στο αυτοκίνητο σας.

Αλλαγή ρυθμίσεων, αφού τραβήξετε χειρόφρενο / Αλλαγή συθμίσεων αφού επιλέξετε P

Αυτό το προειδοποιητικό μήνυμα αναβοσβήνει αν προσπαθήσετε να επιλέξετε ένα αντικείμενο από τις Ρυθμίσεις Χρήστη ενώ οδηγείτε.

- Μηχανικό κιβώτιο

Για την ασφάλεια σας, αλλάξτε τις ρυθμίσεις χρήστη αφού τραβήξετε το χειρόφρενο

- Αυτόματο κιβώτιο / κιβώτιο διπλού συμπλέκτη

Για την ασφάλεια σας, αλλάξτε τις ρυθμίσεις χρήστη αφού σταθμεύσετε τραβήξετε το χειρόφρενο και γυρίσετε τον επιλογή ταχυτήτων στη θέση P.

Σύντομος οδηγός (Βοήθεια, αν έχει τοποθετηθεί)

Αυτή η λειτουργία παρέχει σύντομες οδηγίες για τα συστήματα στη λειτουργία Ρυθμίσεις Χρήστη.

Επιλέξτε ένα αντικείμενο, πιάστε και κρατήστε το κουμπί OK.

Για περισσότερες λεπτομέρειες για κάθε σύστημα, ανατρέξτε σε αυτό το Εγχειρίδιο Οδηγιών

Λειτουργία Υπολογιστή Ταξιδιού

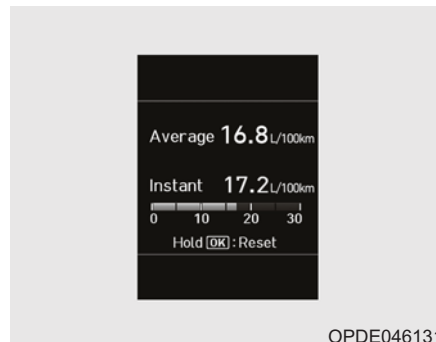

Αυτή η λειτουργία, εμφανίζει πληροφορίες οδήγησης όπως, το μετρητή ταξιδιού, την οικονομία καυσίμου και ταχύτητα αυτοκινήτου.

Για περισσότερες πληροφορίες, ανατρέξτε στον “Υπολογιστή Ταξιδιού” σε αυτό το κεφάλαιο.

Λειτουργία Turn By Turn (TBT)

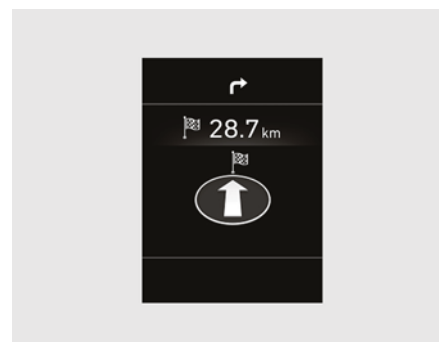

Αυτή η λειτουργία εμφανίζει την κατάσταση της πλοήγησης.

Λειτουργία Υποβοήθησης

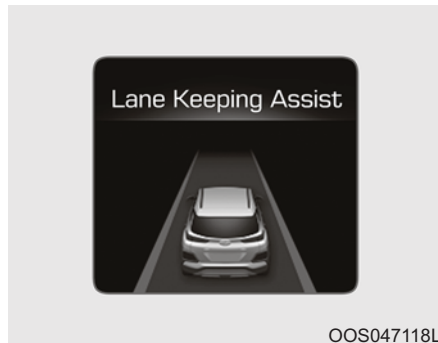

LKA/DAW

Αυτή η λειτουργία εμφανίζει την κατάσταση του Συστήματος Υποβοήθησης Παραμονής στη Λωρίδα (LKA) και του Συστήματος Ειδοποίησης Προσοχής Οδηγού (DAW).

Για περισσότερες πληροφορίες, ανατρέξτε στις πληροφορίες κάθε συστήματος στο κεφάλαιο 5.



Πίεση Ελαστικών

Αυτή η λειτουργία εμφανίζει πληροφορίες σχετικά με την πίεση ελαστικών.

Για περισσότερες πληροφορίες, ανατρέξτε στο "Σύστημα Επιτήρησης Πίεσης Ελαστικών (TPMS)" στο κεφάλαιο 6.

Λειτουργία προειδοποιητικών μηνυμάτων

Αν προκύψει οτιδήποτε από τα επόμενα, θα εμφανιστούν προειδοποιητικά μηνύματα στη λειτουργία πληροφορίας για αρκετά δευτερόλεπτα

- Χαμηλή στάθμη υγρού πλυστικής (αν έχει τοποθετηθεί)
- Δυσλειτουργία εξωτερικής λάμπας (αν έχει τοποθετηθεί)
- Δυσλειτουργία Ανίχνευσης Τυφλού Σημείου (BCW) (αν έχει τοποθετηθεί)
- Δυσλειτουργία Συστήματος παρακολούθησης πίεσης ελαστικών (TPMS, αν έχει τοποθετηθεί)
- Δυσλειτουργία βοήθειας μεγάλης σκάλας (HBA) (αν έχει τοποθετηθεί)
- Δυσλειτουργία βοήθειας μετωπικής σύγκρουσης (FCA) (αν έχει τοποθετηθεί)

Λειτουργία Ρυθμίσεις Χρήστη

Σε αυτή τη λειτουργία, μπορείτε να αλλάξετε τις ρυθμίσεις του ταμπλό οργάνων, των θυρών, των λαμπτήρων κτλ.

1. Οθόνης Head-up
(αν έχει τοποθετηθεί)
2. Υποβοήθησης Οδήγησης
3. Πόρτες
4. Φώτα
5. Ήχου
6. Άνεσης
7. Διαστήματος service
8. Άλλων Χαρακτηριστικών
9. Γλωσσών
10. Επαναφοράς

Οι πληροφορίες που παρέχονται μπορεί να διαφέρουν, ανάλογα με τις λειτουργίες που εφαρμόζονται στο αυτοκίνητο σας.

1. Οθόνη Head Up (αν έχει τοποθετηθεί)

- Οθόνη Ύψους
 - Ρυθμίστε το ύψος της εικόνας HUD στην οθόνη.

- Περιστροφή
 - Ρυθμίστε τη γωνία της εικόνας.
- Φωτεινότητα
 - Ρυθμίστε την ένταση του φωτισμού HUD.
- Content Select
 - Turn by Turn
 - Πληροφορίες κυκλοφορίας
 - Έλεγχος ταχύτητας
 - Σύστημα υποβοήθησης διατήρησης λωρίδας (LKA)
 - Σύστημα προειδοποίησης ανίχνευσης τυφλού σημείου (BCW)
- Μέγεθος ταχύμετρου
 - Επιλέξτε το μέγεθος γραμματοσειράς του ταχύμετρου του HUD. (Μεγάλο, Μεσαίο, Μικρό)
- Χρώμα ταχύμετρου
 - Επιλέξτε το χρώμα της γραμματοσειράς ταχύμετρο του HUD. (Λευκό, Πορτοκαλί, Πράσινο)

2. Υποβοήθηση Οδήγησης

- Σύστημα Προσοχής Οδηγού (DAW)
 - Off/φυσιολογική ευαισθησία/
Υψηλή ευαισθησία

Για να ρυθμίσετε την ευαισθησία του Συστήματος Προσοχής Οδηγού (DAW).

Για περισσότερες πληροφορίες, ανατρέξτε στο "Σύστημα προσοχής οδηγού (DAW)" στο κεφάλαιο 5.

- Ασφάλεια λωρίδας
 - Προειδοποίηση Αλλαγής Λωρίδας
 - Standard LKA
 - Active LKA

Για να ρυθμίσετε την ευαισθησία του Συστήματος Υποβοήθησης Παραμονής στη Λωρίδα (LKA).

Για περισσότερες πληροφορίες ανατρέξτε στο "Σύστημα Υποβοήθησης Παραμονής στη Λωρίδα (LKA)" κεφάλαιο 5.

- Προειδοποίηση αποφυγής Μετωπικής Σύγκρουσης

Για να ενεργοποιήσετε ή απενεργοποιήσετε την Προειδοποίηση αποφυγής Μετωπικής Σύγκρουσης (FCA).

Για περισσότερες πληροφορίες, ανατρέξτε στο "Σύστημα Προειδοποίησης Αποφυγής Μετωπικής Σύγκρουσης (FCA)" στο κεφάλαιο 5.

- Προειδοποίηση Μετωπικής Σύγκρουσης
- Αργά/Κανονικά/Νωρίς

Για να ρυθμίσετε την αρχική προειδοποίηση χρόνου ειδοποίησης της Αυτόνομης Έκτακτης Πέδησης.

Για περισσότερες πληροφορίες, ανατρέξτε στο "Αυτόνομη Έκτακτη Πέδηση (ΑΕΒ)" στο κεφάλαιο 5.

- Συναγερμός Κυκλοφορίας Οπισθοπορείας (BCW)

Για να ενεργοποιήσετε ή να απενεργοποιήσετε τον Συναγερμό Κυκλοφορίας Οπισθοπορείας. (BCW).

Για περισσότερες πληροφορίες, ανατρέξτε στο "Ανίχνευση Τυφλού Σημείου" στο κεφάλαιο 5.

- Προειδοποίηση σύγκρουσης τυφλού σημείου (BCW)

Για να ενεργοποιήσετε ή να απενε-

ργοποιήσετε το σύστημα προειδοποίησης σύγκρουσης τυφλού σημείου I (BCW).

Για περισσότερες πληροφορίες, ανατρέξτε στο "Ανίχνευση Τυφλού Σημείου" στο κεφάλαιο 5.3.

3. Πόρτα

- Αυτόματο Κλειδωμα

- Απενεργοποίηση: Η λειτουργία αυτόματου κλειδώματος θα ακυρωθεί.

- Ενεργοποίηση με Ταχύτητα: Όλες οι πόρτες θα κλειδώσουν αυτόματα όταν η ταχύτητα του αυτοκινήτου ξεπεράσει τα 15 χλμ/ώρα (9.3mph).

- Ενεργοποίηση με Αλλαγή Ταχύτητας: Όλες οι πόρτες θα κλειδώσουν αυτόματα αν ο επιλογέας του αυτόματου κιβώτιου/ κιβώτιου διπλού συμπλέκτη αλλάξει από τη θέση P (Park) στη θέση R (Reverse), N (Neutral), ή D (Drive)

- Αυτόματο Ξεκλειδωμα

- Απενεργοποίηση: Η λειτουργία αυτόματου ξεκλειδώματος πόρτας θα ακυρωθεί.

- Vehicle Off: Όλες οι πόρτες θα ξεκλειδώσουν αυτόματα όταν το πλήκ-

τρο Engine Star/Stop ρυθμιστεί στη θέση OFF. (αν έχει τοποθετηθεί με έξυπνο κλειδί)

- On Key Out: Όλες οι πόρτες θα ξεκλειδώσουν αυτόματα όταν το κλειδί ανάφλεξης αφαιρεθεί από το διακόπτη ανάφλεξης (αν έχει τοποθετηθεί με τηλεχειριστήριο)

- On Shift to P: Όλες οι πόρτες θα ξεκλειδώσουν αυτόματα αν ο επιλογέας του αυτόματου κιβώτιου/ κιβώτιου διπλού συμπλέκτη αλλάξει στη θέση P (Park).

- Ξεκλειδωμα Πόρτας Οδηγού: Όλες οι πόρτες θα ξεκλειδώσουν αυτόματα όταν ανοίξει η πόρτα του οδηγού.

- Πληροφορία κόρνας

Αν η πληροφορία κόρνας ενεργοποιηθεί, αφού κλειδώσετε την πόρτα πιέζοντας το πλήκτρο κλειδώματος στο τηλεχειριστήριο και πιέζοντας το ξανά μέσα σε 4 δευτερόλεπτα, ο ήχος της πληροφορίας κόρνας θα λειτουργήσει μια φορά για να υποδείξει ότι όλες οι πόρτες έχουν κλειδώσει. (αν έχει τοποθετηθεί με τηλεχειριστήριο)

4. Φώτα

- Φλας μιας επαφής
- Off: Η λειτουργία φλας μιας επαφής θα απενεργοποιηθεί.
- 3, 5, 7 Αναβοσβήσηματα: Η ένδειξη φλας θα αναβοσβήσει 3, 5, ή 7 φορές όταν κινηθεί λίγο ο μοχλός φλας.

Για περισσότερες πληροφορίες, ανατρέξτε στο "Φώτα" σε αυτό το κεφάλαιο.

- Καθυστέρηση Προβολέα

Για ενεργοποίηση ή απενεργοποίηση της λειτουργίας καθυστέρησης προβολέα.

Για περισσότερες πληροφορίες, ανατρέξτε στο "Φώτα" σε αυτό το κεφάλαιο.

5. Ήχος

- Ήχος Συστήματος Υποβοήθησης Παρκαρίσματος
- Πιο σιγά/Πιο Δυνατά
Για να ρυθμίσετε τον ήχο του συστήματος Υποβοήθησης Παρκαρίσματος.

- Ήχος Καλωσορίσματος
Για ενεργοποίηση ή απενεργοποίηση του ήχου καλωσορίσματος.

6. Άνεση

- Καλωδιακός Καθρέφτης
Για να ενεργοποιήσετε ή να απενεργοποιήσετε τη λειτουργία καλωδιακού καθρέπτη.

Όταν όλες οι πόρτες (και η πόρτα χώρου αποσκευών) είναι κλειστές και κλειδωμένες, ο εξωτερικός καθρέπτης θα ξεδιπλωθεί εάν εκτελεστεί οτιδήποτε από τα παρακάτω.

- Όταν πατηθεί το κουμπί ξεκλειδώματος της πόρτας στο τηλεχειριστήριο ή το έξυπνο πλήκτρο.
- Όταν πατηθεί το κουμπί της εξωτερικής λαβής της πόρτας με το έξυπνο κλειδί στη θέση του.

- Εμφάνιση Καθαριστήρα/Φώτων
Για ενεργοποίηση ή απενεργοποίηση λειτουργίας Καθαριστήρα/Φώτων.
Όταν ενεργοποιηθεί, η οθόνη LCD δείχνει την επιλεγμένη λειτουργία

Καθαριστήρα/Φώτων όποτε αλλάξετε τη λειτουργία.

- Αυτόματος Πίσω Καθαριστήρας (όπισθεν)
Για ενεργοποίηση ή απενεργοποίηση του πίσω καθαριστήρα, ενώ το αυτοκίνητο είναι με όπισθεν, με τον μπροστά καθαριστήρα ενεργοποιημένο.

- Θέση Ταχύτητας Pop-up
Για ενεργοποίηση ή απενεργοποίηση της θέσης ταχύτητας pop-up.
Όταν ενεργοποιηθεί, η θέση ταχύτητας θα εμφανιστεί στην οθόνη LCD. (αν έχει τοποθετηθεί με αυτόματο κιβώτιο/κιβώτιο διπλού συμπλέκτη)

- Προειδοποίηση παγωμένου δρόμου.
Για ενεργοποίηση ή απενεργοποίηση της λειτουργίας προειδοποίησης παγωμένου δρόμου.

7. Διάστημα Service

• Διάστημα Service

Για ενεργοποίηση ή απενεργοποίηση της λειτουργίας διαστήματος σέρβις.

i Πληροφορία

Για να χρησιμοποιήσετε το μενού διαστημάτων service, συμβουλευτείτε έναν Εξουσιοδοτημένο Επισκευαστή HYUNDAI.

Αν το διάστημα service είναι ενεργοποιημένο και έχει ρυθμιστεί ο χρόνος και ο χώρος, εμφανίζονται μηνύματα στις παρακάτω περιπτώσεις, κάθε φορά που ενεργοποιείτε το αυτοκίνητο

- Service in

: Εμφανίζεται για να ενημερώσει τον οδηγό, την εναπομείνουσα απόσταση και μέρες για το service

.- Service required

: Εμφανίζεται όταν η απόσταση και οι μέρες για το service έχουν φτάσει ή έχουν περάσει.

i Πληροφορία

Αν προκύψει οποιαδήποτε από τις ακόλουθες συνθήκες, η απόσταση ή ο αριθμός των ημερών για το service μπορεί να είναι λάθος.

- Αποσυνδεθεί το καλώδιο μπαταρίας.
- Ο διακόπτης ασφαλειών έχει απενεργοποιηθεί.
- Έχει αποφορτιστεί η μπαταρία.

8. Άλλα Χαρακτηριστικά

• Αυτόματη Επαναφορά Οικονομίας Καυσίμου

- Off: Η μέση οικονομία καυσίμου δε θα επαναρυθμιστεί αυτόματα όταν πληρώνετε καύσιμα.

- Μετά την ανάφλεξη: Όταν ο κινητήρας είναι απενεργοποιημένος για 4 ώρες ή περισσότερο η μέση οικονομία καυσίμου θα επαναρυθμιστεί αυτόματα.

- Μετά την πλήρωση: Η μέση οικονομία καυσίμου θα επαναρυθμιστεί αυτόματα αφού προσθέσετε 6 λίτρα καυσίμου ή περισσότερο και αφού η ταχύτητα οδήγησης ξεπεράσει το 1 χλμ/ώρα (1 mph).

Για περισσότερες πληροφορίες, ανατρέξτε στο "Υπολογιστής Ταξιδιού" σε αυτό το κεφάλαιο.

• Μονάδα Οικονομίας Καυσίμου
Για να επιλέξετε την μονάδα οικονομίας καυσίμου. (km/L, L/100, MPG)

• Μονάδα θερμοκρασίας
Για να επιλέξετε τη μονάδα θερμοκρασίας (°C, °F)

• Μονάδα Πίεσης Ελαστικού
Για να επιλέξετε τη μονάδα πίεσης ελαστικού. (psi, kPa, bar)

9. Γλώσσα

Επιλέξτε τη γλώσσα.

10. Επαναρύθμιση

Μπορείτε να κάνετε επαναρύθμιση των μενού στη Λειτουργία Ρυθμίσεις Χρήστη. Όλα τα μενού στη Λειτουργία Ρυθμίσεις Χρήστη επαναρυθμίζονται στις εργοστασιακές ρυθμίσεις εκτός από τη γλώσσα και το διάστημα service.

ΥΠΟΛΟΓΙΣΤΗΣ ΤΑΞΙΔΙΟΥ ΚΑΙ ΥΠΕΝΘΥΜΙΣΗ SERVICE (ΓΙΑ ΤΑΜΠΛΟ ΤΥΠΟΥ A)

ΥΠΟΛΟΓΙΣΤΗΣ ΤΑΞΙΔΙΟΥ

Ο υπολογιστής ταξιδιού είναι ένα σύστημα ενημέρωσης του οδηγού που ελέγχεται από ένα μικροϋπολογιστή και δείχνει πληροφορίες σχετικά με την οδήγηση

i Πληροφορία

Ορισμένες πληροφορίες οδήγησης που αποθηκεύονται στον υπολογιστή ταξιδιού (για παράδειγμα η Μέση Ταχύτητα) κάνουν επαναφορά αν αποσυνδεθεί η μπαταρία.

Λειτουργίες ταξιδιού

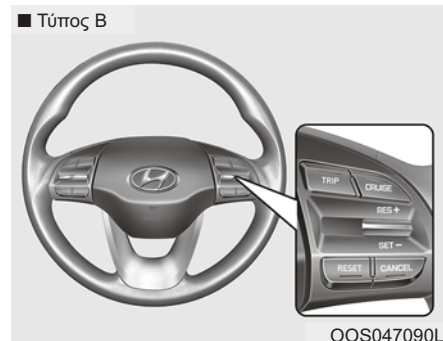
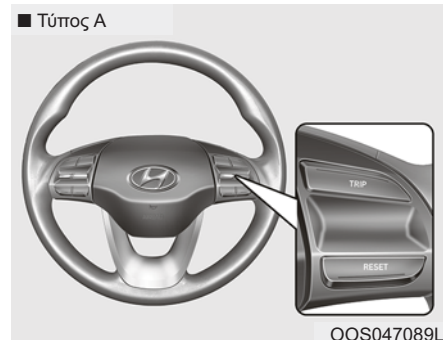
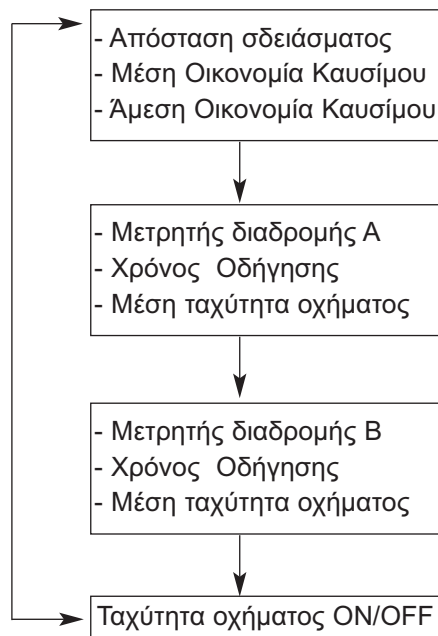

Για να αλλάξετε τη λειτουργία ταξιδιού, πιέστε το πλήκτρο TRIP στο τιμόνι.

Απόσταση αδειάσματος (1)

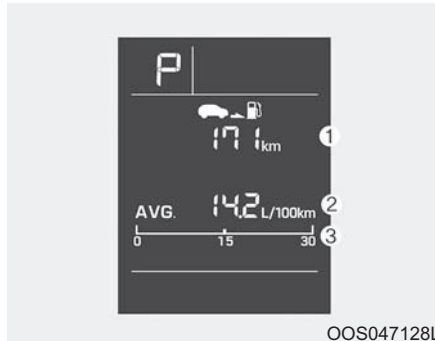

OOS047128L

- Η απόσταση να αδειάσει είναι η εκτιμώμενη απόσταση που το αυτοκίνητο μπορεί να οδηγηθεί με το υπόλοιπο καύσιμο.
- Εάν η εκτιμώμενη απόσταση είναι μικρότερη από 1 χιλιόμετρο, ο υπολογιστής ταξιδιού θα εμφανίσει"----" ως απόσταση για άδειασμα.

i Πληροφορία

- Εάν το όχημα δεν βρίσκεται σε επίπεδο έδαφος ή έχει διακοπεί η τροφοδοσία της μπαταρίας, η λειτουργία που δείχνει την απόσταση αδειάσματος μπορεί να μην λειτουργεί σωστά.

- Η απόσταση αδειάσματος μπορεί να διαφέρει από την πραγματική απόσταση οδήγησης, καθώς είναι μια εκτίμηση της διαθέσιμης απόστασης οδήγησης.
- Ο υπολογιστής ταξιδιού μπορεί να μην καταχωρήσει πρόσθετο καύσιμο εάν στο όχημα προστίθενται λιγότερα από 6 λίτρα καυσίμου.
- Η οικονομία καυσίμου και η απόσταση αδειάσματος μπορεί να διαφέρουν σημαντικά ανάλογα με τις συνθήκες οδήγησης, και την κατάσταση του οχήματος.

Μέση Οικονομία Καυσίμου (2)

- Η μέση οικονομία καυσίμου υπολογίζεται από τη συνολική απόσταση οδήγησης και τη κατανάλωση καυσίμου από τη τελευταία επαναρύθμιση μέσης οικονομίας καυσίμου.
- Για να μηδενίσετε τη μέση κατανάλωση καυσίμου χειροκίνητα, πατήστε το κουμπί RESET στο τιμόνι για περισσότερο από 1 δευτερόλεπτο όταν εμφανίζεται η μέση οικονομία καυσίμου.

Στιγμιαία οικονομία καυσίμου (3)

- Αυτή η λειτουργία δείχνει την στιγμιαία οικονομία καυσίμου κατά την οδήγηση όταν η ταχύτητα του οχήματος είναι μεγαλύτερη από 10 km/h.

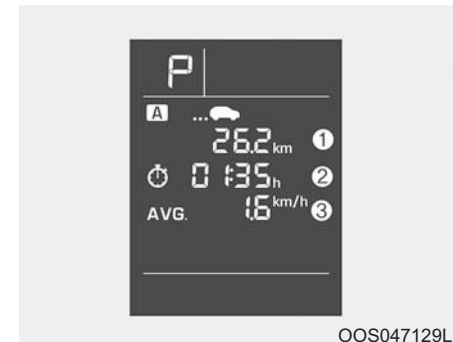

OOS047129L

Μετρητής διαδρομής A/B (1)

- Ο μετρητής διαδρομής είναι η συνολική απόσταση οδήγησης από τον τελευταίο μηδενισμό μετρητή.
- Για να επαναφέρετε το μετρητή ταξιδιού, πιέστε το πλήκτρο RESET στο τιμόνι για περισσότερο από 1 δευτερόλεπτο όταν εμφανιστεί ο μετρητής.

Elapsed Time (2)

- Ο χρόνος που διανύθηκε είναι ο συνολικός χρόνος οδήγησης από τον τελευταίο μηδενισμό του χρόνου που έχει παρέλθει.
- Για να επαναφέρετε τον “elapsed time”, πιέστε το πλήκτρο RESET στο τιμόνι για περισσότερο από 1 δευτερόλεπτο όταν εμφανιστεί ο μετρητής.

i Πληροφορία

Ο χρόνος που έχει παρέλθει θα συνεχίσει να μετράται ενώ ο κινητήρας εξακολουθεί να λειτουργεί (για παράδειγμα, όταν το όχημα βρίσκεται σε τροχαία κίνηση ή σταματάει στο φανάρι).

Μέση ταχύτητα αυτοκινήτου (3)

- Η μέση ταχύτητα του οχήματος υπολογίζεται από τη συνολική απόσταση οδήγησης και το χρόνο οδήγησης από το τελευταίο μηδενισμό της μέσης ταχύτητας του οχήματος.
- Για να επαναφέρετε τη μέση ταχύτητα του αυτοκινήτου, πιέστε το πλήκτρο RESET στο τιμόνι για

περισσότερο από 1 δευτερόλεπτο όταν εμφανιστεί ο μετρητής.

i Πληροφορία

- Η μέση ταχύτητα του οχήματος δεν εμφανίζεται αν η απόσταση οδήγησης είναι μικρότερη από 300 μέτρα ή ο χρόνος οδήγησης είναι μικρότερος από 10 δευτερόλεπτα από την ενεργοποίηση του διακόπτη ανάφλεξης.
- Η μέση ταχύτητα του οχήματος θα συνεχίσει να υπολογίζεται και θα αρχίσει να μειώνεται αν το όχημα σταματήσει ενώ ο κινητήρας είναι ακόμα σε λειτουργία (για παράδειγμα, όταν το όχημα βρίσκεται σε τροχαία κίνηση ή σταματάει σε φανάρι).

Ψηφιακό ταχύμετρο ON/OFF

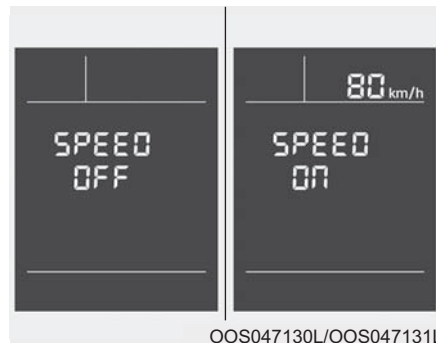

Το ψηφιακό ταχύμετρο μπορεί να ενεργοποιηθεί και να απενεργοποιηθεί.

Για να ενεργοποιήσετε το ψηφιακό ταχύμετρο, πιέστε το πλήκτρο RESET στο τιμόνι για περισσότερο από ένα δευτερόλεπτο όταν εμφανιστεί η ένδειξη "SPEED OFF". Για να απενεργοποιήσετε το ψηφιακό ταχύμετρο, πιέστε το πλήκτρο RESET για περισσότερο από ένα δευτερόλεπτο όταν εμφανιστεί η ένδειξη "SPEED ON".

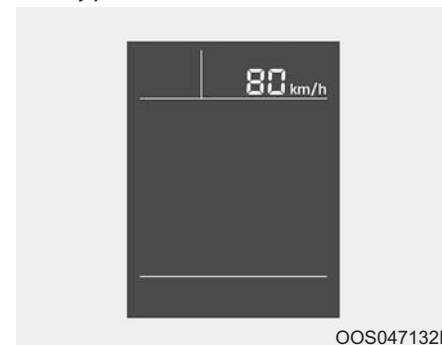

Αυτό το μήνυμα δείχνει την ταχύτητα του αυτοκινήτου όταν το ψηφιακό ταχύμετρο είναι ενεργοποιημένο.

Υπενθύμιση Service



Αν τα χιλιόμετρα που απομένουν ή οι ημέρες είναι κάτω από 1.500 χλμ. ή 30 ημέρες, η υπενθύμιση SERVICE θα εμφανίζεται με προειδοποιητικό ήχο για μερικά δευτερόλεπτα κάθε φορά που γυρίζετε το διακόπτη ανάφλεξης στη θέση ON.

i Πληροφορία

Για να αλλάξετε ή να απενεργοποιήσετε το διάστημα σέρβις, συμβουλευτείτε έναν Εξουσιοδοτημένο Επισκευαστή της HYUNDAI.

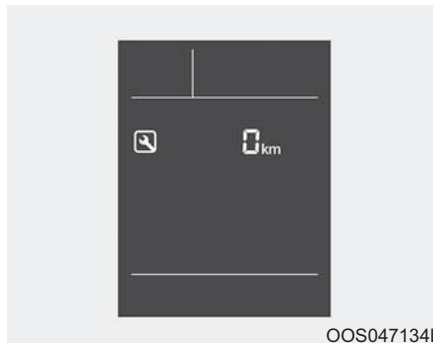

Εάν ένα από τα καθορισμένα διαστήματα για service (χιλιόμετρα ή ημέρες) φτάσει στο "0", το σύμβολο service () αναβοσβήνει για μερικά δευτερόλεπτα κάθε φορά που ανάβετε το όχημα.



Εάν υπερβείτε το καθορισμένο διάστημα σέρβις το σύμβολο service () αναβοσβήνει για μερικά δευτερόλεπτα κάθε φορά που ενεργοποιείτε το όχημα.

Για να επαναφέρετε το διάστημα σέρβις, πιέστε το πλήκτρο RESET για περισσότερο από 5 δευτερόλεπτα και, στη συνέχεια, όταν αναβοσβήσουν τα χιλιόμετρα (μίλια) και οι ημέρες πιέστε το πλήκτρο RESET για περισσότερο από 1 δευτερόλεπτο.

Εάν δεν έχει ρυθμιστεί το διάστημα service, το σύμβολο service () δεν θα εμφανιστεί.

ΥΠΟΛΟΓΙΣΤΗΣ ΤΑΞΙΔΙΟΥ (ΤΥΠΟΣ Β, ΤΥΠΟΣ C)

Ο υπολογιστής ταξιδιού είναι ένα σύστημα ενημέρωσης του οδηγού που ελέγχεται από ένα μικροϋπολογιστή και δείχνει πληροφορίες σχετικά με την οδήγηση.

i Πληροφορία

Ορισμένες πληροφορίες οδήγησης που αποθηκεύονται στον υπολογιστή ταξιδιού (για παράδειγμα η Μέση Ταχύτητα) κάνουν επαναφορά αν αποσυνδεθεί η μπαταρία.

Λειτουργίες ταξιδιού

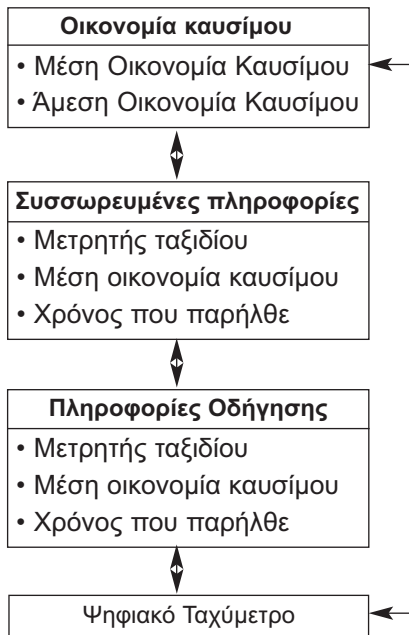

OOS047038

Για να αλλάξετε τη λειτουργία ταξιδιού, αλλάξετε το διακόπτη “^, √” στο τιμόνι.

Οικονομία Καυσίμου

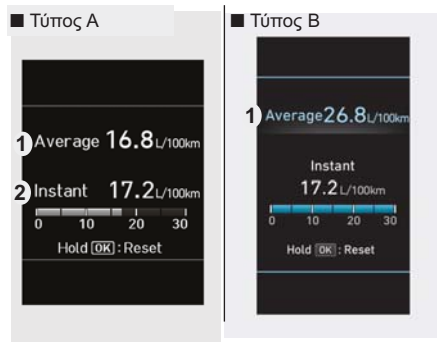

Μέση οικονομία καυσίμου (1)

- Η μέση οικονομία καυσίμου υπολογίζεται από τη συνολική απόσταση οδήγησης και τη κατανάλωση καυσίμου από τη τελευταία επαναρύθμιση μέσης οικονομίας καυσίμου.
- Μπορείτε να επαναρυθμίσετε τη μέση οικονομία καυσίμου χειροκίνητα ή αυτόματα.

Χειροκίνητη επαναρύθμιση

Για να αδειάσετε τη μέση οικονομία καυσίμου χειροκίνητα, πιέστε το πλήκτρο [OK] στο τιμόνι για παραπά-

νω από 1 δευτερόλεπτο όταν εμφανίζεται η μέση οικονομία καυσίμου.

Αυτόματη επαναρύθμιση

Για να επαναρυθμίζεται τη μέση οικονομία καυσίμου αυτόματα, όποτε ανεφοδιάζετε, επιλέξτε τη λειτουργία “Auto Reset” στο μενού Ρυθμίσεις της οθόνης LCD

- Μετά την ανάφλεξη: Η μέση οικονομία καυσίμου θα επαναρυθμιστεί αυτόματα όταν περάσουν 4 ώρες αφού σβήσετε τον κινητήρα.
- Μετά την επαναπλήρωση: Η μέση οικονομία καυσίμου θα επαναρυθμιστεί αυτόματα όταν η ταχύτητα οδήγησης ξεπεράσει το 1 χλμ/ώρα, αφού προσθέσει 6 λίτρα καυσίμου ή περισσότερο.

i Πληροφορία

Η μέση οικονομία καυσίμου μπορεί να μην είναι ακριβής, αν το αυτοκίνητο έχει οδηγηθεί για λιγότερο από 300 μέτρα (0.19 μίλια) αφότου ο διακόπτης ανάφλεξης ή το πλήκτρο Engine Start/Stop είναι στη θέση ON.

Στιγμιαία Οικονομία Καυσίμου (2)

- Αυτή η λειτουργία εμφανίζει τη στιγμιαία οικονομία καυσίμου κατά

τη διάρκεια των τελευταίων δευτερολέπτων όταν η ταχύτητα του αυτοκινήτου είναι μεγαλύτερη από 10 χλμ/ώρα (6.2 μίλια/ώρα).

Εμφάνιση συσσωρευμένης πληροφορίας

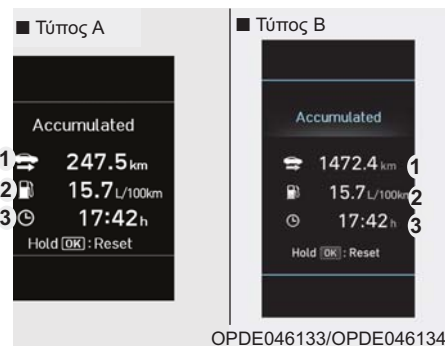

Αυτή η οθόνη δείχνει τη συσσωρευμένη απόσταση ταξιδιού (1), τη μέση οικονομία καυσίμου (2) και το συνολικό χρόνο οδήγησης (3).

Η πληροφορίες συσσωρεύονται με εκκίνηση την τελευταία επαναρύθμιση.

Για να επαναρυθμίσετε χειροκίνητα την πληροφορία, πιέστε και κρατή-

στε το πλήκτρο OK όταν βλέπετε την πληροφορία συσσωρευμένης οδήγησης. Η απόσταση ταξιδιού, η μέση οικονομία καυσίμου και ο συνολικός χρόνος οδήγησης θα επαναρυθμιστούν ταυτόχρονα.

Η συσσωρευμένη πληροφορία οδήγησης θα συνεχίσει να μετράει ενώ ο κινητήρας είναι σε λειτουργία (για παράδειγμα, όταν το αυτοκίνητο είναι σε κίνηση ή έχει σταματήσει σε ένα φανάρι).

i Πληροφορία

Το αυτοκίνητο πρέπει να οδηγηθεί για μια ελάχιστη απόσταση 300 μέτρων (0.19 μίλια) από την τελευταία χρήση του κλειδιού ανάφλεξης, πριν επαναρυθμιστεί η μέση οικονομία καυσίμου.



Εμφάνιση Πληροφορίας Οδήγησης

Αυτή η οθόνη εμφανίζει την απόσταση ταξιδιού (1), τη μέση οικονομία καυσίμου (2) και τον συνολικό χρόνο οδήγησης (3).

Η πληροφορία συνδυάζεται για κάθε κύκλο εκκίνησης του κινητήρα. Όμως, όταν ο κινητήρας είναι απενεργοποιημένο για 4 ώρες ή περισσότερο, η Οθόνη Πληροφορίας Οδήγησης θα επαναρυθμιστεί.

Για να επαναρυθμίσετε χειροκίνητα την πληροφορία, πιέστε και κρατήστε το πλήκτρο OK όταν βλέπετε την πληροφορία Οδήγησης. Η απόσταση ταξιδιού, η μέση οικονομία καυσίμου και ο συνολικός χρόνος οδήγησης θα επαναρυθμιστούν ταυτόχρονα.

Η πληροφορία οδήγησης θα συνεχίσει να μετράει ενώ ο κινητήρας είναι σε λειτουργία (για παράδειγμα, όταν το αυτοκίνητο είναι σε κίνηση ή έχει σταματήσει σε ένα φανάρι).

i Πληροφορία

Το αυτοκίνητο πρέπει να οδηγηθεί για μια ελάχιστη απόσταση 300 μέτρων (0.19 μίλια) από την τελευταία χρήση του κλειδιού ανάφλεξης, πριν επαναρυθμιστεί η μέση οικονομία καυσίμου.

Ψηφιακό ταχύμετρο



Αυτό το μήνυμα εμφανίζει την ταχύτητα του αυτοκινήτου (km/h, MPH).

ΟΘΟΝΗ ΠΡΟΒΟΛΗΣ ΠΛΗΡΟΦΟΡΙΩΝ (HEAD UP DISPLAY) (ΑΝ ΕΧΕΙ ΤΟΠΟΘΕΤΗΘΕΙ)



Η προβολή της οθόνης κεφαλής είναι μια διαφανής οθόνη που προβάλλει μια σκιά κάποιων πληροφοριών σχετικά με το σύμπλεγμα οργάνων και την πλοήγηση στην οθόνη που βρίσκεται στο μαξιλάρι συγκρούσεων.

Προφυλάξεις κατά τη χρήση της οθόνης κεφαλής

Μπορεί να είναι δύσκολο να διαβάσετε πληροφορίες στην προβολή της οθόνης κεφαλής στις παρακάτω περιπτώσεις.

- Ο οδηγός δεν κάθεται σωστά στο κάθισμα του οδηγού.
- Ο οδηγός φοράει γυαλιά ηλίου με πολωτικό φίλτρο.
- Ένα αντικείμενο βρίσκεται πάνω από το κάλυμμα της οθόνης.
- Το αυτοκίνητο κινείται σε βρεγμένο δρόμο.
- Οποιοδήποτε ακατάλληλο φωτιστικό εξάρτημα εγκαθίσταται στο εσωτερικό του οχήματος ή υπάρχει εισερχόμενος φωτισμός από το εξωτερικό του οχήματος.
- Ο οδηγός φοράει γυαλιά.
- Ο οδηγός φοράει φακούς επαφής.

Όταν είναι δύσκολο να διαβάσετε τις πληροφορίες προβολής κεφαλιού, ρυθμίστε τη γωνία εμφάνισης της κεφαλής ή το επίπεδο φωτεινότητας της οθόνης στη λειτουργία ρυθμίσεων χρήστη. Για περισσότερες πληροφορίες, ανατρέξτε στην ενότητα "Οθόνη LCD" σε αυτό το κεφάλαιο.



ΠΡΟΕΙΔΟΠΟΙΗΣΗ

- Μην τοποθετείτε αυτοκόλλητα ή αξεσουάρ στο HUD ή στο συγκρότημα συγκρούσεων.
- Μην ρυθμίζετε το κλείστρο και το συνδυαστή HUD απευθείας από τα χέρια.
- Η εικόνα μπορεί να είναι αόρατη λόγω δακτυλικών αποτυπωμάτων. Επίσης, αν εφαρμόσετε υπερβολική δύναμη κατά τη λειτουργία στην οθόνη μπορεί να προκληθεί βλάβη.
- Μην τοποθετείτε αντικείμενα κοντά στο HUD. Παρεμβολή με τέτοια αντικείμενα κατά την ενεργοποίηση μπορεί να επηρεάσει τη λειτουργία ή να καταστρέψει την οθόνη.
- Μην τοποθετείτε ποτά κοντά στο HUD. Εάν κυλίσει υγρό στο HUD, η οθόνη ενδέχεται να καταστραφεί.
- Μην τοποθετείτε αντικείμενα στο HUD. Επίσης, αν προσαρμόσετε κάτι (αυτοκόλλητο,

κλπ.) στον συνδυαστή μπορεί να επηρεάσει την ορατότητα της εικόνας.

- Μην αφήνετε μια ισχυρή ακτινοβολία να φέξει στον συνδυαστή. Μπορεί να προκαλέσει βλάβη στον συνδυαστή και στα εσωτερικά εξαρτήματα.
- Μην τοποθετείτε αντικείμενα επάνω, μέσα ή κοντά στην οθόνη όταν το HUD είναι ανοιχτό ή κλειστό. Επίσης, μην συνδέετε αντικείμενα στο στοιχείο του συστήματος ή εισάγετε οτιδήποτε μέσα στο σύστημα.
- Χρησιμοποιήστε μαλακό πανί για να καθαρίσετε το HUD. Μην χρησιμοποιείτε οργανικό διαλύτη, απορρυπαντικό ή γυαλιστικό πανί.
- Για την ασφάλειά σας, φροντίστε να σταματήσετε το όχημα πριν κάνετε τις ρυθμίσεις.



ΠΡΟΣΟΧΗ

- Όταν ανοίγετε ή κλείνετε το HUD, μπορεί να ακουστεί θόρυβος από τον κινητήρα και το γρανάζι.
- Όταν ρυθμίζετε το ύψος της εικόνας του HUD, μπορεί να ακουστεί θόρυβος από τον κινητήρα και το γρανάζι.
- * Το HUD είναι τα αρχικά της προβολής πληροφοριών (Head-up display)

ON/OFF ΟΘΟΝΗ ΠΡΟΒΟΛΗΣ ΠΛΗΡΟΦΟΡΙΩΝ



Με τον κινητήρα σε λειτουργία, μπορείτε να ενεργοποιήσετε / απενεργοποιήσετε το HUD πιέζοντας το πλήκτρο HUD στο ταμπλό.

Με τον κινητήρα σβηστό, το HUD θα κλείσει αυτόματα όταν η πόρτα κλειδώσει με το τηλεχειριστήριο ή το έξυπνο κλειδί.

Εάν το αυτοκινητό σας χρησιμοποιεί το έξυπνο κλειδί, το HUD κλείνει αυτόματα όταν η πόρτα κλειδώσει πατώντας το κουμπί στην εξωτερική λαβή της πόρτας.

Αν ο κινητήρας είναι απενεργοποιημένος και η πόρτα δεν είναι κλειδωμένη, το HUD θα κλείσει αυτόματα μετά από περίπου 5 λεπτά.

Πληροφορίες Οθόνης HEAD UP



1. Πληροφορίες πλοήγησης TURN BY TURN (TBT)
2. Πινακίδες
3. Ταχύμετρο
4. Ρύθμιση ταχύτητας CRUISE
5. Πληροφορίες συστήματος Υποβοήθησης Διατήρησης Λωρίδας (LKA) (εάν έχει εγκατασταθεί)
6. Πληροφορίες συστήματος προειδοποίησης σύγκρουσης τυφλού σημείου (BCW) (αν έχει εγκατασταθεί)
7. Φώτα προειδοποίησης
8. Πληροφορίες ήχου / βίντεο

3-82

Πληροφορία

Εάν επιλέξετε πληροφορίες πλοήγησης Turn By Turn (TBT) ως περιεχόμενο HUD, οι πληροφορίες πλοήγησης Turn By Turn (TBT) δεν θα εμφανιστούν στην Οθόνη LCD.

Ρυθμίσεις προβολής HEAD UP

Στην οθόνη LCD, μπορείτε να αλλάξετε τις ρυθμίσεις προβολής ως εξής.

- Ύψος οθόνης
- Περιστροφή
- Φωτεινότητα
- Επιλογή περιεχομένου
- Μέγεθος ταχύμετρου
- Χρώμα ταχύμετρου

Για περισσότερες λεπτομέρειες, ανατρέξτε στην ενότητα "Οθόνη LCD" σε αυτό το κεφάλαιο.

ΦΩΤΑ

Εξωτερικά φώτα

Έλεγχος φώτων

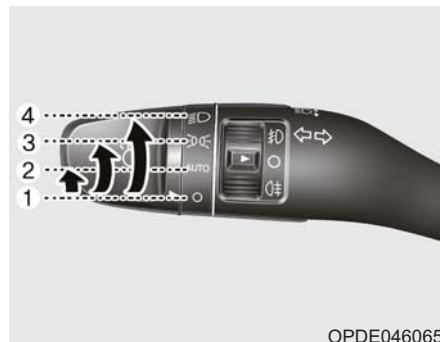

Για να λειτουργήσετε τα φώτα, γυρίστε το κουμπί στην άκρη του μοχλού ελέγχου σε μια από τις παρακάτω θέσεις:

- (1) Θέση Ο OFF
- (2) Θέση φώτων AUTO (αν έχει τοποθετηθεί)
- (3) Θέση φώτων στάθμευσης
- (4) Θέση προβολέων

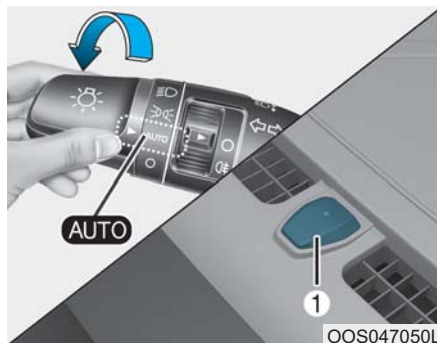

Θέση φώτων AUTO (αν έχει τοποθετηθεί)

Όταν ο διακόπτης φώτων είναι στη θέση AUTO, θα ενεργοποιηθούν/απενεργοποιηθούν αυτόματα τα φώτα στάθμευσης (θέσης) και οι προβολείς ανάλογα με τη ποσότητα του φωτός εκτός του αυτοκινήτου.

Ακόμα και με τη λειτουργία AUTO φώτα ενεργοποιημένη, σας συνιστούμε να ανοίγετε χειροκίνητα τα φώτα όταν οδηγείτε νύχτα ή σε ομίχλη ή όταν μπαίνετε σε σκοτεινές περιοχές, όπως τούνελ και εγκαταστάσεις στάθμευσης.

ΣΗΜΕΙΩΣΗ

- Μη καλύπτεται ή χύνετε οτιδήποτε στον αισθητήρα (1) που βρίσκεται στο ταμπλό οργάνων.
- Μη καθαρίζετε τον αισθητήρα με ένα καθαριστικό παραθύρων, το καθαριστικό μπορεί να αφήσει μια ελαφριά μεμβράνη που μπορεί να παρέμβει στη λειτουργία του αισθητήρα
- Αν το αυτοκίνητο έχει απόχρωση στο παράθυρο ή άλλους τύπους μεταλλικής επικάλυψης στο μπροστινό παρμπρίζ, το σύστημα AUTO φώτα μπορεί να μη λειτουργήσει σωστά



OAE046469L

Θέση φώτων στάθμευσης (☀)

Ανάβουν τα φώτα στάθμευσης, τα φώτα της πινακίδας και τα φώτα του ταμπλό οργάνων



OAE046467L

Θέση προβολέων (D)

Ανάβουν οι προβολείς, τα φώτα στάθμευσης (θέσης), τα φώτα της πινακίδας και τα φώτα του ταμπλό οργάνων.

i Πληροφορία

Ο διακόπτης ανάφλεξης πρέπει να είναι στη θέση ON για να ανάψουν οι προβολείς.

Λειτουργία μεγάλης σκάλας



OAE046453L

Για να ανάψετε τη μεγάλη σκάλα προβολέων, πιέστε το μοχλό μακριά από εσάς. Ο μοχλός θα επιστρέψει στη κανονική του θέση. Η ένδειξη μεγάλης σκάλας θα ανάψει, όταν είναι αναμμένη η μεγάλη σκάλα προβολέων. Για να σβήσετε τη μεγάλη σκάλα, τραβήξτε το μοχλό προς το μέρος σας. Η μεσαία σκάλα θα ανάψει.



ΠΡΟΕΙΔΟΠΟΙΗΣΗ

Μην χρησιμοποιείτε τη μεγάλη σκάλα όταν υπάρχουν και άλλα αυτοκίνητα. Η χρήση της μεγάλης σκάλας μπορεί να παρεμποδίσει την όραση των άλλων οδηγών.



ΟΑΕ046455L

Για σινιάλο προβολών, τραβήξτε το μοχλό προς το μέρος σας και μετά αφήστε τον. Η μεγάλη σκάλα θα παραμείνει ενεργοποιημένη για όσο κρατάτε το μοχλό προς το μέρος σας.

Σύστημα βοήθειας Μεγάλης σκάλας (HBA) (αν έχει τοποθετηθεί)



ΟΡΡΕ046057

Το σύστημα βοήθειας μεγάλης σκάλας (HBA) είναι ένα σύστημα που ρυθμίζει αυτόματα το εύρος του προβολέα (αλλάζει μεταξύ μεγάλης και μεσαίας σκάλας) σύμφωνα με τη φωτεινότητα των άλλων αυτοκινήτων και τις οδηγικές συνθήκες.

Συνθήκες λειτουργίας

1. Τοποθετήστε το διακόπτη φώτων στη θέση AUTO.
2. Ανάψτε τη μεγάλη σκάλα, σπρώχνοντας το μοχλό μακριά σας.

3. Η ένδειξη (HBA) () θα ανάψει.
4. Η ένδειξη μεγάλης σκάλας (HBA) θα κλείσει όταν η ταχύτητα του αυτοκινήτου θα είναι πάνω από 45χλμ/ώρα. (25mph).

- 1) Αν ο διακόπτης φώτων σπρωχτεί μακριά ενώ λειτουργεί η Έξυπνη Μεγάλη Σκάλα, η Έξυπνη Μεγάλη Σκάλα θα απενεργοποιηθεί και η μεγάλη σκάλα θα ανάβει συνεχόμενα.
- 2) Αν ο διακόπτης φώτων τραβηχτεί προς το μέρος σας, όταν η μεγάλη σκάλα είναι σβηστή, η μεγάλη σκάλα θα ανάψει, χωρίς να ακυρωθεί η Έξυπνη Μεγάλη Σκάλα. Όταν αφήσετε το διακόπτη φώτων, ο μοχλός θα κινηθεί στη μέση και η μεγάλη σκάλα θα σβήσει.
- 3) Αν ο διακόπτης φώτων τραβηχτεί προς το μέρος σας, όταν η μεγάλη σκάλα είναι αναμμένη από την Έξυπνη Μεγάλη Σκάλα, η μεσαία σκάλα θα ανάψει και η Έξυπνη Μεγάλη Σκάλα θα σβήσει.

4) Αν ο διακόπτης φώτων τοποθετηθεί στη θέση προβολών, η Έξυπνη Μεγάλη Σκάλα θα σβήσει και θα ανάψει η μεσαία σκάλα συνεχόμενα.

Όταν λειτουργεί η Έξυπνη Μεγάλη Σκάλα, η μεγάλη σκάλα αλλάζει σε μεσαία σκάλα στις παρακάτω συνθήκες.

- Όταν ανιχνευτεί ο προβολέας από ένα διερχόμενο αυτοκίνητο.
- Όταν ανιχνευτεί το πίσω φως από ένα προπορευόμενο αυτοκίνητο
- Όταν ανιχνευτεί ο προβολέας/πίσω φως από ένα ποδήλατο/μοτοσυκλέτα.
- Όταν η γύρω περιοχή είναι αρκετά φωτισμένη και δε χρειάζονται οι μεγάλες σκάλες.
- Όταν ανιχνεύονται φώτα του δρόμου ή άλλα φώτα.
- Όταν ο διακόπτης φώτων δεν είναι στη θέση AUTO.
- Όταν είναι απενεργοποιημένη η Έξυπνη Μεγάλη Σκάλα (HBA).
- Όταν η ταχύτητα του αυτοκινήτου είναι κάτω από 24 χλμ/ώρα.

Προειδοποιητικές λυχνίες και προειδοποιητικό μήνυμα

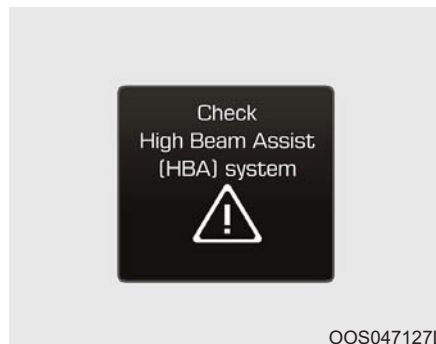

Όταν το Σύστημα Υποβοήθησης Έξυπνης Μεγάλης Σκάλας (HBA) δε λειτουργεί κανονικά, θα ανάψει για μερικά δευτερόλεπτα το προειδοποιητικό μήνυμα. Αφού εξαφανιστεί το μήνυμα, η κύρια προειδοποιητική λυχνία(⚠) θα ανάψει.

Σας συνιστούμε να ελέγξει το σύστημα ένας Εξουσιοδοτημένος Επισκευαστής HYUNDAI.



ΠΡΟΣΟΧΗ

Το σύστημα μπορεί να μη λειτουργεί κανονικά στις παρακάτω συνθήκες.

- ▶ Όταν το φως από διερχόμενο ή από προπορευόμενο όχημα είναι αχνό
- Όταν το εσωτερικό φως από το διερχόμενο ή προπορευόμενο αυτοκίνητο δεν ανιχνεύεται, εξαιτίας βλάβης στη λυχνία, ή αν είναι κρυμμένο από τη κοινή θέα κτλ.
- Όταν η λυχνία από το διερχόμενο ή προπορευόμενο αυτοκίνητο είναι καλυμμένη με σκόνη, χιόνι ή νερό.
- Όταν οι προβολείς του μπροστά αυτοκινήτου είναι σβηστοί αλλά τα φώτα ομίχλης αναμμένα.
- ▶ Όταν επηρεάζεται από μια εξωτερική κατάσταση.
- Όταν υπάρχει μια λυχνία με παρόμοιο σχήμα με τις μπροστά λυχνίες του αυτοκινήτου.

- Όταν δεν έχετε επιδιορθώσει ή αντικαταστήσει τον προβολέα σε έναν Εξουσιοδοτημένο Επισκευαστή.
- Όταν δεν έχει ρυθμιστεί σωστά η δέσμη του προβολέα.
- Όταν οδηγείτε σε ένα στενό ή ανώμαλο δρόμο.
- Όταν οδηγείτε σε κατηφόρα ή ανηφόρα.
- Όταν είναι ορατό μόνο ένα μέρος του αυτοκινήτου σε ένα σταυροδρόμι ή σε μια γωνία.
- Όταν υπάρχει φανάρι, ανακλαστικό σήμα, αναμμένο σήμα ή καθρέφτης.
- Όταν οι συνθήκες του δρόμου είναι κακές, όπως αν είναι βρεγμένος ή καλυμμένος με χιόνι.
- Όταν οι προβολείς του μπροστά αυτοκινήτου είναι σβηστοί αλλά τα φώτα ομίχλης αναμμένα.
- Όταν εμφανιστεί ξαφνικά ένα αυτοκίνητο από μια γωνία.

- Όταν το αυτοκίνητο είναι κεκλιμένο εξαιτίας ενός σκασμένου ελαστικού ή επειδή ρυμουλκείται.
- Όταν η προειδοποιητική λυχνία (LKA) (Σύστημα Υποβοήθησης Παραμονής σε Λωρίδα) ανάβει. (αν έχει τοποθετηθεί)
- ▶ Όταν η ορατότητα στο μπροστινό μέρος είναι κακή.
- Όταν η λυχνία από το διερχόμενο ή προπορευόμενο αυτοκίνητο είναι καλυμμένη με σκόνη, χιόνι ή νερό.
- Όταν η λυχνία από το διερχόμενο ή προπορευόμενο αυτοκίνητο δεν ανιχνεύεται εξαιτίας καυσαερίων, καπνού, ομίχλης, χιονιού κτλ.
- Όταν το μπροστινό παράθυρο καλύπτεται με ξένα σώματα.
- Όταν είναι δύσκολο να δείτε, εξαιτίας ομίχλης, δυνατής βροχής ή χιονιού.



ΠΡΟΕΙΔΟΠΟΙΗΣΗ

- Μην αποσυναρμολογήσετε προσωρινά μια κάμερα μπροστινής όψης για να τοποθετήσετε φιμέ τζάμι ή για την τοποθέτηση οποιωνδήποτε τύπων επιστρώσεων και αξεσουάρ. Εάν αποσυναρμολογήσετε την κάμερα και την συναρμολογήσετε ξανά, συνιστούμε να ελέγξετε το όχημά σας σε έναν Εξουσιοδοτημένο Επισκευαστή HYUNDAI για να διαπιστώσει εάν το σύστημα χρειάζεται καλιμπράρισμα.
- Όταν αντικαταστήσετε ή ξαναεγκαταστήσετε το παρμπρίζ, σας συνιστούμε να μεταφέρετε το όχημά σας σε Εξουσιοδοτημένο Επισκευαστή της HYUNDAI και να ελέγξετε το σύστημα.
- Να είστε προσεκτικοί έτσι ώστε να μην εισέρχεται νερό στη μονάδα Έξυπνης Μεγάλης Σκάλας (HBA) και μην αφαιρείτε ή προκαλείτε βλάβες σε συναφή μέρη του συστήματος (HBA).

- Μη τοποθετήσετε αντικείμενα στο ταμπλό οργάνων, που ανακλούν φως, όπως καθρέφτες, λευκό χαρτί κτλ. Το σύστημα μπορεί να δυσλειτουργήσει αν ανακλαστεί φως ηλίου.
- Ορισμένες φορές, το σύστημα Έξυπνης Μεγάλης Σκάλας (HBA) μπορεί να μη λειτουργήσει σωστά. Το σύστημα είναι μόνο για την εξυπηρέτησή σας. Είναι ευθύνη του οδηγού να οδηγεί με ασφάλεια και να ελέγχετε πάντα τις συνθήκες του δρόμου για την ασφάλεια του.
- Όταν το σύστημα δε λειτουργεί κανονικά, αλλάζτε χειροκίνητα μεταξύ μεγάλης και μεσαίας σκάλας.

Φλας και ένδειξη αλλαγής-λωρίδας

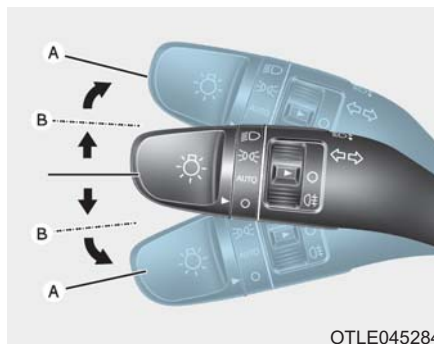

OTLE045284

Για να σηματοδοτήσετε μια στροφή, ανεβάστε το μοχλό για μια δεξιά στροφή ή κατεβάστε το μοχλό για μια αριστερή στροφή στη θέση (A). Για να σηματοδοτήσετε αλλαγή λωρίδας μετακινήστε το μοχλό λίγο και κρατήστε τον στη θέση (B). Ο μοχλός θα επιστρέψει στη θέση OFF όταν τον αφήσετε ή όταν η στροφή ολοκληρωθεί.

Αν η ένδειξη παραμένει αναμμένη και δεν αναβοσβήνει ή αν αναβοσβήνει αφύσικα, μια λάμπα των φλας μπορεί να έχει καεί και να θέλει αντικατάσταση.

Λειτουργία αλλαγής λωρίδας μιας επαφής

Για να ενεργοποιήσετε τη λειτουργία αλλαγής λωρίδας μιας επαφής των φλας, μετακινήστε ελαφρά τον μοχλό φλας και αφήστε τον. Το σήμα αλλαγής λωρίδας θα αναβοσβήσει 3, 5 ή 7 φορές.

Μπορείτε να ενεργοποιήσετε/απενεργοποιήσετε τη λειτουργία αλλαγής λωρίδας μιας επαφής ή να επιλέξετε πόσες φορές θα αναβοσβήσει (3, 5, ή 7), από τη Λειτουργία Ρυθμίσεις Χρηστών στην οθόνη LCD.

Για περισσότερες λεπτομέρειες, ανατρέξτε στην "Οθόνη LCD" σε αυτό το κεφάλαιο.

Εμπρός προβολέας ομίχλης (αν έχει τοποθετηθεί)



OPDE046066

Οι προβολείς ομίχλης χρησιμοποιούνται για να παρέχουν βελτιωμένη ορατότητα όταν η ορατότητα είναι περιορισμένη εξαιτίας ομίχλης, βροχής ή χιονιού κ.λπ. Χρησιμοποιήστε το διακόπτη δίπλα στο διακόπτη προβολέων για να ενεργοποιήσετε/απενεργοποιήσετε τα φώτα ομίχλης.

1. Ανάψτε τα φώτα στάθμευσης.
2. Μετακινήστε το διακόπτη φώτων (1) στη θέση εμπρός προβολέα ομίχλης
3. Για να απενεργοποιήσετε το μπροστά προβολέα ομίχλης, γυρίστε το διακόπτη φώτων στη θέση εμπρός προβολέων ομίχλης ξανά ή απενεργοποιήστε τα φώτα στάθμευσης.

ΣΗΜΕΙΩΣΗ

Όταν είναι σε λειτουργία, οι προβολείς ομίχλης καταναλώνουν μεγάλες ποσότητες ηλεκτρικής ισχύος του αυτοκινήτου. Χρησιμοποιείτε τους προβολείς ομίχλης μόνο όταν η ορατότητα είναι χαμηλή.

Πίσω φως ομίχλης



OPDE046064

Αυτοκίνητο με μπροστά φως ομίχλης:

Για να ανάψετε το πίσω φως ομίχλης:

Γυρίστε το διακόπτη φώτων στη θέση φώτων στάθμευσης, γυρίστε το διακόπτη φώτων (1) στη θέση εμπρός προβολείς ομίχλης και έπειτα γυρίστε τον (1) στη θέση πίσω φώτα ομίχλης.

Για να σβήσετε το πίσω φως ομίχλης:

- Απενεργοποιήστε τον διακόπτη φώτων στάθμευσης.
- Γυρίστε το διακόπτη φώτων στα πίσω φώτα ομίχλης ξανά.

- Όταν ο διακόπτης φώτων είναι στη θέση φώτων στάθμευσης, αν σβήσετε τα μπροστά φώτα ομίχλης, θα σβήσουν και τα πίσω φώτα ομίχλης.



OTLE045285

Αυτοκίνητο χωρίς μπροστά φως ομίχλης

Για να ανάψετε το πίσω φως ομίχλης: Γυρίστε το διακόπτη φώτων στη θέση προβολέων και μετά γυρίστε τον διακόπτη φώτων (1) στη θέση πίσω φώτα ομίχλης.

Για να σβήσετε πίσω φώτα ομίχλης, κάντε ένα από τα ακόλουθα:

- Σβήστε το διακόπτη προβολέων.
- Γυρίστε το διακόπτη φώτων στα πίσω φώτα ομίχλης ξανά.

Λειτουργία εξοικονόμησης μπαταρίας

να εμποδίσει την εκφόρτιση της μπαταρίας. Το σύστημα αυτόματα σβήνει τα εξωτερικά φώτα όταν ο οδηγός σβήνει τον κινητήρα και ανοίγει την πόρτα του οδηγού.

Με αυτή τη λειτουργία, τα φώτα στάθμευσης σβήνουν αυτόματα αν ο οδηγός παρκάρει στο πλάι του δρόμου τη νύχτα.

Αν είναι απαραίτητο να παραμείνουν αναμμένα τα φώτα όταν σβήσει ο κινητήρας, πραγματοποιήστε τα εξής:

- 1) Ανοίξτε τη πόρτα του οδηγού.
- 2) Σβήστε και ξανανάψτε τα φώτα στάθμευσης χρησιμοποιώντας το διακόπτη φώτων στην κολώνα του τιμονιού.

Λειτουργία καθυστέρησης προβολέων (αν έχει τοποθετηθεί)

Αν βάλετε το διακόπτη ανάφλεξης στη θέση ACC ή OFF με τους προβολείς στη θέση ON, οι προβολείς (και/ή τα φώτα στάθμευσης) παραμένουν αναμμένα για περίπου 5 λεπτά. Όμως με τον κινητήρα σβηστό, αν η πόρτα του οδηγού ανοίξει και κλείσει, οι προβολείς (και/ή τα φώτα στάθμευσης) θα σβήσουν μετά από 15 δευτερόλεπτα.

Οι προβολείς (και/ή τα φώτα στάθμευσης) μπορούν να σβήσουν, αν πιέσετε το πλήκτρο κλειδώματος στο έξυπνο κλειδί δύο φορές ή γυρίσετε το διακόπτη φώτων στη θέση OFF ή AUTO. Όμως, αν γυρίσετε το διακόπτη φώτων στη θέση AUTO, ενώ έξω είναι σκοτεινά, οι προβολείς δε θα σβήσουν

Μπορείτε να ενεργοποιήσετε ή να απενεργοποιήσετε τη λειτουργία καθυστέρησης προβολέων από τη Λειτουργία Ρυθμίσεις Χρήστη στην οθόνη LCD. **Για περισσότερες λεπτομέρειες, ανατρέξτε στην "Οθόνη LCD" σε αυτό το κεφάλαιο.**

ΣΗΜΕΙΩΣΗ

Αν ο οδηγός αποβιβαστεί από το αυτοκίνητο, από μια άλλη πόρτα (εκτός του οδηγού) η λειτουργία εξοικονόμησης μπαταρίας δε λειτουργεί και η λειτουργία καθυστέρησης προβολέων δε σβήνει αυτόματα. Ως εκ τούτου, προκαλεί την εκφόρτιση της μπαταρίας. Σε αυτή τη περίπτωση, βεβαιωθείτε, ότι, σβήσατε τη λάμπα πριν αποβιβαστείτε από το αυτοκίνητο.

Φώτα ημέρας (DRL) (αν έχουν τοποθετηθεί)

Τα φώτα ημέρας (DRL) διευκολύνουν τους άλλους να βλέπουν το εμπρός μέρος του αυτοκινήτου σας κατά τη διάρκεια της ημέρας. Τα DRL μπορούν να βοηθήσουν σε πολλές διαφορετικές συνθήκες οδήγησης και ιδιαίτερα μετά από την ανατολή και πριν τη δύση του ήλιου.

Το σύστημα DRL θα σβήσει τους προβολείς όταν:

1. Οι προβολείς ή τα εμπρός φώτα ομίχλης είναι στη θέση ON.
2. Ο διακόπτης παρκαρίσματος είναι στη θέση ON
3. Ο κινητήρας σβήσει.

Διακόπτης ρύθμισης ύψους δέσμης προβολέων (αν έχουν τοποθετηθεί)



Χειροκίνητος τύπος

Για να ρυθμίσετε τη δέσμη των προβολέων ανάλογα με τον αριθμό των επιβαινόντων και το φορτίο των αποσκευών, περιστρέψτε το διακόπτη ρύθμισης της δέσμης προβολέων

Όσο μεγαλύτερος είναι ο αριθμός στο διακόπτη, τόσο χαμηλότερη είναι η δέσμη των προβολέων. Διατηρείτε πάντοτε τη δέσμη προβολέων στη σωστή θέση, γιατί μπορεί να θαμπώσετε τους άλλους οδηγούς.

Παρακάτω υπάρχει ένας πίνακας με παραδείγματα σωστής ρύθμισης. Για συνθήκες φόρτωσης διαφορετικές από τις παρακάτω, ρυθμίστε το διακόπτη έτσι, ώστε η δέσμη να είναι στη θέση με τις πλησιέστερες συνθήκες που αναφέρονται στον πίνακα.

| Συνθήκη φόρτωσης | Θέση διακόπτη |
|---|---------------|
| Μόνο οδηγός | 0 |
| Οδηγός + Συνοδηγός | 0 |
| Πλήρες επιβατών (με οδηγό) | 1 |
| Πλήρες επιβατών (με οδηγό) + Πλήρης χώρος αποσκευών | 2 |
| Οδηγός + Πλήρης χώρος αποσκευών | 3 |

Αυτόματος τύπος

Ρυθμίζει αυτόματα το ύψος της δέσμης προβολών, ανάλογα με τον αριθμό επιβατών και το βάρος στο χώρο αποσκευών.

Επίσης ρυθμίζει αυτόματα το ύψος της δέσμης προβολών για διαφορετικές περιπτώσεις.



ΠΡΟΕΙΔΟΠΟΙΗΣΗ

Αν η λειτουργία δε λειτουργεί σωστά, σας συνιστούμε να ελέγξετε το σύστημα σε έναν Εξουσιοδοτημένο Επισκευαστή HYUNDAI. Μη προσπαθήσετε να επιθεωρήσετε ή να αντικαταστήσετε τη καλωδίωση μόνος σας.

Στατικό φως κάμψης (αν έχει τοποθετηθεί)

Ενώ οδηγείτε σε γωνία, για καλύτερη ορατότητα και ασφάλεια, είτε η αριστερή είτε η δεξιά μεριά του φωτός στατικής κάμψης θα ανάψει αυτόματα. Το φως στατικής κάμψης θα ανάψει αυτόματα όταν προκύψει οποιαδήποτε από τις ακόλουθες συνθήκες.

- Η ταχύτητα του αυτοκινήτου είναι κάτω από 10 χλμ.ώρα και η γωνία του τιμονιού είναι περίπου 80 μοίρες με τη μεσαία σκάλα ενεργοποιημένη
- Η ταχύτητα του αυτοκινήτου είναι μεταξύ 10 χλμ/ώρα (6 mph) και 90 χλμ/ώρα (56 mph) και η γωνία του τιμονιού είναι περίπου 35 μοίρες με τη μεσαία σκάλα ενεργοποιημένη.
- Όταν το αυτοκίνητο είναι με όπισθεν με μια από τις παραπάνω συνθήκες ικανοποιημένη, το φως που βρίσκεται απέναντι από τη κατεύθυνση που γυρίζει το τιμόνι, θα ανάψει.

Σύστημα καλωσορίσματος (αν έχει τοποθετηθεί)

Εσωτερική λάμπα

Όταν ο διακόπτης εσωτερικής λάμπας είναι στη θέση DOOR και όλες οι πόρτες (και του χώρου αποσκευών) είναι κλειστές και κλειδωμένες, το εσωτερικό φως θα ανάψει για 30 δευτερόλεπτα όταν συμβούν κάποια από τα παρακάτω:

- Όταν πιέσετε το κουμπί ξεκλειδώματος πόρτας στο τηλεχειριστήριο ή στο έξυπνο κλειδί
- Όταν πιέσετε το κουμπί της εξωτερικής χειρολαβής.

Αυτή τη στιγμή, αν πιέσετε το κουμπί κλειδώματος/ ξεκλειδώματος πόρτας το εσωτερικό φως θα σβήσει αμέσως.

Εσωτερικά φώτα

ΣΗΜΕΙΩΣΗ

Μη χρησιμοποιείτε τα εσωτερικά φώτα για παρατεταμένη περίοδο όταν ο κινητήρας δεν λειτουργεί. Μπορεί να προκαλέσει εκφόρτιση της μπαταρίας.

⚠ ΠΡΟΕΙΔΟΠΟΙΗΣΗ

Μην χρησιμοποιείτε τα εσωτερικά φώτα όταν οδηγείτε στο σκοτάδι. Τα εσωτερικά φώτα ενδέχεται να εμποδίζουν την ορατότητά σας και να προκαλέσουν ατύχημα.

Αυτόματη λειτουργία σβήσίματος

Τα εσωτερικά φώτα σβήνουν αυτόματα περίπου 20 λεπτά αφού σβήσει ο κινητήρας και κλείσουν οι πόρτες. Αν ανοίξει μια πόρτα, η λάμπα θα σβήσει 40 λεπτά, αφότου σβήσει ο κινητήρας. Αν οι πόρτες κλειδωθούν από το τηλεχειριστήριο ή το έξυπνο κλειδί και το αυτοκίνητο εισέλθει στην ένοπλη φάση του συστήματος συναγερμού, οι λάμπες θα σβήσουν μετά από 5 δευτερόλεπτα.

Μπροστά φώτα

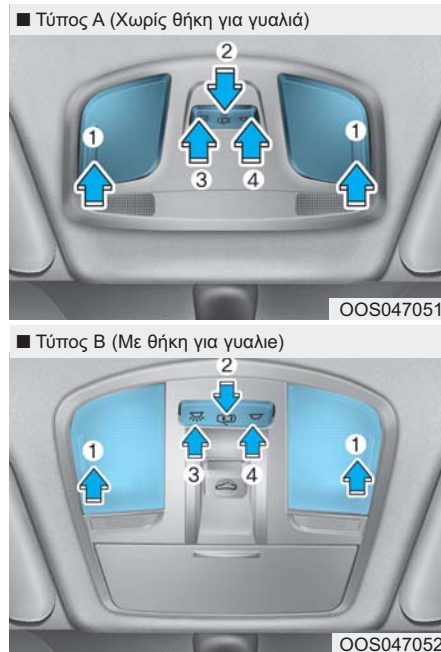

Μπροστινό φως ανάγνωσης (1)

Πατήστε το κρύσταλλο στο φως ανάγνωσης (1) για να το ενεργοποιήσετε. Πιέστε ξανά το κρύσταλλο για να το απενεργοποιήσετε.

Μπροστά φως πόρτας () (2) :

Η πλαφονιέρα για τα μπροστά/πίσω καθίσματα ανάβει αυτόματα για περίπου 30 δευτερόλεπτα, όταν ανοίγει μια πόρτα.

Η πλαφονιέρα για τα μπροστά/πίσω καθίσματα ανάβει αυτόματα για περίπου 15 δευτερόλεπτα όταν το τηλεχειριστήριο (έξυπνο κλειδί) ξεκλειδώνει τις πόρτες. Η πλαφονιέρα σβήνει, όταν πιέζετε τον διακόπτη ανάφλεξης στη θέση ON σε 15 δευτερόλεπτα. Η πλαφονιέρα παραμένει αναμμένη για 20 λεπτά, όταν μια πόρτα ανοίγει με το διακόπτη ανάφλεξης είτε στη θέση ACC ή OFF.

Μπροστά φως ανάγνωσης

-  (3) :

Πιέστε το πλήκτρο για να ανάψετε το φως ανάγνωσης για τα μπροστινά/τα πίσω καθίσματα.

-  (4) :

Πιέστε το πλήκτρο για να σβήσετε το φως ανάγνωσης για τα μπροστινά/τα πίσω καθίσματα.

Πίσω φώτα

■ Τύπος Α



■ Τύπος Β

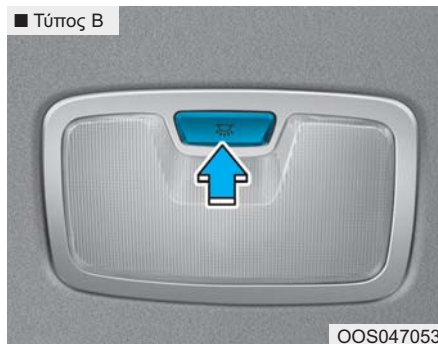

Διακόπτης πίσω πλαφονιέρας:

Πιέστε αυτό το κουμπί για να ενεργοποιήσετε/απενεργοποιήσετε την πλαφονιέρα.

3-94

ΣΗΜΕΙΩΣΗ

Μην αφήνετε τους διακόπτες των φώτων αναμένους για παρατεταμένη χρονική περίοδο όταν ο κινητήρας είναι σβηστός.

Φως χώρου αποσκευών



Το φως χώρου αποσκευών ανάβει όταν η πόρτα χώρου αποσκευών ανοίγει.

ΣΗΜΕΙΩΣΗ

Το φως χώρου αποσκευών είναι αναμμένο όσο είναι ανοιχτή η πόρτα χώρου αποσκευών. Για να αποφύγετε περιττή απώλεια του συστήματος ενέργειας, κλείστε την πόρτα χώρου αποσκευών με ασφάλεια, αφού χρησιμοποιήσετε το χώρο αποσκευών.

**Φως σκιαδίου
(αν έχει τοποθετηθεί)**



Πιέστε το διακόπτη για να ανάψετε ή να σβήσετε το φως.

- ☀ : Το φως ανάβει αν πατηθεί αυτό το πλήκτρο
- : Το φως σβήνει αν πατηθεί αυτό το πλήκτρο.

ΣΗΜΕΙΩΣΗ

Όταν δεν χρησιμοποιείτε το φως σκιαδίου πρέπει να έχετε πάντα το διακόπτη στη θέση off. Αν το σκιαδίο είναι κλειστό χωρίς να έχει σβήσει το φως, μπορεί να αποφορτιστεί η μπαταρία ή να πάθει ζημιά το σκιαδίο.

ΥΑΛΟΚΑΘΑΡΙΣΤΗΡΕΣ ΚΑΙ ΠΛΥΣΤΙΚΗ ΣΥΣΚΕΥΗ

■ Μπροστά υαλοκαθαριστήρες/πλυστική

• Τύπος A

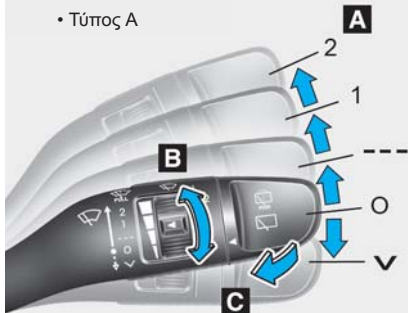

• Τύπος B

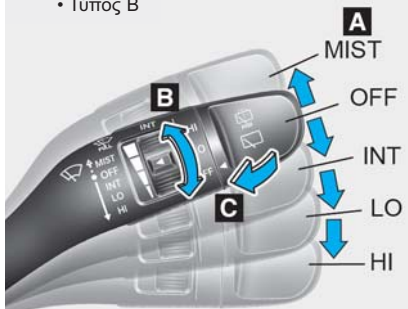

■ Πίσω υαλοκαθαριστήρες/πλυστική

• Τύπος A

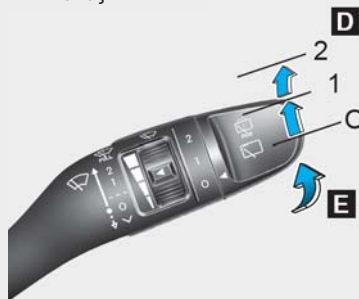

• Τύπος B

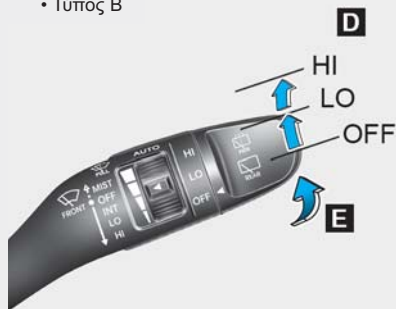

OTLE045159/OTLE045161/OTLE045507/OTLE045508

A : Έλεγχος ταχύτητας Υαλοκαθαριστήρα (μπροστά)

- √ / MIST – Μονό σκούπισμα
- 0 / OFF – Off
- --- / INT – Διακοπόμενο σκούπισμα
- AUTO* – Αυτόματος έλεγχος υαλοκαθαριστήρα

- 1 / LO– Χαμηλή ταχύτητα
- 2 / HI – Υψηλή ταχύτητα

B : Ρύθμιση χρόνου διακοπόμενου σκούπισματος

Γ : Πλύση με σύντομα σκουπίσματα (μπροστά)

Δ : Έλεγχος πίσω υαλοκαθαριστήρα*

- 2 / HI – Υψηλή ταχύτητα υαλοκαθαριστήρα
- 1 / LO – Χαμηλή ταχύτητα υαλοκαθαριστήρα
- 0 / OFF – Off

Ε : Πλύση με σύντομα σκουπίσματα (πίσω)

* : αν έχει τοποθετηθεί

Υαλοκαθαριστήρες

Λειτουργούν ως εξής όταν ο διακόπτης ανάφλεξης είναι στη θέση ON.

✓/MIST : Για ένα μονό κύκλο σάρωσης, πιέστε το μοχλό προς τα κάτω (✓) ή προς τα πάνω (MIST) και αφήστε τον. Οι υαλοκαθαριστήρες θα λειτουργήσουν συνεχόμενα με το μοχλό σε αυτή τη θέση.

O/OFF : Δε λειτουργούν

---/INT : Λειτουργούν διακεκομμένα με ίδια διαστήματα σάρωσης. Χρησιμοποιήστε αυτή τη λειτουργία σε ελαφριά βροχή ή ομίχλη. Για εναλλαγή ταχυτήτων, γυρίστε το χειριστήριο ρύθμισης της ταχύτητας

1/LO : Κανονική ταχύτητα

2/HI : Γρήγορη ταχύτητα

i Πληροφορία

Αν υπάρχουν έντονες συγκεντρώσεις χιονιού ή πάγου στο παρμπρίζ, ξεπαγώστε το για περίπου 10 λεπτά ή μέχρι το χιόνι και/ή ο πάγος απομακρυνθούν πριν χρησιμοποιήσετε τους υαλοκαθαριστήρες για να εξασφαλίσετε τη σωστή λειτουργία. Αν δεν αφαι-

ρέσετε το χιόνι και/ή τον πάγο πριν χρησιμοποιήσετε τον υαλοκαθαριστήρα και τη πλαστική, μπορεί να καταστραφεί ο υαλοκαθαριστήρας και το σύστημα πλαστικής.

Αυτόματος έλεγχος (αν έχει τοποθετηθεί)

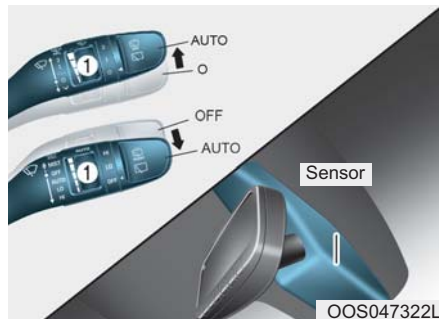

Ο αισθητήρας βροχής στο επάνω άκρο του κρυστάλλου παρμπρίζ ανιχνεύει την ποσότητα της βροχόπτωσης και ελέγχει τον κύκλο σάρωσης για το κατάλληλο διάστημα. Όσο περισσότερη είναι η βροχή, τόσο πιο γρήγορα λειτουργούν οι υαλοκαθαριστήρες. Όταν η βροχή σταματά, σταματούν και οι υαλοκαθαριστήρες. Για να μεταβάλλετε τη ρύθμιση ταχύτητας, περιστρέψτε το κουμπί ελέγχου ταχύτητας (1). Αν ο διακόπτης υαλοκαθαριστήρων είναι στη θέση AUTO, όταν ο διακόπτης ανάφλεξης

γυρίσει στη θέση ON, οι υαλο-καθαριστήρες θα λειτουργήσουν μία φορά ως αυτοέλεγχος του συστήματος. Γυρίστε το διακόπτη στη θέση OFF όταν δεν χρησιμοποιούνται οι υαλοκαθαριστήρες.

! ΠΡΟΕΙΔΟΠΟΙΗΣΗ

Για να αποφύγετε τραυματισμό από τους υαλοκαθαριστήρες, όταν ο κινητήρας είναι αναμμένος και ο διακόπτης υαλοκαθαριστήρων είναι στη θέση AUTO:

- Μην αγγίζετε το επάνω άκρο του κρυστάλλου του παρμπρίζ στον αισθητήρα βροχής
- Μη σαρώνετε το επάνω άκρο του κρυστάλλου του παρμπρίζ με ένα νοτισμένο ή υγρό πανί.
- Μην πιέζετε πάνω στο κρύσταλλο του παρμπρίζ.

ΣΗΜΕΙΩΣΗ

- Όταν πλένετε το αυτοκίνητο, γυρίστε το διακόπτη υαλοκαθαριστήρων στο OFF για να σταματήσετε τη λειτουργία αυτόματης σάρωσης. Οι υαλοκαθαριστήρες μπορεί να λειτουργήσουν και να υποστούν ζημιά αν ο διακόπτης είναι στη θέση AUTO ενώ πλένετε το αυτοκίνητο.

- Μην αφαιρείτε το κάλυμμα του αισθητήρα που βρίσκεται στο επάνω άκρο του κρυστάλλου του παρμπρίζ στην πλευρά του συνοδηγού. Μπορεί να προκληθούν ζημιές σε εξαρτήματα του συστήματος οι οποίες μπορεί να μην καλύπτονται από την εγγύηση.

Πλυστική παρμπρίζ

■ Τύπος A



OTLE045163

■ Τύπος B

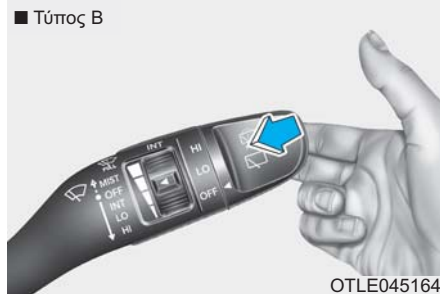

OTLE045164

Στη θέση 0, τραβήξτε το μοχλό μαλακά προς το μέρος σας για να ψεκάσετε με υγρό πλυστικής το παρμπρίζ και για να λειτουργήσουν οι υαλοκαθαριστήρες 1-3 φορές. Ο ψεκασμός και η λειτουργία σάρωσης θα συνεχίσει μέχρι να αφήσετε το μοχλό. Αν δεν λειτουργεί η πλυστική, μπορεί να χρειάζεται να προσθέσετε υγρό πλυστικής στο δοχείο υγρού πλυστικής.

Εάν είναι εφοδιασμένο με πλυστικό προβολών, το υγρό πλύσης θα ψεκάσει στον προβολέα ταυτόχρονα με το πλυστικό παρμπρίζ όταν:

1. Ο διακόπτης ανάφλεξης είναι στη θέση ON.
2. Ο διακόπτης φωτισμού βρίσκεται στη θέση του προβολέα.

⚠ ΠΡΟΕΙΔΟΠΟΙΗΣΗ

Όταν η εξωτερική θερμοκρασία είναι κάτω από το μηδέν, ΠΑΝΤΑ να θερμαίνετε το παρμπρίζ με τον αποψύκτη για να αποτρέψετε το υγρό πλυστικής να παγώσει και να παρεμποδίσει την όραση σας, με αποτέλεσμα ένα ατύχημα και σοβαρό τραυματισμό ή θάνατο.

⚠ ΠΡΟΣΟΧΗ

- Για να αποφύγετε πιθανή ζημιά στην αντλία του υγρού πλύσης, μη λειτουργείτε τη πλυστική όταν το δοχείο υγρού πλύσης είναι άδειο.
- Για να αποφύγετε πιθανή ζημιά στους υαλοκαθαριστήρες ή το παρμπρίζ, μη λειτουργείτε τους υαλοκαθαριστήρες όταν το παρμπρίζ είναι στεγνό.
- Για να αποφύγετε ζημιά στους βραχίονες των υαλοκαθαριστήρων και άλλα εξαρτήματα, μην επιχειρήσετε να μετακινήσετε τους υαλοκαθαριστήρες χειροκίνητα.
- Για να αποφύγετε πιθανή ζημιά, χρησιμοποιήστε αντιψυκτικά υγρά πλυστικής στη χειμερινή περίοδο ή με κρύο καιρό.

Διακόπτης πίσω υαλοκαθαριστήρα και και πλυστικής συσκευής (αν έχει τοποθετηθεί)

■ Τύπος Α

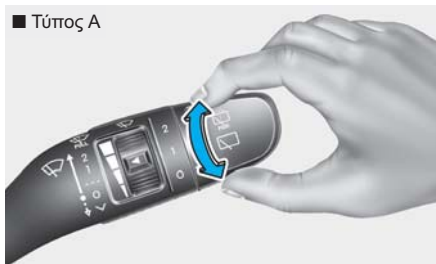

OTLE045167

■ Τύπος Β

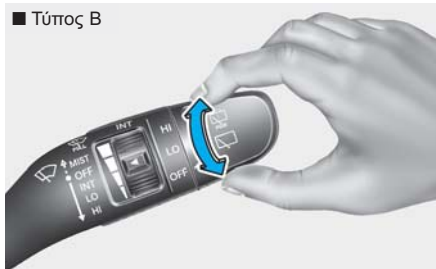

OTLE045165

Ο διακόπτης του πίσω υαλοκαθαρι-

στήρα και πλυστικής βρίσκεται στο άκρο του μοχλού υαλοκαθαριστήρα και πλυστικής.

Περιστρέψτε το διακόπτη στην επιθυμητή θέση για να λειτουργήσει ο πίσω υαλοκαθαριστήρας και η πλυστική.

2 / HI – Υψηλή Ταχύτητα
1 / LO – Χαμηλή Ταχύτητα
0 / OFF – Εκτός λειτουργίας

■ Τύπος Α



OTLE045168



OTLE045166

Σπρώξτε το μοχλό μακριά σας για να ψεκάσετε με υγρό πλυστικής το πίσω παρμπρίζ και για να λειτουργήσουν οι υαλοκαθαριστήρες 1~3 κύκλους. Η λειτουργία ψεκασμού και υαλοκαθαριστήρα θα συνεχίσει ώσπου να αφήσετε το μοχλό. (αν έχει τοποθετηθεί

Αυτόματος πίσω υαλοκαθαριστήρας (αν έχει τοποθετηθεί)

Ο πίσω υαλοκαθαριστήρας θα λειτουργήσει ενώ το αυτοκίνητο είναι με όπισθεν με τον μπροστά υαλοκαθαριστήρα σε λειτουργία, αν επιλέξετε την λειτουργία στην οθόνη LCD. Επιλέξτε 'Ρυθμίσεις Χρήστη → Convenience → Auto Rear Wiper (reverse)'.

ΣΥΣΤΗΜΑ ΥΠΟΒΟΗΘΗΣΗΣ ΟΔΗΓΟΥ

Κάμερα οπισθοπορείας (αν έχει τοποθετηθεί)

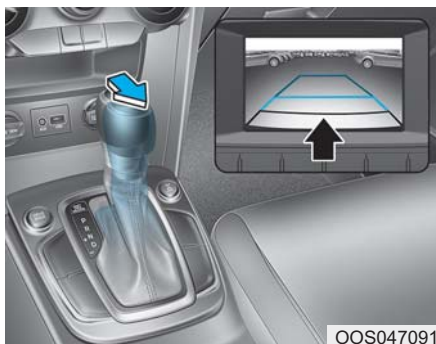

Η Κάμερα Οπισθοπορείας θα ενεργοποιηθεί όταν ο διακόπτης ανά-

φλεξης είναι στη θέση ON και ο μοχλός ταχυτήτων στη θέση R. Αυτό είναι ένα βοηθητικό σύστημα που δείχνει πίσω από το αυτοκίνητο μέσω του καθρέφτη ή της οθόνης πλοήγησης ενώ κάνετε προς τα πίσω.

⚠ ΠΡΟΕΙΔΟΠΟΙΗΣΗ

Η οθόνη της κάμερας οπισθοπορείας δεν είναι μια συσκευή ασφαλείας. Χρησιμοποιεί μόνο για να βοηθήσει τον οδηγό να αναγνωρίσει αντικείμενα ακριβώς πίσω από το μέσο του αυτοκινήτου. Η κάμερα ΔΕΝ καλύπτει όλη την περιοχή πίσω από το αυτοκίνητο.

⚠ ΠΡΟΕΙΔΟΠΟΙΗΣΗ

- Ποτέ μη βασίζεστε αποκλειστικά στην κάμερα οπισθοπορείας όταν κάνετε όπισθεν.
- ΠΑΝΤΑ να κοιτάτε γύρω από το αυτοκίνητο για να βεβαιωθείτε ότι δεν υπάρχουν αντικείμενα ή εμπόδια, πριν κινήσετε το αυτοκίνητο προς οποιαδήποτε κατεύθυνση για να αποφύγετε μια σύγκρουση.

- Να δίνετε πάντα ιδιαίτερη προσοχή, όταν οδηγείτε κοντά σε αντικείμενα, ιδιαίτερα πεζούς και ειδικά παιδιά.

ΣΗΜΕΙΩΣΗ

- Μη ψεκάσετε την κάμερα ή τη γύρω περιοχή απευθείας με πλυστική υψηλής πίεσης. Η δόνηση που εφαρμόζεται από την υψηλή πίεση του νερού, μπορεί να κάνει τη συσκευή να μη λειτουργεί σωστά.
- Μη χρησιμοποιήσετε ένα καθαριστικό που περιέχει όξινα ή αλκαλικά απορρυπαντικά όταν καθαρίζετε τους φακούς. Να χρησιμοποιείτε μόνο ήπιο σαπούνι ή ουδέτερο απορρυπαντικό και ξεπλένετε καλά με νερό.

i Πληροφορία

Πρέπει πάντα να διατηρείτε το φακό της κάμερας καθαρό. Αν ο φακός της κάμερας είναι καλυμμένος με βρωμιά, νερό ή χιόνι, μπορεί η κάμερα να μη λειτουργεί κανονικά.

Πίσω σύστημα υποβοήθησης παρκαρίσματος (αν έχει τοποθετηθεί)

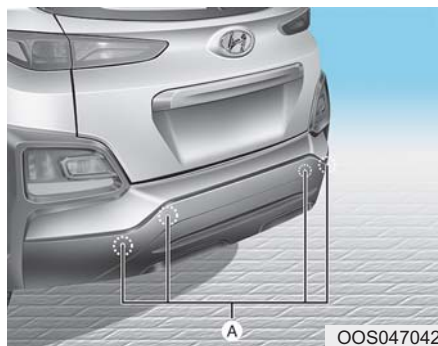

[A] : Αισθητήρας

Το Πίσω Σύστημα Υποβοήθησης Παρκαρίσματος βοηθά τον οδηγό κατά την οπισθοπορεία του αυτοκινήτου με ηχητική ειδοποίηση, αν ανιχνεύεται οποιοδήποτε αντικείμενο σε μια απόσταση 120 εκ. (50 ίντσες) πίσω από το αυτοκίνητο.

Αυτο το σύστημα είναι συμπληρωματικό και εντοπίζει αντικείμενα μέσα στο εύρος και τη τοποθεσία των αισθητήρων και δε μπορεί να εντοπίσει αντικείμενα σε περιοχές

που δεν έχουν εγκατασταθεί αισθητήρες.

⚠ ΠΡΟΕΙΔΟΠΟΙΗΣΗ



- **ΠΑΝΤΑ να κοιτάτε γύρω από το αυτοκίνητο για να βεβαιωθείτε ότι δεν υπάρχουν αντικείμενα ή εμπόδια, πριν κινήσετε το αυτοκίνητο προς οποιαδήποτε κατεύθυνση για να αποφύγετε μια σύγκρουση.**
- **Να δίνετε πάντα ιδιαίτερη προσοχή, όταν οδηγείτε κοντά σε αντικείμενα, ιδιαίτερα πεζούς και παιδιά.**
- **Να γνωρίζετε ότι ορισμένα αντικείμενα μπορεί να μην ανιχνευτούν από τους αισθητήρες, εξαιτίας της απόστασης των αντικειμένων, το μέγεθος ή το υλικό, όλα αυτά μπορεί να περιορίζουν την αποτελεσματικότητα του αισθητήρα.**

Λειτουργία του πίσω συστήματος υποβοήθησης παρκαρίσματος

Συνθήκες λειτουργίας

- Το σύστημα θα ενεργοποιηθεί κατά την οπισθοπορεία με το διακόπτη ανάφλεξης στη θέση ON. Αν η ταχύτητα του αυτοκινήτου ξεπεράσει τα 5 km/h (3 mph), το σύστημα μπορεί να μην ανιχνεύσει αντικείμενα.
- Αν η ταχύτητα του αυτοκινήτου ξεπεράσει τα 10 km/h (6 mph), το σύστημα δε θα σας προειδοποιήσει, αν και ανιχνεύονται αντικείμενα.
- Όταν ανιχνεύονται ταυτόχρονα δύο ή περισσότερα αντικείμενα αναγνωρίζεται πρώτα το πλησιέστερο.

Τύποι προειδοποιητικού ήχου και ένδειξης

| Τύποι προειδοποιητικού ήχου | Ένδειξη |
|---|---|
| Όταν ένα αντικείμενο είναι 120 cm με 60 cm (47 in. to 24 in.) από τον πίσω προφυλακτήρα : Ο βομβητής ηχεί διακοπτόμενα. |  |
| Όταν ένα αντικείμενο είναι 60 cm με 30 cm (24 in. to 12 in.) από τον πίσω προφυλακτήρα : Ο βομβητής ηχεί πιο συχνά |  |
| Όταν ένα αντικείμενο είναι μεταξύ 30 cm (12 in.) από τον πίσω προφυλακτήρα : Ο βομβητής ηχεί συνεχόμενα. |  |

ΣΗΜΕΙΩΣΗ

- Η ένδειξη ενδέχεται να διαφέρει από την εικόνα ανάλογα με τα αντικείμενα ή την κατάσταση των αισθητήρων. Αν η ένδειξη αναβοσβήνει σας συνιστούμε να ελέγξετε το αυτοκίνητο σας σε έναν Εξουσιοδοτημένο Επισκευαστή HYUNDAI.
- Αν η ηχητική ειδοποίηση δεν ηχεί ή αν ο βομβητής ηχεί διακοπτόμενα όταν βάζετε τον επιλογέα στη θέση R (Όπισθεν), αυτό μπορεί να υποδεικνύει μια βλάβη στο Σύστημα Υποβοήθησης Παρκαρίσματος. Αν προκύψει αυτό, σας συνιστούμε να ελέγξετε το αυτοκίνητο σας σε έναν Εξουσιοδοτημένο Επισκευαστή HYUNDAI το συντομότερο δυνατόν.

Για απενεργοποίηση του Πίσω Συστήματος Υποβοήθησης Παρκαρίσματος (αν έχει τοποθετηθεί)



Πιέστε το πλήκτρο για να απενεργοποιήσετε το Πίσω Σύστημα Υποβοήθησης Παρκαρίσματος. Η ενδεικτική λυχνία στο πλήκτρο θα ενεργοποιηθεί.

Συνθήκες μη λειτουργίας του πίσω συστήματος υποβοήθησης παρκαρίσματος

Το πίσω σύστημα υποβοήθησης παρκαρίσματος μπορεί να μη λειτουργεί σωστά, όταν:

- Παγώσει η υγρασία στον αισθητήρα.
- Ο αισθητήρας καλύπτεται με ξένα σώματα, όπως χιόνι ή νερό ή έχει μπλοκαριστεί το κάλυμμα του αισθητήρα.

Υπάρχει περίπτωση δυσλειτουργίας του Πίσω Συστήματος υποβοήθησης Παρκαρίσματος όταν:

- Οδηγείτε σε δρόμο με ανώμαλη επιφάνεια, όπως μη στρωμένοι δρόμοι, χαλίκια, σαμαράκια και κλίσεις.
- Όταν αντικείμενα που παράγουν έντονο θόρυβο, όπως κόννες αυτοκινήτων, δυνατοί κινητήρες μοτοσυκλετών ή αερόφρενα φορτηγών βρίσκονται εντός του εύρους των αισθητήρων.
- Υπάρχει έντονη βροχή ή ψεκασμός νερού.
- Βρίσκονται ασύρματοι πομποί ή κινητά τηλέφωνα εντός του εύρους των αισθητήρων.
- Ο αισθητήρας είναι καλυμμένος από χιόνι.
- Αν έχει εγκατασταθεί, οποιοσδήποτε μη εργοστασιακός εξοπλισμός ή αξεσουάρ, ή αν έχει τροποποιηθεί το ύψος του προφυλακτήρα του αυτοκινήτου ή η εγκατάσταση του αισθητήρα.

Το εύρος ανίχνευσης μπορεί να μειωθεί, όταν:

- Η εξωτερική θερμοκρασία αέρα είναι εξαιρετικά υψηλή ή χαμηλή
- Μη ανιχνεύσιμα αντικείμενα μικρότερα από 1 μέτρο (40 ίντσες) σε ύψος και στενότερα από 14 εκ. (6 ίντσες) σε διάμετρο

Τα παρακάτω αντικείμενα μπορεί να μην αναγνωριστούν από τον αισθητήρα:

- Αιχμηρά ή λεπτά αντικείμενα όπως σχοινιά αλυσίδες, μικρά κολωνάκια.
- Αντικείμενα που έχουν την τάση να απορροφούν τη συχνότητα των αισθητήρων, όπως ρούχα, σπογγώδη υλικά ή χιόνι.



ΠΡΟΕΙΔΟΠΟΙΗΣΗ

Η εγγύηση του αυτοκινητός σας δεν καλύπτει τυχόν ατυχήματα ή ζημιά στο αυτοκίνητο ή τραυματισμούς στους επιβαίνοντες που σχετίζονται με το Πίσω Σύστημα Υποβοήθησης Παρκαρίσματος. Πρέπει πάντα να οδηγείτε με ασφάλεια και προσοχή.

Προφυλάξεις Πίσω Συστήματος Υποβοήθησης Παρκαρίσματος

- Το Πίσω Σύστημα Υποβοήθησης Παρκαρίσματος μπορεί να μην ηχεί με συνέπεια, ανάλογα με την ταχύτητα και τα σχήματα των αντικειμένων που εντοπίζει
- Το Πίσω σύστημα υποβοήθησης παρκαρίσματος μπορεί να δυσλειτουργεί, αν μετατρέψετε ή πάθει ζημιά στο ύψος ή την εγκατάσταση του αισθητήρα στον προφυλακτήρα του αυτοκινήτου. Οποιοσδήποτε μη εργοστασιακός εξοπλισμός ή αξεσουάρ μπορεί να παρέμβει στη απόδοσή του αισθητήρα.
- Ο αισθητήρας μπορεί να μην αναγνωρίζει αντικείμενα σε απόσταση μικρότερη από 30 εκ. (12ίντσες) από τον αισθητήρα ή μπορεί να ανιχνεύσει λανθασμένη απόσταση. Να είστε προσεκτικοί.
- Όταν ο αισθητήρας είναι παγωμένος ή λεκιασμένος με χιόνι, βρωμιά ή νερό, μπορεί να μη λειτουργεί, ώσπου να αφαιρέσετε τους λεκέδες με ένα απαλό πανί.

- Μην πιέζετε, γδέρνετε ή χτυπάτε τον αισθητήρα με οποιαδήποτε σκληρά αντικείμενα που θα μπορούσαν να βλάψουν την επιφάνεια του. Μπορεί να προκληθεί ζημιά στον αισθητήρα.
- Μη ψεκάσετε την κάμερα ή τη γύρω περιοχή απευθείας με πλυστική υψηλής πίεσης. Η δόνηση που εφαρμόζεται από την υψηλή πίεση του νερού, μπορεί να κάνει τη συσκευή να μη λειτουργεί σωστά.

Σύστημα υποβοήθησης παρακάριατος (αν έχει τοποθετηθεί)

■ Μπροστά αισθητήρας



■ Πίσω αισθητήρας



[A] : Πίσω αισθητήρας, [B] : Πίσω αισθητήρας

Το Σύστημα Υποβοήθησης Παρκάριατος βοηθά τον οδηγό κατά την κίνηση του αυτοκινήτου με ηχητική ειδοποίηση, αν ανιχνεύεται οποιοδήποτε αντικείμενο σε απόσταση 100 εκ. (39 ίντσες) μπροστά και 120 εκ.(47 ίντσες) πίσω από το αυτοκίνητο.

Αυτο το σύστημα είναι συμπληρωματικό και εντοπίζει αντικείμενα μέσα στο εύρος και τη τοποθεσία των αισθητήρων και δε μπορεί να εντοπίσει αντικείμενα σε περιοχές που δεν έχουν εγκατασταθεί αισθητήρες.



ΠΡΟΕΙΔΟΠΟΙΗΣΗ

- **ΠΑΝΤΑ** να κοιτάτε γύρω από το αυτοκίνητο για να βεβαιωθείτε ότι δεν υπάρχουν αντικείμενα ή εμπόδια, πριν κινήσετε το αυτοκίνητο προς οποιαδήποτε κατεύθυνση για να αποφύγετε μια σύγκρουση.
- Να δίνετε πάντα ιδιαίτερη προσοχή, όταν οδηγείτε κοντά σε αντικείμενα, ιδιαίτερα πεζούς και παιδιά.
- Να γνωρίζετε ότι ορισμένα αντικείμενα μπορεί να μην

ανιχνευτούν από τους αισθητήρες, εξαιτίας της απόστασης των αντικειμένων, το μέγεθος ή το υλικό, όλα αυτά μπορεί να περιορίζουν την αποτελεσματικότητα του αισθητήρα.

Λειτουργία Συστήματος Υποβοήθησης Παρκάριατος



Συνθήκες λειτουργίας

- Το σύστημα θα ενεργοποιηθεί, όταν πιάσετε το πλήκτρο Συστήματος Υποβοήθησης Παρκάριατος με τον κινητήρα σε λειτουργία.

- Το πλήκτρο Συστήματος Υποβοήθησης Παρκαρίσματος ενεργοποιείται αυτόματα και ενεργοποιεί το Σύστημα Υποβοήθησης Παρκαρίσματος όταν μετακινήσετε τον επιλογέα στη θέση R (Όπισθεν). Όμως, αν η ταχύτητα του αυτοκινήτου ξεπεράσει τα 10 km/h (6mph), το σύστημα δε θα σας προειδοποιήσει, αν και ανιχνεύονται αντικείμενα και αν το αυτοκίνητο ξεπεράσει τα 20 km/h (12mph), το σύστημα θα απενεργοποιηθεί αυτόματα. Για να ενεργοποιήσετε το σύστημα πιέστε το πλήκτρο Συστήματος Υποβοήθησης Παρκαρίσματος.
- Όταν ανιχνεύονται ταυτόχρονα δύο ή περισσότερα αντικείμενα αναγνωρίζετε πρώτα το πλησιέστερο.

Τύποι προειδοποιητικού ήχου και ένδειξης

cm (in)

| Απόσταση από αντικείμενο | | Προειδοποιητική ένδειξη | | Προειδοποιητικός ήχος |
|--------------------------|---------|---|---|------------------------------|
| | | Οδήγηση προς τα μπροστά | Οδήγηση προς τα πίσω | |
| 61 ~ 100 (24 ~39) | Μπροστά |  | - | Ο βομβητής ηχεί διακοπτόμενα |
| 61 ~ 120 (24 ~47) | Πίσω | - |  | Ο βομβητής ηχεί διακοπτόμενα |
| 31 ~ 60 (12 ~24) | Μπροστά |  |  | Ο βομβητής ηχεί συχνά |
| | Πίσω | - | | Ο βομβητής ηχεί συχνά |
| 30 (12) | Μπροστά |  |  | Ο βομβητής ηχεί συνεχόμενα |
| | Πίσω | - | | Ο βομβητής ηχεί συνεχόμενα |

ΣΗΜΕΙΩΣΗ

- Η ένδειξη μπορεί να διαφέρει από την εικόνα ως αντικείμενο ή κατάσταση αισθητήρα. Αν η ένδειξη αναβοσβήνει σας συνιστούμε να ελέγξετε το αυτοκίνητο σας σε έναν Εξουσιοδοτημένο Επισκευαστή HYUNDAI.
- Αν η ηχητική ειδοποίηση δεν ηχεί ή αν ο βομβητής ηχεί διακοπτόμενα όταν βάζετε τον επιλογέα στη θέση R (Όπισθεν), αυτό μπορεί να υποδεικνύει μια βλάβη στο Σύστημα Υποβοήθησης Παρκαρίσματος. Αν προκύψει αυτό, σας συνιστούμε να ελέγξετε το αυτοκίνητο σας σε έναν Εξουσιοδοτημένο Επισκευαστή HYUNDAI το συντομότερο δυνατόν.

Συνθήκες μη λειτουργίας του Συστήματος Υποβοήθησης Παρκαρίσματος

Το σύστημα υποβοήθησης παρκαρίσματος μπορεί να μη λειτουργεί σωστά, όταν:

- Παγώσει η υγρασία στον αισθητήρα.
- Ο αισθητήρας καλύπτεται με ξένα σώματα, όπως χιόνι ή νερό ή έχει μπλοκαριστεί το κάλυμμα του.

Υπάρχει περίπτωση βλάβης του Συστήματος υποβοήθησης Παρκαρίσματος όταν:

- Οδηγείτε σε δρόμο με ανώμαλη επιφάνεια, όπως μη στρωμένοι δρόμοι, χαλίκια, σαμαράκια και κλίσεις.
- Όταν αντικείμενα που παράγουν έντονο θόρυβο, όπως κόρνες αυτοκινήτων, δυνατοί κινητήρες μοτοσυκλετών ή αερόφρενα φορτηγών βρίσκονται εντός του εύρους των αισθητήρων.
- Υπάρχει έντονη βροχή ή ψεκασμός νερού.
- Βρίσκονται ασύρματοι πομποί ή κινητά τηλέφωνα εντός του εύρους των αισθητήρων.
- Ο αισθητήρας είναι καλυμμένος από χιόνι.

- Αν έχει εγκατασταθεί, οποιοσδήποτε μη εργοστασιακός εξοπλισμός ή αξεσουάρ, ή έχει τροποποιηθεί το ύψος του προφυλακτήρα του αυτοκινήτου ή η εγκατάσταση του αισθητήρα.

Το εύρος ανίχνευσης μπορεί να μειωθεί, όταν:

- Η εξωτερική θερμοκρασία αέρα είναι εξαιρετικά υψηλή ή χαμηλή.
- Μη ανιχνεύσιμα αντικείμενα μικρότερα από 1 μέτρο σε ύψος και στενότερα από 14 εκ. σε διάμετρο.

Τα παρακάτω αντικείμενα ίσως δεν αναγνωριστούν από τον αισθητήρα:

- Αιχμηρά ή λεπτά αντικείμενα όπως σχοινιά αλυσίδες, μικρά κολωνάκια.
- Αντικείμενα που έχουν την τάση να απορροφούν τη συχνότητα αισθητήρων, όπως ρούχα, σπιογγώδη υλικά ή χιόνι.



ΠΡΟΕΙΔΟΠΟΙΗΣΗ

Η εγγύηση του αυτοκινήτου δεν καλύπτει τυχόν ατυχήματα ή ζημιές ή τραυματισμούς στους επιβαίνοντες που σχετίζονται με το Σύστημα Υποβοήθησης Παρκαρίσματος. Πρέπει πάντα να οδηγείτε με ασφάλεια και προσοχή.

Προφυλάξεις Συστήματος Υποβοήθησης Παρκαρίσματος

- Το Σύστημα μπορεί να μην ηχεί με συνέπεια, ανάλογα με την ταχύτητα και τα σχήματα των αντικειμένων που εντοπίζει.
- Το Σύστημα μπορεί να δυσλειτουργεί, αν το ύψος του προφυλακτήρα του οχήματος ή η εγκατάσταση του αισθητήρα έχει τροποποιηθεί ή έχει πάθει βλάβη. Οποιοσδήποτε μη εργοστασιακός εξοπλισμός ή αξεσουάρ μπορεί να παρέμβει στη απόδοση του αισθητήρα.
- Ο αισθητήρας μπορεί να μην αναγνωρίζει αντικείμενα σε απόσταση μικρότερη από 30 εκ. (11 ιντ.) από τον αισθητήρα ή μπορεί να ανιχνεύσει λανθασμένη απόσταση.
- Όταν ο αισθητήρας είναι παγωμένος ή λεκιασμένος με χιόνι, βρωμιά ή νερό, μπορεί να μη λειτουργεί, ώσπου να αφαιρέσετε τους λεκέδες με ένα απαλό πανί.
- Μην πιέζετε, γδέρνετε ή χτυπάτε τον αισθητήρα. Μπορεί να προκληθεί ζημιά στον αισθητήρα.
- Μη ψεκάσετε την κάμερα ή τη γύρω περιοχή απευθείας με πλυστική υψηλής πίεσης. Η δόνηση που εφαρμόζεται από την υψηλή πίεση του νερού, μπορεί να κάνει τη συσκευή να μη λειτουργεί σωστά.

ΞΕΠΑΓΩΜΑ

ΣΗΜΕΙΩΣΗ

Για να αποφύγετε ζημιά στους αγωγούς που είναι ενσωματωμένοι στην εσωτερική επιφάνεια του πίσω παρμπρίζ, μη χρησιμοποιείτε ποτέ αιχμηρά όργανα ή καθαριστικά παραθύρων που περιέχουν διαβρωτικά για να καθαρίσετε το παράθυρο.

i Πληροφορία

Αν θέλετε να ξεπαγώσετε και να ξεθαμπώσετε το εμπρός παρμπρίζ, ανατρέξτε στο **Ξεπάγωμα και ξεθάμπωμα Παρμπρίζ** σε αυτό το κεφάλαιο.

Ξεπάγωμα πίσω παρμπρίζ

■ Χειροκίνητο σύστημα ελέγχου κλιματισμού

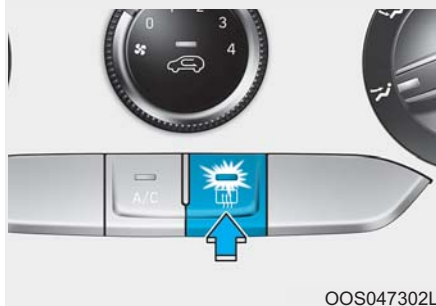

Το ξεπάγωμα θερμαίνει το παράθυρο για να απομακρυνθούν ο παγετός, το θάμπωμα και ο λεπτός πάγος από το εσωτερικό και εξωτερικό του πίσω παρμπρίζ, ενώ λειτουργεί ο κινητήρας.

- Για να ενεργοποιήσετε το ξεπάγωμα του πίσω παρμπρίζ, πιέστε το πλήκτρο ξεπαγώματος του πίσω παρμπρίζ που βρίσκεται στο σύστημα ελέγχου κλιματισμού. Η ένδειξη στο πλήκτρο ξεπαγώματος του πίσω παρμπρίζ ανάβει όταν το ξεπάγωμα είναι σε θέση ON.
- Για να απενεργοποιήσετε το ξεπάγωμα, πιέστε ξανά το πλήκτρο.

i Πληροφορία

- Αν υπάρχει έντονη συγκέντρωση χιονιού στο πίσω παρμπρίζ, βουρτσίστε το πριν λειτουργήσετε το πίσω ξεπάγωμα.
- Το ξεπάγωμα του πίσω παρμπρίζ απενεργοποιείται αυτόματα μετά από περίπου 20 λεπτά ή όταν ο διακόπτης ανάφλεξης είναι στη θέση OFF.



Ξεπάγωμα Εξωτερικού καθρέφτη (αν έχει τοποθετηθεί)

Αν το όχημά σας είναι εξοπλισμένο με αποψύκτες για εξωτερικούς καθρέφτες, αυτοί θα λειτουργούν ταυτόχρονα με το σύστημα απόψυξης των πίσω παραθύρων.

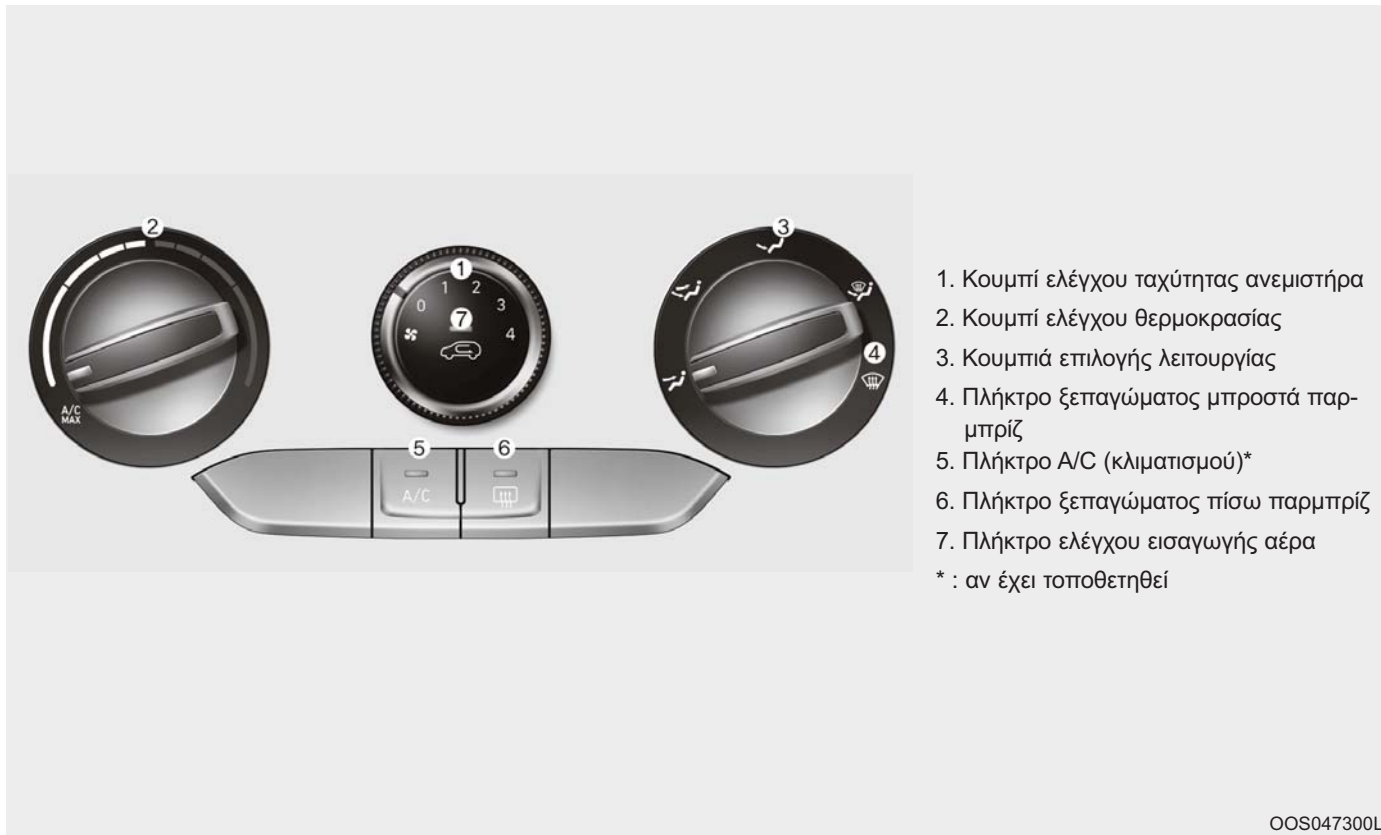
ΧΕΙΡΟΚΙΝΗΤΟ ΣΥΣΤΗΜΑ ΕΛΕΓΧΟΥ ΚΛΙΜΑΤΙΣΜΟΥ (ΑΝ ΕΧΕΙ ΤΟΠΟΘΕΤΗΘΕΙ)



Θέρμανση και κλιματισμός

1. Εκκινήστε τον κινητήρα.
2. Ρυθμίστε τη λειτουργία στην επιθυμητή θέση.
Για βελτίωση της αποτελεσματικότητας της θέρμανσης και ψύξης:
 - Θέρμανση: 
 - Ψύξη: 
3. Ρυθμίστε τον έλεγχο θερμοκρασίας στην επιθυμητή θέση.
4. Ρυθμίστε τον έλεγχο εισαγωγής αέρα στη θέση εξωτερικός (φρέσκος) αέρας.
5. Ρυθμίστε τον έλεγχο ταχύτητας ανεμιστήρα στην επιθυμητή θέση.
6. Αν επιθυμείτε τον κλιματισμό, ενεργοποιήστε το σύστημα κλιματισμού

Επιλογή λειτουργίας

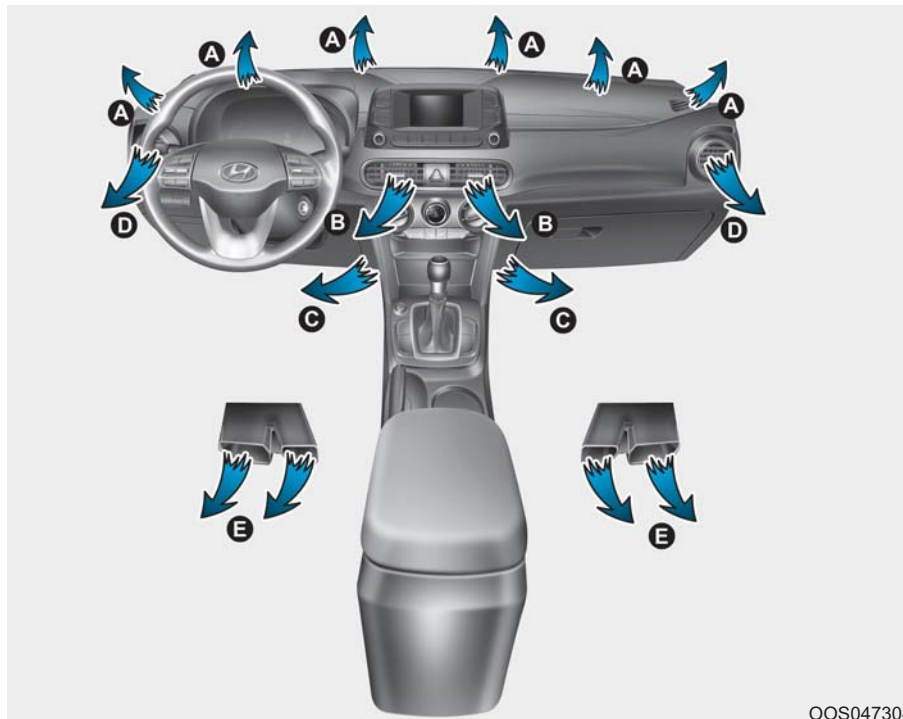

OOS047304

Το πλήκτρο επιλογής λειτουργίας ελέγχει την κατεύθυνση ροής του αέρα μέσω του συστήματος εξαερισμού. Ο αέρας μπορεί να κατευθυνθεί στο δάπεδο, στις γρίλιες του ταμπλό ή στο παρμπρίζ.



Επίπεδο-Πρόσωπο (B, D)

Η ροή του αέρα κατευθύνεται στο επάνω μέρος του σώματος και το πρόσωπο. Επιπρόσθετα, κάθε αεραγωγός μπορεί να ελεγχθεί για να κατευθύνει την έξοδο του αέρα.



Διπλό Επίπεδο (B, C, D, E)

Η ροή του αέρα κατευθύνεται στο πρόσωπο και στο δάπεδο.



Επίπεδο Δαπέδου (A, C, D, E)

Το μεγαλύτερο μέρος της ροής αέρα κατευθύνεται στο δάπεδο με μια μικρή ποσότητα αέρα να κατευθύνεται στο παρμπρίζ και στα πλευρικά παράθυρα.



Επίπεδο Δαπέδου/Ξεπάγωμα (A, C, D, E)

Το μεγαλύτερο μέρος της ροής αέρα κατευθύνεται στο δάπεδο με μια μικρή ποσότητα αέρα να κατευθύνεται στα πλευρικά παράθυρα.



Ξεπάγωμα-Επίπεδο (A, D)

Το μεγαλύτερο μέρος της ροής αέρα κατευθύνεται στο παρμπρίζ με μια μικρή ποσότητα αέρα να κατευθύνεται στα πλευρικά παράθυρα.

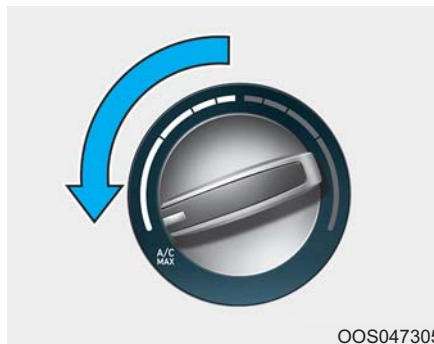

OOS047305

MAX A/C-Επίπεδο (B, D) (αν έχει τοποθετηθεί)

Για να λειτουργήσετε το MAX A/C, γυρίστε το κουμπί επιλογής λειτουργίας τελείως αριστερά. Η ροή του αέρα κατευθύνεται προς το επάνω μέρος του σώματος και το πρόσωπο. Σε αυτή τη λειτουργία, ο κλιματισμός και η ανακύκλωση αέρα επιλέγονται αυτόματα.

Αφού κρυώσει επαρκώς το εσωτερικό, όποτε είναι δυνατόν, μετακινήστε το κουμπί θερμοκρασίας μακριά από το A/C MAX και πατήστε το κουμπί A/C.



OOS047306

Αεραγωγοί ταμπλό

Τα στόμια αεραγωγών μπορούν να ανοίξουν ή να κλείσουν (⊗) ξεχωριστά χρησιμοποιώντας τον τροχίσκο.

Μπορείτε, επίσης, να ρυθμίσετε την κατεύθυνση του αέρα από αυτούς τους αεραγωγούς χρησιμοποιώντας το μοχλό ελέγχου αεραγωγού, όπως φαίνεται στην εικόνα.

Έλεγχος Θερμοκρασίας (2)

Η θερμοκρασία θα αυξηθεί αν γυρίσετε το κουμπί προς τα δεξιά. Η θερμοκρασία θα μειωθεί αν γυρίσετε το κουμπί προς τα αριστερά.

Χειριστήριο εισαγωγής αέρα (7)

Το χειριστήριο εισαγωγής αέρα χρησιμοποιείται για την επιλογή εξωτερικού (φρέσκου) αέρα ή ανακύκλωσης αέρα.

Για να αλλάξετε τη θέση ελέγχου εισαγωγής αέρα, πιέστε το πλήκτρο ελέγχου.



Θέση ανακύκλωσης αέρα

Με τη λειτουργία ανακύκλωσης, ο αέρας από το χώρο των επιβατών κατευθύνεται μέσα στο σύστημα θέρμανσης και θερμαίνεται ή ψύχεται σύμφωνα με τις υπόλοιπες λειτουργίες που έχουν επιλεγεί



Θέση εξωτερικού αέρα (φρέσκος)

Με επιλεγμένη τη θέση εξωτερικού (φρέσκου) αέρα, ο αέρας εισέρχεται στο αυτοκίνητο απέξω και θερμαίνεται ή ψύχεται ανάλογα την επιλεγμένη λειτουργία.

i Πληροφορία

Συνιστάται η χρήση του συστήματος στη θέση εξωτερικού (φρέσκου) αέρα.

Παρατεταμένη λειτουργία του καλοριφέρ σε θέση ανακύκλωσης αέρα (χωρίς να επιλεγεί ο κλιματισμός) μπορεί να προκαλέσει θάμπωμα του παρμπρίζ και των πλαϊνών παραθύρων και ο αέρας μέσα στο χώρο των επιβατών θα έχει μυρωδιά κλεισούρας.

Επιπρόσθετα, η παρατεταμένη χρήση του κλιματισμού στη θέση ανακύκλωσης αέρας θα έχει σαν αποτέλεσμα υπερβολική ξηρότητα του αέρα στο χώρο των επιβατών.



ΠΡΟΕΙΔΟΠΟΙΗΣΗ

- Η συνεχόμενη λειτουργία του συστήματος κλιματισμού σε θέση ανακύκλωσης αέρα μπορεί να αυξήσει την υγρασία στο εσωτερικό του αυτοκινήτου με αποτέλεσμα να θαμπώσουν τα τζάμια και να εμποδιστεί η ορατότητα.
- Μην κοιμάστε σε ένα αυτοκίνητο με τον κλιματισμό ή το καλοριφέρ σε λειτουργία. Μπορεί να προκαλέσει σοβαρή βλάβη της υγείας ή θάνατο εξαιτίας της πτώσης της στάθμης οξυγόνου και/ή της θερ-

μοκρασίας του σώματος.

- Η συνεχόμενη λειτουργία του συστήματος κλιματισμού στη θέση ανακύκλωσης αέρα μπορεί να προκαλέσει νύστα ή υπνηλία και μπορεί να έχει σαν αποτέλεσμα απώλεια ελέγχου του αυτοκινήτου. Ρυθμίστε τον έλεγχο εισαγωγής αέρα στη θέση εξωτερικού (φρέσκου) αέρα όσο περισσότερο γίνεται κατά τη διάρκεια οδήγησης.

Έλεγχος ταχύτητας ανεμιστήρα (1)

Γυρίστε το κουμπί προς τα δεξιά για να αυξήσετε τη ταχύτητα ανεμιστήρα και τη ροή αέρα. Γυρίστε το κουμπί προς τα δεξιά για να μειώσετε τη ταχύτητα ανεμιστήρα και τη ροή αέρα. Αν γυρίσετε το κουμπί ελέγχου ταχύτητας ανεμιστήρα στη θέση "0" θα απενεργοποιηθεί ο ανεμιστήρας.

ΣΗΜΕΙΩΣΗ

Αν λειτουργείτε την ταχύτητα ανεμιστήρα με το διακόπτη ανάφλεξης στη θέση ON, μπορεί να αποφορτίσει την μπαταρία. Λειτουργείτε την ταχύτητα ανεμιστήρα με τον κινητήρα σε λειτουργία.

Κλιματισμός (A/C) (5)

(αν έχει τοποθετηθεί)

Πιέστε το πλήκτρο A/C για να ενεργοποιήσετε το σύστημα κλιματισμού (η ενδεικτική λυχνία ανάβει). Πιέστε ξανά το πλήκτρο για να θέσετε εκτός το σύστημα κλιματισμού

Λειτουργία Συστήματος

Εξαερισμός



1. Ρυθμίστε τη λειτουργία στη θέση .
2. Ρυθμίστε το χειριστήριο εισαγωγής αέρα στη θέση «φρέσκος αέρας»
3. Ρυθμίστε το χειριστήριο θερμοκρασίας στην επιθυμητή θέση.
4. Ρυθμίστε το χειριστήριο ανεμιστήρα στην επιθυμητή ταχύτητα.

Θέρμανση

1. Ρυθμίστε τη λειτουργία στη θέση .
2. Ρυθμίστε το χειριστήριο εισαγωγής αέρα στη θέση «φρέσκος αέρας»
3. Ρυθμίστε το χειριστήριο θερμο-

κρασίας στην επιθυμητή θέση.

4. Ρυθμίστε το χειριστήριο ανεμιστήρα στην επιθυμητή ταχύτητα.
5. Αν επιθυμείτε θέρμανση με αφύγρανση, ενεργοποιήστε το σύστημα κλιματισμού (αν έχει τοποθετηθεί).

Αν το παρμπρίζ θαμπώσει, ρυθμίστε τη λειτουργία στη θέση  ή .

Οδηγίες λειτουργίας

- Για να εμποδίσετε την είσοδο σκόνης ή δυσάρεστων οσμών μέσω του συστήματος εξαερισμού, ρυθμίστε προσωρινά τον έλεγχο εισαγωγής αέρα στη θέση ανακύκλωσης αέρα. Βεβαιωθείτε ότι γυρίζετε το χειριστήριο στη θέση φρέσκου αέρα μόλις ξεπεράσετε το πρόβλημα ώστε να αρχίσει και πάλι η εισαγωγή εξωτερικού αέρα. Αυτό βοηθάει ώστε ο οδηγός να είναι σε εγρήγορση και να νιώθει άνετα.
- Για να εμποδίσετε το εσωτερικό θάμπωμα του παρμπρίζ, ρυθμίστε το χειριστήριο εισαγωγής αέρα στη θέση φρέσκου αέρα, την ταχύτητα ανεμιστήρα στην επιθυμητή θέση, θέστε σε λειτουργία το σύστημα

κλιματισμού και ρυθμίστε το χειριστήριο θερμοκρασίας στην επιθυμητή θερμοκρασία

Κλιματισμός

Τα συστήματα κλιματισμού HYUNDAI πληρώνονται με ψυκτικό R-134a ή R-1234yf.

1. Εκκινήστε τον κινητήρα. Πιέστε το πλήκτρο κλιματισμού.
2. Ρυθμίστε τη λειτουργία στη θέση .
3. Ρυθμίστε το χειριστήριο εισαγωγής αέρα στη θέση εξωτερικός αέρας ή ανακύκλωση αέρα.
4. Ρυθμίστε το χειριστήριο ανεμιστήρα και το χειριστήριο θερμοκρασίας για να διατηρήσετε τη μέγιστη άνεση.

Πληροφορία

Το αυτοκίνητό σας έχει πληρωθεί με R-134a ή R-1234yf ανάλογα με την κείμενη νομοθεσία της χώρας σας κατά το χρόνο παραγωγής. Μπορείτε να βρείτε ποιο ψυκτικό χρησιμοποιείται στο αυτοκίνητο σας, στην ταμπέλα που βρίσκετε μέσα στο καπό. Ανατρέξτε στο κεφάλαιο 8 για την τοποθεσία της ταμπέλας ψυκτικού κλιματισμού.

ΣΗΜΕΙΩΣΗ

- Το σύστημα ψύξης θα πρέπει να συντηρείται μόνο από εκπαιδευμένους και πιστοποιημένους τεχνίτες ώστε να εξασφαλίζεται η σωστή και ασφαλής λειτουργία.
- Το σύστημα ψύξης θα πρέπει να συντηρείται σε καλά αεριζόμενο χώρο.
- Ο εξατμιστής του κλιματισμού (σερπαντίνα ψύξης) δεν πρέπει ποτέ να επισκευάζεται ή να αντικαθίσταται με μεταχειρισμένο και οι καινούργιοι εξατμιστές MAC θα πρέπει να είναι πιστοποιημένοι (και με σήμανση) ότι πληρούν τις προδιαγραφές SAE Standard J2842.
- Όταν χρησιμοποιείτε το σύστημα κλιματισμού, πρέπει να ελέγχετε στενά το όργανο θερμοκρασίας όταν οδηγείτε σε ανηφόρες ή σε έντονη κυκλοφορία και η εξωτερική θερμοκρασία είναι υψηλή. Η λειτουργία του συστήματος κλιματισμού μπορεί να προκαλέσει υπερθέρ-

μανση του κινητήρα. Αν το όργανο θερμοκρασίας επισημαίνει υπερθέρμανση του κινητήρα, συνεχίστε να χρησιμοποιείτε τον ανεμιστήρα αλλά κλείστε το σύστημα κλιματισμού.

- Όταν ανοίγετε τα παράθυρα ενώ ο καιρός είναι υγρός, ο κλιματισμός μπορεί να δημιουργήσει σταγονίδια νερού στο εσωτερικό του αυτοκινήτου. Επειδή τα υπερβολικά σταγονίδια νερού μπορεί να προκαλέσουν ζημιά στον ηλεκτρικό εξοπλισμό, ο κλιματισμός θα πρέπει να λειτουργεί μόνο με τα παράθυρα κλειστά.

Οδηγίες λειτουργίας συστήματος κλιματισμού

- Αν έχετε παρκάρει το αυτοκίνητο σε σημείο όπου εκτείνεται σε απευθείας έκθεση στον ήλιο και ο καιρός είναι ζεστός, ανοίξτε τα παράθυρα, για σύντομο χρονικό διάστημα, ώστε να μπορέσει να διαφύγει ο θερμός αέρας από το εσωτερικό του αυτοκινήτου

- Αφού επιτύχεται αρκετή ψύξη, γυρίστε από τη θέση ανακυκλούμενου αέρα στη θέση φρέσκου εξωτερικού αέρα.
- Για να μειώσετε την υγρασία στο εσωτερικό των παραθύρων τις μέρες με βροχή ή υγρασία, μειώστε την υγρασία στο εσωτερικό του αυτοκινήτου με τη λειτουργία του συστήματος κλιματισμού με τα παράθυρα και την ηλιοροφή κλειστά.
- Χρησιμοποιείτε το σύστημα κλιματισμού κάθε μήνα για λίγα λεπτά ώστε να εξασφαλίσετε τη μέγιστη απόδοση του συστήματος.
- Αν χρησιμοποιείτε πολύ τον κλιματισμό, η διαφορά μεταξύ της θερμοκρασίας του εξωτερικού αέρα και του παρμπρίζ, μπορεί να προκαλέσει θάμπωμα της εξωτερικής επιφάνειας του παρμπρίζ με συνέπεια την απώλεια της ορατότητας. Σε αυτή τη περίπτωση, ρυθμίστε το πλήκτρο λειτουργίας επιλογής στη θέση και ρυθμίστε το κουμπί  ελέγχου ταχύτητας ανεμιστήρα στη χαμηλότερη ρύθμιση ταχύτητας.

Συντήρηση Συστήματος Φίλτρο αέρα κλιματισμού

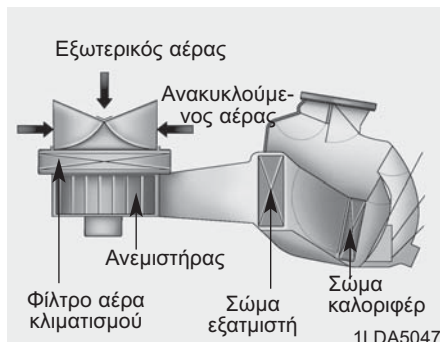

Το φίλτρο αέρα κλιματισμού που είναι τοποθετημένο πίσω από το ντουλαπάκι, φιλτράρει τη σκόνη ή άλλους ρύπους που εισέρχονται στο αυτοκίνητο μέσω του συστήματος θέρμανσης και του κλιματισμού.

Σας συνιστούμε να γίνεται ή αντικατάσταση του φίλτρου αέρα κλιματισμού σε έναν Εξουσιοδοτημένο Επισκευαστή HYUNDAI σύμφωνα με το πρόγραμμα συντήρησης. Αν το αυτοκίνητο κινείται σε δύσκολες συνθήκες, όπως σε σκονισμένους ή ανώμαλους δρόμους, χρειάζεται να κάνε-

τε συχνότερους ελέγχους και αλλαγές στο φίλτρο αέρα κλιματισμού.

Αν μειωθεί ξαφνικά η ροή του αέρα, σας συνιστούμε να ελέγξετε το σύστημα σε έναν Εξουσιοδοτημένο Επισκευαστή HYUNDAI.

ΣΗΜΕΙΩΣΗ

Είναι σημαντικό να χρησιμοποιείτε το σωστό τύπο και ποσότητα λαδιού και ψυκτικού. Διαφορετικά, μπορεί να προκληθεί βλάβη στον συμπιεστή και ανώμαλη λειτουργία του συστήματος.

Ελέγχοντας την ποσότητα του ψυκτικού του κλιματισμού και του λιπαντικού του συμπιεστή

Όταν η ποσότητα του ψυκτικού είναι χαμηλή, μειώνεται η απόδοση του κλιματισμού. Η υπερπλήρωση, επίσης, έχει αρνητική επίδραση στο σύστημα κλιματισμού.

Για το λόγο αυτό, αν διαπιστωθεί μη κανονική λειτουργία, σας συνιστούμε να ελέγξετε το σύστημα σε έναν Εξουσιοδοτημένο Επισκευαστή HYUNDAI.



ΠΡΟΕΙΔΟΠΟΙΗΣΗ

Αυτοκίνητα εξοπλισμένα με R-134a



Επειδή το ψυκτικό είναι σε πολύ μεγάλη ατμοσφαιρική πίεση, το σύστημα κλιματισμού πρέπει να ελέγχεται μόνο από εκπαιδευμένους και πιστοποιημένους τεχνικούς. Είναι σημαντικό να χρησιμοποιείτε το σωστό τύπο και ποσό λαδιού και ψυκτικού, διαφορετικά μπορεί να προκύψει ζημιά στο αυτοκίνητο και προσωπικός τραυματισμός.

⚠ ΠΡΟΕΙΔΟΠΟΙΗΣΗ

Αυτοκίνητα εξοπλισμένα με R-1234yf



Επειδή το ψυκτικό είναι ελαφρώς εύφλεκτο σε πολύ υψηλή ατμοσφαιρική πίεση, το σύστημα κλιματισμού πρέπει να ελέγχεται μόνο από εκπαιδευμένους και πιστοποιημένους τεχνικούς. Είναι σημαντικό να χρησιμοποιείτε το σωστό τύπο και ποσό λαδιού και ψυκτικού, διαφορετικά μπορεί να προκύψει ζημιά στο αυτοκίνητο και προσωπικός τραυματισμός.



Σας συνιστούμε να κάνετε σέρβις στο σύστημα κλιματισμού του αυτοκινήτου σας σε έναν Εξουσιοδοτημένο Επισκευαστή HYUNDAI

Ετικέτα Ψυκτικού κλιματισμού

- Παράδειγμα
- Τύπος A

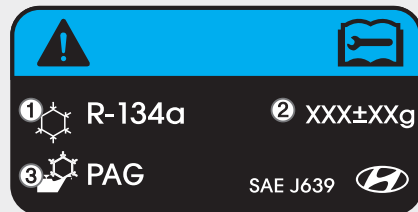

ODH044365R

- Τύπος B

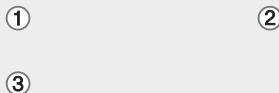

ODH043366

Η πραγματική ετικέτα ψυκτικού κλιματισμού στο αυτοκίνητο μπορεί να διαφέρει από την εικόνα.

Κάθε σύμβολο και τεχνικός όρος στην ετικέτα ψυκτικού κλιματισμού σημαίνει:

1. Ταξινόμηση ψυκτικού
2. Ποσότητα ψυκτικού
3. Ταξινόμηση λιπαντικού συμπιεστή

Μπορείτε να βρείτε ποιο ψυκτικό κλιματισμού χρησιμοποιείται στο αυτοκίνητο σας από την ετικέτα που βρίσκεται μέσα στο καπό.

Ανατρέξτε στο κεφάλαιο 8 για την τοποθεσία της ετικέτα ψυκτικού κλιματισμού.

ΑΥΤΟΜΑΤΟ ΣΥΣΤΗΜΑ ΕΛΕΓΧΟΥ ΚΛΙΜΑΤΙΣΜΟΥ (ΑΝ ΕΧΕΙ ΤΟΠΟΘΕΤΗΘΕΙ)

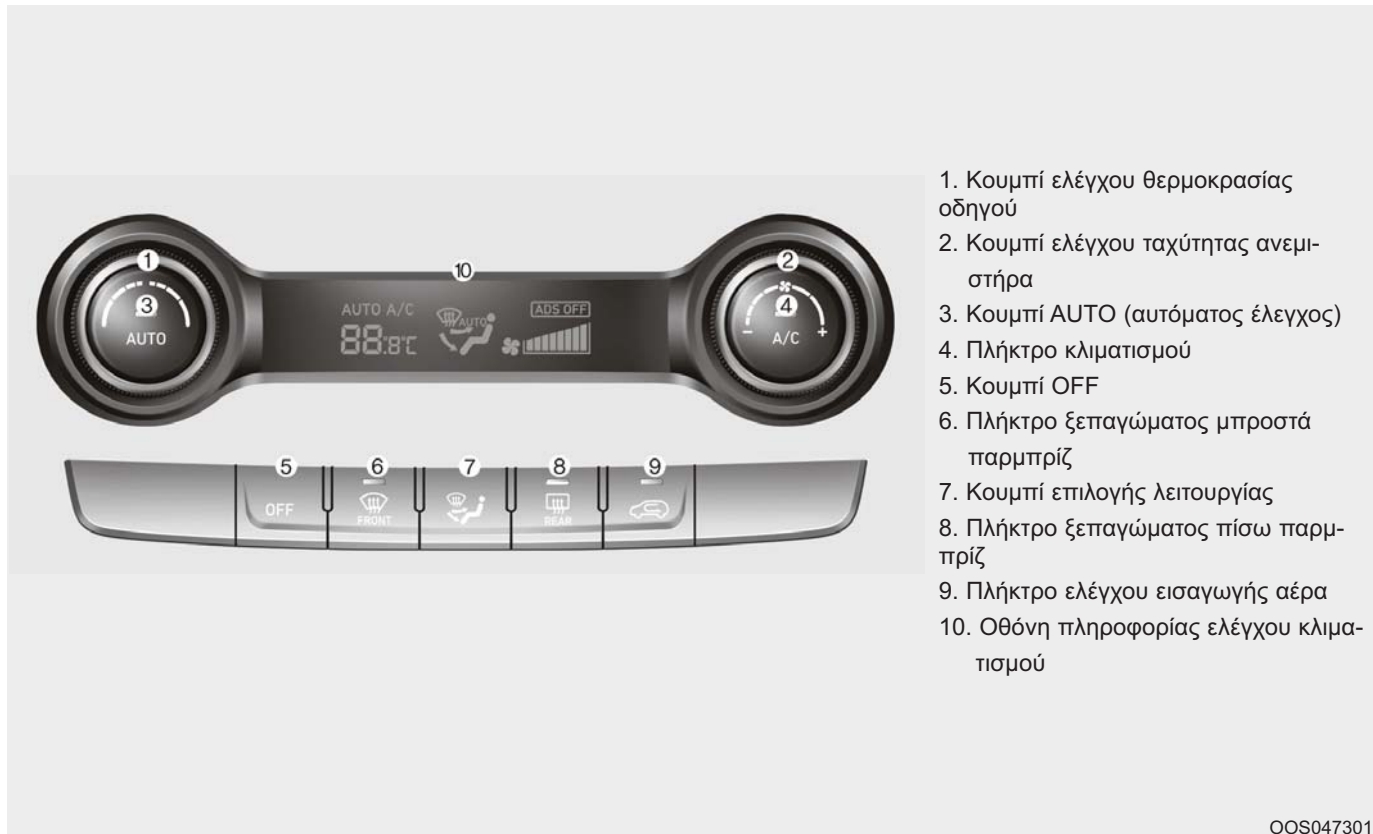

OOS047301L

Αυτόματη θέρμανση και κλιματισμός

Το Σύστημα Αυτόματου Ελέγχου Κλιματισμού ελέγχεται με τη ρύθμιση της επιθυμητής θερμοκρασίας.

1. Πιέστε το κουμπί AUTO. (3)

Οι λειτουργίες, ταχύτητα ανεμιστήρα, εισαγωγή αέρα και κλιματισμός θα ελέγχονται αυτόματα σύμφωνα με τη ρύθμιση θερμοκρασίας.

2. Γυρίστε το κουμπί ελέγχου θερμοκρασίας (1) στην επιθυμητή θερμοκρασία. Αν η θερμοκρασία ρυθμιστεί στη χαμηλότερη ρύθμιση (Lo), το σύστημα κλιματισμού θα λειτουργεί συνεχόμενα. Αφού το εσωτερικό έχει κρυώσει επαρκώς, ρυθμίστε το κουμπί σε υψηλότερη θερμοκρασία όποτε είναι εφικτό.

Για να απενεργοποιήσετε την αυτόματη λειτουργία, πιέστε οποιοδήποτε από τα παρακάτω κουμπιά:

- Πλήκτρο επιλογής λειτουργίας
- Πλήκτρο ξεπαγώματος μπροστά παρμπρίζ (Πιέστε το πλήκτρο μια ακόμα φορά για να αποεπιλέξετε τη λειτουργία ξεπάγωμα μπροστά παρμπρίζ. Το σήμα 'AUTO' θα ξαναανάψει στην οθόνη πληροφορίας

- Πλήκτρο ελέγχου ταχύτητας ανεμιστήρα

Η επιλεγμένη λειτουργία θα ελέγχεται χειροκίνητα, ενώ οι υπόλοιπες λειτουργίες θα λειτουργούν αυτόματα.

Για την ευκολία σας και για να βελτιωθεί η αποτελεσματικότητα του ελέγχου κλιματισμού, χρησιμοποιήστε το πλήκτρο AUTO και ρυθμίστε τη θερμοκρασία στους 23°C (73°F).

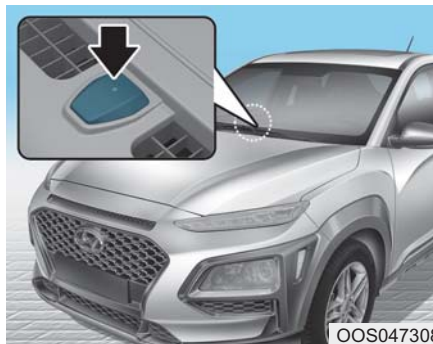

i Πληροφορία

Μη τοποθετείτε ποτέ κάτι δίπλα στον αισθητήρα για να βεβαιωθείτε ότι έχετε καλύτερο έλεγχο του συστήματος θέρμανσης και ψύξης.

Χειροκίνητη θέρμανση και κλιματισμός

Η θέρμανση και η ψύξη μπορούν να ελεγχούν χειροκίνητα πιέζοντας τα κουμπιά εκτός από το κουμπί AUTO. Σε αυτή τη περίπτωση, το σύστημα λειτουργεί διαδοχικά, σύμφωνα με τη σειρά των κουμπιών που επιλέγετε. Όταν πατάτε οποιοδήποτε κουμπί εκτός από το AUTO, ενώ χρησιμοποιείτε την αυτόματη λειτουργία, οι λειτουργίες που δεν επιλέγονται, θα ελέγχονται αυτόματα.

1. Εκκινήστε τον κινητήρα.
2. Ρυθμίστε τη λειτουργία στην επιθυμητή θέση.

Για βελτίωση της αποτελεσματικότητας της θέρμανσης και ψύξης:

- Θέρμανση:
- Ψύξη:

3. Ρυθμίστε τον έλεγχο θερμοκρασίας στην επιθυμητή θέση.
4. Ρυθμίστε τον έλεγχο εισαγωγής αέρα στη θέση εξωτερικός (φρέσκος) αέρας.
5. Ρυθμίστε τον έλεγχο ταχύτητας ανεμιστήρα στην επιθυμητή θέση.
6. Αν επιθυμείτε τον κλιματισμό, ενεργοποιήστε το σύστημα κλιματισμού.
7. Πιέστε το κουμπί AUTO για να μετατρέψετε σε πλήρη αυτόματο έλεγχο του συστήματος.

Επιλογή λειτουργίας

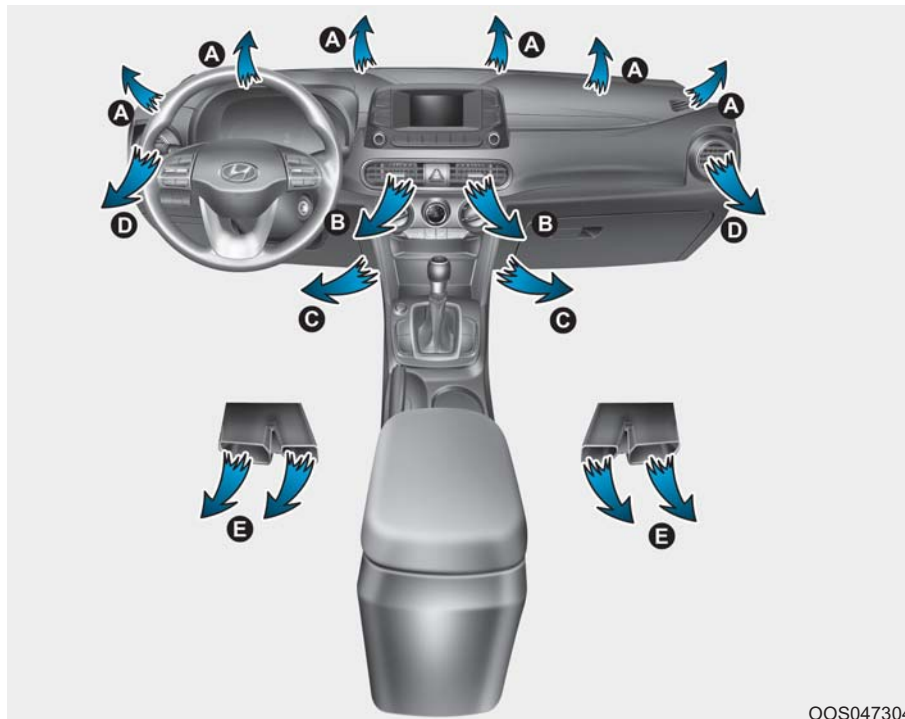

 Επίπεδο Ξεπάγωμα (A, D)

Το μεγαλύτερο μέρος της ροής αέρα κατευθύνεται στο παρμπρίζ.

 Επίπεδο - Πρόσωπο (B, D)

Η ροή του αέρα κατευθύνεται στο επάνω μέρος του σώματος και το πρόσωπο. Επιπρόσθετα, κάθε αεραγωγός μπορεί να ελεγχθεί για να κατευθύνει την έξοδο του αέρα από τον αεραγωγό.

Επίπεδο Δαπέδου (A, C, D, E)

Το μεγαλύτερο μέρος της ροής αέρα κατευθύνεται στο δάπεδο.

Επίπεδο Ξεπάγωμα (A) (6)

Το μεγαλύτερο μέρος της ροής αέρα κατευθύνεται στο παρμπρίζ με μια μικρή ποσότητα αέρα να κατευθύνεται στα πλαϊνά παράθυρα.

Το πλήκτρο επιλογής λειτουργίας ελέγχει την κατεύθυνση ροής του αέρα μέσω του συστήματος εξαερισμού.

OOS047304



OOS047306

Αεραγωγοί ταμπλό

Τα στόμια αεραγωγών μπορούν να ανοίξουν ή να κλείσουν (⊗) ξεχωριστά χρησιμοποιώντας τον τροχίσκο.

Επίσης μπορείτε να ρυθμίσετε τη κατεύθυνση του αέρα από τους αεραγωγούς, χρησιμοποιώντας το μοχλό ελέγχου αεραγωγού, όπως στην εικόνα.

Έλεγχος Θερμοκρασίας (1)

Η θερμοκρασία θα αυξηθεί αν γυρίσετε το κουμπί προς τα δεξιά. Η θερμοκρασία θα μειωθεί αν γυρίσετε το κουμπί προς τα αριστερά

Χειριστήριο εισαγωγής αέρα (9)

Το χειριστήριο εισαγωγής αέρα χρησιμοποιείται για την επιλογή εξωτερικού (φρέσκου) αέρα ή ανακύκλωσης αέρα.

Για να αλλάξετε τη θέση ελέγχου εισαγωγής αέρα, πιέστε το πλήκτρο ελέγχου.

Θέση ανακύκλωσης αέρα



Με τη λειτουργία ανακύκλωσης, ο αέρας από το χώρο των επιβατών κατευθύνεται μέσα στο σύστημα θέρμανσης και θερμαίνεται ή ψύχεται σύμφωνα με τις υπόλοιπες λειτουργίες που έχουν επιλεγεί.

Θέση εξωτερικού αέρα (φρέσκος)



Με επιλεγμένη τη θέση εξωτερικού (φρέσκου) αέρα, ο αέρας εισέρχεται στο αυτοκίνητο απ έξω και θερμαίνεται ή ψύχεται ανάλογα με την επιλεγμένη λειτουργία.

i Πληροφορία

Συνιστάται η χρήση του συστήματος στη θέση εξωτερικού (φρέσκου) αέρα.

Παρατεταμένη λειτουργία του καλοριφέρ σε θέση ανακύκλωσης αέρα (χωρίς να επιλεγεί ο κλιματισμός) μπορεί να προκαλέσει θάμπωμα του παρμπρίζ και των πλαϊνών παραθύρων και ο αέρας μέσα στο χώρο των επιβατών θα έχει μυρωδιά κλεισούρας.

Επιπρόσθετα, η παρατεταμένη χρήση του κλιματισμού στη θέση ανακύκλωσης αέρα θα έχει σαν αποτέλεσμα υπερβολική ξηρότητα του αέρα στο χώρο των επιβατών.

ΠΡΟΕΙΔΟΠΟΙΗΣΗ

- Η συνεχόμενη λειτουργία του συστήματος κλιματισμού σε θέση ανακύκλωσης αέρα μπορεί να αυξήσει την υγρασία στο εσωτερικό του αυτοκινήτου με αποτέλεσμα να θαμπώσουν τα τζάμια και να εμποδιστεί η ορατότητα.
- Μην κοιμάστε σε ένα αυτοκίνητο με τον κλιματισμό ή το καλοριφέρ σε λειτουργία. Μπορεί να προκαλέσει σοβαρή βλάβη της υγείας ή θάνατο εξαιτίας της πτώσης της στάθμης οξυγόνου και/ή της θερμοκρασίας του σώματος.
- Η συνεχόμενη λειτουργία του συστήματος κλιματισμού στη θέση ανακύκλωσης αέρα μπορεί να προκαλέσει νύστα ή υπνηλία και μπορεί να έχει σαν αποτέλεσμα απώλεια ελέγχου του αυτοκινήτου. Ρυθμίστε τον έλεγχο εισαγωγής αέρα στη θέση εξωτερικού (φρέσκου) αέρα όσο περισσότερο γίνεται κατά τη διάρκεια της οδήγησης.

Χειριστήριο ταχύτητας ανεμιστήρα (2)

Η ταχύτητα ανεμιστήρα μπορεί να ρυθμιστεί στην επιθυμητή ταχύτητα, αν πιέσετε το πλήκτρο ελέγχου ταχύτητας ανεμιστήρα. Όσο μεγαλύτερη είναι η ταχύτητα, τόσο περισσότερος αέρας βγαίνει. Αν πιέσετε το πλήκτρο OFF, θα απενεργοποιηθεί ο ανεμιστήρας.

ΣΗΜΕΙΩΣΗ

Αν λειτουργείτε την ταχύτητα ανεμιστήρα με το διακόπτη ανάφλεξης στη θέση ON, μπορεί να αποφορτίσει την μπαταρία. Λειτουργείτε την ταχύτητα ανεμιστήρα με τον κινητήρα σε λειτουργία.

Κλιματισμός (4)

Πιέστε το πλήκτρο A/C για να ενεργοποιήσετε το σύστημα κλιματισμού (η ενδεικτική λυχνία ανάβει).

Πιέστε ξανά το πλήκτρο για να θέσετε εκτός το σύστημα κλιματισμού

Λειτουργία OFF (5)

Πιέστε το πλήκτρο OFF μπροστά για να απενεργοποιήσετε το σύστημα ελέγχου κλιματισμού. Όμως, μπορείτε ακόμα να χρησιμοποιήσετε τη λειτουργία και τα κουμπιά εισαγωγής αέρα,

όσο ο διακόπτης ανάφλεξης είναι στη θέση ON.

Λειτουργία Συστήματος

Εξαερισμός

1. Ρυθμίστε τη λειτουργία στη θέση .
2. Ρυθμίστε το χειριστήριο εισαγωγής αέρα στη θέση «φρέσκος αέρας».
3. Ρυθμίστε το χειριστήριο θερμοκρασίας στην επιθυμητή θέση.
4. Ρυθμίστε το χειριστήριο ανεμιστήρα στην επιθυμητή ταχύτητα.

Θέρμανση

1. Ρυθμίστε τη λειτουργία στη θέση .
2. Ρυθμίστε το χειριστήριο εισαγωγής αέρα στη θέση «φρέσκος αέρας»
3. Ρυθμίστε το χειριστήριο θερμοκρασίας στην επιθυμητή θέση.
4. Ρυθμίστε το χειριστήριο ανεμιστήρα στην επιθυμητή ταχύτητα.
5. Αν επιθυμείτε θέρμανση με αφύγρανση, ενεργοποιήστε το σύστημα κλιματισμού (αν έχει τοποθετηθεί).

Αν το παρμπρίζ θαμπώσει, ρυθμίστε τη λειτουργία στη θέση  ή .

Οδηγίες λειτουργίας

- Για να εμποδίσετε την είσοδο σκόνης ή δυσάρεστων οσμών μέσω του συστήματος εξαερισμού, ρυθμίστε προσωρινά τον έλεγχο εισαγωγής αέρα στη θέση ανακύκλωσης αέρα. Βεβαιωθείτε ότι γυρίζετε το χειριστήριο στη θέση φρέσκου αέρα μόλις ξεπεράσετε το πρόβλημα ώστε να αρχίσει και πάλι η εισαγωγή εξωτερικού αέρα. Αυτό βοηθάει ώστε ο οδηγός να είναι σε εγρήγορση και να νιώθει άνετα.
- Για να εμποδίσετε το εσωτερικό θάμπωμα του παρμπρίζ, ρυθμίστε το χειριστήριο εισαγωγής αέρα στη θέση φρέσκου αέρα, την ταχύτητα ανεμιστήρα στην επιθυμητή θέση, θέστε σε λειτουργία το σύστημα κλιματισμού και ρυθμίστε το χειριστήριο θερμοκρασίας στην επιθυμητή θερμοκρασία

Κλιματισμός

Τα συστήματα κλιματισμού HYUNDAI πληρώνονται με ψυκτικό R-134a ή R-1234yf.

1. Εκκινήστε τον κινητήρα. Πιέστε το πλήκτρο κλιματισμού.
2. Ρυθμίστε τη λειτουργία στη θέση 

3. Ρυθμίστε το χειριστήριο εισαγωγής αέρα στη θέση εξωτερικός αέρας ή ανακύκλωση αέρα.
4. Ρυθμίστε το χειριστήριο ανεμιστήρα και το χειριστήριο θερμοκρασίας για να διατηρήσετε τη μέγιστη άνεση.

i Πληροφορία

Το αυτοκίνητό σας έχει πληρωθεί με R-134a ή R-1234yf ανάλογα με την κείμενη νομοθεσία της χώρας σας κατά το χρόνο παραγωγής. Μπορείτε να βρείτε ποιο ψυκτικό χρησιμοποιείται στο αυτοκίνητο σας, στην ταμπέλα που βρίσκετε μέσα στο καπό. Ανατρέξτε στο κεφάλαιο 8 για την τοποθεσία της ταμπέλας ψυκτικού κλιματισμού.

ΣΗΜΕΙΩΣΗ

- Το σύστημα ψύξης θα πρέπει να συντηρείται μόνο από εκπαιδευμένους και πιστοποιημένους τεχνίτες ώστε να εξασφαλιστεί η σωστή και ασφαλής λειτουργία.
- Το σύστημα ψύξης θα πρέπει να συντηρείται σε καλά αεριζόμενο χώρο.
- Ο εξαμιστής του κλιματισμού (σερπαντίνα ψύξης) δεν πρέπει ποτέ να επισκευάζεται ή να αντι-

καθίσταται με μεταχειρισμένο και οι καινούργιοι εξαμιστές MAC θα πρέπει να είναι πιστοποιημένοι (και με σήμανση) ότι πληρούν τις προδιαγραφές SAE Standard J2842.

ΣΗΜΕΙΩΣΗ

- Όταν χρησιμοποιείτε το σύστημα κλιματισμού, πρέπει να ελέγχετε στενά το όργανο θερμοκρασίας όταν οδηγείτε σε ανηφόρες ή σε έντονη κυκλοφορία και η εξωτερική θερμοκρασία είναι υψηλή. Η λειτουργία του συστήματος κλιματισμού μπορεί να προκαλέσει υπερθέρμανση του κινητήρα. Αν το όργανο θερμοκρασίας επισημαίνει υπερθέρμανση του κινητήρα, συνεχίστε να χρησιμοποιείτε τον ανεμιστήρα αλλά κλείστε το σύστημα κλιματισμού
- Όταν ανοίγετε τα παράθυρα ενώ ο καιρός είναι υγρός, ο κλιματισμός μπορεί να δημιουργήσει σταγονίδια νερού στο εσωτερικό του αυτοκινήτου. Επειδή τα υπερβολικά σταγονίδια νερού μπορεί να προκαλέσουν ζημιά στον ηλεκτρικό εξοπλισμό, ο κλιματισμός θα πρέπει να λειτουργεί μόνο με τα παράθυρα κλειστά.

Οδηγίες λειτουργίας συστήματος κλιματισμού

- Αν έχετε παρκάρει το αυτοκίνητο σε σημείο όπου εκτείνεται σε απευθείας έκθεση στον ήλιο και ο καιρός είναι ζεστός, ανοίξτε τα παράθυρα, για σύντομο χρονικό διάστημα, ώστε να μπορέσει να διαφύγει ο θερμός αέρας από το εσωτερικό του αυτοκινήτου.
- Αφού επιτύχετε αρκετή ψύξη, γυρίστε από τη θέση ανακυκλούμενου αέρα στη θέση φρέσκου εξω-τερικού αέρα.
- Για να μειώσετε την υγρασία στο εσωτερικό των παραθύρων τις μέρες με βροχή ή υγρασία, μειώστε την υγρασία στο εσωτερικό του αυτοκινήτου με τη λειτουργία του συστήματος κλιματισμού με τα παράθυρα και την ηλιοροφή κλειστά.
- Χρησιμοποιείτε το σύστημα κλιματισμού κάθε μήνα για λίγα λεπτά ώστε να εξασφαλίσετε τη μέγιστη απόδοση του συστήματος.
- Αν χρησιμοποιείτε πολύ τον κλιματισμό, η διαφορά μεταξύ της θερμοκρασίας του εξωτερικού αέρα και του παρμπρίζ, μπορεί να προκαλέσει θάμπωμα της εξωτερικής επιφάνειας του παρμπρίζ με συνέπεια την απώλεια της ορατότητας.

Σε αυτή τη περίπτωση, ρυθμίστε το πλήκτρο λειτουργίας επιλογής στη θέση  και ρυθμίστε το κουμπί ελέγχου ταχύτητας ανεμιστήρα στη χαμηλότερη ρύθμιση ταχύτητας.

Συντήρηση Συστήματος Φίλτρο αέρα κλιματισμού

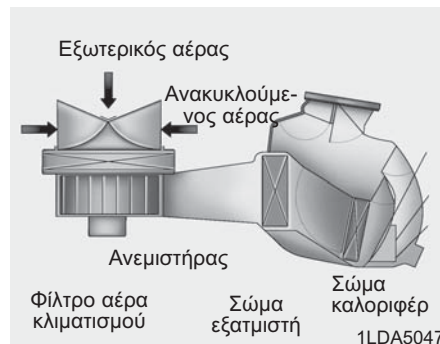

Το φίλτρο αέρα κλιματισμού που είναι τοποθετημένο πίσω από το ντουλαπάκι, φιλτράρει τη σκόνη ή άλλους ρύπους που εισέρχονται στο αυτοκίνητο μέσω του συστήματος θέρμανσης και του κλιματισμού.

Σας συνιστούμε να γίνεται ή αντικατάσταση του φίλτρου αέρα κλιματισμού σε έναν Εξουσιοδοτημένο Επισκευαστή

HYUNDAI σύμφωνα με το πρόγραμμα συντήρησης. Αν το αυτοκίνητο κινείται σε δύσκολες συνθήκες, όπως σε σκονισμένους ή ανώμαλους δρόμους, χρειάζεται να κάνετε συχνότερους ελέγχους και αλλαγές στο φίλτρο αέρα κλιματισμού.

Αν μειωθεί ξαφνικά η ροή του αέρα, σας συνιστούμε να ελέγξετε το σύστημα σε έναν Εξουσιοδοτημένο Επισκευαστή HYUNDAI.

Ελέγχοντας την ποσότητα του ψυκτικού του κλιματισμού και του λιπαντικού του συμπιεστή

Όταν η ποσότητα του ψυκτικού είναι χαμηλή, μειώνεται η απόδοση του κλιματισμού. Η υπερπλήρωση, επίσης, έχει αρνητική επίδραση στο σύστημα κλιματισμού.

Για το λόγο αυτό, αν διαπιστωθεί μη κανονική λειτουργία, σας συνιστούμε να ελέγξετε το σύστημα σε έναν Εξουσιοδοτημένο Επισκευαστή HYUNDAI.

**ΠΡΟΕΙΔΟΠΟΙΗΣΗ****Αυτοκίνητα εξοπλισμένα με R-134a**

Επειδή το ψυκτικό είναι σε πολύ μεγάλη ατμοσφαιρική πίεση, το σύστημα κλιματισμού πρέπει να ελέγχεται μόνο από εκπαιδευμένους και πιστοποιημένους τεχνικούς. Είναι σημαντικό να χρησιμοποιείτε το σωστό τύπο και ποσότητα λαδιού και ψυκτικού, διαφορετικά μπορεί να προκύψει ζημιά στο αυτοκίνητο και προσωπικός τραυματισμός.

**ΠΡΟΕΙΔΟΠΟΙΗΣΗ****Αυτοκίνητα εξοπλισμένα με R-1234yf**

Επειδή το ψυκτικό είναι ελαφρώς εύφλεκτο σε πολύ υψηλή ατμοσφαιρική πίεση, το σύστημα κλιματισμού πρέπει να ελέγχεται μόνο από εκπαιδευμένους και πιστοποιημένους τεχνικούς.

Είναι σημαντικό να χρησιμοποιείτε το σωστό τύπο και ποσότητα λαδιού και ψυκτικού, διαφορετικά μπορεί να προκύψει ζημιά στο αυτοκίνητο και προσωπικός τραυματισμός.

Σας συνιστούμε να κάνετε σέρβις στο σύστημα κλιματισμού του αυτοκινήτου σας σε έναν Εξουσιοδοτημένο Επισκευαστή HYUNDAI.

Ετικέτα Ψυκτικού κλιματισμού

- Παράδειγμα
- Τύπος A

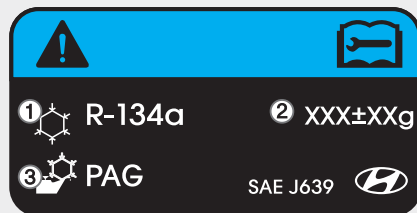

ODH044365R

Η πραγματική ετικέτα ψυκτικού κλιματισμού στο αυτοκίνητο μπορεί να διαφέρει από την εικόνα.

- Τύπος B

①

②

③

ODH043366

Κάθε σύμβολο και τεχνικός όρος στην ετικέτα ψυκτικού κλιματισμού σημαίνει:

1. Ταξινόμηση ψυκτικού
2. Ποσότητα ψυκτικού
3. Ταξινόμηση λιπαντικού συμπιεστή

Μπορείτε να βρείτε ποιο ψυκτικό κλιματισμού χρησιμοποιείται στο αυτοκίνητο σας από την ετικέτα που βρίσκεται μέσα στο καπό.

Ανατρέξτε στο κεφάλαιο 8 για την τοποθεσία της ετικέτα ψυκτικού κλιματισμού.

ΞΕΠΑΓΩΜΑ ΚΑΙ ΞΕΘΑΜΠΩΜΑ ΠΑΡΜΠΡΙΖ

⚠ ΠΡΟΕΙΔΟΠΟΙΗΣΗ

Θέρμανση παρμπριζ

Μη χρησιμοποιείτε τη θέση  ή  κατά τη διάρκεια λει-

τουργίας ψύξης σε εξαιρετικά υγρό καιρό. Η διαφορά ανάμεσα στη θερμοκρασία του εξωτερικού αέρα και αυτής του παρμπριζ θα προκαλέσει το θάμπωμα της εξωτερικής επιφάνειας του παρμπριζ, με αποτέλεσμα απώλεια της ορατότητας. Σε αυτή την περίπτωση, ρυθμίστε το κουμπί ή το πλήκτρο επιλογής λειτουργίας στη θέση  και

το κουμπί ή το πλήκτρο για την ταχύτητα ανεμιστήρα στη χαμηλότερη ταχύτητα.

- Για μέγιστο ξεπάγωμα, ρυθμίστε το χειριστήριο θερμοκρασίας στην πιο ζεστή θέση και το χειριστήριο ταχύτητας ανεμιστήρα στην υψηλότερη ταχύτητα. Επιλέξτε το μπροστινό κουμπί απόψυξης στην οθόνη κλιματισμού. Μετά την περίοδο προθέρμανσης του κινη-

τήρα, ο ζεστός αέρας θα κατευθυνθεί στο μπροστινό παρμπριζ.

- Αν επιθυμείτε ζεστό αέρα στο δάπεδο κατά το ξεπάγωμα ή ξεθάμπωμα, ρυθμίστε τη λειτουργία στη θέση δάπεδο-ξεπάγωμα.
- Πριν την οδήγηση, καθαρίστε όλο το χιόνι και τον πάγο από το παρμπριζ, το πίσω παράθυρο, τους εξωτερικούς καθρέφτες και όλα τα πλαϊνά παράθυρα.
- Καθαρίστε όλο το χιόνι και τον πάγο από το καπό και την εισαγωγή αέρα στη γρίλια στη βάση του παρμπριζ για να βελτιώσετε την απόδοση του καλοριφέρ και του ξεπαγώματος και για να μειώσετε το θάμπωμα στο εσωτερικό του παρμπριζ.



Πληροφορία

Αν η θερμοκρασία κινητήρα είναι κρύα αφού τον εκκινήσετε, τότε μπορεί να χρειάζεται μια μικρή περίοδος θέρμανσης για να γίνει η ροή αέρα θερμή ή καυτή.

Χειροκίνητο σύστημα ελέγχου κλιματισμού

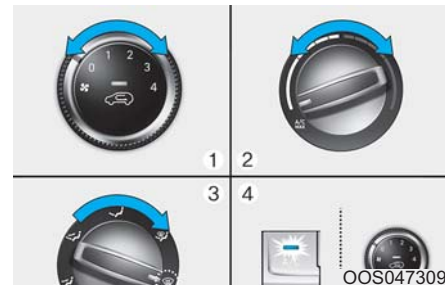
Για να ξεθαμπώσετε το εσωτερικό του παρμπριζ



1. Επιλέξτε οποιαδήποτε θέση ανεμιστήρα εκτός από το "0".
2. Επιλέξτε την επιθυμητή θερμοκρασία.
3. Επιλέξτε τη θέση  ή .
4. Θα επιλεγεί αυτόματα η θέση εξωτερικού αέρα. Επιπρόσθετα, ο κλιματισμός, (αν έχει τοποθετηθεί) θα λειτουργήσει αυτόματα αν η λειτουργία επιλεγεί στη θέση .

Αν ο κλιματισμός και η θέση εξωτερικού (φρέσκου) αέρα δεν επιλέγονται αυτόματα, πιέστε χειροκίνητα το αντίστοιχο πλήκτρο.

Για να ξεπαγώσετε εξωτερικά το παμπρίζ



1. Ρυθμίστε την ταχύτητα του ανεμιστήρα στη μέγιστη (τέρμα δεξιά) θέση.
2. Ρυθμίστε το χειριστήριο θερμοκρασίας στην τελείως ζεστή θέση.
3. Επιλέξτε τη θέση .
4. Ο εξωτερικός (φρέσκος) αέρας και ο κλιματισμός (αν έχει τοποθετηθεί) επιλέγονται αυτόματα.

Αυτόματο σύστημα ελέγχου κλιματισμού

Για να ξεθαμπώσετε το εσωτερικό του παμπρίζ



1. Επιλέξτε την επιθυμητή θέση ανεμιστήρα
2. Επιλέξτε την επιθυμητή θερμοκρασία.
3. Πιέστε το πλήκτρο ξεπαγώματος (.
4. Ο κλιματισμός θα ενεργοποιηθεί σύμφωνα με την ανίχνευση της θερμοκρασίας περιβάλλοντος, θέση εξωτερικού (φρέσκου) αέρα και η υψηλότερη ταχύτητα ανεμιστήρα επιλέγονται αυτόματα.

Αν ο κλιματισμός, η θέση εξωτερικού (φρέσκου) αέρα και η μέγιστη ταχύτητα ανεμιστήρα δεν επιλέγονται αυτόματα, πιέστε χειροκίνητα το αντίστοιχο πλήκτρο ή κουμπί.

Αν η θέση  επιλεγεί, η χαμηλότερη ταχύτητα ανεμιστήρα ελέγχεται στην μεγαλύτερη ταχύτητα ανεμιστήρα.

Για να ξεπαγώσετε εξωτερικά το παρμπρίζ



1. Ρυθμίστε την ταχύτητα του ανεμιστήρα στη μέγιστη θέση.
2. Ρυθμίστε το χειριστήριο θερμοκρασίας στην τελείως ζεστή (HI) θέση.
3. Πιέστε το πλήκτρο ξεπαγώματος ().
4. Ο κλιματισμός θα ενεργοποιηθεί ανάλογα με την ανιχνευόμενη θερμοκρασία περιβάλλοντος, η θέση εξωτερικού (φρέσκου) αέρα θα επιλεχτεί αυτόματα.

Αν η θέση  επιλεγεί, η χαμηλότερη ταχύτητα ανεμιστήρα ελέγχεται στην μεγαλύτερη ταχύτητα ανεμιστήρα.

Αυτόματο σύστημα ξεθαμπώματος (μόνο για αυτόματο σύστημα ελέγχου κλιματισμού, αν έχει τοποθετηθεί)

Το αυτόματο ξεθάμπωμα μειώνει την πιθανότητα θαμπώματος στο εσωτερικό του παρμπρίζ ανιχνεύοντας αυτόματα την υγρασία στο εσωτερικό του παρμπρίζ.

Το αυτόματο σύστημα ξεθαμπώματος λειτουργεί όταν είναι ενεργοποιημένο το σύστημα ελέγχου κλιματισμού.

Πληροφορία

Το αυτόματο σύστημα ξεθαμπώματος μπορεί να μη λειτουργήσει κανονικά, όταν η εξωτερική θερμοκρασία είναι κάτω από -10°C .

Για να ακυρώσετε ή επαναφέρετε στο Αυτόματο Σύστημα Ξεθαμπώματος κρατήστε πατημένο το πλήκτρο ξεθαμπώματος μπροστά παρμπρίζ για 3 δευτερόλεπτα. Το σύμβολο “ADS OFF” θα εμφανιστεί στην οθόνη κλιματισμού για να σας ενημερώσει ότι το σύστημα έχει απενεργοποιηθεί.

Για να επανενεργοποιήσετε το αυτόματο σύστημα ξεθαμπώματος, ακολουθήστε τη διαδικασία που αναφέρεται παραπάνω και θα εξαφανιστεί το σύμβολο “ADS OFF”.

Αν αποσυνδεθεί ή αποφορτιστεί η μπαταρία, θα γίνει επαναρύθμιση του αυτόματου συστήματος ξεθαμπώματος.

Πληροφορία

Για αποτελεσματικότητα, μην επιλέξετε ανακυκλούμενο αέρα με τη λειτουργία Αυτόματου Συστήματος Ξεθαμπώματος σε λειτουργία.

ΣΗΜΕΙΩΣΗ

Μην αφαιρείτε το κάλυμμα του αισθητήρα ο οποίος βρίσκεται στο επάνω άκρο του κρουσάλλου του παρμπρίζ, στην πλευρά του οδηγού.

Μπορεί να προκληθούν ζημιές σε εξαρτήματα του συστήματος τα οποία μπορεί να μην καλύπτονται από την εγγύηση του αυτοκινήτου.

ΠΡΟΣΘΕΤΕΣ ΛΕΙΤΟΥΡΓΙΕΣ ΕΛΕΓΧΟΥ ΚΛΙΜΑΤΙΣΜΟΥ

ΙΟΝΙΣΤΗΣ ΤΑΜΠΛΟ (αν έχει τοποθετηθεί)

Όταν ο διακόπτης ανάφλεξης είναι στη θέση ON, η λειτουργία καθαρού αέρα ενεργοποιείται αυτόματα.

Επίσης, η λειτουργία καθαρού αέρα απενεργοποιείται αυτόματα όταν ο διακόπτης ανάφλεξης βρίσκεται στη θέση OFF.

Αυτόματος εξαερισμός (αν έχει τοποθετηθεί)

Για να αυξήσετε την ποιότητα του αέρα της καμπίνας και να μειώσετε, την υγρασία στο παρμπρίζ, η λειτουργία ανακύκλωσης αέρα σβήνει αυτόματα μετά από περίπου 5 με 30 λεπτά, ανάλογα με την εξωτερική θερμοκρασία και η εισαγωγή αέρα θα αλλάξει σε λειτουργία εξωτερικού (φρέσκου) αέρα.

Για να ακυρώσετε ή να ρυθμίσετε τη λειτουργία αυτόματου εξαερισμού, επιλέξτε τη λειτουργία Επίπεδο - Πρόσωπο  και πιέστε το πλήκτρο

λειτουργίας ανακυκλούμενου αέρα για 3 δευτερόλεπτα.

Όταν έχει ρυθμιστεί ο αυτόματος εξαερισμός, η ένδειξη ανακυκλούμενου αέρα θα αναβοσβήσει 6 φορές. Όταν ακυρωθεί, η ένδειξη θα αναβοσβήσει 3 φορές.

Εσωτερική κυκλοφορία αέρα-ηλιοροφής (αν έχει τοποθετηθεί)

Όταν η θέρμανση ή το σύστημα κλιματισμού είναι ενεργοποιημένα με την ηλιοροφή ανοικτή, η θέση εξωτερικού (φρέσκου) αέρα θα επιλεγεί αυτόματα. Αυτή τη στιγμή, αν πιέσετε το πλήκτρο θέσης ανακυκλούμενου αέρα, θα επιλεγεί η θέση ανακυκλούμενου αέρα, αλλά θα αλλάξει πίσω στη θέση εξωτερικού (φρέσκου) αέρα μετά από 3 λεπτά.

Όταν κλείσει η ηλιοροφή, η θέση εισαγωγής αέρα θα επανέλθει στην κανονική θέση που είχε επιλεγεί.

ΑΠΟΘΗΚΕΥΤΙΚΟΣ ΧΩΡΟΣ

⚠ ΠΡΟΕΙΔΟΠΟΙΗΣΗ

Μην αποθηκεύετε αναπτήρες, φιαλίδια προπανίου, ή άλλα εύφλεκτα/εκρηκτικά υλικά στο αυτοκίνητο. Τα αντικείμενα αυτά μπορεί να πιάσουν φωτιά και/ή να εκραγούν αν το αυτοκίνητο εκτεθεί σε υψηλές θερμοκρασίες για παρατεταμένες περιόδους.

⚠ ΠΡΟΕΙΔΟΠΟΙΗΣΗ

ΠΑΝΤΑ κατά την οδήγηση, πρέπει να έχετε πάντα κλειστό το καπάκι του αποθηκευτικού χώρου. Τα αντικείμενα μέσα στο αυτοκίνητο, κινούνται με την ίδια ταχύτητα που κινείται το αυτοκίνητο. Αν πρέπει να σταματήσετε ή να στρίψετε, απότομα, ή αν υπάρχει σύγκρουση, τα αντικείμενα μπορεί να πεταχτούν από τον αποθηκευτικό χώρο και να προκαλέσουν τραυματισμό αν χτυπήσουν τον οδηγό ή έναν επιβάτη.

ΣΗΜΕΙΩΣΗ

Για να αποφύγετε τυχόν κλοπή, μην αφήνετε τιμαλφή στον αποθηκευτικό χώρο.

Αποθηκευτικός χώρος κεντρικής κονσόλας

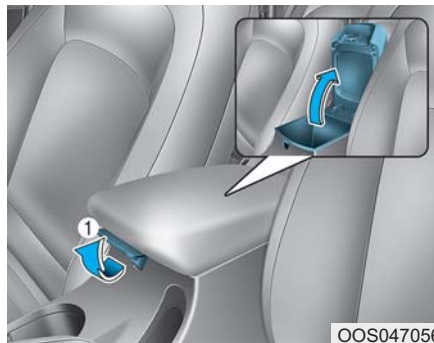

Για άνοιγμα:
Τραβήξτε το μοχλό (1).

Ντουλαπάκι



Για να ανοίξετε το ντουλαπάκι, τραβήξτε τη χειρολαβή (1) και το ντουλαπάκι θα ανοίξει αυτόματα. Κλείστε το ντουλαπάκι μετά από τη χρήση.

⚠ ΠΡΟΕΙΔΟΠΟΙΗΣΗ

ΠΑΝΤΑ να κλείνετε το ντουλαπάκι μετά τη χρήση. Ένα ανοικτό ντουλαπάκι μπορεί να προκαλέσει σοβαρό τραυματισμό στον επιβάτη, σε περίπτωση ατυχήματος, ακόμα και αν ο επιβάτης, φοράει τη ζώνη ασφαλείας.

Θήκη γυαλιών ηλίου (αν έχει τοποθετηθεί)

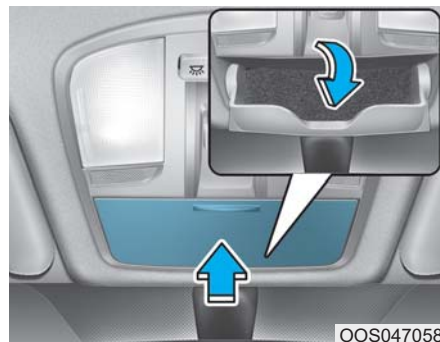

Για να ανοίξετε:

Πιέστε το κάλυμμα και η θήκη θα ανοίξει σιγά σιγά. Τοποθετήστε τα γυαλιά ηλίου στη πόρτα του χώρου με τους φακούς προς τα έξω.

Για να κλείσετε :

Σπρώξτε τη θήκη προς τη θέση της. Βεβαιωθείτε ότι η θήκη γυαλιών ηλίου είναι κλειστή ενώ οδηγείτε.

⚠ ΠΡΟΕΙΔΟΠΟΙΗΣΗ

- Μη τοποθετείτε άλλα αντικείμενα, εκτός από γυαλιά ηλίου μέσα στη θήκη γυαλιών ηλίου. Τέτοια αντικείμενα, μπορεί να εκτοξευτούν από τη θήκη σε περίπτωση απότομου σταματήματος ή ατυχήματος και υπάρχει πιθανότητα τραυματισμού των επιβατών.
- Μην ανοίγετε τη θήκη γυαλιών ενώ το αυτοκίνητο κινείται. Ο καθρέφτης του αυτοκινήτου, μπορεί να μπλοκαριστεί από την ανοικτή θήκη γυαλιών.
- Μη τοποθετήσετε με δύναμη τα γυαλιά στη θήκη γυαλιών. Μπορεί να προκληθεί τραυματισμός, αν προσπαθήσετε να ανοίξετε απότομα, ενώ τα γυαλιά έχουν κολλήσει στη θήκη.

Κουτί πολλαπλών χρήσεων (αν έχει τοποθετηθεί)

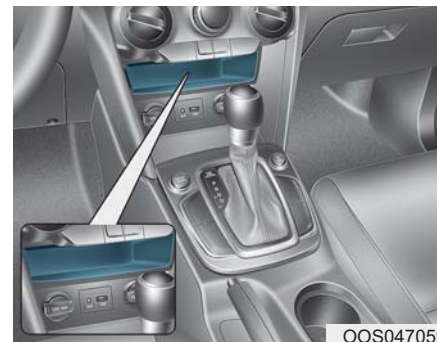

Μικρά πράγματα μπορεί να τοποθετηθούν στο κουτί πολλαπλών χρήσεων.

Δίσκος αποσκευών (wagon)



Μπορείτε να τοποθετήσετε ένα κουτί πρώτων βοηθειών, ένα τρίγωνο ανάκλασης, εργαλεία κτλ στο κουτί, για εύκολη πρόσβαση.

- Πιάστε το χερούλι στο πάνω μέρος του καλύμματος και τραβήξτε το.

Αύξηση του χώρου αποσκευών

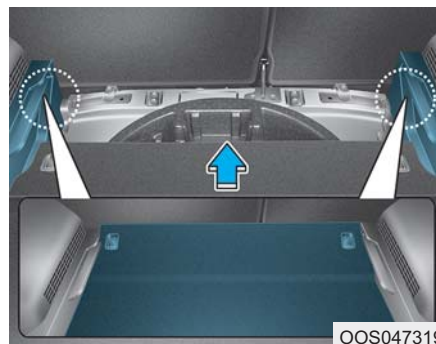

1. Πιάστε τη λαβή στο επάνω μέρος του καλύμματος και τραβήξτε

προς τα έξω την πλάκα του δίσκου αποσκευών.

2. Τραβήξτε προς τα έξω τη θήκη του δίσκου αποσκευών και αφαιρέστε το δίσκο. (Εάν ο δίσκος αποσκευών είναι εξοπλισμένος).
3. Σπρώξτε την θήκη του δίσκου αποσκευών στην χαμηλότερη συρόμενη υποδοχή προς τα μπρός.

ΕΣΩΤΕΡΙΚΑ ΧΑΡΑΚΤΗΡΙΣΤΙΚΑ

Ποτηροθήκη

Μπροστά

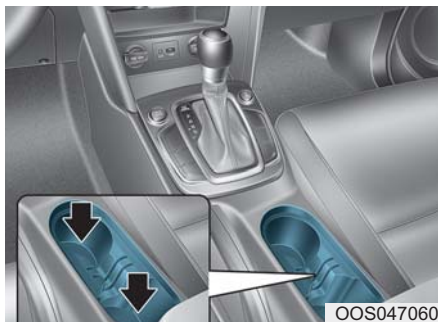

Στις ποτηροθήκες μπορούν να τοποθετηθούν κούπες ή μικρά αναψυκτικά.

Πίσω (αν έχει τοποθετηθεί)



Κατεβάστε το υποβραχιόνιο για να χρησιμοποιήσετε τις ποτηροθήκες.

⚠ ΠΡΟΕΙΔΟΠΟΙΗΣΗ

- Αποφύγετε απότομο ξεκίνημα ή σταμάτημα όταν είναι σε χρήση η ποτηροθήκη, για να αποφύγετε να χυθεί το ποτό σας. Αν χυθεί καυτό υγρό μπορεί να καείτε. Ένα τέτοιο κάψιμο στον οδηγό μπορεί να προκαλέσει απώλεια ελέγχου του αυτοκινήτου με αποτέλεσμα ένα ατύχημα.
- Μην τοποθετείτε ζεσκέπαστα ή μη ασφαλισμένα δοχεία, μπουκάλια, αναψυκτικά κ.τ.λ, στην ποτηροθήκη αν περιέχουν καυτά υγρά, ενώ το αυτοκίνητο είναι σε κίνηση. Μπορεί να προκληθούν τραυματισμοί σε περίπτωση απότομου φρεναρίσματος ή σύγκρουσης.
- Χρησιμοποιήστε μόνο μαλακά ποτήρια στη ποτηροθήκη. Σκληρά αντικείμενα μπορεί να

σας τραυματίσουν σε περίπτωση ατυχήματος.

⚠ ΠΡΟΕΙΔΟΠΟΙΗΣΗ

Κρατήστε τα κουτάκια ή τα μπουκάλια μακριά από τις ακτίνες του ήλιου και μη τα βάζετε στο αυτοκίνητο αν είναι ζεστό. Μπορεί να εκραγούν.

ΣΗΜΕΙΩΣΗ

- Κρατήστε τα ποτά σας σφραγισμένα, ενώ οδηγείτε, για να μη χυθούν. Αν χυθούν υγρά, μπορεί να εισχωρήσουν στο ηλεκτρικό/ηλεκτρολογικό σύστημα του αυτοκινήτου και να πάθουν βλάβη.
- Όταν καθαρίζετε υγρά που έχουν χυθεί, μη στεγνώνετε τη ποτηροθήκη σε υψηλή θερμοκρασία. Μπορεί να πάθει ζημιά η ποτηροθήκη.

Σκιάδιο

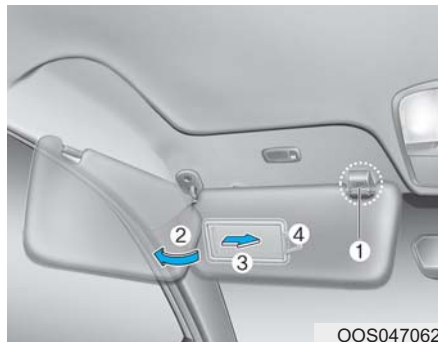

OOS047062

Για χρήση του σκιάδιου τραβήξτε το κάτω.

Για χρήση του σκιάδιου σε πλαϊνό παράθυρο τραβήξτε το προς τα κάτω, ξεθλιγκώστε το από το στηρίγμα (1) και γυρίστε το στο πλάι(2).

Για να χρησιμοποιήσετε το καθρεφτάκι, τραβήξτε προς τα κάτω το σκιάδιο και σύρετε το κάλυμμα του καθρέφτη (3). Χρησιμοποιήστε τη θήκη εισιτηρίων (4) για να τοποθετήσετε εισιτήρια.

i Πληροφορία

Κλείστε το κάλυμμα από το καθρεφτάκι και βάλτε το σκιάδιο στη κανο-

νική θέση του μετά τη χρήση.

! ΠΡΟΕΙΔΟΠΟΙΗΣΗ

Για την ασφάλειά σας, μη μπλοκάρτε την ορατότητά σας, όταν χρησιμοποιείτε το σκιάδιο.

ΣΗΜΕΙΩΣΗ

Μη βάζετε πολλά εισιτήρια στη θήκη εισιτηρίων μαζί. Μπορεί να προκληθεί ζημιά στη θήκη εισιτηρίων.

Πρίζα (αν έχει τοποθετηθεί)



OOS047063

Η πρίζα είναι σχεδιασμένη για να πα-

ρέχει ρεύμα για κινητά τηλέφωνα και άλλες συσκευές σχεδιασμένες για να λειτουργούν με ηλεκτρικά συστήματα αυτοκινήτου.

Οι συσκευές πρέπει να τραβάνε λιγότερο από 180W (Watt) με τον κινητήρα ενεργοποιημένο.

! ΠΡΟΕΙΔΟΠΟΙΗΣΗ

Αποφύγετε τα ηλεκτροσόκ. Μη βάζετε τα δάκτυλά σας ή ξένα αντικείμενα (καρφίτσα, κτλ.) στη πρίζα ή μην ακουμπάτε τη πρίζα με βρεγμένο χέρι.

ΣΗΜΕΙΩΣΗ

Για να αποφύγετε βλάβη στις πρίζες:

- Χρησιμοποιήστε τη πρίζα, μόνο με τον κινητήρα ενεργοποιημένο και αφαιρέστε το αξεσουάρ που έχετε βάλει στη πρίζα, μετά τη χρήση. Αν χρησιμοποιείτε το αξεσουάρ για μεγάλη χρονική περίοδο με τον κινητήρα απενεργοποιημένο, μπορεί να αποφορτιστεί η μπαταρία.

- Χρησιμοποιείτε μόνο ηλεκτρικές συσκευές 12V που έχουν ηλεκτρική ισχύ κάτω από 180W.
- Ρυθμίστε τον κλιματισμό ή τη θέρμανση στη χαμηλότερη λειτουργία όταν χρησιμοποιείτε τη πρίζα.
- Κλείστε το καπάκι όταν δε χρησιμοποιείτε την πρίζα.
- Ορισμένες ηλεκτρονικές συσκευές μπορεί να προκαλέσουν ηλεκτρονικές παρεμβολές όταν τις βάζετε στη πρίζα του αυτοκινήτου. Αυτές οι συσκευές μπορεί να προκαλέσουν υπερβολική στατική ήχου και βλάβες σε άλλα ηλεκτρονικά συστήματα ή συσκευές του αυτοκινήτου σας.
- Πιέστε τη πρίζα, όσο πιο μέσα πηγαίνει. Αν δεν υπάρξει καλή επαφή, η πρίζα μπορεί να υπερθερμανθεί ή να ανοίξει η εσωτερική ασφάλεια της θερμοκρασίας.
- Συνδέστε ηλεκτρικές/ηλεκτρονικές συσκευές με μπαταρία αντίστροφης προστασίας ρεύματος. Το ρεύμα από τη μπαταρία μπορεί να ρέει στο ηλεκτρικό/ηλεκτρονικό σύστημα του αυτοκινήτου και να προκαλέσει βλάβη στο σύστημα.

Σύστημα ασύρματης φόρτισης κινητού τηλεφώνου (αν έχει τοποθετηθεί)



Υπάρχει ένας φορτιστής ασύρματης φόρτισης κινητού τηλεφώνου μέσα στην μπροστά κονσόλα.

Το σύστημα είναι διαθέσιμο όταν όλες οι πόρτες είναι κλειστές και ο διακόπτης ανάφλεξης είναι στη θέση ACC/ON.

Για φόρτιση κινητού τηλεφώνου

Το σύστημα ασύρματης φόρτισης κινητού τηλεφώνου φορτίζει μόνο κινητά με ενεργοποιημένο Qi ().

Διαβάστε την ταμπέλα στο κάλυμμα

αξεσουάρ του κινητού τηλεφώνου ή επισκευτείτε την ιστοσελίδα του κατασκευαστή του κινητού για να ελέγξετε αν το κινητό σας υποστηρίζει τη τεχνολογία Qi.

Η διαδικασία ασύρματης φόρτισης ξεκινάει όταν τοποθετήσετε το κινητό με ενεργοποιημένο το Qi-enabled στη μονάδα ασύρματης φόρτισης

1. Αφαιρέστε άλλα αντικείμενα, συμπεριλαμβανομένου του έξυπνου κλειδιού, από τη μονάδα ασύρματης φόρτισης. Αν δε το κάνετε, η διαδικασία ασύρματης φόρτισης μπορεί να διακοπεί.
2. Η ενδεικτική λυχνία είναι πορτοκαλί, όταν φορτίζει το τηλέφωνο. Η ενδεικτική λυχνία γίνεται πράσινη όταν ολοκληρωθεί η φόρτιση του κινητού.
3. Μπορείτε να ενεργοποιήσετε/απενεργοποιήσετε τη λειτουργία ασύρματης φόρτισης στη λειτουργία Ρυθμίσεις Χρήστη στο ταμπλό οργάνων.

Για περισσότερες πληροφορίες ανατρέξτε στο “Λειτουργίες Οθόνης LCD” σε αυτό το κεφάλαιο.

Αν το κινητό σας δε φορτίζει:

- Αλλάξτε ελαφρώς τη θέση του κινητού στη βάση φόρτισης.
- Βεβαιωθείτε ότι η ενδεικτική λυχνία είναι πορτοκαλί.

Η ενδεικτική λυχνία θα αναβοσβήνει πορτοκαλί για 10 δευτερόλεπτα αν υπάρχει βλάβη στο σύστημα ασύρματης φόρτισης.

Σε αυτή τη περίπτωση, προσωρινά διακόψτε τη διαδικασία φόρτισης και ξαναπροσπαθήστε να φορτίσετε το κινητό σας τηλέφωνο ξανά.

Το σύστημα σας προειδοποιεί με ένα μήνυμα στην οθόνη LCD αν το κινητό είναι ακόμα στη μονάδα ασύρματης φόρτισης αφού έχει σβήσει ο κινητήρας και έχει ανοίξει η μπροστά πόρτα.

ΣΗΜΕΙΩΣΗ

- Το σύστημα ασύρματης φόρτισης κινητού μπορεί να μην υποστηρίζει ορισμένα κινητά, που δεν είναι πιστοποιημένα με τη προδιαγραφή Qi (Qi).
- Τοποθετήστε σωστά το κινητό σας στη μέση του συστήματος

ασύρματης φόρτισης κινητού. Ακόμα και αν το κινητό σας είναι λίγο προς τη μια μεριά, η ταχύτητα φόρτισης μπορεί να μειωθεί.

- Η διαδικασία ασύρματης φόρτισης μπορεί να σταματήσει προσωρινά, αν λειτουργήσει το έξυπνο κλειδί (πχ να εκκινηθεί ο κινητήρας, άνοιγμα/κλείσιμο πορτών).
- Για ορισμένα κινητά, το χρώμα της ένδειξης, μπορεί να μην αλλάξει σε πράσινο, ακόμα και αν ολοκληρωθεί σωστά η διαδικασία φόρτισης.
- Η διαδικασία ασύρματης φόρτισης μπορεί να σταματήσει προσωρινά, αν αυξηθεί ανώμαλα η θερμοκρασία μέσα στο σύστημα ασύρματης φόρτισης κινητού. Η διαδικασία ασύρματης φόρτισης επανεκκινείται όταν η θερμοκρασία πέσει σε ένα συγκεκριμένο επίπεδο.
- Η διαδικασία ασύρματης φόρτισης μπορεί να σταματήσει προσωρινά, αν υπάρχει ένα μεταλλικό αντικείμενο, όπως νόμισμα, μεταξύ του συστήματος ασύρ-

ματης φόρτισης κινητού και του κινητού.

- Για ορισμένα κινητά τηλέφωνα με δική τους προστασία, η ταχύτητα ασύρματης φόρτισης μπορεί να μειωθεί και η ασύρματη φόρτιση μπορεί να σταματήσει.
- Αν το κινητό τηλέφωνο έχει παχύ κάλυμμα, η ασύρματη φόρτιση ενδέχεται να μην είναι δυνατή.
- Εάν το κινητό τηλέφωνο δεν είναι σε πλήρη επαφή με το ασύρματο δάπεδο φόρτισης, η ασύρματη φόρτιση ενδέχεται να μην είναι δυνατή.
- Μερικά μαγνητικά αντικείμενα (πιστωτικές κάρτες, τηλεφωνικές κάρτες, κάρτες τραπεζών και εισιτήρια) ενδέχεται να πάθουν βλάβη κατά τη διαδικασία της ασύρματης φόρτισης.

Ρολόι

ΠΡΟΕΙΔΟΠΟΙΗΣΗ

Μη ρυθμίσετε το ρολόι ενώ οδηγείτε. Μπορεί να χάσετε τον έλεγχο του τιμονιού και να προκαλέσετε σοβαρό τραυματισμό ή ατυχήματα.

Αυτοκίνητα με ηχοσύστημα

Επιλέξτε το πλήκτρο **SETUP/CLOCK** στο ηχοσύστημα ➔ Επιλέξτε [Date/Time].

- Ρύθμιση ώρας: Ρυθμίστε την ώρα που εμφανίζεται στην οθόνη του ηχοσυστήματος.
- Μορφή ώρας: Επιλέξτε μεταξύ 12-ωρης και 24-ωρης μορφής.

Αυτοκίνητα με σύστημα πλοήγησης

Επιλέξτε το μενού ρυθμίσεις στο Σύστημα Πλοήγησης ➔ Επιλέξτε [Date/Time].

- Ώρα GPS: Εμφανίζει την ώρα σύμφωνα με την ώρα GNSS που έχει ληφθεί.

- 24-hour: Αλλάζει σε 12-ωρο ή 24ωρο.

Για περισσότερες λεπτομέρειες, ανατρέξτε στο χωριστό εγχειρίδιο που παρέχεται με το αυτοκίνητο.

Κρεμάστρα ρούχων (αν έχει τοποθετηθεί)

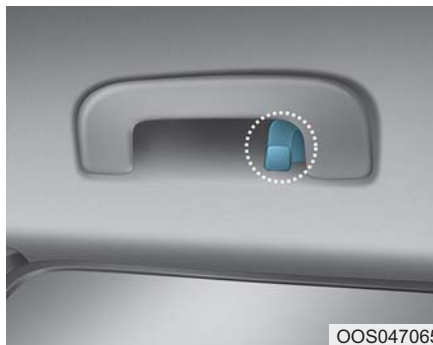

Αυτές οι κρεμάστρες δεν είναι σχεδιασμένες για να αντέχουν μεγάλα ή βαριά αντικείμενα.

ΠΡΟΕΙΔΟΠΟΙΗΣΗ

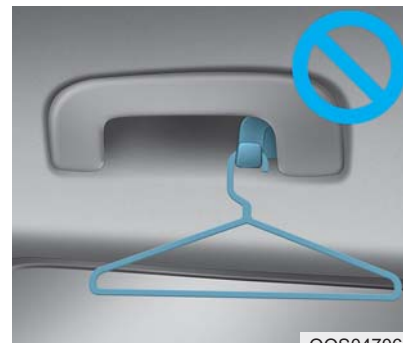

Μη κρεμάτε άλλα αντικείμενα, εκτός από ρούχα. Επίσης, μη τοποθετείτε βαριά κοφτερά ή εύθραυστα αντικείμενα στις τσέπες των ρούχων.

Σε περίπτωση ατυχήματος ή αν πυροδοτηθεί ο αερόσακος τύπου κουρτίνα, μπορεί να προκληθεί ζημιά στο αυτοκίνητο ή προσωπικό τραυματισμό.

Πιαστράκι(α) για τα χαλάκια (αν έχει τοποθετηθεί)

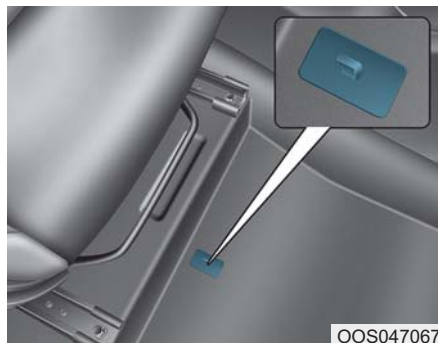

ΠΑΝΤΑ να χρησιμοποιείτε τα Πιαστράκια για Χαλάκια για να συνδέσετε τα μπροστά χαλάκια με το αυτοκίνητο. Με αυτό τον τρόπο αποφεύγετε να γλιστράει μπροστά το χαλάκι.



ΠΡΟΕΙΔΟΠΟΙΗΣΗ

Πρέπει να προσέξετε τα επόμενα όταν τοποθετείτε οποιοδήποτε χαλάκι στο αυτοκίνητο

- Βεβαιωθείτε ότι τα χαλάκια εφαρμόζουν με ασφάλεια στα πιαστράκια για τα χαλάκια, πριν οδηγήσετε το αυτοκίνητο.
- Μην χρησιμοποιήσετε ΚΑΝΕ-ΝΑ χαλάκι που δεν μπορεί να εφαρμόσει ακριβώς στα πιαστράκια του αυτοκινήτου.
- Μην στοιβάζετε χαλάκια, το ένα πάνω στο άλλο (για παράδειγμα παντός καιρού ελαστικό τάπητα πάνω από χαλάκι μοκέτα). Μόνο ένα χαλάκι πρέπει να τοποθετείτε σε κάθε θέση.

ΣΗΜΑΝΤΙΚΟ - Το αυτοκίνητο κατασκευάστηκε με πλάινα πιαστράκια για χαλάκια οδηγού, σχεδιασμένα να συγκρατούν τα χαλάκια ακίνητα. Για να αποφύγετε οποιαδήποτε παρεμβολή στη χρήση των πεντάλ, σας συνιστούμε να χρησιμοποιήσετε στο αυτοκίνητο σας τα ειδικά σχεδιασμένα χαλάκια HYUNDAI.

Δίχτυ αποσκευών (στήριγμα)



Για να μη μετακινούνται τα αντικείμενα στο χώρο φόρτωσης, μπορείτε να χρησιμοποιήσετε τα τέσσερα στηρίγματα που βρίσκονται στο χώρο φόρτωσης και να προσαρμόσετε ένα δίχτυ αποσκευών.

Αν είναι απαραίτητο, σας συνιστούμε να επικοινωνήσετε με έναν Εξουσιοδοτημένο Επισκευαστή HYUNDAI για να πάρετε το δίχτυ αποσκευών.

ΠΡΟΣΟΧΗ

Για να αποφύγετε ζημιά στα αγαθά ή το αυτοκίνητο, πρέπει να προσέχετε, όταν κουβαλάτε στο χώρο αποσκευών εύθραυστα ή ογκώδη αντικείμενα.

ΠΡΟΕΙΔΟΠΟΙΗΣΗ

Για να αποφύγετε τραυματισμό στα μάτια, ΜΗΝ τεντώνετε υπερβολικά το δίχτυ αποσκευών. Πρέπει ΠΑΝΤΑ να έχετε το πρόσωπο και το σώμα σας μακριά από τη πορεία τυλίγματος του δικτυού αποσκευών. ΜΗΝ το χρησιμοποιείτε όταν ο ιμάντας έχει σημάδια φθοράς ή ζημιάς.

Κάλυμμα χώρου φόρτωσης (αν έχει τοποθετηθεί)

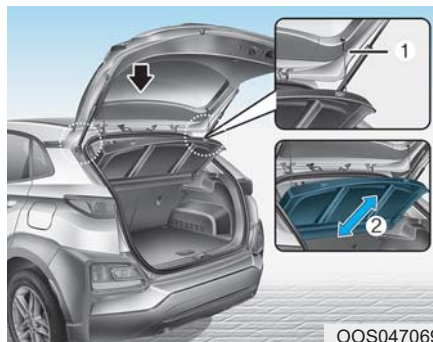

Χρησιμοποιήστε το κάλυμμα του χώρου φόρτωσης για να κρύψετε τα αντικείμενα που έχετε αποθηκεύσει στο χώρο φόρτωσης.

Το κάλυμμα του χώρου φόρτωσης θα σηκωθεί όταν ανοίξει η πόρτα χώρου αποσκευών.

Αποσυνδέστε το λουρί (1) από το στήριγμα αν θέλετε να επιστρέψετε το κάλυμμα στην αρχική του θέση. Για να αφαιρέσετε το κάλυμμα χώρου φόρτωσης τελείως, σηκώστε το κάλυμμα σε γωνία 50 μοιρών και τραβήξτε το έξω (2).

ΣΗΜΕΙΩΣΗ

Μη βάζετε αποσκευές στο κάλυμμα, γιατί μπορεί να υποστεί ζημιά ή να παραμορφωθεί.

ΠΡΟΕΙΔΟΠΟΙΗΣΗ

- Μην τοποθετείτε αντικείμενα στο κάλυμμα του χώρου φόρτωσης. Τέτοια αντικείμενα μπορεί να εκτιναχθούν στο εσωτερικό του αυτοκινήτου και πιθανόν να προκαλέσουν τραυματισμό στους επιβαίνοντες κατά τη διάρκεια ενός ατυχήματος ή κατά το φρενάρισμα
- Μην επιτρέπετε ποτέ σε κανένα να κάθεται στο χώρο αποσκευών. Είναι σχεδιασμένος μόνο για αποσκευές.
- Διατηρήστε την ισορροπία του αυτοκινήτου και τοποθετήστε το βάρος όσο πιο μπροστά γίνεται.

ΕΞΩΤΕΡΙΚΑ ΧΑΡΑΚΤΗΡΙΣΤΙΚΑ

ΦΟΡΕΑΣ ΓΙΑ ΣΧΑΡΑ ΟΡΟΦΗΣ (ΑΝ ΕΧΕΙ ΤΟΠΟΘΕΤΗΘΕΙ)

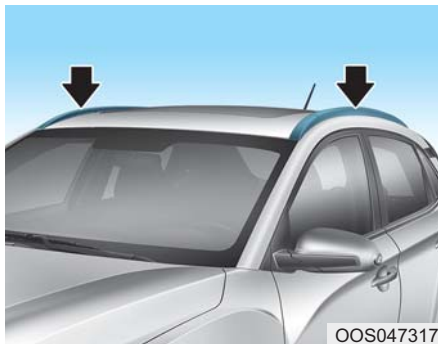

OOS047317

Εάν το όχημα διαθέτει φορέα για σχάρα, μπορείτε να φορτώσετε φορτίο πάνω από το όχημά σας.

ΣΗΜΕΙΩΣΗ

Αν το αυτοκίνητο είναι εξοπλισμένο με ηλιοροφή, βεβαιωθείτε ότι δε βάζετε φορτίο στο φορέα σχάρας οροφής, με τέτοιο τρόπο που να εμπλακεί με τη λειτουργία ηλιοροφής.

ΣΗΜΕΙΩΣΗ

• Όταν μεταφέρετε φορτίο στη σχάρα οροφής, πάρτε τις απαραίτητες προ-

φυλάξεις για να μην προκληθεί ζημιά στην οροφή του αυτοκινήτου.

- Όταν μεταφέρετε μεγάλα αντι-κείμενα στην οροφή, βεβαιωθείτε ότι δεν υπερβαίνετε το συνολικό μήκος ή πλάτος της οροφής.



ΠΡΟΕΙΔΟΠΟΙΗΣΗ

- Η παρακάτω προδιαγραφή είναι το μέγιστο βάρος που μπορεί να φορτωθεί στη σχάρα οροφής. Διανείμετε το φορτίο όσο το δυνατόν πιο ομοιόμορφα στη σχάρα οροφής και στερεώστε σταθερά το φορτίο.

ROOF
RACK

80 kg (176 lbs.)
EVENLY DISTRIBUTED

Αν τοποθετήσετε φορτίο ή αποσκευές που υπερβαίνουν το καθορισμένο όριο βάρους στη σχάρα οροφής μπορεί να προκληθεί ζημιά στο όχημά σας.

- Το κέντρο βάρους του οχήματος θα είναι υψηλότερο όταν τα αντικείμενα φορτωθούν στη σχάρα οροφής. Αποφύγετε τις ξαφνικές εκκινήσεις, το φρενάρισμα, τις αιχμηρές στροφές, τους απότομους ελιγμούς ή τις υψηλές

ταχύτητες που μπορεί να οδηγήσουν σε απώλεια ελέγχου του οχήματος ή ανατροπή, με αποτέλεσμα ένα ατύχημα.

- Να οδηγείτε πάντα αργά και να στρίβετε προσεκτικά όταν μεταφέρετε αντικείμενα στη σχάρα οροφής. Οι δριμύες ριπές των ανέμων, που προκαλούνται από τη διέλευση οχημάτων ή από φυσικά αίτια, μπορούν να προκαλέσουν ξαφνική πίεση προς τα πάνω στα αντικείμενα που φορτώνονται στη σχάρα οροφής. Αυτό ισχύει ιδιαίτερα όταν μεταφέρετε μεγάλα, επίπεδα αντικείμενα όπως ξύλινα πλαίσια ή στρώματα. Αυτό θα μπορούσε να προκαλέσει την πτώση των αντικειμένων από τη σχάρα και να προκαλέσει ζημιά στο αυτοκίνητό σας ή σε άλλους γύρω σας.
- Για να αποφύγετε ζημιά ή απώλεια του φορτίου κατά την οδήγηση, ελέγξτε συχνά πριν ή κατά την οδήγηση, για να βεβαιωθείτε ότι τα αντικείμενα στη σχάρα οροφής είναι καλά στερεωμένα.

Σύστημα Πολυμέσων

| | |
|--|------|
| Σύστημα Πολυμέσων | 4-2 |
| Θύρες AUX, USB and iPod® | 4-2 |
| Κεραία..... | 4-2 |
| Τηλεχειρισμός τιμονιού ηχοσυστήματος | 4-3 |
| <i>Hands-free Ασύρματης Τεχνολογίας Bluetooth®</i> | 4-4 |
| Ήχος / Βίντεο / Σύστημα πλοήγησης (AVN)..... | 4-4 |
| Πως λειτουργεί το ηχοσύστημα αυτοκινήτων | 4-4 |
| Ηχοσύστημα (χωρίς οθόνη αφής)..... | 4-7 |
| Λειτουργίες του ηχοσυστήματος σας..... | 4-8 |
| Ραδιόφωνο | 4-13 |
| Πολυμέσα | 4-14 |
| Τηλέφωνο | 4-23 |
| Ρύθμιση | 4-31 |
| Δήλωση συμμόρφωσης | 4-33 |
| CE για EU..... | 4-33 |

ΣΥΣΤΗΜΑ ΠΟΛΥΜΕΣΩΝ

i Πληροφορία

- Αν εγκαταστήσετε μια HID λάμπα από την αγορά, το ηχοσύστημα του αυτοκινήτου σας και οι ηλεκτρονικές συσκευές μπορεί να δυσλειτουργούν.
- Αποφύγετε χημικά, όπως αρώματα, έλαια, αντιηλιακό, καθαριστικό χειριών, αποσμητικό, χώρου να ακουμπήσουν εσωτερικά μέρη, επειδή μπορεί να προκαλέσουν ζημιά ή αποχρωματισμό.

Θύρες AUX, USB and iPod®

Μπορείτε να χρησιμοποιήσετε μια θύρα AUX για να συνδέσετε συσκευές ήχου και μια θύρα USB για να συνδέσετε ένα USB και επίσης σε μια θύρα iPod®.



i Πληροφορία

Όταν χρησιμοποιείτε μια φορητή συσκευή ήχου συνδεδεμένη σε μια πρίζα, μπορεί να προκύψει θόρυβος κατά τη διάρκεια της αναπαραγωγής. Αν αυτό συμβεί, χρησιμοποιήστε τη πηγή ενέργειας της φορητής συσκευής ήχου.

※ Το iPod® είναι σήμα κατατεθέν της Apple Inc.

Κεραία Κεραία Οροφής

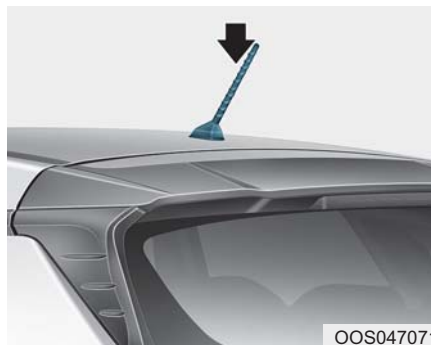

Η κεραία οροφής λαμβάνει εκμπεμπόμενα δεδομένα. (Για παράδειγμα: AM/FM, DAB, GPS/GNSS)

Περιστρέψτε την αριστερόστροφα για να την αφαιρέσετε. Περιστρέψτε την δεξιάστροφα για να την επανατοποθετήσετε.

ΣΗΜΕΙΩΣΗ

- Πριν εισέλθετε σ' ένα μέρος με χαμηλό μέγιστο ύψος ή σε πλυντήριο αυτοκινήτων, αφαιρέστε την κεραία περιστρέφοντας την αριστερόστροφα. Αν όχι, η κεραία μπορεί να πάθει ζημιά.
- Όταν επανατοποθετείτε την κεραία σας, είναι σημαντικό να είναι πλήρως σφιγμένη και προσαρμοσμένη σε ευθεία θέση για την εξασφάλιση σωστής λήψης.

ΣΗΜΕΙΩΣΗ

- Μην καθαρίζετε το εσωτερικό του πίσω παρμπρίζ με καθαριστικά ή με αιχμηρά εργαλεία καθώς μπορεί να προκαλέσετε ζημιά στα στοιχεία της κεραίας.
- Αποφύγετε προσθέτοντας μεταλλικές επιστρώσεις όπως Ni, Cd, και ούτω καθεξής. Μπορούν να αλλοιώσουν τα ληφθέντα AM και FM σήματα.

Τηλεχειρισμός ηχοσυστήματος (αν έχει τοποθετηθεί)

■ Τύπος Α



OOS047072

■ Τύπος Β



OOS047073

Τα πλήκτρα τηλεχειρισμού ηχοσυστήματος έχουν τοποθετηθεί για την δική σας διευκόλυνση.

ΣΗΜΕΙΩΣΗ

Μη λειτουργείτε τα πλήκτρα τηλεχειρισμού ηχοσυστήματος ταυτόχρονα.

VOLUME (VOL + / -) (1)

- Μετακινήστε πάνω το μοχλό VOLUME για να αυξήσετε την ένταση ήχου.
- Μετακινήστε κάτω το μοχλό VOLUME για να μειώσετε την ένταση ήχου.

SEEK/PRESET (^ / v) (2)

Αν το πλήκτρο SEEK/PRESET πιεστεί για 0.8 δευτερόλεπτα ή παραπάνω, θα λειτουργήσει με το ακόλουθο τρόπο, για κάθε λειτουργία.

Λειτουργία ΡΑΔΙΟΦΩΝΟΥ

Θα λειτουργήσει όπως το πλήκτρο επιλογής AUTO SEEK. Θα κάνει ΕΥΡΕΣΗ ώσπου να αφήσετε το πλήκτρο.

MEDIA mode

Θα λειτουργήσει όπως το πλήκτρο FF/REW.

Αν το πλήκτρο SEEK/PRESET πιεστεί πάνω ή κάτω, θα λειτουργήσει με τον ακόλουθο τρόπο, για κάθε λειτουργία.

Λειτουργία Ραδιοφώνου

Θα λειτουργήσει όπως το πλήκτρο επιλογής PRESET STATION UP/DOWN

Λειτουργία MEDIA

Θα λειτουργήσει όπως το πλήκτρο TRACK UP/ DOWN.

MODE () (3)

Πιέστε το πλήκτρο MODE για να επιλέξετε Radio, CD ή AUX.

MUTE () (4)

- Πιέστε το πλήκτρο για τη σίγαση του ήχου.
- Πιέστε το πλήκτρο ξανά για να ενεργοποιήσετε τον ήχο.

i Πληροφορία

Περιλαμβάνονται λεπτομερείς πληροφορίες για τα πλήκτρα ελέγχου ηχοσυστήματος στις επόμενες σελίδες αυτού του κεφαλαίου.

Bluetooth® Ασύρματης Τεχνολογίας hands-free



OOS047075



OOS047076

Μπορείτε να χρησιμοποιείτε το τηλέφωνο ασύρματα, με την Ασύρματη Τεχνολογία Bluetooth®.

- (1) Πλήκτρο Call / Answer
- (2) Πλήκτρο Call end
- (3) Μικρόφωνο
(Αυτοκίνητο RHD: Δεξιά πλευρά)

- Ήχος: Για λεπτομερείς πληροφορίες, ανατρέξτε στο “ΗΧΟΣΥΣΤΗΜΑ” σε αυτό το κεφάλαιο.
- AVN: Λεπτομερείς πληροφορίες για τα hands-free με Ασύρματη Τεχνολογία Bluetooth® παρέχονται σε ένα χωριστό παρεχόμενο εγχειρίδιο.

Ήχος / Βίντεο / Σύστημα πλοήγησης (AVN) (αν έχουν τοποθετηθεί)

Λεπτομερείς πληροφορίες για το σύστημα AVN παρέχονται σε ένα χωριστό παρεχόμενο εγχειρίδιο.

Πώς λειτουργεί το ηχοσύστημα αυτοκινήτων

Λήψη FM

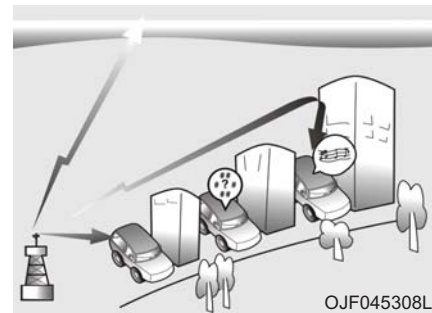

OJF045308L

Τα σήματα AM και FM εκπέμπονται από πυλώνες αναμεταδοτών που βρίσκονται γύρω από την πόλη. Τα σήματα αυτά λαμβάνονται από την κεραία του αυτοκινήτου σας. Κατόπιν, τα σήματα λαμβάνονται από το ραδιόφωνο και στέλνονται στα ηχεία του αυτοκινήτου.

Όταν ένα ισχυρό ραδιοφωνικό σήμα φτάνει στο αυτοκίνητό σας, η ακριβής σχεδίαση του ηχοσυστήματός σας, εξασφαλίζει την καλύτερη δυνατή ποιότητα της αναπαραγωγής. Ωστόσο, σε μερικές περιπτώσεις το σήμα που φτάνει στο αυτοκίνητό σας δεν είναι ισχυρό και καθαρό.

Αυτό συμβαίνει εξαιτίας πολλών παραγόντων, όπως η απόσταση από το ραδιοσταθμό, το πόσο κοντά βρίσκονται άλλοι ισχυροί ραδιοσταθμοί ή η παρουσία οικοδομημάτων, γεφυρών ή άλλων μεγάλων εμποδίων στην περιοχή.

Λήψη AM (MW, LW)

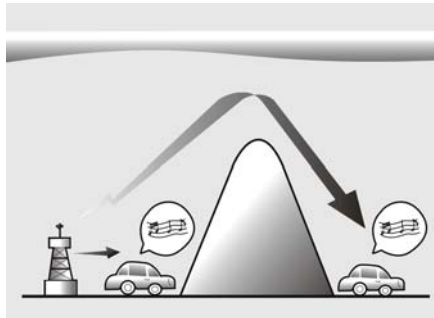

Η λήψη AM μπορεί να ληφθεί σε μεγαλύτερες αποστάσεις από τη λήψη FM. Αυτό συμβαίνει, γιατί τα ραδιοκύματα AM εκπέμπονται σε χαμηλές συχνότητες. Αυτά τα μακρά, χαμηλής συχνότητας ραδιοκύματα μπορούν να ακολουθήσουν την καμπυλότητα της γης παρά να ταξιδεύουν κατευθείαν μέσα στην ατμό-

σφαιρα. Επιπρόσθετα, «καμπυλώνουν» γύρω από τα εμπόδια, παρέχοντας έτσι καλύτερη κάλυψη σήματος.

Ραδιοσταθμός FM

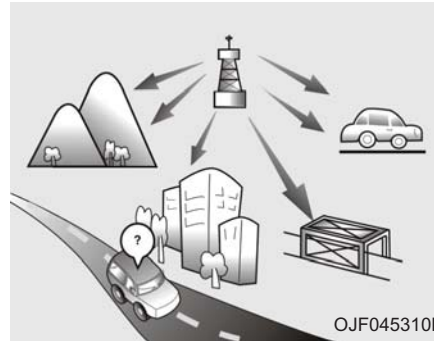

Οι εκπομπές FM εκπέμπονται σε υψηλές συχνότητες και δεν έχουν την τάση να ακολουθούν την καμπυλότητα της γης. Εξαιτίας αυτού, οι εκπομπές FM γενικά αρχίζουν να εξασθενούν σε σχετικά μικρή απόσταση από το ραδιοσταθμό. Επίσης, τα σήματα FM επηρεάζονται εύκολα από οικοδομήματα, βουνά ή άλλα εμπόδια. Αυτό μπορεί να έχει ως αποτέλεσμα σε συνθήκες ακρόασης να νομίζετε ότι υπάρχει πρόβλημα με το ραδιόφωνό σας.

Οι παρακάτω συνθήκες είναι φυσιολογικές και δεν σημαίνουν ότι υπάρχει πρόβλημα στο ραδιόφωνο:

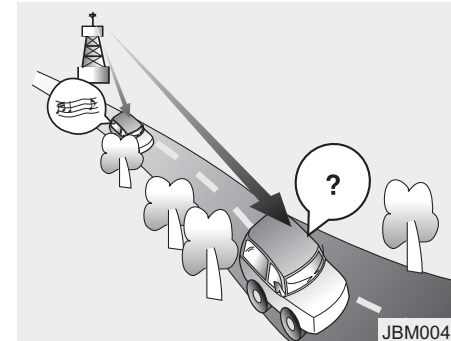

- Εξασθένηση σήματος - Όσο το αυτοκίνητο σας απομακρύνεται από το ραδιοσταθμό, το σήμα αρχίζει να αδυνατεί και ο ήχος να εξασθενεί. Όταν συμβαίνει αυτό, σας προτείνουμε να επιλέξετε έναν άλλον ισχυρότερο σταθμό.
- Τρεμούλιασμα/παράσιτα- Τα ασθενή σήματα FM ή τα μεγάλα εμπόδια ανάμεσα στον αναμεταδότη και το ραδιόφωνο μπορεί να επηρεάσουν το σήμα προκαλώντας παράσιτα ή τρεμούλιασμα στον ήχο. Η μείωση των πρίμα μπορεί να μειώσει το φαινόμενο μέχρι τα παράσιτα να σταματήσουν.

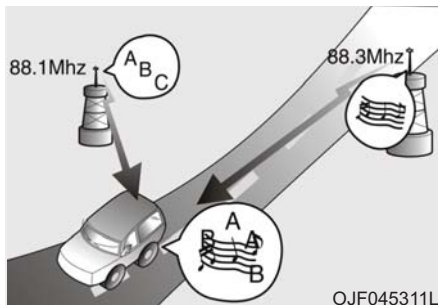

- Αλλαγή σταθμού - Όταν ένα σήμα FM εξασθενίζει, μπορεί να αρχίσει να ακούγεται ένα άλλο πιο ισχυρό σήμα. Το ραδιόφωνο είναι σχεδιασμένο να συντονίζεται στο καθαρότερο σήμα. Όταν συμβαίνει αυτό, επιλέξτε ένα σταθμό με ισχυρότερο σήμα.
- Ακύρωση πολλαπλής λήψης - Ραδιοφωνικά σήματα τα οποία λαμβάνονται από διάφορες κατευθύνσεις μπορεί να προκαλέσουν παράσιτα/ τρεμούλιασμα. Αυτό μπορεί να συμβεί από ένα απευθείας και ένα ανακλώμενο σήμα του ίδιου σταθμού ή από δύο σήματα δύο σταθμών με παραπλήσια συχνότητα. Όταν συμβαίνει αυτό, σας προτείνουμε να επιλέξετε έναν άλλο σταθμό μέχρι το φαινόμενο αυτό να σταματήσει.

Χρήση κινητού τηλεφώνου ή αμφίδρομου ραδιοφώνου

Όταν χρησιμοποιείτε ένα κινητό τηλέφωνο μέσα στο αυτοκίνητο, μπορεί να παράγεται θόρυβος από το ηχοσύστημα. Αυτό δε σημαίνει ότι υπάρχει πρόβλημα με τον εξοπλισμό του ηχοσυστήματος. Σε αυτή τη περίπτωση, δοκιμάστε να χρησιμοποιήσετε τις κινητές συσκευές σας όσο το δυνατόν πιο μακριά από το ηχοσύστημα.

ΣΗΜΕΙΩΣΗ

Όταν χρησιμοποιείτε ένα σύστημα επικοινωνίας μέσα στο αυτοκίνητο, όπως ένα κινητό τηλέφωνο ή ένα ραδιόφωνο, μια χωριστή εξωτερική κεραία πρέπει να τοποθετηθεί. Όταν ένα κινητό τηλέφωνο ή ένα ραδιόφωνο χρησιμοποιείτε μόνο με την εσωτερική κεραία, μπορεί να παρεμβληθεί με το ηλεκτρικό σύστημα του αυτοκινήτου και να επηρεάσει αρνητικά την ασφαλή λειτουργία του αυτοκινήτου.

⚠ ΠΡΟΕΙΔΟΠΟΙΗΣΗ

Μη χρησιμοποιείτε κινητό τηλέφωνο, ενώ οδηγείτε. Σταματήστε σε μια ασφαλή τοποθεσία για να το χρησιμοποιήσετε.

iPod®

Το iPod® είναι σήμα κατατεθέν της Apple Inc.

Bluetooth® Wireless Technology

Το λεκτικό σήμα Bluetooth® και λογότυπα είναι καταχωρημένα εμπορικά σήματα ιδιοκτησίας της Bluetooth SIG, Inc. και κάθε χρήση των σημάτων είναι νόμιμη από την HYUNDAI.

Άλλα εμπορικά σήματα και εμπορικά ονόματα είναι αυτών των αντίστοιχων κατόχων.

Ένα κινητό τηλέφωνο με δυνατότητα ασύρματης τεχνολογίας Bluetooth® απαιτείται για χρήση ασύρματης τεχνολογίας Bluetooth®.



ΗΧΟΣΥΣΤΗΜΑ (Χωρίς οθόνη αφής)



(Με ασύρματη τεχνολογία Bluetooth®)

J9G4H0000EE

Λειτουργίες του ηχοσυστήματός σας

Κεντρική Μονάδα Ήχου



*Οι πραγματικές λειτουργίες στο αυτοκίνητο μπορεί να διαφέρουν από την απεικόνιση.

(1) SEEK/TRACK

- Αναζητάει τον επόμενο σταθμό στα DAB/FM* και AM στη λειτουργία ραδιοφώνου.
- Αλλάζει το τρέχον τραγούδι στη λειτουργία media..

* με DAB (Αν έχει τοποθετηθεί)

(2) RADIO

- Έναρξη DAB/FM* και AM ραδιοφώνου.

* με DAB (Αν έχει τοποθετηθεί)

(3) MEDIA

- Επιλέξτε USB(iPod®), Bluetooth® (BT) Audio ή AUX.
- Εμφανίζει το μενού media όταν δύο ή περισσότερα μέσα είναι συνδεδεμένα ή όταν το πλήκτρο [MEDIA] πατηθεί στη λειτουργία media.

(4) PHONE

- Λειτουργία Start Bluetooth® Phone.

(5) Κουμπί POWER/VOLUME

- Γυρίστε για να προσαρμόσετε την ένταση.
- Πιέστε για ενεργοποιήσετε/απενεργοποιήσετε την συσκευή.

(6) RESET

- Απενεργοποίηση και επανεκκίνηση του συστήματος.



(7) **PRESET**

- Μετακινήστε στην προηγούμενη/επόμενη προκαθορισμένη σελίδα στη λειτουργία ραδιοφώνου.

(8) **SETUP/CLOCK**

- Πρόσβαση στις ρυθμίσεις Οθόνη, Ήχος, Ημερομηνία/Ωρα, Σύστημα και Απενεργοποίηση Οθόνης.
- Πιέστε και κρατήστε για να ρυθμίσετε ημερομηνία/ώρα.

(9) **MENU**

- Εμφανίζει τα επιπλέον μενού που είναι διαθέσιμα στην τρέχουσα οθόνη.

(10) **BACK**

- Επιστρέψτε στην προηγούμενη οθόνη.

(11) Κουμπί **TUNE**

- Γυρίστε για να περιηγηθείτε μέσα στη λίστα σταθμοί/τραγούδια.
- Πιέστε για να επιλέξετε ένα είδος.



(12) **[1] ~ [6]** (Preset)

- Αποθηκεύει/αναπαράγει προκαθορισμένους σταθμούς στη λειτουργία ραδιοφώνου.
- Επιλέξτε/ξεκινήστε στο αριθμητικό μενού που εμφανίζεται στην οθόνη.

Τηλεχειρισμός Τιμονιού

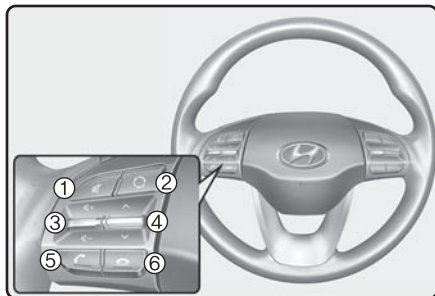

* Οι πραγματικές λειτουργίες στο αυτοκίνητο μπορεί να διαφέρουν από την απεικόνιση.

(1) MUTE

- Σίγαση του ήχου.
- Σίγαση του μικροφώνου κατά τη διάρκεια μιας κλήσης.

(2) MODE

- Πιέστε το πλήκτρο για να αλλάξετε την λειτουργία με την εξής σειρά: Ραδιόφωνο ➔ Media.

(3) VOLUME

- Πιέστε για να προσαρμόσετε την ένταση.

(4) UP/DOWN

- Πιέστε το πλήκτρο στη λειτουργία ραδιοφώνου για αναζήτηση Presets (Προκαθορισμένων).
- Πιέστε και κρατήστε το πλήκτρο στη λειτουργία ραδιοφώνου για αναζήτηση συχνοτήτων.
- Πιέστε και κρατήστε το πλήκτρο στη λειτουργία media για να αλλάξετε το τρέχον τραγούδι. (εκτός AUX).
- Πιέστε και κρατήστε το πλήκτρο στη λειτουργία media για γρήγορη αναζήτηση μέσω των τραγουδιών. (εκτός Bluetooth®(BT) Audio and AUX).

(5) CALL

- Πιέζοντας το πλήκτρο
 - Όταν δεν είστε σε λειτουργία Bluetooth® Handsfree ή όταν δεν δέχετε κλήση.

Πρώτο πάτημα: Εμφανίζει την οθόνη κλήσης αριθμού.

Δεύτερο πάτημα: Εμφανίζει αυτόματα τους πιο πρόσφατους κληθέντες αριθμούς.

- Πιέστε στην οθόνη ειδοποιήσεων

εισερχόμενων κλήσεων για αποδοχή της κλήσης.

- Πιέστε στη λειτουργία Bluetooth® Handsfree για εναλλαγή της αναμένουσας κλήσης.
- Πιέζοντας και κρατώντας το πλήκτρο (Για περισσότερο από 1.0 δευτερόλεπτο)
- Όταν δεν είστε σε λειτουργία Bluetooth® Handsfree ή όταν δεν δέχετε κλήση, ο πιο πρόσφατος κληθέντας αριθμός καλείται.
- Πιέστε σε λειτουργία Bluetooth® Handsfree για να μεταφέρετε την κλήση στο κινητό σας.
- Πιέστε σε λειτουργία κινητό τηλέφωνο για εναλλαγή σε λειτουργία Bluetooth® Handsfree.

(6) END

- Πιέστε σε λειτουργία Bluetooth® Handsfree για να τερματίσετε την κλήση.
- Πιέστε στην οθόνη εισερχόμενων κλήσεων για απόρριψη της κλήσης.

ΠΡΟΕΙΔΟΠΟΙΗΣΗ

- Μην κοιτάτε την οθόνη ενώ οδηγείτε. Αν κοιτάτε την οθόνη για παρατεταμένη περίοδο μπορεί να έχει ως αποτέλεσμα ένα ατύχημα.
- Μη αποσυναρμολογείτε, συναρμολογείτε ή μετατρέψετε το ηχοσύστημα. Τέτοιες ενέργειες μπορεί να προκαλέσουν ατύχημα, φωτιά ή ηλεκτροσόκ.
- Μην χρησιμοποιείτε τηλέφωνο ενώ οδηγείτε, μπορεί να προκληθεί απώλεια προσοχής από τις συνθήκες κίνησης και να αυξηθεί η πιθανότητα ατυχήματος. Χρησιμοποιείτε τη λειτουργία τηλεφώνου, αφού παρκάρετε το αυτοκίνητο.
- Μεγάλη προσοχή να μην ρίξετε νερό ή εισαγάγετε ξένα αντικείμενα στην συσκευή. Τέτοιες ενέργειες μπορεί να προκαλέσουν καπνό, φωτιά ή δυσλειτουργία του προϊόντος.

- Παρακαλώ αποφεύγετε την χρήση εάν η οθόνη είναι κενή ή αν δεν ακούγεται ήχος καθώς αυτά τα σημάδια μπορεί να υποδηλώνουν κάποια δυσλειτουργία. Συνεχόμενη χρήση μπορεί να οδηγήσει σε ατυχήματα (φωτιά, ηλεκτροσόκ)
- Μην ακουμπάτε την κεραία κατά τη διάρκεια κεραυνών και αστραπών καθώς αυτό μπορεί να οδηγήσει σε τροπληξία από κεραυνό.
- Μην σταματάτε ή παρκάρετε σε σημεία όπου απαγορεύεται για να χειριστείτε το προϊόν. Αυτό μπορεί να οδηγήσει σε τροχαία ατυχήματα.
- Χρησιμοποιείστε το σύστημα με τον κινητήρα του αυτοκινήτου σε λειτουργία. Παρατεταμένη χρήση με την ανάφλεξη ανοιχτή οδηγεί σε αποφόρτιση της μπαταρίας.

ΠΡΟΕΙΔΟΠΟΙΗΣΗ

Η οδήγηση ενώ σας αποσπάται η προσοχή μπορεί να καταλήξει σε απώλεια του ελέγχου του αυτοκινήτου και να οδηγήσει σε ατύχημα, σοβαρό σωματικό τραυματισμό, και θάνατο. Η πρωταρχική ευθύνη του οδηγού είναι ο ασφαλής και νόμιμος χειρισμός ενός αυτοκινήτου. Οποιασδήποτε χειρόφερτη συσκευή, άλλου εξοπλισμού, ή συστημάτων του αυτοκινήτου που απαιτούν τα μάτια του οδηγού, την προσοχή και την συγκέντρωση μακριά από τον ασφαλή χειρισμό ενός αυτοκινήτου ή που δεν είναι επιτρεπτά από τον νόμο δεν θα πρέπει ποτέ να χρησιμοποιηθούν κατά την διάρκεια χειρισμού του αυτοκινήτου.

ΣΗΜΕΙΩΣΗ

- Αν λειτουργείτε τη συσκευή ενώ οδηγείτε, μπορεί να προκληθεί ατύχημα εξαιτίας έλλειψης προσοχής στους εξωτερικούς παράγοντες. Πρώτα παρκάρετε το αυτοκίνητο και μετά χρησιμοποιήστε την συσκευή.
- Προσαρμόστε την ένταση του ήχου σε επίπεδα που επιτρέπουν στον οδηγό να ακούσει ήχους από το εξωτερικό του αυτοκινήτου. Αν οδηγείτε σε κατάσταση που δεν ακούτε τους εξωτερικούς ήχους, μπορεί να προκληθούν ατυχήματα.
- Προσέξτε τη ρύθμιση ήχου όταν ανοίγετε την συσκευή. Μια ξαφνική παραγωγή ακραίων ήχων, όταν ανοίγετε τη συσκευή μπορεί να προκαλέσει απώλεια ακοής. (Ρυθμίστε την ένταση ήχου σε ένα κατάλληλο επίπεδο πριν σβήσετε τη συσκευή.)
- Εκκινήστε τον κινητήρα του αυτοκινήτου πριν χρησιμοποιήσετε αυτή τη συσκευή. Μην χειρίζεστε το ηχοσύστημα για μεγάλες χρονικές περιόδους μόνο με την ανάφλεξη ανοιχτή καθώς τέτοιοι χειρισμοί μπορεί να οδηγήσουν σε αποφόρτιση της μπαταρίας.

- Μην υποβάλλεται την συσκευή σε έντονους κραδασμούς ή συγκρούσεις. Απευθείας πίεση στην μπροστινή πλευρά της οθόνης μπορεί να βλάψει το LCD.
- Όταν καθαρίζετε την συσκευή, σιγουρευτείτε ότι την έχετε απενεργοποιήσει και χρησιμοποιείτε ένα στεγνό και απαλό πανί. Ποτέ μην χρησιμοποιείτε σκληρά υλικά, χημικά πανιά, ή διαλύτες (αλκοόλ, βενζόλιο, αραιωτικά, κτλ.). Καθώς αυτά τα υλικά μπορεί να βλάψουν το ταμπλό ή να δημιουργήσουν αποχρωματισμό.
- Μην τοποθετείτε αναψυκτικά κοντά στο ηχοσύστημα. Αν χύσετε αναψυκτικό μπορεί να υπάρξει δυσλειτουργία συστήματος
- Σε περίπτωση δυσλειτουργίας του προϊόντος, παρακαλούμε επικοινωνήστε με τον πωλητή ή με το κέντρο Μεταπώλησης.
- Αν τοποθετήσετε το ηχοσύστημα μέσα σε ένα ηλεκτρομαγνητικό περιβάλλον, μπορεί να υπάρξουν ηχητικές παρεμβολές.
- Αποφύγετε καυστικά διαλύματα, όπως αρώματα και λάδια καλλυντικών να έρθουν σε επαφή με το ταμπλό διότι μπορεί να προκληθεί βλάβη ή αποχρωματισμός.

Εικονίδια κατάστασης

Εικονίδια που δείχνουν την κατάσταση ήχου εμφανίζονται στην πάνω δεξιά γωνία της οθόνης.

| Εικονίδιο | Περιγραφή | |
|---|-------------------------------|---|
|  | Σίγαση | Σίγαση ήχων |
|  | Μπαταρία | Υπόλοιπο μπαταρίας μιας συνδεδεμένης συσκευής Bluetooth® |
|  | Σύνδεση Handsfree + Ροής Ήχου | Διαθέσιμο Bluetooth® Handsfree κλήσεις και ροή ήχου |
|  | Σύνδεση Handsfree | Διαθέσιμο Bluetooth® Handsfree κλήσεις |
|  | Bluetooth® ροή ήχου | Διαθέσιμο Bluetooth® ροή ήχου |
|  | Λήψη επαφών | Λήψη επαφών μέσω ασύρματης διαβίβασης Bluetooth® |
|  | Λήψη Ιστορικού κλήσεων | Λήψη ιστορικού κλήσεων μέσω ασύρματης διαβίβασης Bluetooth® |
|  | Αποσχολημένη γραμμή | Κλήση σε εξέλιξη |
|  | Σίγαση μικροφώνου | Σίγαση μικροφώνου στη διάρκεια μιας κλήσης |
|  | Ισχύςσήματος τηλεφώνου | Εμφάνιση ισχύος σήματος συνδεδεμένου με Bluetooth® τηλεφώνου. |

Ραδιόφωνο

FM/AM (με RDS) (Αν έχει τοποθετηθεί)

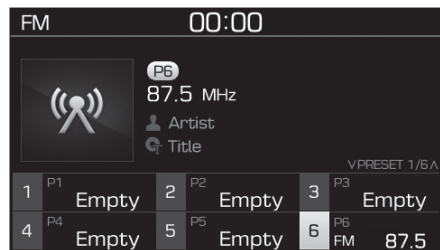

Αλλάζοντας μεταξύ FM και AM

- Πιέστε το πλήκτρο **[RADIO]** στο ηχοσύστημα για εναλλαγή FM και AM.

Αναζήτηση σταθμών

Πιέστε το πλήκτρο **[SEEK/TRACK]** για αναζήτηση σταθμών.

Προκαθορισμένα

Αποθηκεύστε έως 36 συχνά χρησιμοποιούμενους σταθμούς.

1. Πιέστε και κρατήστε την επιθυμητή θέση από 1 έως 36. Αυτό αποθηκεύει τον τρέχοντα σταθμό

στην επιλεγμένη θέση. Αν η θέση είναι κενή, με απλό πάτημα αποθηκεύετε τον σταθμό στη θέση.

2. Για να αποθηκεύσετε σε θέσεις από 7 και πάνω, πιέστε το πλήκτρο **[PRESET]** για να προχωρήσετε στην προηγούμενη/επόμενη σελίδα και αποθηκεύστε.

Για να ακούσετε έναν προκαθορισμένο σταθμό, πιέστε τον επιθυμητό σταθμό στη λίστα.

Μενού

Πιέστε το πλήκτρο **[MENU]** και επιλέξτε την επιθυμητή λειτουργία.

- Λίστα: Μια λίστα όλων των διαθέσιμων σταθμών στη τρέχουσα τοποθεσία εμφανίζεται. Πιέστε τον επιθυμητό σταθμό
- Ανακοίνωση κυκλοφορίας (TA): Ενεργοποίηση ή απενεργοποίηση της ανακοίνωσης κυκλοφορίας.
- Σάρωση: Όλοι οι διαθέσιμοι σταθμοί αναπαράγονται για 5 δευτερόλεπτα ο καθένας.
- Ρυθμίσεις Ήχου: Οι ρυθμίσεις ήχου μπορεί να αλλαχθούν.

DAB/FM (με DAB)

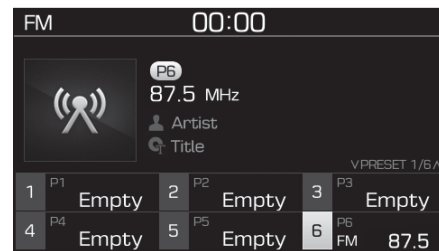

Αλλάζοντας μεταξύ DAB/FM και AM

- Πιέστε το πλήκτρο **[RADIO]** στο ηχοσύστημα για εναλλαγή DAB/FM και AM.

Αναζήτηση σταθμών

Πιέστε το πλήκτρο **[SEEK/TRACK]** για αναζήτηση σταθμών.

Προκαθορισμένα

Αποθηκεύστε έως 36 συχνά χρησημοποιούμενους σταθμούς.

1. Πιέστε και κρατήστε την επιθυμητή θέση από 1 έως 36. Αυτό αποθηκεύει τον τρέχον σταθμό στην επιλεγμένη θέση. Αν η θέση είναι κενή, με απλό πάτημα αποθηκεύετε τον σταθμό στη θέση.

2. Για να αποθηκεύσετε σε θέσεις από 7 και πάνω, πιέστε το πλήκτρο **[PRESET]** για να προχωρήσετε στην προηγούμενη/επόμενη σελίδα και αποθηκεύστε.

Για να ακούσετε έναν προκαθορισμένο σταθμό, πιέστε τον επιθυμητό σταθμό στη λίστα.

Μενού

Πιέστε το πλήκτρο **[MENU]** και επιλέξτε την επιθυμητή λειτουργία.

- **Λίστα:** Μια λίστα όλων των διαθέσιμων σταθμών στη τρέχουσα τοποθεσία εμφανίζεται. Πιέστε τον επιθυμητό σταθμό.
- **Ανακοίνωση κυκλοφορίας (TA):** Ενεργοποίηση ή απενεργοποίηση της ανακοίνωσης κυκλοφορίας.
- **Περιοχή:** Ενεργοποίηση ή απενεργοποίηση εναλλαγής μεταξύ τοπικών σταθμών.
- **Ρυθμίσεις Ήχου:** Οι ρυθμίσεις ήχου μπορεί να αλλάξουν.
- **Σάρωση:** Όλοι οι διαθέσιμοι σταθμοί αναπαράγονται για 5 δευτερόλεπτα ο καθένας.
- **Χειροκίνητη αναζήτηση FM:** Χειροκίνητη αναζήτηση συχνοτήτων.

Πολυμέσα

Πληροφορία - Χρήση MP3

Υποστηριζόμενες μορφές ήχου

| MPEG1 | MPEG2 | MPEG2.5 | WMA | WAV |
|-------|-------|---------|-------|-------|
| 44100 | 22050 | 11025 | 32000 | 44100 |
| 48000 | 24000 | 12000 | 44100 | 48000 |
| 32000 | 16000 | 8000 | 48000 | |

ΣΗΜΕΙΩΣΗ

Μορφές αρχείων που δε συμμορφώνονται με τις παραπάνω μορφές μπορεί να αναγνωρίζονται σωστά ή να αναπαράγονται χωρίς να εμφανίζονται σωστά τα ονόματά τους, ή άλλες πληροφορίες.

Υποστήριξη για συμπιεσμένα αρχεία

1. Υποστηριζόμενα Bitrates (Kbps)

| BIT RATE (kbps) | MPEG1 | MPEG2 | MPEG2.5 | WMA |
|-----------------|-----------|----------|---------|------------|
| | Layer3 | | | High Range |
| | 32 | 8 | 8 | 48 |
| | 40 | 16 | 16 | 64 |
| | 48 | 24 | 24 | 80 |
| | 56 | 32 | 32 | 96 |
| | 64 | 40 | 40 | 128 |
| | 80 | 48 | 48 | 160 |
| | 96 | 56 | 56 | 192 |
| | 112 | 64 | 64 | |
| | 128 | 80 | 80 | |
| | 160 | 96 | 96 | |
| | 192 | 112 | 112 | |
| | 224 | 128 | 128 | |
| | 256 | 144 | 144 | |
| 320 | 160 | 160 | | |
| WAV | | | | |
| PCM(Stereo) | IMA ADPCM | MS ADPCM | | |
| 24 | 4 | 4 | | |

2. Δείγμα συχνοτήτων (Hz)

| MPEG1 | MPEG2 | MPEG2.5 | WMA | WAV |
|-------|-------|---------|-------|-------|
| 44100 | 22050 | 11025 | 32000 | 44100 |
| 48000 | 24000 | 12000 | 44100 | 48000 |
| 32000 | 16000 | 8000 | 48000 | |

- Για συμπιεσμένα αρχεία MP3/WMA, θα προκύψουν διαφορές στην ποιότητα ήχου, ανάλογα με το bitrate. (Με υψηλότερα bitrates, μπορεί να υπάρχει υψηλότερη ποιότητα ήχου)
- Αυτή η συσκευή αναγνωρίζει μόνο αρχεία με επέκταση MP3/WMA. Άλλες επεκτάσεις αρχείων μπορεί να μην αναγνωρίζονται.

3. Μέγιστος αριθμός αναγνωριζόμενων φακέλων και αρχείων

- Φάκελος: 2,000 φάκελοι για USB
- Αρχείο: 6,000 αρχεία για USB
- Δεν υπάρχουν όρια για τον αριθμό των αναγνωρισμένων επιπέδων φακέλων

4. Εμφάνιση κειμένου (Unicode)

- Όνομα αρχείου: Μέγιστο 64 Αγγλικοί χαρακτήρες (64 Κορεάτικοί χαρακτήρες)
- Όνομα φακέλου: Μέγιστο 32 Αγγλικοί χαρακτήρες (32 Κορεάτικοί χαρακτήρες)

Υποστήριξη Γλώσσας (Υποστήριξη Unicode)

- Κορεάτικα: 2,604 χαρακτήρες
- Αγγλικά: 94 χαρακτήρες
- Κοινοί Κινέζικοι χαρακτήρες: 4,888 χαρακτήρες
- Ειδικά Σύμβολα: 986 χαρακτήρες

ΣΗΜΕΙΩΣΗ

Ιαπωνικοί/Απλοποιημένοι Κινέζικοι χαρακτήρες δεν υποστηρίζονται.

i Πληροφορία

- Χρήση USB συσκευές

- Συνδέστε τη συσκευή αφού εκκινήσετε τον κινητήρα. Η συσκευή USB μπορεί να υποστεί ζημιά αν είναι ήδη συνδεδεμένο όταν ο κινητήρας εκκινείται.
- Η συσκευή USB μπορεί να μη λειτουργήσει σωστά, αν το ο διακόπτης ανάφλεξης του αυτοκινήτου, ανάψει ή σβήσει με τη συσκευή USB συνδεδεμένη.
- Όταν συνδέετε ή αποσυνδέετε εξωτερικές συσκευές USB προσέξτε για στατικό ηλεκτρισμό.
- Κωδικοποιημένα MP3 Players δεν θα αναγνωρίζονται όταν συνδέονται ως εξωτερικές συσκευές.
- Ανάλογα με την κατάσταση της εξωτερικής συσκευής USB, η συνδεδεμένη εξωτερική συσκευή USB μπορεί να μην είναι αναγνωρίσιμη.
- Μόνο προϊόντα με διαμόρφωση byte/sectors κάτω από 64Kbyte θα αναγνωρίζονται.
- Αυτή η συσκευή αναγνωρίζει συσκευές USB με διαμόρφωση αρχείων FAT 12/16/32. Αυτή η συσκευή δεν αναγνωρίζει αρχεία με διαμόρφωση NTFS και ExFAT.
- Ορισμένες συσκευές USB μπορεί να μην υποστηρίζονται εξαιτίας ζητημάτων συμβατότητας.
- Μην αγγίζετε τις συνδέσεις USB.
- Αν συνδέετε ή αποσυνδέετε επαναλαμβανόμενα τη συσκευή USB σε σύντομο χρονικό διάστημα, μπορεί να υποστεί βλάβη.
- Μπορεί να ακούσετε έναν περιεργό θόρυβο όταν συνδέετε ή αποσυνδέετε τη συσκευή USB.
- Απενεργοποιείστε τον ήχο πριν συνδέετε ή αποσυνδέετε εξωτερικές συσκευές USB.
- Η αναγνώριση μπορεί να διαρκέσει περισσότερο ανάλογα με τον τύπο, χωρητικότητα ή τη μορφή αρχείου της εξωτερικής συσκευής USB. Αυτό δεν είναι δυσλειτουργία του προϊόντος.
- Η χρήση της συσκευής USB για σκοπούς άλλους εκτός από την αναπαραγωγή μουσικής απαγορεύεται.
- Δεν υποστηρίζονται εικόνες και βίντεο μέσω του USB.
- Μη χρησιμοποιείτε το USB I/F για να φορτίσετε μπαταρίες ή αξεσουάρ που παράγουν θερμότητα. Τέτοιες πράξεις, μπορεί να οδηγήσουν σε χειρότερες αποδόσεις ή ζημιά στη συσκευή.
- Η συσκευή μπορεί να μην αναγνωρίζει συσκευές USB αν χρησιμοποιείτε USB hubs και προεκτάσεις καλωδίων που έχετε αγοράσει χωριστά. Συνδέστε το USB απευθείας με το τερματικό πολυμέσων του αυτοκινήτου.
- Όταν χρησιμοποιείτε συσκευές USB μαζικής αποθήκευσης με χωρισμένες λογικές μονάδες δίσκων, μόνο τα αρχεία που είναι αποθηκευμένα στη κεντρική μονάδα του δίσκου μπορούν να αναπαράγονται.
- Αν φορτώνονται εφαρμογές στο USB, η αναπαραγωγή αρχείων μπορεί να αποτύχει.
- Μερικά MP3 player, κινητά τηλέφωνα, ψηφιακές φωτογραφικές, κτλ. (συσκευές USB οι οποίες δεν αναγνωρίζονται ως φορητά μέσα αποθήκευσης) μπορεί να μην λειτουργήσουν κανονικά όταν συνδεθούν.
- Για ορισμένες φορητές συσκευές μπορεί να μη λειτουργεί η φόρτιση μέσω USB.
- Η λειτουργία εγγυάται μόνο για στάνταρ USB (Metal Cover Τύπος) τύπου μνήμης.
- Η λειτουργία HDD, CF, SD και memory stick συσκευών δεν εγγυάται.

- Η αναπαραγωγή DRM (Digital Rights Management) αρχείων δεν γίνεται.
- Συσκευές USB που χρησιμοποιούνται με σύνδεση Αντάπτορα (Τύπου SD ή Τύπου CF) μπορεί να μην αναγνωριστούν.
- Η συσκευή μπορεί να μη λειτουργήσει σωστά, όταν χρησιμοποιείτε USB HDDs ή USBs που υπόκεινται σε αποτυχίες σύνδεσης λόγω δονήσεων του αυτοκινήτου. (για παράδειγμα τύπου istick)
- Αποφύγετε τη χρήση προϊόντων μνήμης USB που μπορεί να χρησιμοποιηθούν ως μπρελόκ ή αξεσουάρ κινητών τηλεφώνων γιατί μπορεί να υποστεί ζημιά η υποδοχή USB. Χρησιμοποιείτε μόνο προϊόντα με βύσματα, όπως φαίνεται στην παρακάτω εικόνα.
- Αν συνδέετε μια συσκευή MP3 device ή τηλέφωνο μέσω διαφόρων καναλιών, όπως λειτουργία AUX, BT Audio και USB μπορεί να έχει ως αποτέλεσμα θορύβους ή αφύσικη λειτουργία.



USB

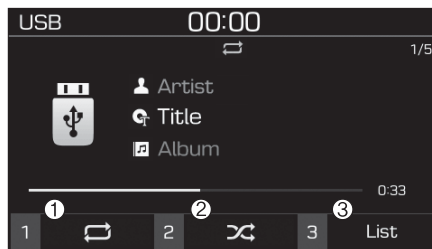

(1) Επανάληψη

Ενεργοποιεί/απενεργοποιεί την επανάληψη πιέζοντας το πλήκτρο [1].

(2) Τυχαία Αναπαραγωγή

Ενεργοποιεί/απενεργοποιεί την τυχαία αναπαραγωγή πιέζοντας το πλήκτρο [2].

(3) Λίστα

Δείτε μια λίστα όλων των τραγουδιών πιέζοντας το πλήκτρο [3].

Αναπαραγωγή

Πιέστε το πλήκτρο [MEDIA], και επιλέξτε [USB].

- Συνδέστε μια μονάδα USB στην θύρα USB για την αυτόματη αναπαραγωγή αρχείων της μονάδας USB.

Αλλαγή τραγουδιών

Πιέστε το πλήκτρο [SEEK/TRACK] για αναπαραγωγή του προηγούμενου ή επόμενου τραγουδιού.

Πιέστε και κρατήστε το πλήκτρο [SEEK/TRACK] για να πάτε πίσω ή μπροστά το τρέχων τραγούδι.

Αναζητήστε τραγούδια γυρίζοντας το κουμπί TUNE και πιέστε το κουμπί για αναπαραγωγή.





Επιλογή τραγουδιών από μία λίστα

Επιλέξτε [List] για να δείτε μια λίστα διαθέσιμων τραγουδιών για αναπαραγωγή.

Επιλέξτε και αναπαράγετε το επιθυμητό τραγούδι.

Επανάληψη αναπαραγωγής

Επιλέξτε [Repeat] για ενεργοποίηση ή απενεργοποίηση 'Επανάληψη όλων', 'Επανάληψη τρέχον τραγουδιού', 'Επανάληψη φακέλου' ή 'Επανάληψη κατηγορίας'.



-  Επανάληψη όλων: Επανάληψη όλων των τραγουδιών.
-  Επανάληψη τρέχοντος τραγουδιού: Η αναπαραγωγή του τρέχοντος τραγουδιού επαναλαμβάνεται.
-  Επανάληψη φακέλου: Όλα τα τραγούδια στον τρέχοντα φάκελο επαναλαμβάνονται.
-  Επανάληψη κατηγορίας: Επανάληψη όλων των τραγουδιών στην τρέχουσα κατηγορία.

Πληροφορία

Η λειτουργία Επανάληψη Φακέλου είναι διαθέσιμη μόνο όταν τα τραγούδια αναπαράγονται από την [File] κατηγορία κάτω από την [List].

Τυχαία Αναπαραγωγή

Επιλέξτε [Shuffle] για ενεργοποίηση/απενεργοποίηση αναπαραγωγής 'Τυχαία', 'Τυχαίος Φάκελος' ή 'Τυχαία κατηγορία'.

-  Τυχαία: Τα τραγούδια αναπαράγονται με τυχαία σειρά.
-  Τυχαίος Φάκελος: Τα τραγούδια στον τρέχοντα φάκελο αναπαράγονται με τυχαία σειρά.
-  Τυχαία Κατηγορία: Τα τραγούδια στην τρέχουσα κατηγορία αναπαράγονται με τυχαία σειρά.

Μενού

Πιέστε το πλήκτρο [MENU], και επιλέξτε την επιθυμητή λειτουργία.

- Πληροφορία: Λεπτομερείς πληροφορίες του τρέχοντος τραγουδιού εμφανίζονται.
- Ρυθμίσεις Ήχου: Οι ρυθμίσεις ήχου μπορεί να αλλάξουν.

Πληροφορία

- Χρήση συσκευής iPod®

- Για να χρησιμοποιήσετε τη λειτουργία ελέγχου iPod® του ηχοσυστήματος σας, χρησιμοποιήστε το ειδικό καλώδιο που παρέχεται με το iPod® σας.
- Αν το iPod® είναι συνδεδεμένο με το αυτοκίνητο ενώ παίζει, μπορεί να ακουστεί ένας ήχος υψηλής στάθμης για περίπου 1-2 δευτερόλεπτα μετά τη σύνδεση. Αν είναι δυνατόν, συνδέστε το iPod στο αυτοκίνητο ενώ το iPod® δε λειτουργεί/είναι σε παύση.
- Συνδέστε το iPod® με το αυτοκίνητο στην κατάσταση ACC ON για να φορτίσει.
- Όταν συνδέετε το καλώδιο του iPod®, σιγουρευτείτε ότι έχετε εισάγει τελείως το βύσμα του καλωδίου.
- Όταν τα χαρακτηριστικά EQ μιας εξωτερικής συσκευής, όπως το iPod® και το ηχοσύστημα, είναι και τα δύο ενεργοποιημένα, τα εφέ EQ μπορεί να επικαλύψουν και να προκαλέσουν αλλοίωση και παραμόρφωση ήχου. Όταν είναι δυνατό, απενεργοποιήστε το χαρακτηριστικό EQ μέσα στην εξωτερική συσκευή κατά τη διάρκεια χρήσης

με σύνδεση με το ηχοσύστημα.

- Μπορεί να προκύψει θόρυβος όταν συνδεθεί ένα iPod® ή μια συσκευή AUX. Όταν δε χρησιμοποιείτε αυτές τις συσκευές, αποσυνδέστε τες για αποθήκευση..
- Όταν συνδέετε το ρεύμα του iPod® ή μιας συσκευής AUX στη πρίζα, αν παίζει η εξωτερική συσκευή, μπορεί να έχει ως αποτέλεσμα θόρυβο. Σε τέτοιες περιπτώσεις, αποσυνδέστε τη πρίζα πριν τη χρήση.
- Η αναπαραγωγή μπορεί να διακοπεί ή κάποια λάθος λειτουργία μπορεί να προκύψει, ανάλογα με τα χαρακτηριστικά της συσκευής iPod®/iPhone®.
- Η αναπαραγωγή μπορεί να αποτύχει αν το iPhone® σας είναι συνδεδεμένο μέσω Bluetooth® και USB. Σε αυτήν την περίπτωση, επιλέξτε Υποδοχή Dock ή Bluetooth® στο iPhone® για να αλλάξετε τις ρυθμίσεις εξόδου ήχου.
- Η λειτουργία iPod® δε μπορεί να λειτουργήσει όταν το iPod® δε μπορεί να αναγνωριστεί, εξαιτίας εκδόχων που δεν υποστηρίζουν τα πρωτόκολλα επικοινωνιών.
- Για Nano-συσκευές πέμπτης γενιάς, το iPod® μπορεί να μην αναγνωρί-

ζεται όταν το επίπεδο της μπαταρίας είναι χαμηλό. Παρακαλούμε να φορτίζετε το iPod® για χρήση.

- Η σειρά Search/play που φαίνεται στη συσκευή iPod® μπορεί διαφέρει με τη σειρά που εμφανίζεται στο ηχοσύστημα.
- Αν το iPod® δυσλειτουργεί εξαιτίας ενός ελαττώματος της συσκευής iPod®, κάντε επαναφορά στο iPod® και δοκιμάστε ξανά. (Για να μάθετε περισσότερα, ανατρέξτε στο εγχειρίδιο του iPod® σας)
- Ορισμένα iPod®s μπορεί να μη συγχρονίζουν με το Σύστημα, ανάλογα με την έκδοση του. Αν αφαιρεθεί το Media πριν αναγνωριστεί, τότε το σύστημα μπορεί να μην επαναφέρει σωστά τη προηγούμενη λειτουργία. (δεν υποστηρίζεται η φόρτιση του iPad®)
- Καλώδια άλλα εκτός του ενός μέτρου καλωδίου που παρέχετε με τα iPod®/ iPhone® προϊόντα, μπορεί να μην αναγνωρίζονται.
- Όταν χρησιμοποιούνται άλλες μουσικές εφαρμογές στο iPod® σας, η λειτουργία συγχρονισμού συστήματος μπορεί να αποτύχει λόγω δυσλειτουργίας της iPod® εφαρμογής.

iPod®

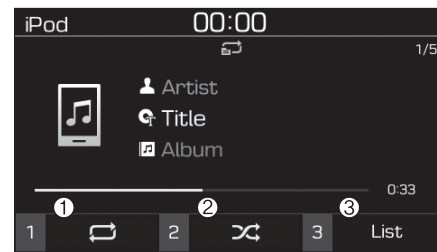

(1) Επανάληψη

Ενεργοποιεί/απενεργοποιεί την επανάληψη πιέζοντας το πλήκτρο [1].

(2) Τυχαία Αναπαραγωγή

Ενεργοποιεί/απενεργοποιεί την τυχαία αναπαραγωγή πιέζοντας το πλήκτρο [2].

(3) Λίστα

Δείτε μια λίστα όλων των τραγουδιών πιέζοντας το πλήκτρο [3].

Αναπαραγωγή

Συνδέστε το iPod® σας στη θύρα USB, πιέστε το πλήκτρο **[MEDIA]**, και επιλέξτε **[iPod]**.

Αλλαγή τραγουδιών

Πιέστε το πλήκτρο **[SEEK/TRACK]** για αναπαραγωγή του προηγούμενου ή επόμενου τραγουδιού.

Πιέστε και κρατήστε το πλήκτρο **[SEEK/TRACK]** για να πάτε πίσω ή μπροστά το τρέχων τραγούδι.

Αναζητείστε τραγούδια γυρίζοντας το κουμπί **TUNE** και πιέστε το κουμπί για αναπαραγωγή.



Επιλογή τραγουδιών από μία λίστα

Επιλέξτε **[List]** για να δείτε μια λίστα διαθέσιμων τραγουδιών για αναπαραγωγή.

Επιλέξτε και αναπαράγετε το επιθυμητό τραγούδι.

Επανάληψη αναπαραγωγή

Επιλέξτε **[Repeat]** για ενεργοποίηση ή απενεργοποίηση 'Επανάληψη κατηγορίας', 'Επανάληψη τρέχοντος τραγουδιού'.

-  Επανάληψη κατηγορίας: Επανάληψη όλων των τραγουδιών στην τρέχουσα κατηγορία.
-  Επανάληψη τρέχοντος τραγουδιού: Η αναπαραγωγή του τρέχοντος τραγουδιού επαναλαμβάνεται.

Τυχαία Αναπαραγωγή

Επιλέξτε **[Shuffle]** για ενεργοποίηση/απενεργοποίηση αναπαραγωγής 'Τυχαία Κατηγορία'.

-  Τυχαία Κατηγορία: Τα τραγούδια στην τρέχουσα κατηγορία αναπαράγονται με τυχαία σειρά.

Μενού

Πιέστε το πλήκτρο **[MENU]**, και επιλέξτε την επιθυμητή λειτουργία.

- Πληροφορία: Λεπτομερείς πληροφορίες του τρέχοντος τραγουδιού εμφανίζονται.
- Ρυθμίσεις Ήχου: Οι ρυθμίσεις ήχου μπορούν να αλλάξουν.

Όταν λειτουργούν άλλες μουσικές εφαρμογές

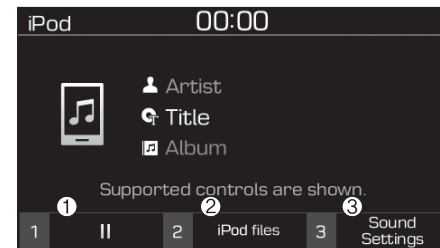

Όταν αποθηκευμένα τραγούδια στο iPod® σας αναπαράγονται μέσω ξεχωριστής μουσικής εφαρμογής, η ακόλουθη οθόνη εμφανίζεται.

- (1) Play/Pause: Παύση ή αναπαραγωγή μουσικής πιέζοντας το πλήκτρο **[1]**.
- (2) iPod files: Αναπαραγωγή μουσικών αρχείων αποθηκευμένα στο iPod® σας πιέζοντας το πλήκτρο **[2]**.
- (3) Sound Settings: Οι ρυθμίσεις ήχου μπορούν να αλλάξουν πιέζοντας το πλήκτρο **[3]**.

Αναπαραγωγή iPod αρχείων

Επιλέξτε [iPod files] για αναπαραγωγή τραγουδιών αποθηκευμένα στο iPod® σας.

Αν δεν υπάρχουν τραγούδια αποθηκευμένα στο iPod® σας, το [iPod files] είναι απενεργοποιημένο.

i Πληροφορία

Η λειτουργία δεν μπορεί να πραγματοποιηθεί σωστά λόγω δυσλειτουργίας της εφαρμογής iPod®.

i Πληροφορία - Χρήση Bluetooth® (BT) Ήχου

- Η λειτουργία Bluetooth® Audio μπορεί μόνο να χρησιμοποιηθεί όταν ένα ενεργοποιημένο Bluetooth® τηλέφωνο είναι συνδεδεμένο. Μόνο συσκευές που υποστηρίζουν Bluetooth® audio μπορούν να χρησιμοποιηθούν.
- Όταν το ενεργοποιημένο Bluetooth® τηλέφωνο αποσυνδεθεί κατά τη διάρκεια της αναπαραγωγής, η μουσική σταματάει.
- Όταν χρησιμοποιούνται τα πλήκτρα TRACK UP/DOWN κατά τη διάρκεια αναπαραγωγής μέσω Bluetooth® audio, ένας πεταχτός ήχος ή διακοπές ήχου μπορεί να συμβούν, ανάλογα με την συσκευή του κινητού τηλεφώνου.
- Ανάλογα με το μοντέλο του κινητού τηλεφώνου, η λειτουργία “ροή ήχου” μπορεί να μην υποστηρίζεται.
- Όταν πραγματοποιείτε ή λαμβάνετε μια κλήση την ώρα που παίζει μουσική στη λειτουργία Bluetooth® Audio, η κλήση μπορεί να μπερδευτεί με την μουσική.
- Επιστρέφοντας στην λειτουργία Bluetooth® Audio αφού τερματίσετε μια κλήση, η αναπαραγωγή μπο-

ρεί να μην συνεχίσει αυτόματα για κάποια μοντέλα κινητών τηλεφώνων.

ΣΗΜΕΙΩΣΗ

- Το Bluetooth® Handsfree είναι μια λειτουργία που επιτρέπει στους οδηγούς να οδηγούν με ασφάλεια. Αν συνδέσετε τη κεντρική κονσόλα με ένα κινητό με Bluetooth®, μπορείτε να χρησιμοποιήσετε τις επαφές καθώς και να δεχτείτε κλήσεις με ευκολία. Πριν χρησιμοποιήσετε το Bluetooth®, διαβάστε με προσοχή τα περιεχόμενα σε αυτό το εγχειρίδιο οδηγίων.
- Υπερβολική χρήση ή λειτουργίες ενώ οδηγείτε, μπορεί να προκαλέσουν απρόσεκτη οδήγηση και να προκληθούν ατυχήματα.
- Αποφύγετε την υπερβολική χρήση, ενώ οδηγείτε.
- Αν κοιτάτε την οθόνη για μεγάλη χρονική περίοδο είναι επικίνδυνο και μπορεί να προκληθούν ατυχήματα.
- Όταν οδηγείτε να κοιτάτε την οθόνη για μικρή χρονική περίοδο.

Bluetooth® (BT) Ήχος

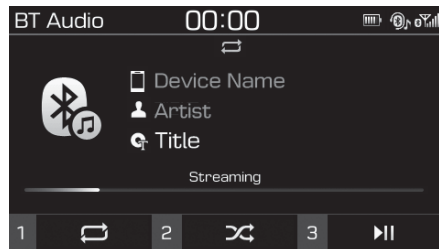

(1) Επανάληψη

Ενεργοποιεί/απενεργοποιεί την επανάληψη πιέζοντας το πλήκτρο [1].

(2) Τυχαία Αναπαραγωγή

Ενεργοποιεί/απενεργοποιεί την τυχαία αναπαραγωγή πιέζοντας το πλήκτρο [2].

(3) Αναπαραγωγή/Παύση

Παύση ή αναπαραγωγή της μουσικής πιέζοντας το πλήκτρο [3].

i Πληροφορία

Κάποια κινητά τηλέφωνα μπορεί να μην υποστηρίζουν αυτή τη λειτουργία.

Αναπαραγωγή

Πιέστε το πλήκτρο [MEDIA], και επιλέξτε [BT Audio].

Αλλαγή τραγουδιών

Πιέστε το πλήκτρο [SEEK/TRACK] για αναπαραγωγή του προηγούμενου ή επόμενου τραγουδιού.

i Πληροφορία

Κάποια κινητά τηλέφωνα μπορεί να μην υποστηρίζουν αυτή τη λειτουργία.

Επανάληψη αναπαραγωγής

Επιλέξτε [Repeat] για ενεργοποίηση ή απενεργοποίηση 'Επανάληψη όλων', 'Επανάληψη τρέχοντος τραγουδιού' ή 'Επανάληψη Κατηγορίας'.

- Επανάληψη όλων: Επανάληψη όλων των τραγουδιών.
- Επανάληψη τρέχοντος τραγουδιού: Επανάληψη αναπαραγωγής του τρέχοντος τραγουδιού.
- Επανάληψη Κατηγορίας: Επανάληψη όλων των τραγουδιών στην τρέχουσα κατηγορία.

i Πληροφορία

Η λειτουργία επανάληψη αναπαραγωγής

ασκείται, ανάλογα με την λειτουργία της συνδεδεμένης Bluetooth® συσκευής.

Τυχαία Αναπαραγωγή

Επιλέξτε [Shuffle] για ενεργοποίηση/απενεργοποίηση αναπαραγωγής 'Τυχαία', 'Τυχαία κατηγορία'.

- Τυχαία: Τα τραγούδια αναπαραγράφονται με τυχαία σειρά.
- Τυχαία Κατηγορία: Τα τραγούδια στην τρέχουσα κατηγορία αναπαραγράφονται με τυχαία σειρά.

i Πληροφορία

Η λειτουργία τυχαίας αναπαραγωγής ασκείται, ανάλογα με την λειτουργία της συνδεδεμένης Bluetooth® συσκευής.

Μενού

Πιέστε το πλήκτρο [MENU] και επιλέξτε την επιθυμητή λειτουργία.

- Συνδέσεις: Η τρέχουσα συνδεδεμένη Bluetooth® συσκευή μπορεί να αλλαχθεί.
- Ρυθμίσεις Ήχου: Οι ρυθμίσεις ήχου μπορούν να αλλαχθούν.

AUX

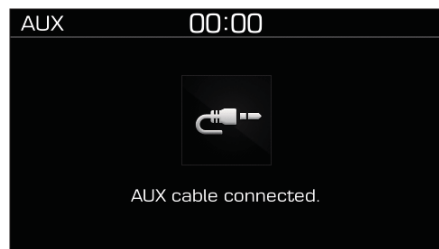

Λειτουργία AUX

Πιέστε το πλήκτρο **[MEDIA]** και επιλέξτε **[AUX]**.

- Συνδέστε την εξωτερική συσκευή στον ακροδέκτη AUX για την λειτουργία AUX.

Μενού

Πιέστε το πλήκτρο **[MENU]** και επιλέξτε την επιθυμητή λειτουργία.

- Ρυθμίσεις Ήχου: Οι ρυθμίσεις ήχου μπορούν να αλλάξουν.

Τηλέφωνο

i Πληροφορία - Χρήση Bluetooth® (BT) Τηλεφώνου

- Το Bluetooth® αναφέρεται σε μικρής εμβέλειας ασύρματη δικτύωση, που χρησιμοποιεί μια συχνότητα 2.4GHz για να συνδέσει διάφορες συσκευές μέσα σε συγκεκριμένη απόσταση.
- Το Bluetooth® υποστηρίζεται από υπολογιστές, εξωτερικές συσκευές, τηλέφωνα με Bluetooth®, PCs, διάφορες ηλεκτρονικές συσκευές και περιβάλλοντα αυτοκινήτων και επιτρέπει σε δεδομένα να μεταδίδονται σε υψηλές ταχύτητες χωρίς να χρειάζεται να χρησιμοποιήσετε ένα καλώδιο σύνδεσης.
- Το Bluetooth® Handsfree αναφέρεται σε μια συσκευή που επιτρέπει στον χρήστη να κάνει εύκολα κλήσεις με τη χρήση κινητών με Bluetooth® μέσω του ηχοσυστήματος.
- Το Bluetooth® Handsfree μπορεί να μην υποστηρίζεται από ορισμένα κινητά.
- Όταν το Bluetooth® είναι συνδεδεμένο και επιχειρείτε να κάνετε κλήσεις μέσω συνδεδεμένου τηλεφώνου από

έξω από το αυτοκίνητο, η κλήση συνδέεται μέσω της λειτουργίας Bluetooth® Handsfree του αυτοκινήτου.

- Παρακαλώ σιγουρευτείτε για την αποσύνδεση της λειτουργία Bluetooth® Handsfree μέσω της Bluetooth® συσκευής ή της οθόνης του ηχοσυστήματος.
- Το Bluetooth® Handsfree είναι μια λειτουργία που επιτρέπει στους οδηγούς να οδηγούν με ασφάλεια. Η σύνδεση της κεντρικής κονσόλας με ένα κινητό με Bluetooth®, επιτρέπει στον οδηγό να δεχτεί κλήσεις και να χρησιμοποιήσει επαφές με ευκολία. Πριν χρησιμοποιήσετε το Bluetooth®, διαβάστε με προσοχή τα περιεχόμενα σε αυτό το εγχειρίδιο οδηγίων.
- Υπερβολική χρήση ή λειτουργίες ενώ οδηγείτε, μπορεί να προκαλέσουν απρόσεκτη οδήγηση και να προκληθούν ατυχήματα. Αποφύγετε την υπερβολική χρήση, ενώ οδηγείτε.
- Αν κοιτάτε την οθόνη για μεγάλη χρονική περίοδο είναι επικίνδυνο και μπορεί να προκληθούν ατυχήματα. Όταν οδηγείτε να κοιτάτε την οθόνη για μικρή χρονική περίοδο.

Προφυλάξεις όταν συνδέετε συσκευές Bluetooth®

- Το αυτοκίνητο υποστηρίζει τις ακόλουθες Bluetooth® λειτουργίες. Κάποιες συσκευές Bluetooth® μπορεί να μην υποστηρίζουν κάποιες λειτουργίες.
 - 1) Bluetooth® Handsfree τηλεφωνικές κλήσεις
 - 2) Λειτουργίες κατά την διάρκεια μιας κλήσης (Προσωπικό, Εναλλαγή, Πλήκτρα έντασης μικροφώνου)
 - 3) Λήψη ιστορικού κλήσεων που είναι αποθηκευμένο στην συσκευή Bluetooth®
 - 4) Λήψη επαφών που είναι αποθηκευμένες στην συσκευή Bluetooth®
 - 5) Αυτόματη λήψη επαφών/ιστορικό κλήσεων όταν συνδέεται το Bluetooth®
 - 6) Αυτόματη σύνδεση Bluetooth® συσκευών όταν εκκινείτε το αυτοκίνητο
 - 7) Αναπαραγωγή Bluetooth® Ήχου
- Πριν συνδέσετε το ηχοσύστημα στην συσκευή σας, σιγουρευτείτε

τε ότι η συσκευή σας υποστηρίζει Bluetooth®.

- Ακόμη και αν η συσκευή σας υποστηρίζει Bluetooth®, μια σύνδεση Bluetooth® δεν μπορεί να γίνει εάν η λειτουργία Bluetooth® της συσκευής είναι απενεργοποιημένη. Η αναζήτηση και σύνδεση γίνεται με τη λειτουργία Bluetooth® ενεργοποιημένη.
- Σταθμεύστε το αυτοκίνητο πριν συνδέσετε τη κεντρική μονάδα με το κινητό τηλέφωνο.
- Αν μια σύνδεση Bluetooth® χαθεί λόγω ασυνήθιστων συνθηκών ενώ μια συσκευή Bluetooth® είναι συνδεδεμένη (υπέρβαση εμβέλειας επικοινωνίας, απενεργοποίηση συσκευής, σφάλματα επικοινωνίας, κτλ.), η αποσυνδεδεμένη συσκευή Bluetooth® αναζητείται και αυτόματα επανασυνδέεται.
- Αν θέλετε να απενεργοποιήσετε τη λειτουργία αυτόματης σύνδεσης συσκευής Bluetooth®, απενεργοποιήστε τη λειτουργία Bluetooth® στη συσκευή σας. Συμβουλευτείτε τα εγχειρίδια

χρήσης για μεμονωμένες συσκευές για να δείτε εάν υποστηρίζεται το Bluetooth®.

- Η ένταση και ποιότητα ήχου του Handsfree, μπορεί να διαφέρει, ανάλογα με το κινητό τηλέφωνο.
- Η σύνδεση Bluetooth® μπορεί να αποσυνδεθεί περιοδικά σε μερικά τηλέφωνα. Ακολουθήστε αυτά τα βήματα και ξαναπροσπαθήστε.
 - 1) Απενεργοποιήστε τη λειτουργία Bluetooth® στη συσκευή Bluetooth® ➔ Ενεργοποιήστε και ξανάδοκιμάστε.
 - 2) Διαγράψτε την καταχωρημένη συσκευή και από το ηχοσύστημα και από την συσκευή Bluetooth®, μετά καταχωρίστε ξανά.
 - 3) Απενεργοποιήστε την συσκευή σας Bluetooth® ➔ Ενεργοποιήστε την και ξαναδοκιμάστε.
 - 4) Αφαιρέστε τη μπαταρία της συσκευής Bluetooth®, κάντε επανεκκίνηση και μετά ξαναδοκιμάστε.
 - 5) Επανεκκινήστε το αυτοκίνητο και ξαναδοκιμάστε.

Καταχώρηση μιας συσκευής Bluetooth®

Πληροφορία για καταχώρηση συσκευές Bluetooth®

- Η καταχώρηση αναφέρεται ως η διαδικασία της καταχώρησης Bluetooth® κινητών τηλεφώνων ή Bluetooth® συσκευών με το ηχοσύστημα πριν την σύνδεση. Αυτό είναι μια απαραίτητη διαδικασία για Bluetooth® σύνδεση και χρήση.
- Μέχρι και 5 συσκευές μπορούν να καταχωρηθούν.
- Η καταχώρηση συσκευής Bluetooth® δεν επιτρέπεται όταν το αυτοκίνητο κινείται.

Καταχώρηση της πρώτης συσκευής Bluetooth®

Πιέστε το πλήκτρο **[PHONE]** στο ηχοσύστημα ή το πλήκτρο **[CALL]** στο τηλεχειριστήριο τιμονιού ➔ Αναζητήστε για το αυτοκίνητο από την συσκευή Bluetooth®, και καταχωρήστε ➔ Εισάγετε τον κωδικό στην συσκευή Bluetooth® ή εγκρίνετε τον κωδικό ➔ Η καταχώρηση Bluetooth® ολοκληρώθηκε.

1. Αν πιέσετε το πλήκτρο **[PHONE]** στο ηχοσύστημα ή το πλήκτρο **[CALL]** στο τηλεχειριστήριο τιμο-

νιού, η ακόλουθη οθόνη εμφανίζεται. Οι συσκευές τώρα μπορούν να καταχωρηθούν.



- (1) Όνομα Αυτοκινήτου: Όνομα που αναζητείται στη συσκευή Bluetooth®.

i Πληροφορία

Το όνομα του αυτοκινήτου στην παραπάνω εικόνα είναι ένα παράδειγμα. Αναφερθείτε στη συσκευή σας για το πραγματικό όνομα αυτής.

2. Αναζητήστε για διαθέσιμες συσκευές Bluetooth® στο μενού Bluetooth® της συσκευής σας (κινητό τηλέφωνο, κτλ.).
3. Επιβεβαιώστε ότι το όνομα του αυτοκινήτου στη συσκευή Bluetooth® σας ταιριάζει με το όνομα αυτοκινήτου που φαίνεται

στην οθόνη του ηχοσυστήματος, και μετά επιλέξτε το.

- 4-1. Για συσκευές που απαιτούν εισαγωγή κωδικού, μια οθόνη εισαγωγής κωδικού εμφανίζεται στην Bluetooth® συσκευή σας.
 - Εισάγετε τον κωδικό '0000', στην Bluetooth® συσκευή σας.
- 4-2. Για συσκευές που απαιτούν επιβεβαίωση κωδικού, η ακόλουθη οθόνη εμφανίζεται στο ηχοσύστημα. Ένας 6-ψήφιος κωδικός εμφανίζεται στην οθόνη της Bluetooth® συσκευής σας.

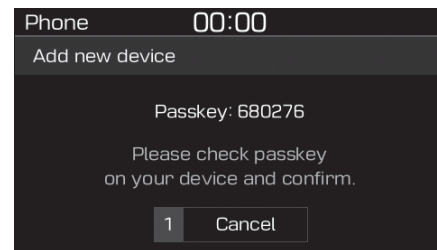

- Αφού επιβεβαιώσετε ότι ο 6-ψήφιος κωδικός στην οθόνη του ηχοσυστήματος και στην Bluetooth® συσκευή σας είναι ίδιοι, επιλέξτε **[OK]** στην Bluetooth® συσκευή σας.

i Πληροφορία

Ο 6-ψήφιος κωδικός στην παραπάνω εικόνα είναι ένα παράδειγμα. Αναφερθείτε στο αυτοκίνητο σας για τον πραγματικό κωδικό.

Καταχώρηση δεύτερης συσκευής Bluetooth®

Πιέστε το πλήκτρο **[SETUP/CLOCK]** στο ηχοσύστημα ➔ Επιλέξτε **[Bluetooth]** ➔ Επιλέξτε **[Connections]** ➔ Επιλέξτε **[Add new device]**.

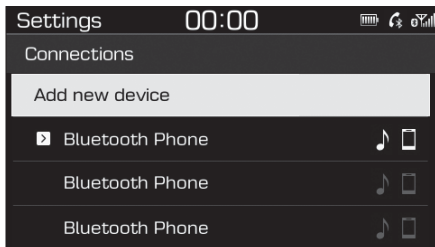

- Η διαδικασία καταχώρησης από αυτό το σημείο και μετά είναι ολόδια με την διαδικασία καταχώρησης της πρώτης συσκευής..

i Πληροφορία

- Η κατάσταση αναμονής Bluetooth® διαρκεί για τρία λεπτά. Αν μια συσκευή δεν καταχωρηθεί μέσα σε τρία λεπτά, η καταχώρηση ακυρώνεται. Ξανά ξεκινήστε από την αρχή.
- Στις περισσότερες συσκευές Bluetooth®, μια σύνδεση δημιουργείται αυτόματα μετά την καταχώρηση. Κάποιες συσκευές, ωστόσο, ζητούν ξεχωριστή επιβεβαίωση όταν συνδέονται μετά την καταχώρηση. Ελέγξτε την Bluetooth® συσκευή σας μετά την καταχώρηση για να επιβεβαιώσετε ότι έχει συνδεθεί.

Σύνδεση συσκευών Bluetooth®

Αν δεν υπάρχουν συνδεδεμένες συσκευές

Πιέστε το πλήκτρο **[PHONE]** στο ηχοσύστημα ή το πλήκτρο **[CALL]** στο τηλεχειριστήριο τιμονιού ➔ Λίστα καταχωρημένων συσκευών Bluetooth® ➔ Επιλέξτε την επιθυμητή συσκευή Bluetooth® από την λίστα ➔ Συνδέστε Bluetooth®.



Αν υπάρχουν συνδεδεμένες συσκευές

Πιέστε το πλήκτρο **[PHONE]** στο ηχοσύστημα ➔ Επιλέξτε **[Settings]** ➔ Επιλέξτε **[Connections]** ➔ Επιλέξτε Bluetooth® συσκευές για σύνδεση ➔ Επιλέξτε **[Connect]** ➔ Συνδέστε Bluetooth®.

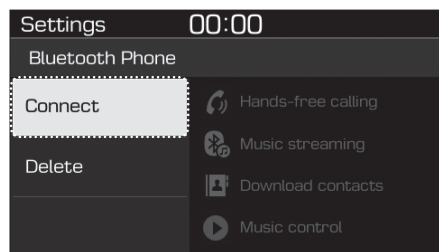

i Πληροφορία

- Μπορείτε να συνδέσετε μόνο μία συσκευή Bluetooth® τη φορά.
- Δεν μπορείτε να καταχωρήσετε άλλες συσκευές, όταν μια συσκευή Bluetooth® συνδέεται.

Αποδοχή/απόρριψη κλήσεων

Λήψη τηλεφωνικών κλήσεων όταν το Bluetooth® είναι συνδεδεμένο.



- (1) Όνομα καλούντος: Αν ο αριθμός του καλούντος είναι στις επαφές σας, το αντίστοιχο όνομα εμφανίζεται.
- (2) Εισερχόμενος αριθμός τηλεφώνου: Εμφανίζεται ο εισερχόμενος αριθμός τηλεφώνου.
- (3) Αποδοχή: Αποδοχή κλήσης.
- (4) Απόρριψη: Απόρριψη κλήσης.

i Πληροφορία

- Όταν εμφανίζεται η οθόνη εισερχόμενης κλήσης, η λειτουργία ήχου και η οθόνη ρυθμίσεων δεν μπορεί να εμφανιστεί. Μόνο η ένταση ήχου της κλήσης υποστηρίζεται.
- Κάποιες συσκευές Bluetooth® μπορεί να μην υποστηρίζουν την λειτουργία απόρριψης κλήσεων.
- Κάποιες συσκευές Bluetooth® μπορεί να μην υποστηρίζουν την λειτουργία εμφάνισης αριθμού τηλεφώνου.

Λειτουργίες κατά τη διάρκεια κλήσεων

Εισερχόμενη κλήση με συνδεδεμένο Bluetooth® ➔ Επιλέξτε [Accept].

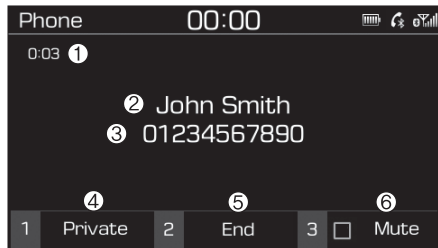

- (1) Διάρκεια κλήσης: Εμφάνιση Διάρκεια κλήσης.
- (2) Όνομα καλούντος: Αν ο αριθμός του καλούντος είναι στις επαφές σας, το αντίστοιχο όνομα εμφανίζεται.
- (3) Εισερχόμενος αριθμός τηλεφώνου: Εμφανίζεται ο εισερχόμενος αριθμός τηλεφώνου.
- (4) Προσωπικό: Η κλήση μεταφέρεται στο κινητό τηλέφωνο.
- (5) Τερματισμός: Τερματισμός κλήσης.
- (6) Σίγαση: Φραγή εξερχόμενου ήχου.

Μενού

Πιέστε το πλήκτρο **[MENU]** και επιλέξτε την επιθυμητή λειτουργία.

- Εναλλαγή: Εναλλαγή μεταξύ δύο ή περισσότερων κλήσεων.
- Ένταση μικροφώνου: Προσαρμογή έντασης εξερχόμενου ήχου.

i Πληροφορία

- Κάποιες συσκευές Bluetooth® μπορεί να μην υποστηρίζουν την λειτουργία Προσωπικό.
- Η ένταση εξερχόμενου ήχου μπορεί να διαφέρει ανάλογα με τον τύπο της συσκευής Bluetooth®. Αν η ένταση εξερχόμενης φωνής είναι πολύ υψηλή ή χαμηλή, προσαρμόστε την ένταση του μικροφώνου.
- Το μενού της Εναλλαγής θα εμφανιστεί μόνον αν είστε συνδεδεμένοι σε δύο ή περισσότερες κλήσεις.

Αγαπημένα

Πιέστε το πλήκτρο **[PHONE]** στο ηχοσύστημα ➔ Επιλέξτε [Favourites] ➔ Εμφάνιση λίστα αγαπημένων.

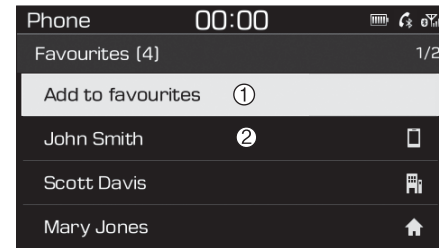

- (1) Προσθήκη στα αγαπημένα: Προσθήκη ληφθέντος αριθμού τηλεφώνου στα αγαπημένα.
- (2) Λίστα αγαπημένων: Μια λίστα με καταχωρημένα αγαπημένα εμφανίζεται.
Συνδέει μια κλήση αν επιλεγθεί.

Μενού

Πιέστε το πλήκτρο **[MENU]** και επιλέξτε την επιθυμητή λειτουργία

- Διαγραφή: Διαγραφή ενός αποθηκευμένου αγαπημένου αριθμού.

i Πληροφορία

- Έως 20 αγαπημένα μπορούν να αποθηκευτούν για κάθε συνδεδεμένη Bluetooth® συσκευή.
- Μπορείτε να έχετε πρόσβαση στα αγαπημένα όταν η Bluetooth® συσκευή από την οποία καταχωρήθηκαν είναι συνδεδεμένη.
- Το ηχοσύστημα δεν κάνει λήψη των αγαπημένων από συσκευές Bluetooth®. Θα πρέπει πρόσφατα να αποθηκεύσετε τα αγαπημένα πριν τη χρήση.
- Για να προστεθούν στα αγαπημένα, θα πρέπει να γίνει λήψη των επαφών πρώτα.
- Αποθηκευμένα αγαπημένα δεν ενημερώνονται ακόμα κι αν οι επαφές της συνδεδεμένης Bluetooth® συσκευής έχουν αλλάξει. Σ' αυτή την περίπτωση, θα πρέπει να διαγραφούν τα αγαπημένα και να προστεθούν ξανά.

Ιστορικό κλήσεων

Πιέστε το πλήκτρο **[PHONE]** στο ηχοσύστημα ➔ Επιλέξτε **[Call history]** ➔ Το ιστορικό κλήσεων εμφανίζεται.

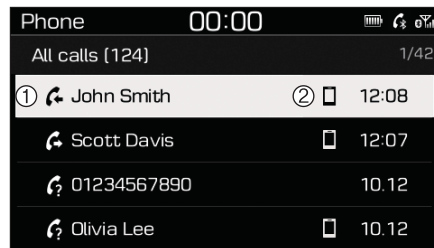

- (1) Ιστορικό κλήσεων: Εμφάνιση της λίστας του ιστορικού κλήσεων. Σύνδεση μιας κλήσης αν επιλεχθεί.
- (2) Διάρκεια κλήσης: Εμφάνιση της ώρας που συνδέθηκε η κλήση.

Μενού

Πιέστε το πλήκτρο **[MENU]** και επιλέξτε την επιθυμητή λειτουργία.

- Όλες κλήσεις: Εμφάνιση όλου του ιστορικού κλήσεων.
- Αναπάντητες κλήσεις: Εμφάνιση αναπάντητων κλήσεων.
- Εξερχόμενες κλήσεις: Εμφάνιση εξερχόμενων κλήσεων.
- Εισερχόμενες κλήσεις: Εμφάνιση εισερχόμενων κλήσεων.
- Λήψη: Λήψη ιστορικού κλήσεων από την συνδεδεμένη συσκευή Bluetooth®.

i Πληροφορία

- Έως 50 εξερχόμενες, εισερχόμενες και αναπάντητες κλήσεις αποθηκεύονται.
- Όταν γίνεται λήψη του τελευταίου ιστορικού κλήσεων, το υπάρχον ιστορικό κλήσεων διαγράφεται.

Επαφές

Πιέστε το πλήκτρο [PHONE] στο ηχοσύστημα ➡ Επιλέξτε [Contacts] ➡ Επιλέξτε γράμμα (ABC) ➡ Επαφές εμφανίζονται.

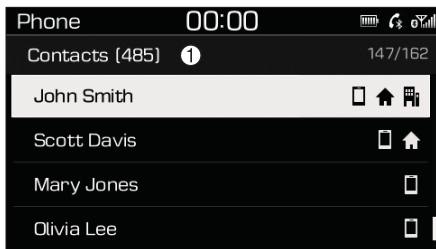

(1) Επαφές: Εμφάνιση ληφθέντων επαφών.

Αν ένας τηλεφωνικός αριθμός αποθηκευτεί, θα γίνεται κλήση σ' αυτόν όταν επιλέγεται.

Αν δύο ή περισσότεροι τηλεφωνικοί αριθμοί έχουν αποθηκευτεί, μια λίστα των αριθμών θα εμφανίζεται όταν έχει επιλεγθεί.

Μενού

Πιέστε το πλήκτρο [MENU] και επιλέξτε την επιθυμητή λειτουργία.

- Λήψη: Κάνετε λήψη επαφών από την συνδεδεμένη συσκευή Bluetooth®

i Πληροφορία

- Μόνο υποστηριζόμενη μορφή επαφών μπορεί να ληφθούν και να εμφανιστούν από τη συσκευή Bluetooth, οι επαφές από ορισμένες εφαρμογές δεν θα συμπεριληφθούν.
- Έως και 2,000 επαφές μπορούν να αποθηκευτούν.
- Σε μερικές περιπτώσεις, πρόσθετη επιβεβαίωση είναι απαραίτητη από την Bluetooth® συσκευή σας όταν γίνεται λήψη των επαφών. Αν η λήψη των επαφών ήταν ανεπιτυχής, συμβουλευτείτε τις ρυθμίσεις της Bluetooth® συσκευή σας ή την οθόνη του ηχοσυστήματος για έγκριση της λήψης
- Επαφές χωρίς αριθμούς τηλεφώνου δεν θα εμφανίζονται.

Ρυθμίσεις

Πιέστε το πλήκτρο [PHONE] στο ηχοσύστημα ➡ Επιλέξτε [Settings].

- Για περισσότερες λεπτομέρεις αναφερθείτε στη σελίδα Setup ➡ Bluetooth.

Ρυθμίσεις



Πρόσβαση σε ρυθμίσεις Οθόνη, Ήχος, Ημερομηνία/Ωρα, Bluetooth, Σύστημα, Προφύλαξη Οθόνης και Απενεργοποίηση Οθόνης.

Πιέστε το πλήκτρο **[SETUP]** στο ηχοσύστημα.

Οθόνη

Πιέστε το πλήκτρο **[SETUP/CLOCK]** στο ηχοσύστημα ➔ Επιλέξτε **[Display]**.

- Λειτουργία εξασθένησης φωτεινότητας: Η φωτεινότητα της οθόνης του ηχοσυστήματος μπορεί να προσαρμοστεί στην ώρα της μέρας.
- Φωτεινότητα: Η φωτεινότητα της οθόνης του ηχοσυστήματος μπορεί να αλλαχθεί.
- Προφύλαξη οθόνης: Ρυθμίστε το τότε θα εμφανίζεται η πληροφορία για το τότε θα απενεργοποιείτε το ηχοσύστημα ή η οθόνη.

Ήχος

Πιέστε το πλήκτρο **[SETUP/CLOCK]** στο ηχοσύστημα ➔ Επιλέξτε **[Sound]**.

- Θέση: Η ισορροπία του ήχου και η μετατόπιση του μπορούν να προσαρμοστούν.
- Ισοσταθμιστής: Οι αποχρώσεις του ήχου μπορούν να προσαρμοστούν.
- Εξαρτώμενη ένταση ήχου από ταχύτητα: Αυτόματη προσαρμογή έντασης του ήχου βάσει της ταχύτητας του αυτοκινήτου.
- Προτεραιότητα αισθητήρων όπως παρκαρίσματος: Αυτόματη μείωση της έντασης του ήχου όταν βλέπετε όπισθεν.

Ημερομηνία/Ωρα

Πιέστε το πλήκτρο **[SETUP/CLOCK]** στο ηχοσύστημα ➔ Επιλέξτε **[Date/Time]**.

- Ρύθμιση ώρας: Ρυθμίστε την ώρα που εμφανίζεται στην οθόνη.
- Μορφή ώρας: Επιλέξτε ανάμεσα 12-ωρης και 24-ωρης μορφής της ώρας.
- Ρύθμιση ημερομηνίας: Ρυθμίστε την ημερομηνία που εμφανίζεται στην οθόνη.

Bluetooth

Πιέστε το πλήκτρο [SETUP/CLOCK] στο ηχοσύστημα ➔ Επιλέξτε [Bluetooth].

- Συνδέσεις: Ελέγξτε τις καταχωρήσεις, διαγραφές, συνδέσεις και αποσυνδέσεις των συσκευών Bluetooth®
- Προτεραιότητα αυτόματης σύνδεσης: Ρυθμίστε την προτεραιότητα σύνδεσης των Bluetooth® συσκευών σας όταν εκκινείτε το αυτοκίνητο.
- Ενημέρωση επαφών: Μπορείτε να κάνετε λήψη των επαφών σας από την συσκευή Bluetooth®.
- Φωνητική οδηγία Bluetooth®: Αναπαραγωγή ή σίγαση των υποδείξεων για καταχωρήσεις, συνδέσεις και σφάλματα της Bluetooth® συσκευής σας.

i Πληροφορία

- Όταν γίνεται διαγραφή καταχωρημένων συσκευών, διαγράφονται το ιστορικό κλήσεων και οι επαφές που είχαν αποθηκευτεί στο ηχοσύστημα.
- Για συσκευές Bluetooth® με χαμηλή προτεραιότητα σύνδεσης, θα χρειαστεί μερικές φορές να καθιερωθεί η σύνδεση.
- Μπορείτε να κάνετε λήψη επαφών μόνο από την τρέχουσα συνδεδεμένη συσκευή Bluetooth®.
- Αν δεν είναι καμία συσκευή Bluetooth® συνδεδεμένη, το πλήκτρο Λήψη Επαφών είναι απενεργοποιημένο.
- Αν η γλώσσα έχει ρυθμιστεί στα Σλοβάκικα ή Ουγγρικά, η φωνητική οδηγία Bluetooth δεν υποστηρίζεται.

Σύστημα

Πιέστε το πλήκτρο [SETUP/CLOCK] στο ηχοσύστημα ➔ Επιλέξτε [System].

- Γλώσσα: Αλλαγή της γλώσσας χρήσης.
- Προεπιλογή: Επαναφέρει το ηχοσύστημα.

i Πληροφορία

Το σύστημα επαναφέρεται σε προεπιλεγμένες επιλογές, και όλες οι αποθηκευμένες πληροφορίες και ρυθμίσεις χάνονται

Απενεργοποίηση οθόνης

Για να αποφύγετε την λάμψη, μπορείτε να απενεργοποιήσετε την οθόνη, με το ηχοσύστημα να παραμένει σε λειτουργία.

Πιέστε το πλήκτρο [SETUP/CLOCK] στο ηχοσύστημα ➔ Επιλέξτε [Display Off].

i Πληροφορία

Χρησιμοποιήστε την προφύλαξη οθόνης για να ορίσετε να εμφανίζονται οι πληροφορίες όταν απενεργοποιείτε η οθόνη.

Δήλωση συμμόρφωσης

CE για EU

Declaration of Conformity

We, manufacturer, hereby declare that the product

Model : ACB1199EE
Additional Model : ACB10J9UG, ACB10J9EE
Type : Car Audio System

satisfies all the technical regulations applicable to the product within the scope of Council Directives 99/5/EC:

Radio : EN 300 328 V1.9.1

EMC : EN 301 489-1/17
EN55020:2007+A11:2011
EN 55013:2013+A1:2016

Safety : EN 60965:2002 + A1:2006 + A11:2008 + A2:2010 + A12:2011
EN 62311:2008

All essential radio test suites have been carried out.

Testing laboratory: HCT CO., LTD.

74, Seoichoen-ro 578beon-gil, Majang-myeon, Icheon-si, Gyeonggi-do, Korea 487-811
Tel. +82-31-645-6983 / Fax. +82-31-645-6401

Authorized representative or manufacturer:

HYUNDAI MOBIS Co., Ltd.
203, Teheran-ro, Gangnam-gu, Seoul, 135-977, Korea
Tel. 82-31-260-0098 / Fax. 82-31-899-1788

This declaration is issued under the sole responsibility of the manufacturer and, if applicable, his authorized Representative, and is marked in accordance with the CE marking directive 93/68/EEC.

Point of contact :

HYUNDAI MOBIS Co., Ltd. Tel. 82-31-260-0098 / Fax 82-31-899-1788

Seoul, Korea / Feb 22, 2017





/ S. H. Choe
/ Director

| | | | |
|---|------|--|------|
| Πριν την οδήγηση | 5-4 | Σήμα Φρεναρίσματος Ανάγκης (ESS) | 5-43 |
| Πριν επιβιβαστείτε στο αυτοκίνητο | 5-4 | Έλεγχος φρεναρίσματος κατάβασης (DBC) | 5-44 |
| Πριν την εκκίνηση | 5-4 | Καλές πρακτικές φρεναρίσματος | 5-46 |
| Διακόπτης ανάφλεξης | 5-6 | Τετρακίνηση (4WD) | 5-47 |
| Διακόπτη ανάφλεξης | 5-6 | Λειτουργία 4WD | 5-48 |
| Πλήκτρο Engine Start/Stop | 5-9 | Προφυλάξεις έκτακτης ανάγκης | 5-51 |
| Μηχανικό κιβώτιο ταχυτήτων | 5-16 | Σύστημα ISG (Idle Stop and Go) | 5-53 |
| Λειτουργία μηχανικού κιβωτίου ταχυτήτων | 5-16 | Για ενεργοποίηση του συστήματος ISG | 5-53 |
| Καλές πρακτικές οδήγησης | 5-18 | Για απενεργοποίηση του συστήματος ISG | 5-57 |
| Αυτόματο κιβώτιο ταχυτήτων | 5-19 | Βλάβη συστήματος ISG | 5-57 |
| Λειτουργία αυτόματου κιβωτίου ταχυτήτων | 5-21 | Απενεργοποίηση αισθητήρα μπαταρίας | 5-58 |
| Παρκάρισμα | 5-23 | Ενσωματωμένο σύστημα ελέγχου λειτουργίας | |
| Καλές πρακτικές οδήγησης | 5-23 | οδήγησης | 5-59 |
| Κιβώτιο διπλού συμπλέκτη | 5-25 | Σύστημα Ανίχνευσης Τυφλού Σημείου (BCW) | 5-61 |
| Λειτουργία αυτόματου κιβωτίου ταχυτήτων | 5-26 | BCW | 5-62 |
| Παρκάρισμα | 5-32 | RCCW(Προειδοποίηση σύγκρουσης οπισθοπορείας) | 5-64 |
| Καλές πρακτικές οδήγησης | 5-32 | Αισθητήρας ανίχνευσης | 5-66 |
| Σύστημα φρένων | 5-34 | Περιορισμοί του συστήματος | 5-67 |
| Ηλεκτρικά φρένα | 5-34 | Βοήθεια αποφυγής μετωπικής σύγκρουσης (FCA) - | |
| Δείκτης φθοράς δισκόφρενων | 5-35 | αισθητήρας ασφάλειας | |
| Χειρόφρενο | 5-35 | (Μπροστά ραντάρ + Μπροστά κάμερα) | 5-69 |
| Σύστημα αντιμπλοκαρίσματος φρένων (ABS) | 5-37 | Ρύθμιση συστήματος και ενεργοποίηση | 5-71 |
| Ηλεκτρονικό Πρόγραμμα Ευστάθειας (ESC) | 5-39 | Προειδοποιητικό μήνυμα FCA και έλεγχος συστήματος | |
| Διαχείριση Ευστάθειας Αυτοκινήτου | 5-42 | | 5-71 |
| Σύστημα υποβοήθησης σε ανηφόρα (HAC) | 5-42 | | |

| | | | |
|--|--------------|---|--------------|
| Αισθητήρας FCA | 5-73 | Οδήγηση σε πλημμυρισμένες περιοχές | 5-104 |
| Βλάβη συστήματος | 5-75 | Οδήγηση σε αυτοκινητόδρομο | 5-105 |
| Περιορισμοί του συστήματος | 5-76 | Μειώνοντας τον κίνδυνο ανατροπής | 5-105 |
| Σύστημα Υποβοήθησης Παραμονής | | Χειμερινή οδήγηση..... | 5-106 |
| στη Λωρίδα (LKA) | 5-82 | Συνθήκες χιονιού ή πάγου..... | 5-106 |
| Λειτουργία LKA | 5-83 | Προφυλάξεις χειμώνα..... | 5-108 |
| Προειδοποιητική λυχνία και μήνυμα | 5-87 | Ρυμούλκιση τρέιλερ (για Ευρώπη)..... | 5-110 |
| Περιορισμοί του συστήματος | 5-88 | Αν αποφασίσετε να ρυμουλκίσετε ένα τρέιλερ | 5-111 |
| Αλλαγή λειτουργίας LKA | 5-86 | Εξοπλισμός ρυμούλκισης τρέιλερ..... | 5-114 |
| Σύστημα Προειδοποίησης Αλλαγής | | Οδήγηση με τρέιλερ..... | 5-115 |
| Λωρίδας (DAW) | 5-90 | Συντήρηση όταν ρυμουλκείτε τρέιλερ | 5-118 |
| Ρύθμιση και ενεργοποίηση συστήματος..... | 5-90 | Βάρος αυτοκινήτου..... | 5-119 |
| Επαναρρύθμιση του συστήματος | 5-91 | Υπερφόρτωση..... | 5-119 |
| Αναμονή συστήματος | 5-92 | | |
| Βλάβη στο σύστημα..... | 5-92 | | |
| Σύστημα ελέγχου Ορίου Ταχύτητας | 5-94 | | |
| Λειτουργία ελέγχου ορίου ταχύτητας | 5-94 | | |
| Cruise control..... | 5-96 | | |
| Λειτουργία Cruise Control..... | 5-96 | | |
| Ειδικές συνθήκες οδήγησης..... | 5-102 | | |
| Επικίνδυνες συνθήκες οδήγησης | 5-102 | | |
| Τραμπάλισμα του αυτοκινήτου | 5-102 | | |
| Ομαλό στρίψιμο..... | 5-103 | | |
| Οδήγηση τη νύχτα | 5-103 | | |
| Οδήγηση στη βροχή..... | 5-103 | | |



ΠΡΟΕΙΔΟΠΟΙΗΣΗ

Το Μονοξείδιο του άνθρακα (CO) είναι τοξικό. Η εισπνοή CO μπορεί να προκαλέσει απώλεια αισθήσεων και θάνατο.

Τα καυσαέρια του κινητήρα περιέχουν μονοξείδιο του άνθρακα, το οποίο δεν μπορείτε να δείτε ή να μυρίσετε.

Μην εισπνέετε τα καυσαέρια.

Αν, οποιαδήποτε στιγμή, μυρίσετε καυσαέρια στο εσωτερικό του αυτοκινήτου, ανοίξτε αμέσως τα παράθυρα. Έκθεση σε CO μπορεί να προκαλέσει απώλεια αισθήσεων και θάνατο από ασφυξία.

Βεβαιωθείτε ότι το σύστημα εξάτμισης δεν έχει διαρροή καυσαερίων.

Το σύστημα εξάτμισης θα πρέπει να ελέγχεται κάθε φορά που το αυτοκίνητο ανυψώνεται για αλλαγή λαδιών ή για οποιοδήποτε άλλο λόγο. Αν ακούσετε κάποια αλλαγή στον ήχο της εξάτμισης ή αν οδηγήσετε πάνω από κάτι το οποίο χτυπά το κάτω μέρος του αυτοκινήτου, σας συνιστούμε να ελέγξετε το σύστημα όσο το δυνατόν συντομότερα σε έναν Εξουσιοδοτημένο Επισκευαστή HYUNDAI.

Μη λειτουργείτε τον κινητήρα σε κλειστό χώρο.

Αφήνοντας τον κινητήρα στο ρελαντί στο γκαράζ, ακόμη και με ανοιχτή την γκαραζόπορτα είναι μια επικίνδυνη πρακτική. Μη λειτουργείτε ποτέ τον κινητήρα στο γκαράζ περισσότερο από όσο χρειάζεται για να εκκινήσετε τον κινητήρα και να ξεπαρκάρετε.

Αποφύγετε τη λειτουργία του κινητήρα στο ρελαντί για παρατεταμένο χρονικό διάστημα με ανθρώπους μέσα στο αυτοκίνητο.

Αν είναι απαραίτητο να λειτουργήσει ο κινητήρας στο ρελαντί για παρατεταμένο χρονικό διάστημα με ανθρώπους μέσα στο αυτοκίνητο, βεβαιωθείτε ότι το κάνετε μόνο σε ανοιχτό χώρο με την εισαγωγή αέρα ρυθμισμένη στη θέση «Φρέσκος» και τον ανεμιστήρα σε μία από τις υψηλές ταχύτητες, ώστε να εισέρχεται φρέσκος αέρας.

Διατηρήστε καθαρούς τους αεραγωγούς.

Για να εξασφαλίσετε τη σωστή λειτουργία του συστήματος εξαερισμού, βεβαιωθείτε ότι η εισαγωγή αέρα που βρίσκεται στη βάση του παρμπρίζ είναι ελεύθερη από χιόνι, πάγο, φύλλα ή άλλα εμπόδια.

Αν πρέπει να οδηγήσετε με την πόρτα του χώρου αποσκευών ανοιχτή:

Κλείστε όλα τα παράθυρα.

Ανοίξτε τους αεραγωγούς στο ταμπλό.

Ρυθμίστε το χειριστήριο εισαγωγής αέρα στη θέση «Φρέσκος», το χειριστήριο ροής αέρα στη θέση «Δάπεδο» ή «Πρόσωπο» και τον ανεμιστήρα σε μία από τις υψηλές ταχύτητες.

ΠΡΙΝ ΤΗΝ ΟΔΗΓΗΣΗ

Πριν επιβιβαστείτε στο αυτοκίνητο

- Βεβαιωθείτε ότι όλα τα παράθυρα, οι εξωτερικοί καθρέφτες και τα εξωτερικά φώτα είναι καθαρά
- Αφαιρέστε τον παγετό, το χιόνι ή τον πάγο.
- Ελέγξτε οπτικά τα ελαστικά για ανομοιόμορφη φθορά και ζημιές.
- Ελέγξτε κάτω από το αυτοκίνητο για τυχόν ίχνη διαρροής
- Βεβαιωθείτε ότι δεν υπάρχουν εμπόδια πίσω σας εφόσον θα κινηθείτε προς τα πίσω

Πριν την εκκίνηση

- Σιγουρευτείτε ότι είναι κλειστά και κλειδωμένα, το καπό, η πόρτα χώρου αποσκευών και οι πόρτες.
- Ρυθμίστε τη θέση του καθίσματος και του τιμονιού.
- Ρυθμίστε τον εσωτερικό και τους εξωτερικούς καθρέφτες.
- Βεβαιωθείτε ότι λειτουργούν όλα τα φώτα.
- Δέστε τη ζώνη ασφαλείας. Βεβαιωθείτε ότι όλοι οι επιβάτες έχουν δέσει τη ζώνη ασφαλείας τους.
- Ελέγξτε τους μετρητές και τους δείκτες στο ταμπλό οργάνων, καθώς και τα μηνύματα στην οθόνη του ταμπλό, όταν ο διακόπτης εκκίνησης είναι στη θέση ON.
- Ελέγξτε ότι όλα τα αντικείμενα που κουβαλάτε, είναι αποθηκευμένα ή στερεωμένα σωστά.



ΠΡΟΕΙΔΟΠΟΙΗΣΗ

Για να μειώσετε το κίνδυνο ΣΟΒΑΡΟΥ ΤΡΑΥΜΑΤΙΣΜΟΥ ή ΘΑΝΑΤΟΥ πάρτε τις παρακάτω προφυλάξεις:

- **ΠΑΝΤΑ** να φοράτε τη ζώνη ασφαλείας. Όλοι οι επιβάτες πρέπει να είναι σωστά δεμένοι όταν το αυτοκίνητο κινείται. Για περισσότερες πληροφορίες ανατρέξτε στο κεφάλαιο 2 “Ζώνες Ασφαλείας”.
- **Να οδηγείτε πάντα παθητικά.** Υποθέστε ότι οι άλλοι οδηγοί ή πεζοί μπορεί να είναι απρόσεκτοι και να κάνουν λάθη.
- **Μείνετε προσηλωμένοι στο καθήκον της οδήγησης.** Η απόσπαση προσοχής από την οδήγηση μπορεί να προκαλέσει ατυχήματα.
- **Αφήστε αρκετό κενό χώρο** μεταξύ του αυτοκινήτου σας και του προπορευομένου αυτοκινήτου.



ΠΡΟΕΙΔΟΠΟΙΗΣΗ

ΠΟΤΕ μην πίνετε ή παίρνετε ναρκωτικά ενώ είναι να οδηγήσετε.

Αν το κάνετε είναι επικίνδυνο και μπορεί να έχει ως αποτέλεσμα ατύχημα και ΣΟΒΑΡΟ ΤΡΑΥΜΑΤΙΣΜΟ ή ΘΑΝΑΤΟ.

Η οδήγηση υπό την επήρεια αλκοόλ είναι ο νούμερο ένα λόγος θανάτων σε αυτοκινητόδρομους, κάθε χρόνο. Ακόμα και μια μικρή ποσότητα αλκοόλ θα επηρεάσει τα αντανακλαστικά, την αντίληψη και την κρίση σας. Μόνο ένα ποτό μπορεί να μειώσει την ικανότητα σας να αντιδράσετε σε αλλαγή καταστάσεων και ανάγκες και ο χρόνος αντίδρασης σας χειροτερεύει με κάθε επιπλέον ποτό.

Το να οδηγείτε υπό την επήρεια ναρκωτικών είναι εξίσου ή και περισσότερο επικίνδυνο με την οδήγηση υπό την επήρεια αλκοόλ.

Είναι πολύ πιο πιθανό να έχετε ένα σοβαρό ατύχημα αν πιείτε ή πάρετε ναρκωτικά και οδηγήσετε. Αν έχετε πιεί ή έχετε πάρει ναρκωτικά μην οδηγήσετε. Μην επιβιβαστείτε σε ένα αυτοκίνητο, του οποίου ο οδηγός έχει πιεί ή έχει πάρει ναρκωτικά. Επιλέξτε ένα άλλο οδηγό ή πάρτε ταξί.

ΔΙΑΚΟΠΤΗΣ ΑΝΑΦΛΕΞΗΣ

⚠ ΠΡΟΕΙΔΟΠΟΙΗΣΗ

Για να μειώσετε το κίνδυνο **ΣΟΒΑΡΟΥ ΤΡΑΥΜΑΤΙΣΜΟΥ** ή **ΘΑΝΑΤΟΥ** πάρτε τις παρακάτω προφυλάξεις:

- **ΠΟΤΕ** μην επιτρέπετε σε παιδιά ή κάποιον άλλο άτομο που δεν γνωρίζει το αυτοκίνητο, να αγγίζει τον διακόπτη ανάφλεξης ή σχετικά εξαρτήματα. Μπορεί να προκύψει απρόσμενη και ξαφνική κίνηση του αυτοκινήτου.
- **ΠΟΤΕ** μην προσπαθήσετε να φτάσετε μέσα από το τιμόνι τον διακόπτη ανάφλεξης ή οποιοδήποτε άλλο διακόπτη, ενώ το αυτοκίνητο είναι σε κίνηση. Η παρουσία του χειριού ή του μπράτσου σε αυτή την περιοχή, μπορεί να προκαλέσει απώλεια ελέγχου του οχήματος με αποτέλεσμα ένα ατύχημα.

Κλειδί διακόπτη ανάφλεξης (αν έχει τοποθετηθεί)

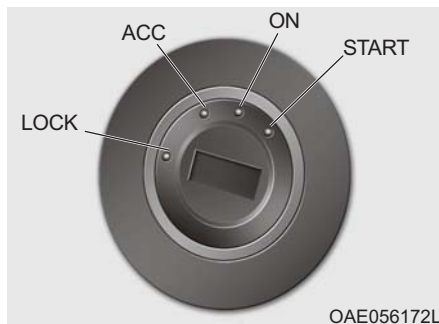

Όταν ανοίγει η μπροστά πόρτα, ο διακόπτης ανάφλεξης θα φωτίσει, αν ο διακόπτης ανάφλεξης είναι στη θέση ON. Το φως θα σβήσει αμέσως όταν ανάψει ο διακόπτης ανάφλεξης ή θα σβήσει περίπου μετά από 30 δευτερόλεπτα από την ώρα που θα κλείσει η πόρτα. (αν έχει τοποθετηθεί)

⚠ ΠΡΟΕΙΔΟΠΟΙΗΣΗ

- Μην γυρίζετε **ΠΟΤΕ** το διακόπτη ανάφλεξης στη θέση LOCK ή ACC όταν το αυτοκίνητο βρίσκεται σε κίνηση, εκτός αν είναι περίπτω-

ση ανάγκης. Αυτό θα έχει ως αποτέλεσμα να σβήσει ο κινητήρας και να χαθεί η υποβοήθηση των συστημάτων τιμονιού και φρένων.

- Πριν εγκαταλείψετε το κάθισμα του οδηγού, πρέπει να είστε πάντα σίγουροι ότι ο επιλογέας είναι στην 1η ταχύτητα (στο μηχανικό κιβώτιο ταχυτήτων) ή στη θέση P (στο αυτόματο κιβώτιο ταχυτήτων), το χειρόφρενο τελείως τραβηγμένο και ο διακόπτης ανάφλεξης στη θέση LOCK.

Μπορεί να προκληθούν αναπάντεχες και ξαφνικές κινήσεις του αυτοκινήτου αν δεν τηρήσετε αυτές τις προφυλάξεις.

ΣΗΜΕΙΩΣΗ

Μη χρησιμοποιείτε ποτέ καλύμματα κλειδαρότρυπας aftermarket. Αυτό μπορεί να προκαλέσει πρόβλημα εκκίνησης εξαιτίας προβλήματος επικοινωνίας.

Θέσεις κλειδιού διακόπτη ανάφλεξης

| Θέση Διακόπτη | Ενέργεια | Σημειώσεις |
|---------------|--|---|
| LOCK | Για να γυρίσετε το διακόπτη ανάφλεξης στη θέση LOCK, πιέστε το κλειδί ελαφρά στη θέση ACC και γυρίστε το κλειδί προς τη θέση LOCK. Το κλειδί ανάφλεξης μπορεί να αφαιρεθεί στη θέση LOCK. Το τιμόνι κλειδώνει για να προστατευτεί το αυτοκίνητο από κλοπή. (αν έχει τοποθετηθεί) | |
| ACC | Λειτουργούν ορισμένα ηλεκτρικά εξαρτήματα. Το τιμόνι ξεκλειδώνει | Αν βρείτε δυσκολία να γυρίσετε το διακόπτη ανάφλεξης στη θέση ACC, γυρίστε το κλειδί, ενώ γυρνάτε το τιμόνι δεξιά και αριστερά για να απελευθερωθεί η ένταση. |
| ON | Αυτή είναι η κανονική θέση του κλειδιού όταν ο κινητήρας έχει εκκινήσει. Όλα τα χαρακτηριστικά και τα αξεσουάρ λειτουργούν. Οι προειδοποιητικές λυχνίες μπορούν να ελεγχθούν όταν γυρίζετε τον διακόπτη ανάφλεξης από τη θέση ACC στη θέση ON. | Μην αφήνετε το διακόπτη ανάφλεξης στη θέση ON όταν ο κινητήρας δεν λειτουργεί, για να αποφύγετε να εκφορτιστεί ή μπαταρία. |
| START | Για να εκκινήσετε τον κινητήρα, γυρίστε τον διακόπτη ανάφλεξης στη θέση START. Ο διακόπτης γυρίζει στη θέση ON όταν απελευθερώνετε το κλειδί. | Ο κινητήρας θα περιστρέφεται ώσπου να απελευθερώσετε το κλειδί. |

Εκκίνηση του κινητήρα



ΠΡΟΕΙΔΟΠΟΙΗΣΗ

- Πρέπει να φοράτε πάντα τα κατάλληλα παπούτσια όταν λειτουργείτε το αυτοκίνητό σας. Ακατάλληλα παπούτσια (ψηλοτάκουνα, μπότες σκι, κ.λπ.) μπορεί να εμποδίσουν τη δυνατότητα να χρησιμοποιήσετε τα πεντάλ φρένων, γκαζιού και το συμπλέκτη.
- Μην εκκινείτε το αυτοκίνητο με το πεντάλ γκαζιού πατημένο. Το αυτοκίνητο μπορεί να μετακινηθεί και να προκληθεί ατύχημα
- Περιμένετε μέχρι οι στροφές κινητήρα να είναι κανονικές. Το αυτοκίνητο μπορεί να κινηθεί απότομα αν το πεντάλ φρένου απελευθερωθεί ενώ οι στροφές κινητήρα είναι υψηλές.

Εκκίνηση βενζινοκινητήρα

Αυτοκίνητο με μηχανικό κιβώτιο ταχυτήτων:

1. Βεβαιωθείτε ότι το χειρόφρενο είναι δεμένο.
2. Βεβαιωθείτε ότι ο επιλογέας ταχυτήτων είναι στο νεκρό.
3. Πιέστε τελείως τα πεντάλ συμπλέκτη και φρένων.
4. Γυρίστε τον διακόπτη ανάφλεξης στη θέση START. Κρατήστε το κλειδί (μέγιστο για 10 δευτερόλεπτα) ώσπου ο κινητήρας να εκκινήσει και μετά απελευθερώστε το.

Αυτοκίνητο με αυτόματο κιβώτιο ταχυτήτων/κιβώτιο διπλού συμπλέκτη:

1. Βεβαιωθείτε ότι το χειρόφρενο είναι δεμένο.
2. Βεβαιωθείτε ότι ο επιλογέας ταχυτήτων είναι στη θέση P (Park).
3. Πιέστε το πεντάλ φρένων.
4. Γυρίστε τον διακόπτη ανάφλεξης στη θέση START. Κρατήστε το κλειδί (μέγιστο για 10 δευτερόλεπτα) ώσπου ο κινητήρας να εκκινήσει και μετά απελευθερώστε το.



Πληροφορία

- Μην περιμένετε να ζεσταθεί ο κινητήρας ενώ το αυτοκίνητο παραμένει ακίνητο.

Ξεκινήστε να οδηγείτε με μέτριες ταχύτητες. (Πρέπει να αποφεύγετε απότομες επιταχύνσεις και επιβραδύνσεις.)

- Πάντα να εκκινείτε το αυτοκίνητο με το πόδι σας στο πεντάλ φρένων. Μην πιέσετε το πεντάλ γκαζιού ενώ ξεκινάτε το αυτοκίνητο. Μην μαρσάρετε τον κινητήρα ενώ θερμαίνεται.

ΣΗΜΕΙΩΣΗ

Για να αποφύγετε βλάβη στο αυτοκίνητο:

- Μην κρατάτε το κλειδί ανάφλεξης στη θέση START για περισσότερο από 10 δευτερόλεπτα. Περιμένετε 5 με 10 δευτερόλεπτα πριν ξαναπροσπαθήσετε.
- Μην γυρίσετε τον διακόπτη ανάφλεξης στη θέση START με τον κινητήρα σε λειτουργία. Μπορεί να πάθει βλάβη ο εκκινητής.

- Μην γυρίσετε τον διακόπτη ανάφλεξης στη θέση START με τον κινητήρα σε λειτουργία. Μπορεί να πάθει βλάβη ο εκκινητής.

Αν η κίνηση και οι συνθήκες του δρόμου το επιτρέπουν, μπορείτε να τοποθετήσετε τον επιλογέα ταχυτήτων στη θέση N (Νεκρά) ενώ το αυτοκίνητο είναι ακόμα σε κίνηση και να γυρίσετε τον διακόπτη ανάφλεξης στη θέση START σε μια προσπάθεια να επανεκκινήσετε τον κινητήρα.

- Μην σπρώχνετε ή ρυμουλκείτε αυτοκίνητο σας για να εκκινήσετε τον κινητήρα.

Πλήκτρο Engine Start/Stop (αν έχει τοποθετηθεί)



Όποτε ανοίγετε την μπροστινή πόρτα το πλήκτρο engine start/stop θα ανάψει και θα σβήσει μετά από 30 δευτερόλεπτα από την ώρα που θα κλείσει η πόρτα.

⚠ ΠΡΟΕΙΔΟΠΟΙΗΣΗ

Για να σβήσετε τον κινητήρα σε περίπτωση ανάγκης:



Πιέστε και κρατήστε το πλήκτρο Engine Start/Stop για περισσότερο από 2 δευτερόλεπτα ή γρήγορα πιέστε και αφήστε το πλήκτρο Engine Start/Stop 3 φορές (εντός 3 δευτερολέπτων). Αν το όχημα κινείται ακόμη, μπορείτε να επανεκκινήσετε τον κινητήρα χωρίς να πιέσετε το πεντάλ φρένων, πιέζοντας το πλήκτρο Engine Start/Stop με τον επιλογέα ταχυτήτων στη νεκρά.

⚠ ΠΡΟΕΙΔΟΠΟΙΗΣΗ



- Μην πιέζετε ΠΟΤΕ το πλήκτρο Engine Start/Stop όταν το αυτοκίνητο βρίσκεται σε κίνηση, εκτός αν είναι περίπτωση ανάγκης. Αυτό θα έχει ως αποτέλεσμα να σβήσει ο κινητήρας και η ηλεκτρική βοήθεια των συστημάτων τιμονιού και φρένων. Αυτό μπορεί να έχει ως αποτέλεσμα απώλεια του κατευθυντικού ελέγχου και της λειτουργίας φρένων, που μπορεί να προκαλέσει ατύχημα.
- Πριν εγκαταλείψετε το κάθισμα του οδηγού, πρέπει να είστε πάντα σίγουροι ότι ο επιλογέας είναι στη θέση P (Park) το χειρόφρενο τελείως τραβηγμένο, πιέστε το πλήκτρο Engine Start/Stop και πάρτε το ξύπνιο κλειδί μαζί σας. Μπορεί να προκληθούν αναπάντεχες και ξαφνικές κινήσεις του αυτοκινήτου αν δεν τηρήσετε αυτές τις προφυλάξεις.

Θέσεις πλήκτρου Engine Stop/Start

- Αυτοκίνητο με μηχανικό κιβώτιο ταχυτήτων



| Button Position | Ενέργεια | Σημειώσεις |
|---|---|---|
| <p>OFF</p>  | <p>Για να σβήσετε τον κινητήρα, σταματήστε το αυτοκίνητο και πιέστε το πλήκτρο Engine Start/Stop.</p> <p>Το τιμόνι κλειδώνει για να προστατευτεί το αυτοκίνητο από κλοπή. (αν έχει τοποθετηθεί)</p> | <p>Αν το τιμόνι δεν έχει κλειδώσει σωστά όταν ανοίξετε την πόρτα του οδηγού, θα ακουστεί το προειδοποιητικό καμπανάκι.</p> |
| <p>ACC</p>  | <p>Πιέστε το πλήκτρο Engine Start/Stop όταν το πλήκτρο είναι στη θέση OFF χωρίς να πατάτε το πεντάλ συμπλέκτη.</p> <ul style="list-style-type: none"> • Λειτουργούν ορισμένα ηλεκτρικά εξαρτήματα. • Ξεκλειδώνει το τιμόνι. | <p>Αν αφήσετε το πλήκτρο Engine Start/Stop στη θέση ACC για περισσότερο από μία ώρα, η μπαταρία θα σβήσει αυτόματα για να αποφευχθεί η αποφόρτιση τη μπαταρίας.</p> <p>Αν το τιμόνι δεν ξεκλειδώνει σωστά, το πλήκτρο Engine Start/Stop δεν θα λειτουργήσει. Πιέστε το πλήκτρο Engine Start/Stop ενώ γυρίζετε το τιμόνι δεξιά και αριστερά για να απελευθερωθεί η ένταση.</p> |

- Αυτοκίνητο με μηχανικό κιβώτιο ταχυτήτων



| Θέση Πλήκτρου | Ενέργεια | Σημειώσεις |
|---|--|---|
| <p>ON</p>  | <p>Πιέστε το πλήκτρο Engine Start/Stop ενώ είναι στη θέση ACC χωρίς να πατήσετε το πεντάλ συμπλέκτη.</p> <p>Οι προειδοποιητικές λυχνίες μπορούν να ελεγχθούν πριν εκκινηθεί ο κινητήρας.</p> | <p>Μην αφήσετε το πλήκτρο Engine Start/Stop στη θέση ON, ενώ ο κινητήρας δε λειτουργεί για να αποφύγετε την αποφόρτιση της μπαταρίας.</p> |
| <p>START</p>  | <p>Για να εκκινήσετε τον κινητήρα, πιέστε τα πεντάλ συμπλέκτη και φρένων και πιέστε το πλήκτρο Engine Start/ Stop με τον επιλογέα ταχυτήτων στη νεκρά.</p> | <p>Αν πιέσετε το πλήκτρο Engine Start/Stop χωρίς να πιέσετε το πεντάλ συμπλέκτη, ο κινητήρας δεν εκκινείται και το πλήκτρο Engine Start/Stop αλλάζει με τον ακόλουθο τρόπο: OFF → ACC → ON → OFF ή ACC</p> |

Θέσεις πλήκτρου Engine Stop/Start

- Αυτοκίνητο με αυτόματο κιβώτιο ταχυτήτων / κιβώτιο διπλού συμπλέκτη

| Θέση Πλήκτρου | Ενέργεια | Σημειώσεις |
|---|--|---|
| <p>OFF</p>  | <p>Για να σβήσετε τον κινητήρα, πιέστε το πλήκτρο Engine Start/Stop με τον επιλογέα-ταχυτήτων στη θέση P (Park).</p> <p>Όταν πιέζετε το πλήκτρο Engine Start/Stop χωρίς να βρίσκεται ο επιλογέας ταχυτήτων στη θέση P (Park), το πλήκτρο Engine Start/Stop δεν γυρίζει στην θέση OFF, αλλά γυρίζει στη θέση ACC.</p> <p>Το τιμόνι κλειδώνει για να προστατευτεί το αυτοκίνητο από κλοπή. (αν έχει τοποθετηθεί)</p> | <p>Αν το τιμόνι δεν έχει κλειδώσει σωστά όταν ανοίγετε την πόρτα του οδηγού, θα ακουστεί το προειδοποιητικό καμπανάκι.</p> |
| <p>ACC</p>  | <p>Πιέστε το πλήκτρο Engine Start/Stop όταν το πλήκτρο είναι στη θέση OFF χωρίς να πατάτε το πεντάλ φρένου.</p> <p>Λειτουργούν ορισμένα ηλεκτρικά εξαρτήματα.</p> <p>Ξεκλειδώνει το τιμόνι</p> | <p>Αν αφήσετε το πλήκτρο Engine Start/Stop τη θέση ACC για περισσότερο από μία ώρα, η μπαταρία θα σβήσει αυτόματα για να αποφευχθεί η αποφόρτιση τη μπαταρίας.</p> <p>Αν το τιμόνι δεν ξεκλειδώνει σωστά, το πλήκτρο Engine Start/Stop δεν θα λειτουργήσει.</p> <p>Πιέστε το πλήκτρο Engine Start/Stop ενώ γυρίζετε το τιμόνι δεξιά και αριστερά για να απελευθερωθεί η ένταση.</p> |

Αυτοκίνητο με αυτόματο κιβώτιο ταχυτήτων / κιβώτιο διπλού συμπλέκτη

| Θέση Πλήκτρου | Ενέργεια | Σημειώσεις |
|---|---|---|
| ON  | <p>Πιέστε το πλήκτρο Engine Start/Stop ενώ είναι στη θέση ACC χωρίς να πατήσετε το πεντάλ φρένου.</p> <p>Οι προειδοποιητικές λυχνίες μπορούν να ελεγχθούν πριν εκκινηθεί ο κινητήρας.</p> | <p>Μην αφήσετε το πλήκτρο Engine Start/Stop στη θέση ON, ενώ ο κινητήρας δε λειτουργεί για να αποφύγετε την αποφόρτιση της μπαταρίας.</p> |
| START  | <p>Για να εκκινήσετε τον κινητήρα, πιέστε το πεντάλ φρένων και πιέστε το πλήκτρο Engine Start/ Stop με τον επιλογέα ταχυτήτων στη θέση P (Park) ή στη Νεκρά.</p> <p>Για την ασφάλεια σας, εκκινήστε τον κινητήρα με τον επιλογέα ταχυτήτων στη θέση P (Park).</p> | <p>Αν πιέσετε το πλήκτρο Engine Start/Stop χωρίς να πιέσετε το πεντάλ φρένου, ο κινητήρας δεν εκκινείται και το πλήκτρο Engine Start/Stop αλλάζει με τον ακόλουθο τρόπο:</p> <p>OFF → ACC → ON → OFF ή ACC</p> |

Εκκίνηση του κινητήρα

ΠΡΟΕΙΔΟΠΟΙΗΣΗ

- Πρέπει να φοράτε πάντα τα κατάλληλα παπούτσια όταν οδηγείται το αυτοκίνητό σας. Ακατάλληλα παπούτσια (ψηλοτάκουνα, μπότες σκι, κ.λπ.) μπορεί να εμποδίσουν τη δυνατότητα να χρησιμοποιήσετε τα πεντάλ φρένων, γκαζιού και το συμπλέκτη.
- Μην εκκινείτε το αυτοκίνητο με το πεντάλ γκαζιού πατημένο. Το αυτοκίνητο μπορεί να μετακινηθεί και να προκληθεί ατύχημα
- Περιμένετε μέχρι οι στροφές κινητήρα να είναι κανονικές. Το αυτοκίνητο μπορεί να κινηθεί απότομα αν το πεντάλ φρένου απελευθερωθεί ενώ οι στροφές κινητήρα είναι υψηλές.

Πληροφορία

- Ο κινητήρας θα εκκινήσει πιέζοντας το πλήκτρο Engine Start/Stop μόνο-αν το έξυπνο κλειδί είναι μέσα στο αυτοκίνητο.
- Ακόμα και αν το έξυπνο κλειδί είναι μέσα στο αυτοκίνητο, αν είναι μακριά από τον οδηγό, ο κινητήρας μπορεί να μην εκκινήσει
- Όταν το πλήκτρο Engine Start/Stop είναι στη θέση ACC ή στη θέση ON, αν είναι ανοικτή οποιαδήποτε πόρτα, το σύστημα ελέγχει για το έξυπνο κλειδί. Αν το έξυπνο κλειδί δεν είναι μέσα στο αυτοκίνητο, η ένδειξη "🔑" θα αναβοσβήνει και η προειδοποίηση "Key not in vehicle" θα ανάψει και αν όλες οι πόρτες είναι κλειστές, το καμπανάκι θα ακουστεί για περίπου 5 δευτερόλεπτα. Η ένδειξη θα σβήσει ενώ το αυτοκίνητο κινείται. Κρατήστε το έξυπνο κλειδί στο αυτοκίνητο όταν χρησιμοποιείτε τη θέση ACC ή όταν το κινητήρας είναι αναμμένος.

Εκκίνηση βενζινοκινητήρα

Αυτοκίνητο με μηχανικό κιβώτιο ταχυτήτων:

1. Βεβαιωθείτε ότι το χειρόφρενο είναι δεμένο.
2. Βεβαιωθείτε ότι ο επιλογέας ταχυτήτων είναι στο νεκρό.
3. Πιέστε τελείως τα πεντάλ συμπλέκτη και φρένων.
4. Πιέστε το πλήκτρο Engine Start/Stop.

Αυτοκίνητο με αυτόματο κιβώτιο-ταχυτήτων/κιβώτιο διπλού συμπλέκτη:

1. Βεβαιωθείτε ότι το χειρόφρενο είναι δεμένο.
2. Βεβαιωθείτε ότι ο επιλογέας ταχυτήτων είναι στη θέση P (Park).
3. Πιέστε το πεντάλ φρένων.
4. Πιέστε το πλήκτρο Engine Start/Stop.

i Πληροφορία

- Μην περιμένετε να ζεσταθεί ο κινητήρας ενώ το αυτοκίνητο παραμένει ακίνητο.

Ξεκινήστε να οδηγείτε με μέτριες ταχύτητες. Πρέπει να αποφεύγετε απότομες επιταχύνσεις και επιβραδύνσεις.

- Πάντα να εκκινείτε το αυτοκίνητο με το πόδι σας στο πεντάλ φρένων. Μην πιέσετε το πεντάλ γκαζιού ενώ ξεκινάτε το αυτοκίνητο. Μην μαρσάρετε τον κινητήρα ενώ θερμαίνεται.

ΣΗΜΕΙΩΣΗ

Για να αποφύγετε βλάβη στο αυτοκίνητο:

- Αν ο κινητήρας σβήσει ενώ είστε σε κίνηση, μην προσπαθήσετε να μετακινήσετε τον επιλογέα στη θέση P (Park).

Αν η κίνηση και οι οδικές συνθήκες το επιτρέπουν, μπορείτε να τοποθετήσετε τον επιλογέα στη θέση N (Neutral) ενώ το αυτοκίνητο κινείται ακόμα και να πατήσετε το πλήκτρο

Engine Start/Stop σε μια προσπάθεια να επανεκκινήσετε τον κινητήρα.

- Μην σπρώχνετε ή ρυμουλκείτε τον αυτοκίνητο για να εκκινήσετε τον κινητήρα.

ΣΗΜΕΙΩΣΗ

Για να αποφύγετε βλάβη στο αυτοκίνητο:

Μην πιέσετε το πλήκτρο Engine Start/Stop για περισσότερο από 10 δευτερόλεπτα, εκτός αν έχει καεί η ασφάλεια των φώτων φρένων.

Όταν η ασφάλεια των φώτων φρένων καεί, δεν μπορείτε να εκκινήσετε κανονικά τον κινητήρα. Αντικαταστήστε την ασφάλεια με μία καινούργια. Αν δε μπορείτε να αντικαταστήσετε την ασφάλεια, μπορείτε να εκκινήσετε τον κινητήρα, πιέζοντας και κρατώντας το πλήκτρο Engine Start/Stop για 10 δευτερόλεπτα με το πλήκτρο Engine Start/Stop στη θέση ACC.

Μην πιέσετε το πλήκτρο Engine Start/Stop για περισσότερο από 10 δευτερόλεπτα, εκτός αν έχει καεί η

ασφάλεια των φώτων φρένων.

Για την ασφάλεια σας πάντα να αφήνετε το πεντάλ φρένων και/ή το πεντάλ συμπλέκτη πριν εκκινήσετε τον κινητήρα.



i Πληροφορία

Αν η μπαταρία του έξυπνου κλειδιού είναι αδύναμη ή το έξυπνο κλειδί δεν λειτουργεί σωστά, μπορείτε να εκκινήσετε τον κινητήρα, πιέζοντας το πλήκτρο Engine Start/Stop με το έξυπνο κλειδί να κοιτάει όπως στην παραπάνω εικόνα.

ΜΗΧΑΝΙΚΟ ΚΙΒΩΤΙΟ ΤΑΧΥΤΗΤΩΝ (ΑΝ ΕΧΕΙ ΤΟΠΟΘΕΤΗΘΕΙ)



Λειτουργία μηχανικού κιβωτίου ταχυτήτων

Το μηχανικό κιβώτιο ταχυτήτων έχει 6 ταχύτητες εμπροσθοπορείας. Το κιβώτιο ταχυτήτων είναι πλήρως συγχρονισμένο σε όλες τις ταχύτητες εμπροσθοπορείας και έτσι, η αλλαγή ταχύτητας προς τα πάνω ή προς τα κάτω πραγματοποιείται εύκολα.



ΠΡΟΕΙΔΟΠΟΙΗΣΗ

Πριν εγκαταλείψετε το κάθισμα του οδηγού, πρέπει πάντα να βεβαιώνεστε ότι το κιβώτιο ταχυτήτων είναι στην 1η ταχύτητα όταν το αυτοκίνητο είναι παρκαρισμένο σε μια ανηφόρα, και στη θέση R (όπισθεν) σε μια κατηφόρα. Δέστε το χειρόφρενο και τοποθετήστε το διακόπτη εκκίνησης στη θέση LOCK/OFF. Αν δεν τηρηθούν αυτές οι προφυλάξεις όπως προβλέπεται, μπορεί να προκληθεί τυχαία και ξαφνική κίνηση του αυτοκινήτου.

Για να αλλάξετε σε R (όπισθεν) σιγουρευτείτε ότι το αυτοκίνητο έχει σταματήσει τελείως και ο επιλογέας θα πρέπει να επιστρέψει στη νεκρά πριν αλλάξετε σε θέση R (όπισθεν).

Όταν έχετε σταματήσει τελείως και δεν μπορείτε να αλλάξετε σε 1η ταχύτητα ή R (όπισθεν):

1. Βάλτε τον επιλογέα στη Νεκρά και απελευθερώστε το συμπλέκτη.

2. Πιέστε τον συμπλέκτη και αλλάξτε ταχύτητα σε 1η ή R (όπισθεν).

i Πληροφορία

Κατά τη διάρκεια κρύου καιρού, το κατέβασμα ταχύτητας μπορεί να είναι δύσκολο μέχρι το λιπαντικό του κιβωτίου ταχυτήτων να ζεσταθεί.

Χρήση του συμπλέκτη

Θα πρέπει να πιέζετε τον συμπλέκτη τελείως κάτω στο πάτωμα πριν:

- Εκκινήσετε τον κινητήρα.

Ο κινητήρας δεν θα ξεκινήσει αν δεν πατήσετε τον συμπλέκτη.

- Αλλαγή ταχυτήτων, προς τα πάνω στην αμέσως επόμενη ταχύτητα ή προς τα κάτω στην αμέσως προηγούμενη ταχύτητα.

- Διακοπή του κινητήρα

Σταματήστε το αυτοκίνητο με ασφάλεια και πιέστε το πεντάλ φρένου και το πεντάλ συμπλέκτη. Στη συνέχεια, μετακινήστε τον επιλογέα στο N (Neutral) και σβήστε τον κινητήρα.

Όταν απελευθερώνετε το συμπλέκτη, κάντε το αργά. Ο συμπλέκτης πρέπει πάντα να απελευθερώνεται όταν οδηγείτε.

ΣΗΜΕΙΩΣΗ

Για να αποφύγετε τη πρόωρη φθορά ή ζημιά στον συμπλέκτη:

- Μην οδηγείτε έχοντας το πόδι σας ακουμπισμένο στο πεντάλ του συμπλέκτη.
- Μη χρησιμοποιείτε το συμ-πλέκτη για να κρατήσετε ακίνητο το αυτοκίνητο σε μια ανηφόρα, ενώ περιμένετε στο φανάρι κ.λπ.
- Πάντα πιέζετε τον συμπλέκτη τελείως κάτω για να αποφύγετε θόρυβο ή ζημιά.
- Μην εκκινήσετε με τη 2η (δεύτερη) ταχύτητα, εκτός αν εκκινείται το αυτοκίνητο σε έναν ολισθηρό δρόμο.
- Μην οδηγείτε με φορτίο περισσότερο από την ικανότητα φορτίου του αυτοκινήτου.
- Βεβαιωθείτε ότι πιέζετε το πεντάλ του συμπλέκτη μέχρι ο κινητήρας να ξεκινήσει τελείως. Εάν αφήσετε το πεντάλ του συμπλέκτη πριν ο κινητήρας αρχίσει εντελώς, ο κινητήρας μπορεί να σβήσει.



ΠΡΟΕΙΔΟΠΟΙΗΣΗ

- Σε περίπτωση που δεν είναι εξοπλισμένο με διακόπτη κλειδώματος ανάφλεξης, το αυτοκίνητο ξαφνικά μπορεί να κινηθεί αν ξεκινήσετε τον κινητήρα με τις παρακάτω συνθήκες.
 - Το χειρόφρενο απελευθερώνεται.
 - Ο μοχλός ταχυτήτων δεν βρίσκεται σε θέση N (ουδέτερη).
 - Το πεντάλ του συμπλέκτη δεν πιέζεται πλήρως.

Κατέβασμα ταχύτητας

Αν πρέπει να επιβραδύνετε σε έντονη κυκλοφορία ή κατά την οδήγηση σε απότομες ανηφόρες, θα πρέπει να κατεβάζετε ταχύτητα πριν αρχίσει ο κινητήρας να σκορτσάει.

Επίσης, το κατέβασμα ταχύτητας μειώνει τον κίνδυνο σκορτσαρίσματος και δίνει καλύτερη επιτάχυνση όταν θα χρειαστείτε και πάλι να επιταχύνετε.

Όταν το αυτοκίνητο κινείται σε μια κατηφόρα, το κατέβασμα ταχύτητας βοηθά να διατηρηθεί μια ασφαλής ταχύτητα και να επιμηκυνθεί η διάρκεια ζωής των φρένων.

ΣΗΜΕΙΩΣΗ

Για να αποφύγετε ζημιά στον κινητήρα, πεντάλ και κιβώτιο:

- Όταν κατεβάζετε από την 5η ταχύτητα στην 4η, να είστε προσεκτικοί για να μην αλλάξετε ακούσια στην 2η ταχύτητα. Μια δραστική αλλαγή ταχύτητας μπορεί να προκαλέσει στον κινητήρα αύξηση στροφών, τέτοια που ο δείκτης του στροφόμετρου να εισέλθει στην περιοχή της κόκκινης ζώνης.
- Μην κατεβάζετε περισσότερες από μια ταχύτητα κάθε φορά ή μην κατεβάζετε ταχύτητα όταν ο κινητήρας έχει μεγάλη ταχύτητα (5,000 RPM ή περισσότερο). Τέτοιο κατέβασμα ταχύτητας μπορεί να προκαλέσει βλάβη στον κινητήρα, στον συμπλέκτη και στο κιβώτιο.

Καλές πρακτικές οδήγησης

- Μην οδηγείτε το αυτοκίνητο κατεβαίνοντας ένα ύψωμα χωρίς ταχύτητα στο κιβώτιο ταχυτήτων. Είναι εξαιρετικά επικίνδυνο.
- Μη «σανιδώνετε» τα φρένα. Μπορεί να προκληθεί υπερθέρμανση και βλάβη. Αντίθετα, όταν κατεβαίνετε ένα ύψωμα, επιβραδύνετε λίγο και επιλέξτε μια χαμηλότερη ταχύτητα στο κιβώτιο ταχυτήτων. Με αυτόν τον τρόπο, το φρενάρισμα του κινητήρα θα σας βοηθήσει να επιβραδύνετε το αυτοκίνητο.
- Πριν επιλέξετε μια χαμηλότερη ταχύτητα στο κιβώτιο ταχυτήτων, θα πρέπει να επιβραδύνετε το αυτοκίνητο. Έτσι, θα αποφύγετε το απότομο ανέβασμα στροφών στον κινητήρα που μπορεί να προκαλέσει ζημιά στον κινητήρα.
- Να επιβραδύνετε το αυτοκίνητο όταν αντιλαμβάνεστε πλευρικούς ανέμους. Έτσι, θα έχετε καλύτερο έλεγχο του αυτοκινήτου σας.
- Βεβαιωθείτε ότι το αυτοκίνητό σας έχει πλήρως ακινητοποιηθεί πριν επιχειρήσετε να επιλέξετε την όπισθεν (R). Σε αντίθετη περίπτωση, μπορεί να προκληθεί ζημιά στο κιβώτιο.

- Πρέπει να είστε ιδιαίτερα προσεχτικοί όταν οδηγείτε σε ολισθηρό οδόστρωμα. Πρέπει να προσέχετε ιδιαίτερα όταν φρενάρτε, επιταχύνετε ή όταν αλλάζετε ταχύτητα. Σε ολισθηρά οδοστρώματα, μια απότομη αλλαγή στις στροφές του κινητήρα μπορεί να προκαλέσει απώλεια πρόσφυσης των κινητήριων τροχών και το αυτοκίνητο να βρεθεί εκτός ελέγχου.



ΠΡΟΕΙΔΟΠΟΙΗΣΗ

Μη χρησιμοποιήσετε επιθετικό φρενάρισμα του κινητήρα (αλλαγή από μεγαλύτερη σε χαμηλότερη ταχύτητα) σε ολισθηρούς δρόμους. Το αυτοκίνητο μπορεί να γλιστρήσει και να προκληθεί ένα ατύχημα.



ΠΡΟΕΙΔΟΠΟΙΗΣΗ

Για να αποφύγετε τον κίνδυνο ΣΟΒΑΡΟΥ ΤΡΑΥΜΑΤΙΣΜΟΥ ή ΘΑΝΑΤΟΥ

- **Να είστε πάντα δεμένοι με τις ζώνες ασφαλείας. Σε μια σύγκρουση, είναι πιο πιθανό να χάσει τη ζωή του κάποιος**

που δεν είναι δεμένος με τη ζώνη ασφαλείας παρά κάποιος που είναι δεμένος.

- **Αποφύγετε υψηλές ταχύτητες σε γωνίες ή κατά το στρίψιμο.**
- **Μην κάνετε γρήγορες κινήσεις με το τιμόνι, όπως απότομες αλλαγές λωρίδας ή γρήγορες απότομες στροφές.**
- **Ο κίνδυνος ανατροπής αυξάνεται ιδιαίτερα αν χάσετε τον έλεγχο του αυτοκινήτου σε ταχύτητες αυτοκινητοδρόμου.**
- **Η απώλεια ελέγχου εμφανίζεται συνήθως αν δύο ή περισσότεροι τροχοί βρεθούν εκτός αυτοκινητοδρόμου και ο οδηγός υπερστρέφει για να εισέλθει στον αυτοκινητόδρομο.**
- **Σε περίπτωση που το αυτοκίνητό σας εγκαταλείπει τον αυτοκινητόδρομο, μη στρίβετε απότομα. Αντίθετα, επιβραδύνετε πριν επανέλθετε στη λωρίδα σας.**
- **Η HYUNDAI σας προτείνει να μην υπερβαίνετε ποτέ τα όρια ταχύτητας.**

ΑΥΤΟΜΑΤΟ ΚΙΒΩΤΙΟ ΤΑΧΥΤΗΤΩΝ (ΑΝ ΕΧΕΙ ΤΟΠΟΘΕΤΗΘΕΙ)

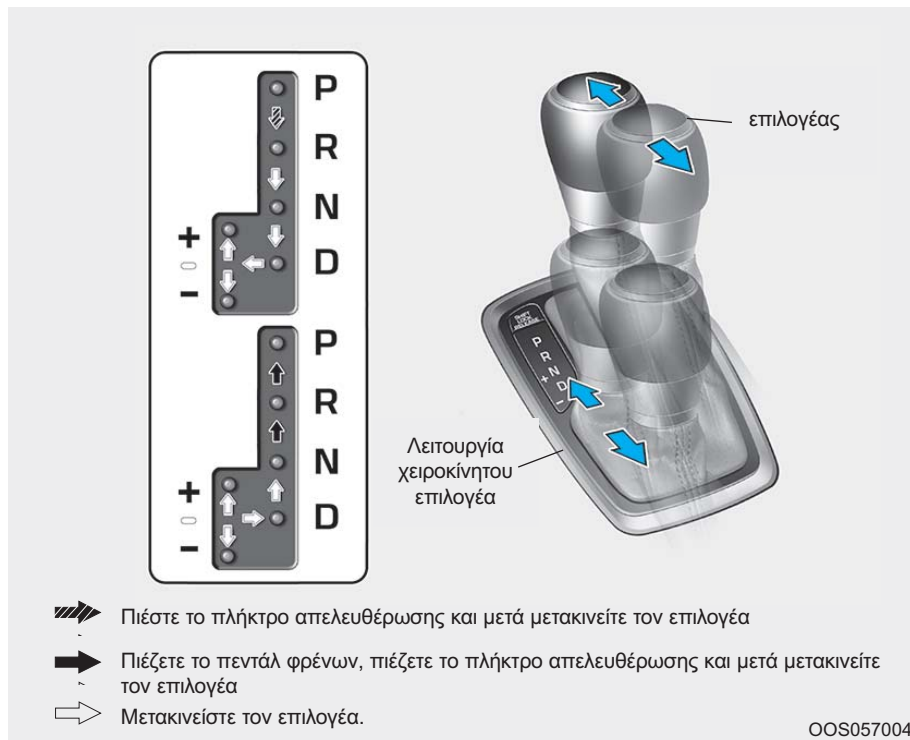

Λειτουργία αυτόματου κιβωτίου ταχυτήτων

Το αυτόματο κιβώτιο ταχυτήτων έχει 6 ταχύτητες για εμπρός κίνηση και μία όπισθεν. Οι ταχύτητες επιλέγονται αυτόματα, στη θέση D (Drive).

Η ένδειξη στο ταμπλό οργάνων εμφανίζει τη θέση του επιλογέα ταχυτήτων όταν ο διακόπτης ανάφλεξης βρίσκεται στη θέση ON.

⚠ ΠΡΟΕΙΔΟΠΟΙΗΣΗ

Για να αποφύγετε το κίνδυνο σοβαρού τραυματισμού ή θανάτου:

- Πρέπει ΠΑΝΤΑ να ελέγχετε την περιοχή γύρω από το αυτοκίνητό σας για ανθρώπους, ιδιαίτερα παιδιά, πριν επιλέξετε τη θέση D (Οδήγηση) ή R (όπισθεν).
- Πριν εγκαταλείψετε το κάθισμα του οδηγού, πρέπει να είστε πάντα σίγουροι ότι ο επιλογέας είναι στη θέση P (Park) κατόπιν, τραβήξτε τελείως το χειρόφρενο και τοποθετήστε τον διακόπτη ανάφλεξης στη θέση LOCK/OFF. Αν δεν τηρηθούν αυτές οι προφυλάξεις, μπορεί να προκληθεί η τυχαία και ξαφνική κίνηση του αυτοκινήτου.
- Μη χρησιμοποιήτε επιθετικά το φρενάρισμα του κινητήρα (αλλαγή από μεγαλύτερη σε χαμηλότερη ταχύτητα) γρήγορα σε ολισθηρούς δρόμους. Το αυτοκίνητο μπορεί να γλιστρήσει και να προκληθεί ένα ατύχημα.

P (Park)

Μην επιλέγετε ποτέ τη θέση «P» αν δεν έχει ακινητοποιηθεί πλήρως το αυτοκίνητο.

Για να αλλάξετε ταχύτητα από P (Park), πρέπει να πιέσετε σταθερά το φρένο και να σιγουρευτείτε ότι το πόδι σας δεν είναι στο πεντάλ ταχύτητας.

Αν έχετε κάνει όλα τα παραπάνω και ακόμα δε μπορείτε να βγάλετε τον επιλογέα από τη θέση P (Park), δείτε το “Απελευθέρωση κλειδώματος επιλογέα” σε αυτό το κεφάλαιο.

Ο επιλογέας πρέπει να είναι στη θέση P (Park) πριν σβήσετε τον κινητήρα.



ΠΡΟΕΙΔΟΠΟΙΗΣΗ

- Αν αλλάξετε τον επιλογέα στην θέση P (Park) ενώ το αυτοκίνητο είναι σε κίνηση, μπορεί να έχει ως αποτέλεσμα την απώλεια ελέγχου του αυτοκινήτου.
- Αφού το αυτοκίνητο έχει σταματήσει, σιγουρευτείτε ότι ο

επιλογέας είναι στη θέση P (Park), τραβήξτε το χειρόφρενο και σβήστε τον κινητήρα.

- Όταν σταθμεύετε σε μια ανηφόρα, τοποθετήστε τον επιλογέα στη θέση P (Park) και τραβήξτε το χειρόφρενο για να μη κυλίσει το αυτοκίνητο στην κατηφόρα.
- Για ασφάλεια, να τραβάτε πάντα το χειρόφρενο με τον επιλογέα στην θέση P (Park) εκτός αν υπάρχει έκτακτη ανάγκη στάθμευσης.

R (Όπισθεν)

Χρησιμοποιήστε τη θέση αυτή για να κινήσετε το αυτοκίνητο με την όπισθεν.

ΣΗΜΕΙΩΣΗ

Να επιλέγετε τη θέση R (όπισθεν) μόνο αν το αυτοκίνητο έχει ακινητοποιηθεί πλήρως· αν αλλάξετε σε R ενώ το αυτοκίνητο βρίσκεται σε κίνηση, μπορεί να προκληθεί ζημιά στο κιβώτιο.

N (Νεκρά)

Οι τροχοί και το κιβώτιο ταχυτήτων δεν είναι κλειδωμένα.

Χρησιμοποιείτε τη N (Νεκρά) αν πρέπει να εκκινήσετε τον σταματημένο κινητήρα ή αν πρέπει να σταματήσετε με τον κινητήρα αναμμένο. Αλλάξτε τον επιλογέα στην θέση P (Park) αν πρέπει να αφήσετε το αυτοκίνητο σας για οποιοδήποτε λόγο.

Πρέπει πάντα να πιέζετε το πεντάλ των φρένων όταν αλλάζετε ταχύτητα από τη θέση N (Νεκρά) σε άλλη ταχύτητα.



ΠΡΟΕΙΔΟΠΟΙΗΣΗ

Μην βάλετε ταχύτητα, εκτός αν το πόδι σας είναι σταθερά στο πεντάλ φρένου. Όταν ο κινητήρας λειτουργεί σε υψηλές στροφές και βάλουμε ταχύτητα μπορεί το αυτοκίνητο να μετακινηθεί πολύ γρήγορα. Θα μπορούσατε να χάσετε τον έλεγχο του αυτοκινήτου και να χτυπήσετε ανθρώπους ή αντικείμενα.

D (Οδήγηση)

Αυτή είναι η κανονική θέση οδήγησης. Το αυτόματο κιβώτιο ταχυτήτων θα επιλέξει αυτόματα ανάμεσα στις επτά ταχύτητες με γνώμονα την καλύτερη δυνατή οικονομία και ισχύ.

Για πρόσθετη ισχύ όταν προσπερνάτε ένα άλλο όχημα ή σε ανωφέρειες, πιέστε πλήρως το πεντάλ του γκαζιού. Το κιβώτιο θα κατεβάσει αυτόματα ταχύτητα (ή ταχύτητες αν χρειάζεται).

Λειτουργία χειροκίνητου επιλογέα



OOS057069

Είτε το αυτοκίνητο είναι ακίνητο, είτε σε κίνηση, η λειτουργία χειροκίνητου επιλογέα επιλέγεται πιέζοντας τον επιλογέα από την θέση D (Οδήγηση) στη χειροκίνητη θέση. Για να επιστρέψετε στη θέση D (Οδήγηση), πιέστε το επιλογέα πίσω στην κύρια θύρα.

Στην λειτουργία χειροκίνητου επιλογέα, αν κουνάτε τον επιλογέα πίσω ή μπροστά, θα σας επιτρέψει να αλλάξετε γρήγορα ταχύτητες.

(Πάνω) (+): Πιέστε τον επιλογέα μπροστά μια φορά για να ανεβείτε μια ταχύτητα.

(Κάτω) (-): Πιέστε τον επιλογέα πίσω μια φορά για να κατεβείτε μια ταχύτητα.

i Πληροφορία

- Μπορείτε να επιλέξετε μόνο τις επτά μπροστά ταχύτητες στον Χειροκίνητο επιλογέα. Για όπισθεν ή παρκάρισμα του αυτοκινήτου, μετακινήστε ανάλογα τον επιλογέα στη θέση R (όπισθεν) ή P (Park).
- Το κατέβασμα ταχυτήτων γίνεται αυτόματα, όταν το αυτοκίνητο επιβραδύνει. Όταν το αυτοκίνητο σταματάει επιλέγεται αυτόματα η 1η ταχύτητα.
- Όταν οι στροφές του κινητήρα πλησιάζουν την κόκκινη ζώνη, το κιβώτιο ανεβάζει ταχύτητα αυτόματα.

- Αν ο οδηγός πιέσει τον επιλογέα στη θέση + (Πάνω) ή - (Κάτω), το κιβώτιο μπορεί να μην κάνει την ζητούμενη αλλαγή ταχύτητας, αν η επόμενη ταχύτητα είναι εκτός του επιτρεπόμενου εύρους στροφών του κινητήρα. Ο οδηγός πρέπει να ανεβάσει ταχύτητες, σύμφωνα με τις συνθήκες του δρόμου, προσέχοντας να διατηρεί τις στροφές του κινητήρα κάτω από την κόκκινη ζώνη.
- Όταν οδηγείτε σε ολισθηρό δρόμο, σπρώξτε τον επιλογέα ταχυτήτων προς τα εμπρός, θέση + (Επάνω). Αυτό αναγκάζει τη μετάδοση να μετακινηθεί στην 2η ταχύτητα, η οποία είναι καλύτερη για ομαλή οδήγηση σε ολισθηρό δρόμο. Πιέστε τον επιλογέα ταχυτήτων στην θέση, - (Κάτω) για να επανέλθετε στην 1η ταχύτητα.

Σύστημα Κλειδώματος επιλογέα

Για την ασφάλειά σας, το αυτόματο κιβώτιο έχει ένα σύστημα κλειδώματος επιλογέα, το οποίο αποτρέπει την αλλαγή στο κιβώτιο από τη θέση P (Park) στη θέση R (Όπισθεν), εκτός αν πιέσετε το πεντάλ φρένων.

Για να αλλάξετε το κιβώτιο από τη θέση P (Park) στη θέση R (Όπισθεν):

1. Πιέστε και κρατήστε το πεντάλ φρένων.
2. Εκκινήστε τον κινητήρα ή τοποθετήστε το διακόπτη ανάφλεξης στην θέση ON.
3. Μετακινήστε τον επιλογέα.

Απελευθέρωση επιλογέα

Αν δεν μπορείτε να μετακινήσετε το μοχλό αλλαγής ταχυτήτων από τη θέση P (Park) στη θέση R (Reverse) με το πεντάλ φρένου πατημένο, συνεχίστε να πιέζετε το φρένο και έπειτα κάντε τα εξής:



1. Τοποθετήστε το διακόπτη ανάφλεξης στη θέση LOCK/OFF.
2. Τραβήξτε το χειρόφρενο.
3. Αφαιρέστε προσεκτικά το καπάκι (1) που καλύπτει την οπή πρόσβασης κλειδώματος αλλαγής ταχυτήτων.
4. Εισάγετε ένα εργαλείο (για παράδειγμα ένα ίσιο κατσαβίδι) στην οπή πρόσβασης και πιέστε προς τα κάτω το εργαλείο.
5. Μετακινήστε τον επιλογέα, ενώ κρατάτε κάτω το κατσαβίδι.
6. Αφαιρέστε το εργαλείο από την οπή πρόσβασης στην απελευθέρωση κλειδώματος και εγκαταστήστε το καπάκι.

Αν πρέπει να χρησιμοποιήσετε την απελευθέρωση κλειδώματος επιλογέα, σας συνιστούμε να ελέγχετε το σύστημα σε έναν Εξουσιοδοτημένο Επισκευαστή HYUNDAI.

Σύστημα interlock κλειδιού ανάφλεξης

(αν έχει τοποθετηθεί)

Το κλειδί ανάφλεξης δεν μπορεί να αφαιρεθεί, εκτός αν ο επιλογέας ταχυτήτων είναι στη θέση P (Park).

Παρκάρισμα

Πρέπει πάντα το αυτοκίνητο να είναι τελείως ακινητοποιημένο και να συνεχίσετε να πιέζετε το πεντάλ φρένων. Μετακινήστε το επιλογέα στη θέση P (Park), εφαρμόστε το χειρόφρενο και βάλτε το διακόπτη εκκίνησης στη θέση LOCK/OFF. Πάρτε το κλειδί όταν βγείτε από το αυτοκίνητο.



ΠΡΟΕΙΔΟΠΟΙΗΣΗ

Όταν είστε μέσα στο αυτοκίνητο με τον κινητήρα σε λειτουργία, πρέπει να προσέχετε να μην πιέσετε το πεντάλ ταχύτητας για μεγάλη χρονική περίοδο. Ο κινητήρας ή το σύστημα εξάτμισης μπορεί να υπερθερμανθούν και να ξεκινήσει φωτιά.

Το καυσαέριο και το σύστημα εξάτμισης είναι πολύ καυτά. Μείνετε μακριά από εξαρτήματα του συστήματος εξάτμισης.

Μην σταματάτε ή παρκάρετε πάνω από εύφλεκτα υλικά, όπως ξερά χόρτα, χαρτιά ή φύλλα. Μπορεί να αναφλεγούν και να ξεκινήσει φωτιά.

Καλές πρακτικές οδήγησης

- Μην αλλάζετε ποτέ τον επιλογέα από τη θέση P (Park) ή N (Νεκρά) σε καμία άλλη θέση με το πεντάλ γκαζιού πατημένο.
- Μην μετακινείτε ποτέ τον επιλογέα στη θέση P (Park), ενώ το αυτοκίνητο είναι εν κινήσει.
Σιγουρευτείτε ότι το αυτοκίνητο είναι τελείως ακινητοποιημένο πριν επιχειρήσετε να αλλάξετε ταχύτητα σε R (Όπισθεν) ή D (Οδήγηση).
- Μην μετακινείτε τον επιλογέα στη N (Νεκρά) ενώ οδηγείτε. Αν το κάνετε μπορεί να έχετε σαν αποτέλεσμα ατύχημα, εξαιτίας της απώλειας φρεναρίσματος του κινητήρα και το κιβώτιο ταχυτήτων μπορεί να πάθει ζημιά
- Μην οδηγείτε με το πόδι σας πάνω στο πεντάλ φρένων. Ακόμα και ελαφριά αλλά σταθερή πίεση του πεντάλ, μπορεί να έχει ως αποτέλεσμα υπερθέρμανση, φθορά και πιθανόν βλάβη στα φρένα.
- Όταν οδηγείτε στη λειτουργία σπορ, επιβραδύνετε πριν κατεβάσετε σε χαμηλότερη ταχύτητα.

- Πρέπει να τραβάτε πάντα το χειρόφρενο πριν αποβιβάσετε από το αυτοκίνητο. Μην βασίζεστε στο να βάζετε τον επιλογέα στη θέση P (Park) για να μείνει ακίνητο το αυτοκίνητο.
- Πρέπει να είστε ιδιαίτερα προσεχτικοί όταν οδηγείτε σε ολισθηρό οδόστρωμα. Πρέπει να προσέχετε ιδιαίτερα όταν φρενάρετε, επιταχύνετε ή όταν αλλάζετε ταχύτητα. Σε ολισθηρά οδοστρώματα, μια απότομη αλλαγή στις στροφές του κινητήρα μπορεί να προκαλέσει απώλεια πρόσφυσης των κινητήριων τροχών και το αυτοκίνητο να βρεθεί εκτός ελέγχου.
- Μπορείτε να επιτύχετε τη βέλτιστη απόδοση κινητήρα και οικονομία αν πατάτε ή απελευθερώνετε μαλακά το πεντάλ γκαζιού.



ΠΡΟΕΙΔΟΠΟΙΗΣΗ

Για να αποφύγετε το κίνδυνο **ΣΟΒΑΡΟΥ ΤΡΑΥΜΑΤΙΣΜΟΥ** ή **ΘΑΝΑΤΟΥ**:

- Να είστε **ΠΑΝΤΑ** δεμένοι με τις ζώνες ασφαλείας. Σε μια σύγκρουση, είναι πιο πιθανό να χάσει τη ζωή του κάποιος που δεν είναι δεμένος με τη ζώνη ασφαλείας παρά κάποιος που είναι δεμένος.
- Αποφύγετε υψηλές ταχύτητες σε γωνίες ή κατά το στρίψιμο.
- Μην κάνετε γρήγορες κινήσεις με το τιμόνι, όπως απότομες αλλαγές λωρίδας ή γρήγορες απότομες στροφές.
- Ο κίνδυνος ανατροπής αυξάνεται ιδιαίτερα αν χάσετε τον έλεγχο του αυτοκινήτου σε ταχύτητες αυτοκινητοδρόμου.
- Η απώλεια ελέγχου εμφανίζεται συνήθως αν δύο ή περισσότεροι τροχοί βρεθούν εκτός αυτοκινητοδρόμου και ο οδηγός υπερστρέφει για να εισέλθει στον αυτοκινητόδρομο.

- Σε περίπτωση που το αυτοκίνητό σας εγκαταλείπει τον αυτοκινητόδρομο, μη στρίβετε απότομα. Αντίθετα, επιβραδύνετε πριν επανέλθετε στη λωρίδα σας.
- Η **HYUNDAI** σας προτείνει να μην υπερβαίνετε ποτέ τα όρια ταχύτητας.



Πληροφορία Μηχανισμός Kickdown (αν έχει τοποθετηθεί)

Χρησιμοποιήστε τον μηχανισμό kickdown για μέγιστη επιτάχυνση. Πιέστε το πεντάλ επιτάχυνσης, πέρα από το σημείο πίεσης. Το αυτόματο κιβώτιο θα αλλάξει σε μια χαμηλότερη ταχύτητα, ανάλογα με την ταχύτητα του αυτοκινήτου.

ΚΙΒΩΤΙΟ ΔΙΠΛΟΥ ΣΥΜΠΛΕΚΤΗ (ΑΝ ΕΧΕΙ ΤΟΠΟΘΕΤΗΘΕΙ)

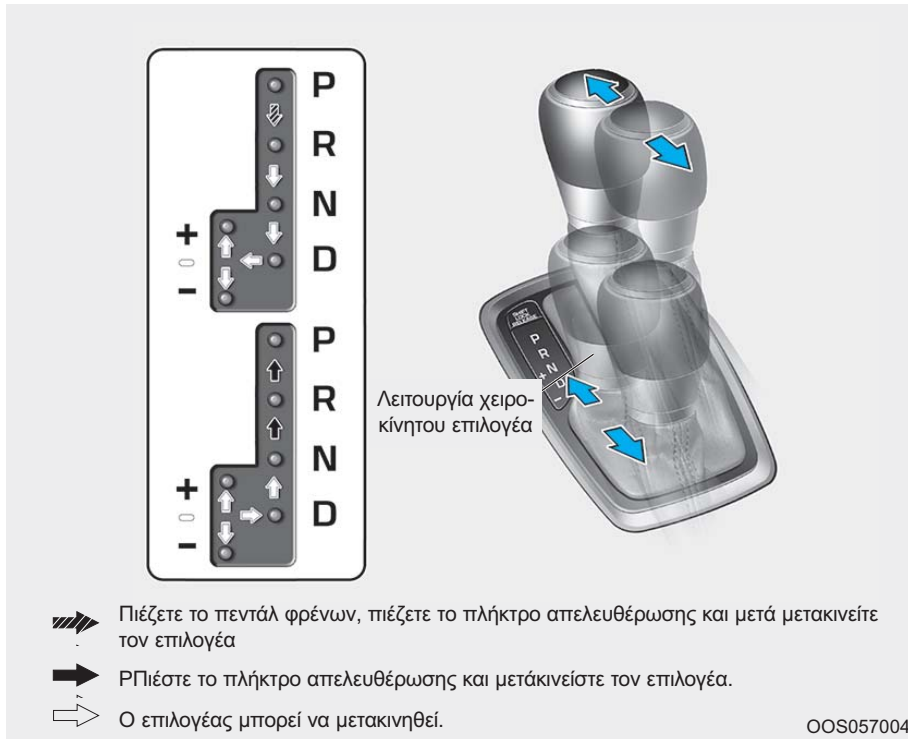

Λειτουργία αυτόματου κιβωτίου ταχυτήτων

Το αυτόματο κιβώτιο ταχυτήτων έχει 7 ταχύτητες για εμπρός κίνηση και μία όπισθεν. Οι ταχύτητες επιλέγονται αυτόματα, στη θέση D (Drive).

- Το κιβώτιο διπλού συμπλέκτη δίνει την οδηγική αίσθηση του μηχανικού κιβωτίου, όμως παρέχει την ευκολία ενός πλήρως αυτόματου κιβωτίου.
- Όταν επιλέγετε την ταχύτητα D (Drive) θα έχετε τελείως αυτόματη αλλαγή ταχυτήτων αντίστοιχη με ένα συμβατικό αυτόματο κιβώτιο ταχυτήτων. Σε αντίθεση με το παραδοσιακό αυτόματο κιβώτιο, η αλλαγή ταχυτήτων μπορεί μερικές φορές να γίνει αισθητή και να ακουστεί καθώς οι ενεργοποιητές εμπλέκουν τους συμπλέκτες και επιλέγονται οι ταχύτητες.
- Το κιβώτιο διπλού συμπλέκτη υιοθετεί ένα διπλό συμπλέκτη ξηρού τύπου, που επιτρέπει καλύτερη απόδοση επιτάχυνσης και καλύτερη κατανάλωση καυσίμου ενώ οδηγείτε. Όμως διαφέρει από ένα συμβατικό αυτόματο κιβώτιο επειδή δεν έχει μετατροπέα ροπής. Αντίθετα, η αλλαγή από τη μια ταχύτητα στην άλλη γίνεται με ολίσθηση συμπλέκτη, ειδικά σε χαμηλές ταχύτητες.

- Ως αποτέλεσμα οι αλλαγές ταχυτήτων είναι ορισμένες φορές πιο αισθητές και μπορεί να αισθανθείτε μια μικρή δόνηση καθώς η ταχύτητα του άξονα μετάδοσης αντιστοιχεί με την ταχύτητα του άξονα κινητήρα. Αυτή είναι κανονική κατάσταση για το κιβώτιο διπλού συμπλέκτη.
- Ο συμπλέκτης ξηρού τύπου μεταφέρει ροπή και παρέχει μια άμεση οδηγική εμπειρία που μπορεί να είναι διαφορετική από ένα συμβατικό αυτόματο κιβώτιο με ένα μετατροπέα ροπής. Αυτό μπορεί να είναι πιο αισθητό όταν εκκινείται το αυτοκίνητο ή με χαμηλή ταχύτητα.
 - Όταν επιταχύνετε γρήγορα με χαμηλή ταχύτητα αυτοκινήτου, ο κινητήρας μπορεί να δουλεύει με υψηλές στροφές, ως αποτέλεσμα της ολίσθησης του συμπλέκτη καθώς το κιβώτιο διπλού συμπλέκτη επιλέγει τη σωστή ταχύτητα του αυτοκινήτου. Αυτή είναι μια φυσιολογική κατάσταση.
 - Όταν επιταχύνετε από στάση σε ανηφόρα, πιέστε τον επιταχυντή ομαλά και βαθμιαία, για να αποφύγετε τυχόν αίσθημα κραδασμών ή σκορτσάρισμα.
 - Όταν ταξιδεύετε με χαμηλή ταχύτητα, αν απελευθερώσετε το πεντάλ γκαζιού πολύ γρήγορα, μπορεί να αισθανθείτε το φρενάρισμα του κινητήρα πριν αλλάξουν οι ταχύτητες. Η αίσθηση φρεναρίσματος κινητήρα είναι παρόμοια με εκείνη ενός χειροκίνητου κιβωτίου σε χαμηλή ταχύτητα.
 - Όταν οδηγείτε σε κατηφόρα, μπορείτε να χρησιμοποιήσετε τη Λειτουργία Χειροκίνητου επιλογέα για να κατεβάσετε ταχύτητα ώστε να ελέγξετε τη ταχύτητα σας, χωρίς να χρησιμοποιήσετε υπερβολικά το πεντάλ φρένων
 - Όταν ενεργοποιείτε/απενεργοποιείτε τον κινητήρα, μπορεί να ακούσετε ήχους κλικ καθώς το σύστημα περνάει από αυτοδιάγνωση. Αυτός είναι φυσιολογικός ήχος από το κιβώτιο διπλού συμπλέκτη.
 - Κατά τα πρώτα 1,500 χλμ (1000 μίλια), μπορεί να αισθανθείτε ότι το αυτοκίνητο δε πηγαίνει ομαλά όταν επιταχύνετε σε χαμηλή ταχύτητα. Κατά τη διάρκεια αυτής της περιόδου στρωσίματος, η ποιότητα και η απόδοση των ταχυτήτων του νέου σας αυτοκινήτου βελτιώνονται συνεχώς.



ΠΡΟΕΙΔΟΠΟΙΗΣΗ

Για να αποφύγετε το κίνδυνο σοβαρού τραυματισμού ή θανάτου:

- Πρέπει ΠΑΝΤΑ να ελέγχετε την περιοχή γύρω από το αυτοκίνητό σας για ανθρώπους, ιδιαίτερα παιδιά, πριν επιλέξετε τη θέση D (Οδήγηση) ή R (όπισθεν).
- Πριν εγκαταλείψετε το κάθισμα του οδηγού, πρέπει να είστε πάντα σίγουροι ότι ο επιλογέας είναι στη θέση P (Park) κατόπιν, τραβήξτε τελείως το χειρόφρενο και τοποθετήστε τον διακόπτη ανάφλεξης στη θέση LOCK/OFF. Αν δεν τηρηθούν αυτές οι προφυλάξεις όπως προβλέπεται, μπορεί να προκληθεί η τυχαία και ξαφνική κίνηση του αυτοκινήτου.
- Μη χρησιμοποιήτε επιθετικά το φρενάρισμα του κινητήρα (αλλαγή από μεγαλύτερη σε χαμηλότερη ταχύτητα) γρήγορα σε ολισθηρούς δρόμους. Το αυτοκίνητο μπορεί να γλιστρήσει και να προκληθεί ένα ατύχημα.

ΣΗΜΕΙΩΣΗ

- Πρέπει πάντα να σταματάει τελείως το αυτοκίνητο πριν αλλάξετε σε D (Οδήγηση) ή R (Όπισθεν).
- Μη βάλετε τον επιλογέα στη θέση N (Νεκρά) ενώ οδηγείτε.



ΠΡΟΕΙΔΟΠΟΙΗΣΗ

Εξαιτίας βλάβης στο κιβώτιο, μπορεί να μη μπορείτε να συνεχίσετε να οδηγείτε και η ένδειξη θέσης (D, P) στα ταμπλό οργάνων θα αναβοσβήσει. Σας συνιστούμε να επικοινωνήσετε με έναν Εξουσιοδοτημένο Επίσημο ΥΠΟΥΡΧΟ HYUNDAI για να ελέγξει το σύστημα.

Προειδοποιητικά μηνύματα DCT

Αυτό το προειδοποιητικό μήνυμα εμφανίζεται όταν οδηγείτε σιγά το αυτοκίνητο σε δρόμο με κλίση και το αυτοκίνητο ανιχνεύσει ότι δε πατάτε το πεντάλ φρένων.

Απότομη κλίση

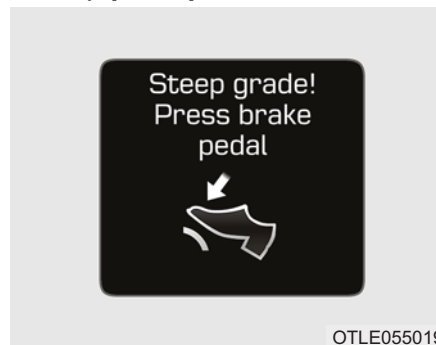

Οδήγηση σε λόφο ή σε απότομη κλίση:

- Για να κρατήσετε το αυτοκίνητο σε κλίση, χρησιμοποιήστε το ποδόφρενο ή το χειρόφρενο.
- Όταν είστε σε κίνηση σε μια κλίση, να αφήνετε να δημιουργείται ένα κενό προτού κινηθείτε μπροστά.

Έπειτα κρατήστε το αυτοκίνητο στην κλίση με το ποδόφρενο.

- Αν το αυτοκίνητο κρατηθεί ή κυλάει προς τα εμπρός σε κλίση πατώντας το πεντάλ γκαζιού ο συμπλέκτης και το κιβώτιο θα υπερθερμανθούν και θα προκληθεί ζημιά. Όταν συμβεί αυτό, θα εμφανιστεί στην οθόνη LCD ένα προειδοποιητικό μήνυμα.
- Αν είναι ενεργοποιημένη η προειδοποίηση στην οθόνη LCD, πρέπει να πατήσετε το ποδόφρενο.
- Αν αγνοήσετε τις προειδοποιήσεις, μπορεί να προκληθεί ζημιά στο κιβώτιο.



Υψηλή θερμοκρασία συμπλέκτη

- Κάτω από ορισμένες συνθήκες, όπως επαναλαμβανόμενες στάσεις σε απότομες κλίσεις, απότομη εκκίνηση ή επιτάχυνση, ή άλλες απότομες οδηγικές καταστάσεις, η θερμοκρασία του συμπλέκτη κιβωτίου θα αυξηθεί υπερβολικά.
- Όταν οι θερμοκρασίες συμπλέκτη είναι πολύ υψηλές, θα εμφανιστεί στην οθόνη LCD το μήνυμα "Transmission temp is high! Stop safely", θα ηχήσει ένα καμπανάκι και δεν θα είναι ομαλή η αλλαγή ταχυτήτων
- Αν συμβεί αυτό, σταματήστε σε μια ασφαλή τοποθεσία με τον κινητήρα σε λειτουργία, πιέστε το πεντάλ φρένων και τοποθετήστε τον επιλογέα στη θέση P (Park) μέχρι να

πέσει η θερμοκρασία συμπλέκτη.

- Αν αγνοήσετε αυτή τη προειδοποίηση, η κατάσταση οδήγησης θα χειροτερέψει. Μπορεί να νιώσετε απότομες αλλαγές, συχνές αλλαγές ή σπασμωδικές κινήσεις.
- Όταν εμφανιστεί το μήνυμα "Trans cooled. Resume driving." μπορείτε να συνεχίσετε την οδήγηση.
- Όταν είναι δυνατό, οδηγείτε απαλά το αυτοκίνητο.

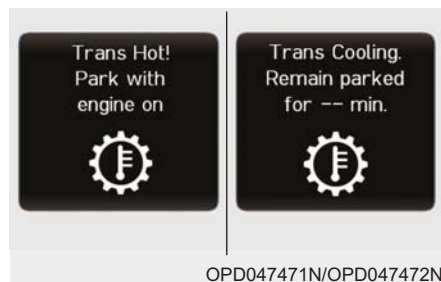

Υπερθέρμανση κιβωτίου

- Αν συνεχίσετε να οδηγείτε το αυτοκίνητο και η θερμοκρασία συμπλέκτη, φτάσει το μέγιστο όριο, θα εμφανιστεί το μήνυμα "Trans Hot! Park with engine on". Όταν συμβεί

αυτό, ο συμπλέκτης θα απενεργοποιηθεί, ώσπου να πέσει η θερμοκρασία σε κανονική θερμοκρασία.

- Η προειδοποίηση θα εμφανίσει ένα χρονικό περιθώριο που πρέπει να περιμένετε για να κρυώσει το κιβώτιο.
- Αν συμβεί αυτό, σταματήστε σε μια ασφαλή τοποθεσία με τον κινητήρα σε λειτουργία, πιέστε το πεντάλ φρένων και τοποθετήστε τον επιλογέα στη θέση P (Park) μέχρι να πέσει η θερμοκρασία του κιβωτίου.
- Όταν εμφανιστεί το μήνυμα "Trans cooled. Resume driving." μπορείτε να συνεχίσετε την οδήγηση.
- Όταν είναι δυνατόν, οδηγείτε απαλά το αυτοκίνητο.

Αν οποιοδήποτε από τα προειδοποιητικά μηνύματα στην οθόνη LCD συνεχίσει να αναβοσβήνει, για την ασφάλεια σας, σας συστήνουμε να επικοινωνήσετε με έναν Εξουσιοδοτημένο Επισκευαστή HYUNDAI για να ελέγξει το σύστημα.

Εύρος ταχυτήτων

Η ενδεικτική λυχνία στο ταμπλό οργάνων εμφανίζει τη θέση του επιλογέα όταν το κλειδί στο διακόπτη ανάφλεξης είναι στη θέση ON.

P (Park)

Μην επιλέγετε ποτέ τη θέση «P» αν δεν έχει ακινητοποιηθεί πλήρως το αυτοκίνητο.

Για να αλλάξετε ταχύτητα από P (Park), πρέπει να πιέσετε σταθερά το φρένο και να σιγουρευτείτε ότι το πόδι σας δεν είναι στο πεντάλ ταχύτητας.

Αν έχετε κάνει όλα τα παραπάνω και ακόμα δε μπορείτε να βγάλετε τον επιλογέα από τη θέση P (Park), δείτε το “Απελευθέρωση κλειδώματος επιλογέα” σε αυτό το κεφάλαιο.

Ο επιλογέας πρέπει να είναι στη θέση P (Park) πριν σβήσετε τον κινητήρα.



ΠΡΟΕΙΔΟΠΟΙΗΣΗ

- Αν αλλάξετε τον επιλογέα στην θέση P (Park) ενώ το αυτοκίνητο είναι σε κίνηση, μπορεί να έχει ως αποτέλεσμα την απώλεια ελέγχου του αυτοκινήτου.
- Αφού το αυτοκίνητο έχει σταματήσει, σιγουρευτείτε ότι ο

επιλογέας είναι στη θέση P (Park), τραβήξτε το χειρόφρενο και σβήστε τον κινητήρα.

- Όταν σταθμεύετε σε μια ανηφόρα, τοποθετήστε τον επιλογέα στη θέση P (Park) και τραβήξτε το χειρόφρενο για να μη κυλίσει το αυτοκίνητο στην κατηφόρα.
- Για ασφάλεια, να τραβάτε πάντα το χειρόφρενο με τον επιλογέα στην θέση P (Park) εκτός αν υπάρχει έκτακτη ανάγκη στάθμευσης.

R (Όπισθεν)

Χρησιμοποιήστε τη θέση αυτή για να κινήσετε το αυτοκίνητο με την όπισθεν.

ΣΗΜΕΙΩΣΗ

Να επιλέγετε τη θέση R (όπισθεν) μόνο αν το αυτοκίνητο έχει ακινητοποιηθεί πλήρως· αν αλλάξετε σε R ενώ το αυτοκίνητο βρίσκεται σε κίνηση, μπορεί να προκληθεί ζημιά στο κιβώτιο.

N (Νεκρά)

Οι τροχοί και το κιβώτιο ταχυτήτων δεν είναι κλειδωμένα.

Χρησιμοποιείτε τη N (Νεκρά) αν πρέπει να εκκινήσετε τον σταματημένο κινητήρα ή αν πρέπει να σταματήσετε με τον κινητήρα αναμμένο. Αλλάξτε τον επιλογέα στην θέση P (Park) αν πρέπει να αφήσετε το αυτοκίνητο σας για οποιοδήποτε λόγο.

Πρέπει πάντα να πιέζετε το πεντάλ των φρένων όταν αλλάζετε ταχύτητα από τη θέση N (Νεκρά) σε άλλη ταχύτητα.

D (Οδήγηση)

Αυτή είναι η κανονική θέση οδήγησης. Το αυτόματο κιβώτιο ταχυτήτων θα επιλέξει αυτόματα ανάμεσα στις επτά ταχύτητες με γνώμονα την καλύτερη δυνατή οικονομία και ισχύ.

Για πρόσθετη ισχύ όταν προσπερνάτε ένα άλλο όχημα ή σε ανωφέρειες, πιέστε πλήρως το πεντάλ του γκαζιού. Το κιβώτιο θα κατεβάσει αυτόματα ταχύτητα (ή ταχύτητες αν χρειάζεται).



OOS057069

Λειτουργία χειροκίνητου επιλογέα

Είτε το αυτοκίνητο είναι ακίνητο, είτε σε κίνηση, η λειτουργία χειροκίνητου επιλογέα επιλέγεται πιέζοντας τον επιλογέα από την θέση D (Οδήγηση) στη χειροκίνητη θέση. Για να επιστρέψετε στη θέση D (Οδήγηση), πιέστε το επιλογέα πίσω στην κύρια θύρα.

Στην λειτουργία χειροκίνητου επιλογέα, αν κουνάτε τον επιλογέα πίσω ή μπροστά, θα σας επιτρέψει να αλλάξετε γρήγορα ταχύτητες.

(Πάνω) (+): Πιέστε τον επιλογέα μπροστά μια φορά για να ανεβείτε μια ταχύτητα.

(Κάτω) (-) : Πιέστε τον επιλογέα πίσω μια φορά για να κατεβείτε μια ταχύτητα.

i Πληροφορία

- Μπορείτε να επιλέξετε μόνο τις επτά μπροστά ταχύτητες στον Χειροκίνητο επιλογέα. Για όπισθεν ή παρκάρισμα του αυτοκινήτου, μετακινήστε ανάλογα τον επιλογέα στη θέση R (όπισθεν) ή P (Park).
- Το κατέβασμα ταχυτήτων γίνεται αυτόματα, όταν το αυτοκίνητο επιβραδύνει. Όταν το αυτοκίνητο σταματάει επιλέγεται αυτόματα η 1η ταχύτητα.
- Όταν οι στροφές του κινητήρα πλησιάζουν την κόκκινη ζώνη, το κιβώτιο ανεβάζει ταχύτητα αυτόματα.
- Αν ο οδηγός πιέσει τον επιλογέα στη θέση + (Πάνω) ή - (Κάτω), το κιβώτιο μπορεί να μην κάνει την ζητούμενη αλλαγή ταχύτητας, αν η επόμενη ταχύτητα είναι εκτός του επιτρεπόμενου εύρους στροφών του κινητήρα. Ο οδηγός πρέπει να ανεβάζει ταχύτητες, σύμφωνα με τις συνθήκες του δρόμου, προσέχοντας να διατηρεί τις στροφές του κινητήρα κάτω από την κόκκινη ζώνη.

Συσκευή αλλαγής ταχύτητας (αν έχει τοποθετηθεί

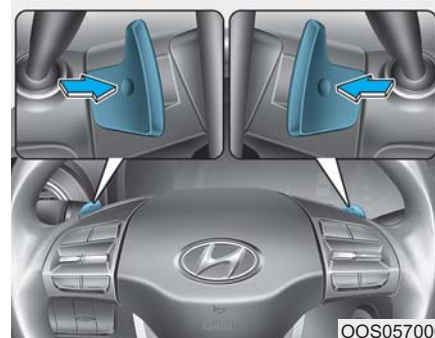

OOS057006

Η συσκευή αλλαγής ταχύτητας είναι λειτουργική, όταν ο επιλογέας είναι στη θέση D (Οδήγηση) ή στη λειτουργία χειροκίνητου επιλογέα.

Με τον επιλογέα στη θέση D

Η συσκευή αλλαγής ταχύτητας θα λειτουργήσει όταν η ταχύτητα του αυτοκινήτου είναι πάνω από 10χλμ/ώρα.

Τραβήξτε τη συσκευή αλλαγής ταχύτητας μια φορά προς τα πάνω [+] ή προς τα κάτω [-] μια ταχύτητα και το σύστημα αλλάζει από αυτόματη λειτουργία σε χειροκίνητη λειτουργία.

Όταν η ταχύτητα του αυτοκινήτου είναι κάτω από 10χλμ/ώρα, αν πιέσετε το πεντάλ γκαζιού για περισσότερο από 5 δευτερόλεπτα ή αν μετακινήσετε τον επιλογέα από τη θέση D (Οδήγηση) στη λειτουργία χειροκίνητης επιλογής και μετακινήσετε από την λειτουργία χειροκίνητης επιλογής πάλι στη θέση D (Οδήγηση), το σύστημα αλλάζει από χειροκίνητη λειτουργία σε αυτόματη λειτουργία.

Με τον επιλογέα σε χειροκίνητη λειτουργία.

Τραβήξτε τη συσκευή αλλαγής ταχύτητας μια φορά για να ανέβει [+]
ή να κατέβει [-] μια ταχύτητα

i Πληροφορία

Αν οι συσκευές αλλαγής ταχύτητας [+]
και [-] τραβηχτούν ταυτόχρονα, μπορεί να μη γίνει αλλαγή ταχύτητας.

Σύστημα Κλειδώματος επιλογέα

Για την ασφάλειά σας, το κιβώτιο διπλού συμπλέκτη έχει ένα σύστημα κλειδώματος επιλογέα, το οποίο αποτρέπει την αλλαγή στο κιβώτιο από τη θέση P (Park) στη θέση R (Όπισθεν), εκτός αν πιέσετε το πεντάλ φρένων.

Για να αλλάξετε το κιβώτιο από τη θέση P (Park) στη θέση R (Όπισθεν):

1. Πιέστε και κρατήστε το πεντάλ φρένων.
2. Εκκινήστε τον κινητήρα ή τοποθετήστε το διακόπτη ανάφλεξης στην θέση ON.
3. Μετακινήστε τον επιλογέα.

Απελευθέρωση επιλογέα

Αν δεν μπορείτε να μετακινήσετε το μοχλό αλλαγής ταχυτήτων από τη θέση P (Park) στη θέση R (Reverse) με το πεντάλ φρένου πατημένο, συνεχίστε να πιέζετε το φρένο και έπειτα κάντε τα εξής:



1. Τοποθετήστε το διακόπτη ανάφλεξης στη θέση LOCK/OFF.
2. Τραβήξτε το χειρόφρενο.
3. Αφαιρέστε προσεκτικά το καπάκι (1) που καλύπτει την οπή πρόσβασης κλειδώματος αλλαγής ταχυτήτων.
4. Εισάγετε ένα εργαλείο (για παράδειγμα ένα ίσιο κατσαβίδι) στην οπή πρόσβασης και πιέστε προς τα κάτω το εργαλείο.
5. Μετακινήστε τον επιλογέα, ενώ κρατάτε κάτω το κατσαβίδι.
6. Αφαιρέστε το εργαλείο από την οπή πρόσβασης στην απελευθέρωση κλειδώματος και εγκαταστήστε το καπάκι.
7. Πιέστε το πεντάλ φρένων και επανεκκινήστε τον κινητήρα.

Αν πρέπει να χρησιμοποιήσετε την απελευθέρωση κλειδώματος επιλογέα, σας συνιστούμε να ελέγξετε το αυτοκίνητο σας σε έναν Εξουσιοδοτημένο Επισκευαστή HYUNDAI

Σύστημα interlock κλειδιού ανάφλεξης

(αν έχει τοποθετηθεί)

Το κλειδί ανάφλεξης δεν μπορεί να αφαιρεθεί, εκτός αν ο επιλογέας ταχυτήτων είναι στη θέση P (Park).

Παρκάρισμα

Πρέπει πάντα το αυτοκίνητο να είναι τελείως ακινητοποιημένο και να συνεχίσετε να πιέζετε το πεντάλ φρένων. Μετακινήστε το επιλογέα στη θέση P (Park), εφαρμόστε το χειρόφρενο και βάλτε το διακόπτη εκκίνησης στη θέση LOCK/OFF. Πάρτε το κλειδί όταν βγείτε από το αυτοκίνητο.



ΠΡΟΕΙΔΟΠΟΙΗΣΗ

Όταν είστε μέσα στο αυτοκίνητο με τον κινητήρα σε λειτουργία, πρέπει να προσέχετε να μην πιέσετε το πεντάλ ταχύτητας για μεγάλη χρονική περίοδο. Ο κινητήρας ή το σύστημα εξάτμισης μπορεί να υπερθερμανθούν και να ξεκινήσει φωτιά.

Το καυσαέριο και το σύστημα εξάτμισης είναι πολύ καυτά. Μείνετε μακριά από εξαρτήματα του συστήματος εξάτμισης.

Μην σταματάτε ή παρκάρετε πάνω από εύφλεκτα υλικά, όπως ξερά χόρτα, χαρτιά ή φύλλα. Μπορεί να αναφλεγούν και να ξεκινήσει φωτιά.

Καλές πρακτικές οδήγησης

- Μην αλλάζετε ποτέ τον επιλογέα από τη θέση P (Park) ή N (Νεκρά) σε καμία άλλη θέση με το πεντάλ γκαζιού πατημένο.
- Μην μετακινείτε ποτέ τον επιλογέα στη θέση P (Park), ενώ το αυτοκίνητο είναι εν κινήσει.
Σιγουρευτείτε ότι το αυτοκίνητο είναι τελείως ακινητοποιημένο πριν επιχειρήσετε να αλλάξετε ταχύτητα σε R (Όπισθεν) ή D (Οδήγηση).
- Μην μετακινείτε τον επιλογέα στη N (Νεκρά) ενώ οδηγείτε. Αν το κάνετε μπορεί να έχετε σαν αποτέλεσμα ατύχημα, εξαιτίας της απώλειας φρεναρίσματος του κινητήρα και το κιβώτιο ταχυτήτων μπορεί να πάθει ζημιά
- Μην οδηγείτε με το πόδι σας πάνω στο πεντάλ φρένων. Ακόμα και ελαφριά αλλά σταθερή πίεση του πεντάλ, μπορεί να έχει ως αποτέλεσμα υπερθέρμανση, φθορά και πιθανόν βλάβη στα φρένα.
- Όταν οδηγείτε στη λειτουργία σπορ, επιβραδύνετε πριν κατεβάσετε σε χαμηλότερη ταχύτητα.

Διαφορετικά, η χαμηλότερη ταχύτητα μπορεί να μην μπει αν οι στροφές κινητήρα είναι εκτός του επιτρεπόμενου εύρους.

- Πρέπει να τραβάτε πάντα το χειρόφρενο πριν αποβιβαστείτε από το αυτοκίνητο. Μην βασίζεστε στο να βάζετε τον επιλογέα στη θέση P (Park) για να μείνει ακίνητο το αυτοκίνητο.
- Πρέπει να είστε ιδιαίτερα προσεχτικοί όταν οδηγείτε σε ολισθηρό οδόστρωμα. Πρέπει να προσέχετε ιδιαίτερα όταν φρενάρете, επιταχύνετε ή όταν αλλάζετε ταχύτητα. Σε ολισθηρά οδοστρώματα, μια απότομη αλλαγή στις στροφές του κινητήρα μπορεί να προκαλέσει απώλεια πρόσφυσης των κινητήριων τροχών και το αυτοκίνητο να βρεθεί εκτός ελέγχου.
- Μπορείτε να επιτύχετε τη βέλτιστη απόδοση κινητήρα και οικονομία αν πατάτε ή απελευθερώνετε μαλακά το πεντάλ γκαζιού.



ΠΡΟΕΙΔΟΠΟΙΗΣΗ

Για να αποφύγετε το κίνδυνο ΣΟΒΑΡΟΥ ΤΡΑΥΜΑΤΙΣΜΟΥ ή ΘΑΝΑΤΟΥ:

- Να είστε **ΠΑΝΤΑ** δεμένοι με τις ζώνες ασφαλείας. Σε μια σύγκρουση, είναι πιο πιθανό να χάσει τη ζωή του κάποιος που δεν είναι δεμένος με τη ζώνη ασφαλείας παρά κάποιος που είναι δεμένος.
- Αποφύγετε υψηλές ταχύτητες σε γωνίες ή κατά το στρίψιμο.
- Μην κάνετε γρήγορες κινήσεις με το τιμόνι, όπως απότομες αλλαγές λωρίδας ή γρήγορες απότομες στροφές.
- Ο κίνδυνος ανατροπής αυξάνεται ιδιαίτερα αν χάσετε τον έλεγχο του αυτοκινήτου σε ταχύτητες αυτοκινητοδρόμου.
- Η απώλεια ελέγχου εμφανίζεται συνήθως αν δύο ή περισσότεροι τροχοί βρεθούν εκτός αυτοκινητοδρόμου και ο οδηγός υπερστρέφει για να

εισέλθει στον αυτοκινητόδρομο.

- Σε περίπτωση που το αυτοκίνητό σας εγκαταλείπει τον αυτοκινητόδρομο, μη στρίβετε απότομα. Αντίθετα, επιβραδύνετε πριν επανέλθετε στη λωρίδα σας.
- Η HYUNDAI σας προτείνει να μην υπερβαίνετε ποτέ τα όρια ταχύτητας.



Πληροφορία Μηχανισμός Kickdown (αν έχει τοποθετηθεί)

Χρησιμοποιήστε τον μηχανισμό kickdown για μέγιστη επιτάχυνση. Πιέστε το πεντάλ επιτάχυνσης, πέρα από το σημείο πίεσης. Το αυτόματο κιβώτιο θα αλλάξει σε μια χαμηλότερη ταχύτητα, ανάλογα με την ταχύτητα του αυτοκινήτου.

ΣΥΣΤΗΜΑ ΦΡΕΝΩΝ

Ηλεκτρικά φρένα

Το αυτοκίνητό σας διαθέτει υποβοηθούμενα από ρεύμα φρένα τα οποία ρυθμίζονται αυτόματα με την κανονική χρήση.

Σε περίπτωση που ο κινητήρας δε λειτουργεί ή σβήσει κατά τη διάρκεια που οδηγείτε, τα υποβοηθούμενα από ρεύμα φρένα δε θα λειτουργούν. Μπορείτε ακόμα να σταματήσετε το αυτοκίνητο σας, αν ασκήσετε μεγαλύτερη πίεση από το κανονικό, στο πεντάλ φρένων. Η απόσταση φρεναρίσματος ωστόσο, θα είναι μεγαλύτερη.

Όταν ο κινητήρας δεν λειτουργεί, το απόθεμα ισχύος υποβοήθησης μειώνεται προοδευτικά κάθε φορά που πιέζετε το πεντάλ των φρένων.

Το «τρομπάρισμα» του πεντάλ φρένων είναι απαραίτητο μόνο για τη διατήρηση της κατευθυντικότητας σε ολισθηρές επιφάνειες.



ΠΡΟΕΙΔΟΠΟΙΗΣΗ

Ακολουθήστε τις παρακάτω προφυλάξεις:

- Μην οδηγείτε με το πόδι ακουμπισμένο στο πεντάλ των φρένων. Αυτό θα δημιουργήσει μη φυσιολογικές υψηλές θερμοκρασίες φρένων, εκτεταμένη φθορά τακακιών και φρένων και αυξημένη απόσταση φρεναρίσματος.
- Κατά το κατέβασμα μιας μεγάλης ή απότομης κατηφόρας, μετακινήστε τον επιλογέα σε μια χαμηλότερη ταχύτητα και αποφύγετε τη συνεχόμενη εφαρμογή των φρένων. Η συνεχόμενη εφαρμογή των φρένων θα προκαλέσει υπερθέρμανση των φρένων και μπορεί να έχει ως αποτέλεσμα προσωρινή απώλεια της απόδοσης των φρένων.

- Τα υγρά φρένα μπορεί να επηρεάσουν την ικανότητα του αυτοκινήτου για ασφαλή επιβράδυνση· το αυτοκίνητό σας μπορεί να «τραβάει» προς τη μία πλευρά όταν φρενάρετε.

φρενάροντας ελαφρά θα καταλάβετε αν έχουν επηρεαστεί με αυτό τον τρόπο. Πρέπει πάντα να ελέγχετε τα φρένα σας με αυτόν τον τρόπο έπειτα από οδήγηση σε βαθιά νερά. Για να στεγνώσετε τα φρένα, πατήστε ελαφρά το πεντάλ των φρένων να αντιδράσουν σωστά, φροντίζοντας να διατηρείτε τον έλεγχο του αυτοκινήτου. Αποφύγετε να οδηγείτε σε υψηλές ταχύτητες, ώσπου τα φρένα να λειτουργούν σωστά.

Δείκτης φθοράς δισκόφρενων

Όταν έχουν φθαρεί τα τακάκια των φρένων και απαιτούνται καινούργια τακάκια, θα ακούτε έναν υψηλής συχνότητας προειδοποιητικό ήχο από τα εμπρός φρένα ή τα πίσω φρένα. Μπορεί να ακούσετε τον ήχο αυτό να έρχεται και να φεύγει ή μπορεί να τον ακούτε κάθε φορά που πιέζετε το πεντάλ των φρένων.

Παρακαλούμε να θυμηθείτε ότι ορισμένες συνθήκες οδήγησης ή κλίματος μπορεί να προκαλέσουν το «σφύριγμα» των φρένων την πρώτη φορά που εφαρμόζετε τα φρένα (ή φρενάρετε ελαφρά). Αυτό είναι φυσιολογικό και δεν επισημαίνει ένα πρόβλημα με τα φρένα σας.

ΣΗΜΕΙΩΣΗ

Για να αποφύγετε ακριβές επισκευές φρένων, αποφύγετε να οδηγείτε με φθαρμένα τακάκια

i Πληροφορία

Πρέπει πάντα να αντικαθιστάτε τα τακάκια του εμπρός ή πίσω άξονα σε ζευγάρια.

Χειρόφρενο

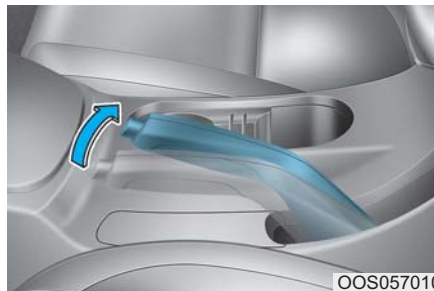

Πρέπει πάντα να δένετε το χειρόφρενο πριν αποβιβαστείτε από το αυτοκίνητο. Για να το κάνετε:

Πιέστε σταθερά το πεντάλ φρένων. Τραβήξτε όσο το δυνατόν πιό πάνω το χειρόφρενο.

⚠ ΠΡΟΕΙΔΟΠΟΙΗΣΗ

Για να αποφύγετε το κίνδυνο **ΣΟΒΑΡΟΥ ΤΡΑΥΜΑΤΙΣΜΟΥ** ή **ΘΑΝΑΤΟΥ**, μην χρησιμοποιείτε το χειρόφρενο, ενώ το αυτοκίνητο κινείται, εκτός από περιπτώσεις έκτακτης ανάγκης. Αν το κάνετε μπορεί να προκληθεί βλάβη στο σύστημα φρένων και να προκληθεί ατύχημα.

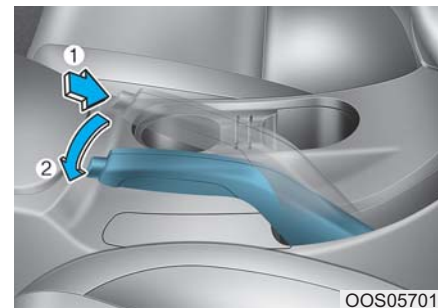

Για να απελευθερώσετε:

Πιέστε σταθερά το πεντάλ φρένων. Τραβήξτε λίγο προς τα πάνω το χειρόφρενο.

Καθώς πατάτε το πλήκτρο απελευθέρωσης (1), χαμηλώστε το χειρόφρενο (2).

Αν το χειρόφρενο δεν απελευθερώνεται ή δεν απελευθερώνεται μέχρι κάτω, σας συνιστούμε να ελέγξετε το σύστημα σε έναν Εξουσιοδοτημένο Επισκευαστή HYUNDAI.

ΠΡΟΕΙΔΟΠΟΙΗΣΗ

- Όταν αφήνετε το αυτοκίνητο ή παρκάρετε, πρέπει πάντα το αυτοκίνητο να είναι τελείως σταματημένο και να συνεχίσετε να πατάτε το πεντάλ φρένων. Μετακινείτε τον επιλογέα στην 1η ταχύτητα (για μηχανικό κιβώτιο ταχυτήτων) ή στη θέση P (για κιβώτιο διπλού συμπλέκτη), μετά εφαρμόστε το χειρόφρενο και τοποθετήστε τον διακόπτη ανάφλεξης στη θέση LOCK/OFF

Αυτοκίνητα στα οποία δεν έχει εφαρμοστεί τελείως το χειρόφρενο, κινδυνεύουν να μετακινηθούν ακούσια και να προκαλέσουν τραυματισμό.

- Όταν σταθμεύετε σε έδαφος με κλίση, μπλοκάρετε τους τροχούς για να αποφύγετε να κυλίσει το αυτοκίνητο.
- Μην επιτρέπτε ΠΟΤΕ σε κάποιον που δεν είναι εξοικειωμένος με το αυτοκίνητο να αγγίζει το χειρόφρενο. Αν λυθεί τυχαία το χειρόφρενο,

μπορεί να προκληθεί σοβαρός τραυματισμός.

- Κατεβάζετε το χειρόφρενο μόνο αν κάθεστε μέσα στο αυτοκίνητο και το πόδι σας πατάει σταθερά το πεντάλ φρένων.

ΣΗΜΕΙΩΣΗ

- Μην πατάτε το πεντάλ γκαζιού ενώ το χειρόφρενο είναι τραβηγμένο πάνω. Αν πατήσετε το πεντάλ γκαζιού, με το χειρόφρενο τραβηγμένο πάνω, θα ηχήσει μια προειδοποίηση. Μπορεί να προκύψει ζημιά στο χειρόφρενο
- Αν οδηγείτε με το χειρόφρενο, μπορεί να υπερθερμανθεί το σύστημα φρένων και να προκληθεί πρόωρη φθορά ή ζημιά σε εξαρτήματα των φρένων. Σιγουρευτείτε ότι το χειρόφρενο είναι απελευθερωμένο και η Προειδοποιητική Λυχνία Φρένων είναι σβηστή πριν οδηγήσετε.



Ελέγξτε την προειδοποιητική λυχνία φρένων γυρίζοντας το διακόπτη ανάφλεξης στη θέση ON (μην εκκινείτε τον κινητήρα).

Αυτή η λυχνία ανάβει όταν είναι δεμένο το χειρόφρενο με το διακόπτη ανάφλεξης στη θέση START ή ON.

Πριν ξεκινήσετε, βεβαιωθείτε ότι έχετε λύσει τελείως το χειρόφρενο και η προειδοποιητική λυχνία φρένων έχει σβήσει.

Αν η προειδοποιητική λυχνία φρένων παραμένει αναμμένη μετά από το λύσιμο του χειρόφρενου ενώ ο κινητήρας λειτουργεί, μπορεί να υπάρχει βλάβη στο σύστημα φρένων. Απαιτείται η άμεση προσοχή σας.

Αν είναι δυνατό, σταματήστε αμέσως την οδήγηση. Αν αυτό δεν είναι εφικτό, πρέπει να είστε εξαιρετικά προσεκτικοί με τη λειτουργία του αυτοκινήτου και να συνεχίσετε την οδήγηση μέχρι να φτάσετε σε μια ασφαλή τοποθεσία.

Σύστημα αντιμπλοκαρίσματος φρένων (ABS)

ΠΡΟΕΙΔΟΠΟΙΗΣΗ

Το σύστημα αντιμπλοκαρίσματος φρένων (ABS) ή το ηλεκτρονικό πρόγραμμα ευστάθειας (ESC) δεν εμποδίζει ατυχήματα εξαιτίας ακατάλληλων ή επικίνδυνων ελιγμών κατά την οδήγηση. Ακόμη και αν ο έλεγχος του αυτοκινήτου είναι βελτιωμένος, κατά τη διάρκεια φρεναρίσματος έκτακτης ανάγκης θα πρέπει πάντοτε να διατηρείτε απόσταση ασφαλείας από το προπορευόμενο όχημα. Σε εξαιρετικά άσχημες συνθήκες δρόμου, θα πρέπει πάντοτε να μειώνετε την ταχύτητα του αυτοκινήτου. Η απόσταση φρεναρίσματος σε αυτοκίνητα εξοπλισμένα με σύστημα ABS ή ESC μπορεί να είναι μεγαλύτερη από όση σε αυτά χωρίς, στις παρακάτω συνθήκες δρόμου.

Σε αυτές τις συνθήκες, θα πρέπει να οδηγείτε το αυτοκίνητο με μειωμένες ταχύτητες:

- Ανώμαλους δρόμους ή δρόμους καλυμμένους με χαλίκι ή χιόνι.
- Σε δρόμους με διαβρωμένο οδόστρωμα ή με διαφορές ύψους στην επιφάνεια.
- Με τοποθετημένες αντιολισθητικές αλυσίδες.

Τα συστήματα ασφαλείας του ABS και του ESC που είναι εγκατεστημένα στο αυτοκίνητο σας, δε πρέπει να δοκιμαστούν σε οδήγηση με υψηλή ταχύτητα ή στρίψιμο. Αυτό μπορεί να είναι επικίνδυνο για την ασφάλεια σας και για τους γύρω σας.

Το ABS είναι ένα ηλεκτρονικό σύστημα φρεναρίσματος το οποίο εμποδίζει ένα ολίσθημα φρεναρίσματος. Το ABS επιτρέπει στον οδηγό να κατευθύνει και να φρενάρει ταυτόχρονα.

Χρήση ABS

Προκειμένου να επιτύχετε το μέγιστο όφελος από το ABS σας σε μια κατάσταση ανάγκης, μην επιχειρήσετε να ρυθμίσετε την πίεση φρένων και μην επιχειρήσετε να «τρομπάρετε» τα φρένα. Πιέστε το πεντάλ των φρένων οσο πιο δυνατά γίνεται.

Όταν εφαρμόζετε τα φρένα σας σε τέτοιες συνθήκες που μπορεί να μπλοκάρουν τους τροχούς, μπορεί να ακούσετε ήχους από τα φρένα ή να νιώσετε μια αντίστοιχη αίσθηση στο πεντάλ των φρένων. Αυτό είναι φυσιολογικό και σημαίνει ότι το ABS σας είναι ενεργό.

Το ABS δεν μειώνει το χρόνο ή την απόσταση που χρειάζεται για να σταματήσει το αυτοκίνητο.

Πρέπει πάντα να διατηρείτε μια ασφαλή απόσταση από το προπορευόμενο αυτοκίνητο.

Το ABS δεν θα αποτρέψει μια ολίσθηση που προκύπτει από ξαφνικές αλλαγές στην κατεύθυνση, όπως αν προσπαθήσετε να στρίψετε πολύ γρήγορα ή αν κάνετε μια ξαφνική αλλαγή λωρίδας. Πάντα να οδηγείτε με ασφαλή ταχύτητα ανάλογα με τον δρόμο και της καιρικές συνθήκες.

Το ABS δεν μπορεί να αποτρέψει απώλεια σταθερότητας. Πάντα να στρίβετε μέτρια όταν φρενάρτε απότομα. Σοβαρή ή απότομη μετακίνηση του τιμονιού μπορεί να έχει ως αποτέλεσμα να γυρίσει το αυτοκίνητο στην επερχόμενη κίνηση ή να βγεί εκτός δρόμου.

Σε χαλαρά ή ανώμαλα οδοστρώματα, η λειτουργία του συστήματος αντιμπλοκαρίσματος φρένων μπορεί να έχει ως αποτέλεσμα μεγαλύτερη απόσταση φρεναρίσματος από όση απαιτούν τα αυτοκίνητα που είναι εξοπλισμένα με συμβατικό σύστημα φρένων.

Η προειδοποιητική λυχνία ABS (Ⓜ) παραμένει αναμμένη για μερικά δευτερόλεπτα, αφότου ο διακόπτης ανάφλεξης είναι στη θέση ON. Κατά τη διάρκεια αυτού του χρόνου, το ABS θα πραγματοποιήσει αυτοδιάγνωση και η λυχνία θα σβήσει εφόσον όλα είναι κανονικά. Αν η λυχνία παραμένει αναμμένη, μπορεί να έχετε πρόβλημα με το ABS σας. Σας συνιστούμε να επικοινωνήσετε με έναν Εξουσιοδοτημένο Επισκευαστή HYUNDAI το συντομότερο δυνατόν.



ΠΡΟΕΙΔΟΠΟΙΗΣΗ

Αν η προειδοποιητική λυχνία ABS (Ⓜ) ανάψει και παραμείνει αναμμένη, μπορεί να έχετε πρόβλημα με το ABS. Τα ηλεκτρικά φρένα σας θα λειτουργούν κανονικά. Για να μειώσετε τον κίνδυνο σοβαρού τραυματισμού ή θανάτου, σας συνιστούμε να επικοινωνήσετε με έναν Εξουσιοδοτημένο Επισκευαστή HYUNDAI όσο το δυνατόν συντομότερα.

ΣΗΜΕΙΩΣΗ

Όταν οδηγείτε σε ένα δρόμο με κακή πρόσφυση, όπως ένας παγωμένος δρόμος και λειτουργείτε συνεχώς τα φρένα σας, το ABS μπορεί να είναι συνεχόμενα ενεργό και η προειδοποιητική λυχνία ABS (Ⓜ) μπορεί να ανάβει. Βγείτε από το δρόμο σε ένα ασφαλές μέρος και σβήστε τον κινητήρα.

Επανεκκινήστε τον κινητήρα. Αν η προειδοποιητική λυχνία ABS είναι

σβηστή, τότε το σύστημα ABS λειτουργεί κανονικά.

Σε αντίθετη περίπτωση, μπορεί να έχετε πρόβλημα με το ABS.

Επικοινωνήστε με έναν Εξουσιοδοτημένο Επισκευαστή HYUNDAI το συντομότερο δυνατόν.



Πληροφορία

Όταν εκκινείτε το αυτοκίνητό σας με καλώδια εξαιτίας μιας αποφορτισμένης μπαταρίας, η προειδοποιητική λυχνία ABS (Ⓜ) μπορεί να ανάψει την ίδια στιγμή. Αυτό συμβαίνει εξαιτίας της χαμηλής τάσης μπαταρίας. Δεν σημαίνει ότι το ABS σας έχει βλάβη. Πριν οδηγήσετε το αυτοκίνητο θα πρέπει να φορτίσετε την μπαταρία.

Ηλεκτρονικό Πρόγραμμα Ευστάθειας (ESC) (αν έχει τοποθετηθεί)



Το σύστημα Ηλεκτρονικού Προγράμματος Ευστάθειας (ESC) είναι σχεδιασμένο να σταθεροποιεί το αυτοκίνητο. Το ESC ελέγχει πού στρίβετε και πού κατευθύνετε πραγματικά το αυτοκίνητο. Το ESC εφαρμόζει τα φρένα ξεχωριστά σε κάθε τροχή και επεμβαίνει στο σύστημα διαχείρισης κινητήρα για να σταθεροποιήσει το αυτοκίνητο. Δεν αποτελεί ένα υποκατάστατο των πρακτικών ασφαλούς οδήγησης. Πρέπει πάντα να προσαρμόζετε την ταχύτητα και τον τρόπο που οδηγείτε στην συνθήκες του δρόμου.

⚠ ΠΡΟΕΙΔΟΠΟΙΗΣΗ

Μην οδηγείτε ποτέ πολύ γρήγορα για τις συνθήκες του δρόμου ή μη στρίβετε πολύ γρήγορα. Το σύστημα ESC δεν θα αποτρέψει ατυχήματα

Υπερβολική ταχύτητα στις στροφές, απότομες μανούβρες και υδρολίσθηση σε υγρές επιφάνειες μπορούν να έχουν ως αποτέλεσμα σοβαρά ατυχήματα.

Λειτουργία ESC

Κατάσταση ESC ON

Όταν ο διακόπτης ανάφλεξης είναι στη θέση ON, οι ενδεικτικές λυχνίες ESC και ESC OFF ανάβουν για περίπου 3 δευτερόλεπτα και σβήνουν. Κατόπιν, το ESC ενεργοποιείται.

Κατά τη λειτουργία



Όταν το ESC είναι σε λειτουργία, η ενδεικτική λυχνία ESC αναβοσβήνει:

- Όταν εφαρμόζετε τα φρένα κάτω από συνθήκες που μπορεί να κλειδώσουν οι τροχοί, μπορεί να ακούσετε ήχους από τα φρένα ή να νιώσετε μια αντίστοιχη αίσθηση στο πεντάλ των φρένων. Αυτό είναι φυσιολογικό και σημαίνει ότι το ESC είναι ενεργοποιημένο.
- Όταν το ESC ενεργοποιείται, ο κινητήρας μπορεί να μην ανταποκριθεί στο πεντάλ γκαζιού ως συνήθως.
- Αν το Cruise Control ήταν σε χρήση όταν ενεργοποιήθηκε το ESC, το Cruise Control απενεργοποιείτε αυτόματα.

Το Cruise Control μπορεί να ξαναενεργοποιηθεί όταν το επιτρέψουν οι οδικές συνθήκες. Δείτε **“Σύστημα Cruise Control” αργότερα σε αυτό το κεφάλαιο.** (αν έχει τοποθετηθεί)

- Όταν βγαίνετε από ένα λασπωμένο ή ολισθηρό δρόμο, πατώντας το πεντάλ του γκαζιού μπορεί να μην αυξηθούν οι στροφές του κινητήρα σ.α.λ. (στροφές ανά λεπτό) ακόμα και αν πιέζετε το πεντάλ γκαζιού μέχρι κάτω. Αυτό συμβαίνει για να διατηρηθεί η ευστάθεια και η έλξη του αυτοκινήτου και δεν συνιστά πρόβλημα.

Κατάσταση ESC OFF

Για να ακυρώσετε τη λειτουργία ESC:

- Κατάσταση 1

Πιέστε το πλήκτρο ESC OFF σύντομα (ανάβουν η προειδοποιητική λυχνία ESC OFF και το προειδοποιητικό μήνυμα "Traction Control disabled"). Σε αυτό το στάδιο, η λειτουργία ελέγχου πρόσφυσης ESC (διαχείριση κινητήρα) δεν λειτουργεί,

αλλά μόνο η λειτουργία ελέγχου φρένων ESC (διαχείριση φρένων) λειτουργεί.

- Κατάσταση 2

Πιέστε το πλήκτρο ESC OFF για περισσότερο από 3 δευτερόλεπτα. Η προειδοποιητική λυχνία ESC OFF και το προειδοποιητικό μήνυμα "Traction & Stability Control disabled" ανάβουν και ηχεί ένα προειδοποιητικό καμπανάκι. Σε αυτό το στάδιο, οι λειτουργίες ελέγχου κινητήρα και φρένων δεν λειτουργούν. Με άλλα λόγια, η λειτουργία ελέγχου πρόσφυσης δεν λειτουργεί πια.

Αν ο διακόπτης ανάφλεξης είναι στη θέση LOCK/OFF όταν το ESC είναι εκτός, το ESC παραμένει εκτός.

Κατά την επανεκκίνηση του κινητήρα, το ESC θα ενεργοποιηθεί και πάλι αυτόματα.

Ενδεικτικές λυχνίες

- Ενδεικτική λυχνία ESC (αναβοσβήνει)



- Ενδεικτική λυχνία ESC OFF (ανάβει)



Όταν ο διακόπτης ανάφλεξης είναι στη θέση ON, η ενδεικτική λυχνία ανάβει, κατόπιν σβήνει αν το σύστημα ESC λειτουργεί κανονικά.

Η ενδεικτική λυχνία ESC αναβοσβήνει όταν λειτουργεί το ESC.

Αν η ενδεικτική λυχνία ESC παραμείνει αναμμένη, το αυτοκίνητό σας μπορεί να έχει βλάβη με το σύστημα ESC. Όταν η προειδοποιητική λυχνία ανάβει σας συνιστούμε να ελέγξετε το αυτοκίνητο σε έναν Εξουσιοδοτημένο Επισκευαστή HYUNDAI το συντομότερο δυνατόν.

Η ενδεικτική λυχνία ESC OFF ανάβει όταν το ESC απενεργοποιηθεί με το πλήκτρο.

ΠΡΟΕΙΔΟΠΟΙΗΣΗ

Όταν το ESC αναβοσβήνει, αυτό σημαίνει ότι το ESC είναι ενεργοποιημένο:

Οδηγείτε αργά και μην επιχειρήσετε ΠΟΤΕ να επιταχύνετε. Μην πατήσετε ΠΟΤΕ το πλήκτρο ESC OFF ενώ η ενδεικτική λυχνία ESC αναβοσβήνει, γιατί μπορεί να χάσετε τον έλεγχο του αυτοκινήτου με αποτέλεσμα ένα ατύχημα.

ΣΗΜΕΙΩΣΗ

Η οδήγηση με διαφορετικά ελαστικά ή διαστάσεις ζαντών μπορεί να προκαλέσει δυσλειτουργία στο σύστημα ESC. Όταν αντικαθιστάτε τα ελαστικά, βεβαιωθείτε ότι έχουν την ίδια διάσταση με τα αρχικά ελαστικά.

Χρήση ESC OFF

Κατά την οδήγηση

Η λειτουργία ESC OFF πρέπει να χρησιμοποιείται για λίγο, ώστε να βοηθάει στην απελευθέρωση του αυτοκινήτου, αν έχει κολλήσει σε χιόνι ή λάσπη, σταματώντας προσωρινά τη λειτουργία του ESC για να διατηρήσει τη ροπή των τροχών.

Για να ακυρώσετε τη λειτουργία ESC, πιέστε το πλήκτρο ESC OFF ενώ οδηγείτε σε μια ευθεία.

ΣΗΜΕΙΩΣΗ

Για να αποφύγετε βλάβη στο κιβώτιο ταχυτήτων:

- Μην επιτρέψετε στον (στους) τροχό (τροχούς) του ενός άξονα να περιστρέφονται υπερβολικά ενώ οι προειδοποιητικές λυχνίες ESC, ABS και φρένων έχουν εμφανιστεί. Οι επισκευές δεν θα καλυφθούν από την εγγύηση του αυτοκινήτου. Μειώστε την δύναμη του κινητήρα και μην περιστρέφεται τους τροχούς υπερβολικά, όταν αυτές οι λυχνίες εμφανίζονται.
- Όταν λειτουργείτε το αυτοκίνητο σε ένα δυναμόμετρο, βεβαιωθείτε ότι το ESC είναι εκτός λειτουργίας (η λυχνία ESC OFF ανάβει).

Πληροφορία

Αν ενεργοποιήσετε το ESC OFF δεν επηρεάζεται το ABS ή η κανονική λειτουργία του συστήματος φρεναρίσματος.

Διαχείριση ευστάθειας αυτοκινήτου (αν έχει τοποθετηθεί)

Το σύστημα διαχείρισης ευστάθειας αυτοκινήτου (VSM) παρέχει περαιτέρω βελτίωση στην ευστάθεια του αυτοκινήτου όταν επιταχύνετε ή φρενάρτε απότομα σε βρεγμένους, ολισθηρούς και τραχύς δρόμους, όπου η έλξη ανάμεσα στους τέσσερις τροχούς μπορεί να γίνει άνιση.

ΠΡΟΕΙΔΟΠΟΙΗΣΗ

Πάρτε τις παρακάτω προφυλάξεις όταν χρησιμοποιείτε τη Διαχείριση Ευστάθειας Αυτοκινήτου:

- Ελέγχετε ΠΑΝΤΑ την ταχύτητα και τη απόσταση από το αυτοκίνητο μπροστά σας. Το VSM δεν αντικαθιστά τις πρακτικές ασφαλούς οδήγησης.
- Μην οδηγείτε ποτέ πολύ γρήγορα για τις συνθήκες του δρόμου. Το σύστημα VSM δεν θα αποτρέψει ατυχήματα.

Υπερβολική ταχύτητα με κακό καιρό, γλιστερό ή ανωμαλο δρόμο μπορεί να έχει ως αποτέλεσμα σοβαρό ατύχημα.

Λειτουργία VSM

Κατάσταση VSM ON

Το VSM λειτουργεί όταν:

- Ο Ηλεκτρονικός Έλεγχος Ευστάθειας (ESC) είναι ενεργοποιημένος.
- Η ταχύτητα του αυτοκινήτου είναι περίπου παραπάνω από 15 χλμ/ώρα (9μίλια/ώρα) σε δρόμους με στροφές.
- Η ταχύτητα του αυτοκινήτου είναι περίπου παραπάνω από 20 χλμ/ώρα (12μίλια/ώρα) ενώ το αυτοκίνητο φρενάρει σε ανώμαλους δρόμους.

Σε λειτουργία



Όταν φρενάρτε κάτω από συνθήκες που μπορεί να ενεργοποιήσουν το ESC, μπορεί να ακούσετε ήχους από τα φρένα ή να αισθανθείτε μια αντίστοιχη αίσθηση στο πεντάλ φρένων. Αυτό είναι φυσιολογικό και σημαίνει ότι το VSM είναι ενεργοποιημένο.

Πληροφορία

Το VSM δεν λειτουργεί όταν:

- Οδηγείτε σε δρόμο με κλίση, όπως μια κατηφόρα ή κλίση του δρόμου.
- Οδηγείτε προς τα πίσω.
- Η ενδεικτική λυχνία ESC OFF είναι αναμμένη.
- Η προειδοποιητική λυχνία EPS (Ηλεκτρονική Υποβοήθηση Τιμονιού) (⚠) είναι αναμμένη.

ΠΡΟΕΙΔΟΠΟΙΗΣΗ

Αν η ενδεικτική λυχνία ESC () or ή η ενδεικτική λυχνία EPS () παραμένει αναμμένη, το αυτοκίνητό σας μπορεί να έχει πρόβλημα με το σύστημα VSM. Όταν η προειδοποιητική λυχνία ανάβει σας συνιστούμε να ελέγξετε το αυτοκίνητο σε έναν Εξουσιοδοτημένο Επισκευαστή HYUNDAI το συντομότερο δυνατόν.

ΣΗΜΕΙΩΣΗ

Η οδήγηση με διαφορετικά ελαστικά ή διαστάσεις ζαντών μπορεί να προκαλέσει δυσλειτουργία στο σύστημα ESC. Όταν αντικαθιστάτε τα ελαστικά, βεβαιωθείτε ότι έχουν την ίδια διάσταση με τα αρχικά ελαστικά.

Υποβοήθηση ελέγχου εκκίνησης σε ανηφόρα (HAC) (αν έχει τοποθετηθεί)

Ένα αυτοκίνητο έχει την τάση να κυλάει προς τα πίσω σε μια απότομη κλίση, πριν πατήσετε το πεντάλ επιτάχυνσης μετά από μια στάση. Το HAC αποτρέπει το αυτοκίνητο να τσουλήσει προς τα πίσω, λειτουργώντας το σύστημα φρένων για περίπου 2 δευτερόλεπτα. Τα φρένα απελευθερώνονται αυτόματα, όταν πιέσετε το πεντάλ επιτάχυνσης.

ΠΡΟΕΙΔΟΠΟΙΗΣΗ

Το HAC ενεργοποιείτε μόνο για περίπου 2 δευτερόλεπτα, για αυτό να είστε πάντα έτοιμοι να πατήσετε το πεντάλ γκαζιού όταν ξεκινάτε από σημείο με κλίση.

Πληροφορία

- Το HAC δεν λειτουργεί όταν ο επιλογέας είναι στη θέση P (Park) ή N (Νεκρά).

- Το HAC ενεργοποιείτε ακόμα και αν το ESC (Ηλεκτρονικό Προγράμμα Ευστάθειας) είναι απενεργοποιημένο, αλλά δε λειτουργεί όταν το ESC δε δουλεύει κανονικά.

Σήμα Φρεναρίσματος Ανάγκης (ESS) (αν έχει τοποθετηθεί)

Το σύστημα Σήματος Φρεναρίσματος Ανάγκης προειδοποιεί τον οδηγό του πίσω αυτοκινήτου αναβοσβήνοντας τα φώτα στοπ όταν το αυτοκίνητο φρενάρει γρήγορα και απότομα.

Το σύστημα ενεργοποιείτε όταν:

- Το αυτοκίνητο σταματήσει απότομα (η επιβράδυνση είναι μεγαλύτερη από 7 m/s^2 και η ταχύτητα του αυτοκινήτου είναι πάνω από 55 χλμ/ώρα).
- Το ABS ενεργοποιείται και η ταχύτητα οδήγησης είναι πάνω από 55 χλμ/ώρα

Τα φλας ανάβουν αυτόματα αφού αναβοσβήσουν τα φώτα στοπ:

- Όταν η ταχύτητα οδήγησης είναι κάτω από 40 χλμ/ώρα).
- Όταν απενεργοποιείται το ABS και

- Όταν ολοκληρωθεί η έκτακτη κατάσταση φρεναρίσματος.

Τα αλάρμ θα σβήσουν:

- Όταν το αυτοκίνητο οδηγείται σε χαμηλή ταχύτητα για ορισμένο χρονικό διάστημα.

Ο οδηγός μπορεί να σβήσει χειροκίνητα τα αλάρμ πιέζοντας το πλήκτρο.

i Πληροφορία

Το σύστημα Φρεναρίσματος Έκτακτης Ανάγκης (ESS) δε θα ενεργοποιηθεί, αν τα φώτα αλάρμ αναβοσβήνουν ήδη.

Έλεγχος φρεναρίσματος κατάβασης (DBC) (αν έχει τοποθετηθεί)

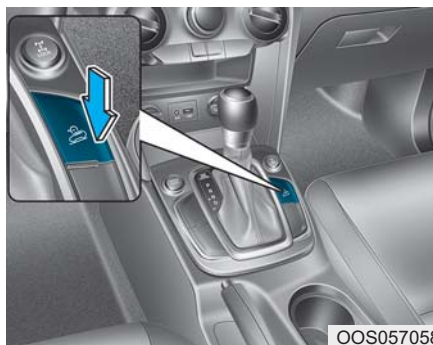

Το σύστημα ελέγχου φρεναρίσματος (DBC) υποστηρίζει τον οδηγό να κατεβαίνει ένα απότομο λόφο χωρίς να πιέζει το πεντάλ του φρένου.

Επιβραδύνει το αυτοκίνητο σε ταχύτητα 8 km/h (για αυτοκίνητα με διπλό συμπλέκτη) ή 8 km/h (για αυτοκίνητα με χειροκίνητο κιβώτιο ταχυτήτων) και αφήνει τον οδηγό να συγκεντρωθεί στην οδήγηση του αυτοκινήτου.







ΠΡΟΕΙΔΟΠΟΙΗΣΗ

Πάντα να απενεργοποιείτε το DBC σε κανονικούς δρόμους. Το DBC μπορεί να ενεργοποιηθεί ακούσια από την κατάσταση αναμονής κατά την οδήγηση σε σαμαράκια ή κάνοντας απότομες στροφές.

ΣΗΜΕΙΩΣΗ

- Το DBC είναι προεπιλεγμένο στη θέση OFF όποτε ο διακόπτης ανάφλεξης βρίσκεται στη θέση ON.
- Μπορεί να προκύψει θόρυβος ή δονήσεις από τα φρένα όταν είναι ενεργοποιημένο το DBC.
- Το πίσω φως φρένων ανάβει όταν το DBC είναι ενεργοποιημένο.

Λειτουργία DBC

| Λειτουργία | Λυχνία ένδειξης | Περιγραφή |
|-------------------------|--|---|
| Standby |  Αναμμένη | Πατήστε το κουμπί DBC όταν η ταχύτητα του οχήματος είναι κάτω από 40km / h (25mph). Το σύστημα DBC θα ενεργοποιηθεί και θα τεθεί σε λειτουργία αναμονής. Το σύστημα δεν ανάβει όταν η ταχύτητα του οχήματος υπερβαίνει τα 40km / h (25mph). |
| Activated |  Αναβοσβήνει | Στην κατάσταση αναμονής, εάν η ταχύτητα του οχήματος είναι κάτω από 35km / h (22mph) ενώ κατεβαίνετε ένα απότομο λόφο, το DBC θα ενεργοποιηθεί αυτόματα. |
| Temporarily deactivated |  Αναμμένη | Στην ενεργοποιημένη λειτουργία, το DBC θα απενεργοποιηθεί προσωρινά στις παρακάτω συνθήκες: • Ο λόφος δεν είναι αρκετά απότομος. • Το πεντάλ φρένου ή το πεντάλ γκαζιού είναι πατημένο. Εάν οι παραπάνω συνθήκες εκλείψουν, το DBC θα ενεργοποιηθεί ξανά αυτόματα. |
| OFF |  Σβηστή | Το DBC θα απενεργοποιηθεί στις παρακάτω περιπτώσεις: • Το πλήκτρο DBC έχει πατηθεί ξανά. • Η ταχύτητα του αυτοκινήτου είναι πάνω από 60km/h (38mph). |



ΠΡΟΕΙΔΟΠΟΙΗΣΗ

Εάν ανάβει η κόκκινη ενδεικτική λυχνία DBC, το σύστημα ενδέχεται να έχει υπερθερμανθεί ή να έχει βλάβη. Όταν η προειδοποιητική λυχνία ανάβει ακόμη και όταν το σύστημα DBC έχει κρυώσει, συνιστούμε το όχημα να ελεγχθεί από έναν Εξουσιοδοτημένο Επισκευαστή HYUNDAI το συντομότερο δυνατό.

ΣΗΜΕΙΩΣΗ

- Το DBC μπορεί να μην απενεργοποιηθεί σε απότομες κλίσεις, έστω και αν το πεντάλ του φρένου ή το πεντάλ γκαζιού είναι πατημένα.
- Μην ενεργοποιήσετε το DBC κατά την οδήγηση με το μοχλό αλλαγής ταχυτήτων στην 3η ταχύτητα (και παραπάνω) για οχήματα με μηχανικό κιβώτιο ταχυτήτων. Ο κινητήρας μπορεί να σταματήσει εάν είναι ενεργοποιημένο το σύστημα DBC.

- Το DBC δεν λειτουργεί όταν:
 - Ο μοχλός αλλαγής ταχυτήτων βρίσκεται στο P (Park).
 - Η λειτουργία ESC είναι ενεργοποιημένη.

ΠΡΟΕΙΔΟΠΟΙΗΣΗ

Όταν παρκάρετε, πρέπει πάντα το αυτοκίνητο να είναι τελείως σταματημένο και να συνεχίσετε να πατάτε το πεντάλ φρένων. Μετακινείτε τον επιλογέα στη θέση P (Park), μετά εφαρμόστε το χειρόφρενο και τοποθετήστε το διακόπτη ανάφλεξης στη θέση LOCK/OFF.

Αυτοκίνητα στα οποία δεν έχει εφαρμόσει τελείως το χειρόφρενο, κινδυνεύουν να μετακινηθούν ακούσια και να προκαλέσουν τραυματισμό σε εσάς ή σε άλλους. ΠΑΝΤΑ να εφαρμόζετε το φρένο πριν αφήσετε το αυτοκίνητο.

Καλές πρακτικές φρεναρίσματα

Τα βρεγμένα φρένα μπορεί να είναι επικίνδυνα! Τα φρένα μπορεί να βραχούν αν το αυτοκίνητο περάσει από στάσιμα νερά ή αν πλυθεί. Το αυτοκίνητο δεν θα σταματήσει τόσο γρήγορα με τα φρένα βρεγμένα. Τα βρεγμένα φρένα μπορεί να προκαλέσουν στο αυτοκίνητο να γυρίσει από τη μια πλευρά.

Για να στεγνώσετε τα φρένα, πατήστε ελαφρά το πεντάλ του φρένου μέχρι τα φρένα να αντιδρούν σωστά φροντίζοντας να διατηρείτε τον έλεγχο του αυτοκινήτου. Αν δε επανέλθουν τα φρένα στην κανονική τους λειτουργία, σταματήστε, το συντομότερο δυνατό σε ασφαλές μέρος και σας συνιστούμε να καλέσετε για βοήθεια ένα Εξουσιοδοτημένο Επισκευαστή HYUNDAI

ΜΗΝ οδηγείτε με το πόδι σας ακουμπισμένο στο πεντάλ των φρένων. Ακόμα και ελαφριά αλλά συνεχή πίεση στο πεντάλ θα δημιουργήσει μη φυσιολογικές υψηλές θερμοκρασίες φρένων, εκτεταμένη φθορά τακακιών και φρένων.

Αν κατά την οδήγηση πάθετε λάστιχο, πατήστε ελαφρά το φρένο και διατηρήστε το αυτοκίνητο στην ευθεία ενώ επιβραδύνετε. Όταν κινείστε αρκετά σιγά ώστε να είναι ασφαλές, βγείτε έξω από το δρόμο και σταματήστε σε ασφαλές μέρος.

Κρατήστε το πόδι σας σταθερό στο πεντάλ φρένων όταν το αυτοκίνητο σταματήσει, για να αποφύγετε να κυλήσει προς τα εμπρός.

ΟΔΗΓΗΣΗ ΤΕΤΡΑΚΙΝΗΣΗΣ (4WD) (ΕΑΝ ΕΧΕΙ ΤΟΠΟΘΕΤΗΘΕΙ)

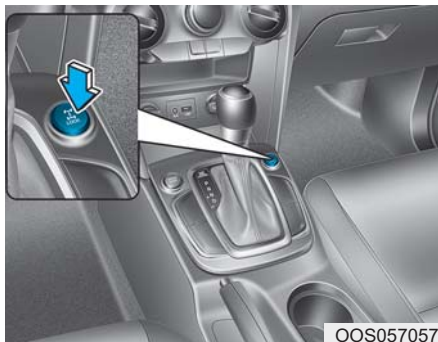

Το σύστημα τετρακίνησης (4WD) παρέχει ισχύ σε όλους τους εμπρός και πίσω τροχούς για μέγιστη πρόσφυση. Το 4WD είναι χρήσιμο όταν απαιτείται επιπλέον πρόσφυση σε ολισθηρούς, λασπωμένους, υγρούς ή χιονισμένους δρόμους.

Μπορεί να γίνει περιστασιακά χρήση εκτός δρόμου σε μη ασφαλτοστρωμένους δρόμους και μονοπάτια. Είναι πάντα σημαντικό ο οδηγός να μειώνει προσεκτικά την ταχύτητα σε επίπεδο που δεν υπερβαίνει την ασφαλή ταχύτητα λειτουργίας για αυτές τις συνθήκες.

⚠ ΠΡΟΕΙΔΟΠΟΙΗΣΗ

Για να μειώσετε τον κίνδυνο ΣΟΒΑΡΟΥ ΤΡΑΥΜΑΤΙΣΜΟΥ ή ΘΑΝΑΤΟΥ:

- Τα αυτοκίνητα έχουν σχεδιαστεί για συγκεκριμένες συνθήκες. Μην οδηγείτε σε συνθήκες που υπερβαίνουν αυτές τις συνθήκες όπως σε προκλήσεις εκτός δρόμου.
- Αποφύγετε τις υψηλές ταχύτητες όταν στρίβετε
- Μην κάνετε γρήγορες κινήσεις με το τιμόνι, όπως απότομες αλλαγές λωρίδας ή γρήγορες απότομες στροφές.
- Ο κίνδυνος ανατροπής αυξάνεται ιδιαίτερα αν χάσετε τον έλεγχο του αυτοκινήτου σε ταχύτητες αυτοκινητοδρόμου.
- Η απώλεια ελέγχου εμφανίζεται συνήθως αν δύο ή περισσότεροι τροχοί βρεθούν εκτός αυτοκινητοδρόμου και ο οδηγός υπερστρέφει για να εισέλθει στον αυτοκινητόδρομο.
- Σε περίπτωση που το αυτοκίνητό σας εγκαταλείπει τον αυτοκινητόδρομο, μη στρίβετε

απότομα. Αντίθετα, επιβραδύνετε πριν επανέλθετε στη λωρίδα σας.

ΣΗΜΕΙΩΣΗ

- Μην οδηγείτε στο νερό εάν η στάθμη είναι μεγαλύτερη από το κάτω μέρος του οχήματος.
- Ελέγξτε την κατάσταση των φρένων σας μόλις βγείτε από τη λάσπη ή το νερό. Πιέστε το πεντάλ φρένου αρκετές φορές καθώς κινείστε αργά μέχρι να νιώσετε κανονική επιστροφή φρεναρίσματος.
- Συντομεύστε το προγραμματισμένο διάστημα συντήρησης εάν οδηγείτε σε συνθήκες εκτός δρόμου όπως άμμος, λάσπη ή νερό (βλέπε "Συντήρηση σε αντίξοες συνθήκες" στο κεφάλαιο 7).
- Πάντοτε πλένετε το όχημά σας προσεκτικά μετά από χρήση εκτός δρόμου, ειδικά το κάτω μέρος του οχήματος.
- Βεβαιωθείτε ότι έχετε εξοπλίσει το όχημα με τέσσερα ελαστικά ίδιου μεγέθους και τύπου.
- Βεβαιωθείτε ότι ένα αυτοκίνητο 4WD ρυμουλκείται από ένα γερανό με επίπεδη βάση.

Λειτουργία 4WD

Τρόπος λειτουργίας τετρακίνησης (4WD)

| Λειτουργία | Πλήκτρο Επιλογής | Λυχνία ένδειξης | Περιγραφή |
|---|---|---|---|
| 4WD AUTO (4WD LOCK είναι απενεργοποιημένος) |  |  LOCK (Μη φωτεινό) | Στη λειτουργία 4WD AUTO, υπό κανονικές συνθήκες λειτουργίας, το αυτοκίνητο λειτουργεί παρόμοια με τα συμβατικά αυτοκίνητα 2WD. Εάν το σύστημα διαπιστώσει ότι υπάρχει ανάγκη για τετρακίνηση, η κινητήρια δύναμη του κινητήρα κατανέμεται και στους τέσσερις τροχούς αυτόματα. Χρησιμοποιήστε αυτή τη λειτουργία όταν οδηγείτε σε κανονικούς δρόμους. |
| 4WD LOCK |  |  LOCK (Φωτεινό) | Στη λειτουργία 4WD LOCK, το σύστημα απενεργοποιείται όταν η ταχύτητα του οχήματος ξεπερνά τα 30 km/h (19mph) και η λειτουργία μετατοπίζεται σε λειτουργία 4WD AUTO. Αν η ταχύτητα του αυτοκινήτου επιβραδυνθεί στα 30 km/h (19mph), ο τρόπος λειτουργίας επιστρέφει στη λειτουργία 4WD LOCK. Χρησιμοποιήστε αυτήν τη λειτουργία όταν οδηγείτε σε πάνω ή κάτω σε απότομες κλίσεις, οδηγώντας εκτός δρόμου, οδηγώντας σε αμμώδεις και λασπώδεις δρόμους κ.λπ. για να μεγιστοποιήσετε την πρόσφυση |



ΠΡΟΕΙΔΟΠΟΙΗΣΗ

Αν η προειδοποιητική λυχνία () 4WD () παραμένει στο ταμπλό οργάνων, το όχημά σας ενδέχεται να έχει βλάβη στο σύστημα 4WD. Όταν ανάβει η προειδοποιητική λυχνία 4WD (), σας συνηγορούμε να ελέγξετε το αυτοκίνητο σε έναν Εξουσιοδοτημένο Επισκευαστή HYUNDAI το γρηγορότερο δυνατόν.

ΟΔΗΓΗΣΗ ΤΕΤΡΑΚΙΝΗΣΗΣ (4WD) (ΕΑΝ ΕΧΕΙ ΤΟΠΟΘΕΤΗΘΕΙ)



ΠΡΟΣΟΧΗ

Όταν οδηγείτε σε κανονικούς δρόμους, απενεργοποιήστε τη λειτουργία 4WD LOCK πιέζοντας το κουμπί 4WD LOCK (η λυχνία ελέγχου 4WD LOCK σβήνει). Οδήγηση σε κανονικούς δρόμους με τη λειτουργία 4WD LOCK, ειδικά όταν στρίβετε μπορεί να προκαλέσει μηχανικό θόρυβο ή κραδασμούς. Ο θόρυβος και οι κραδασμοί θα εξαφανιστούν όταν απενεργοποιηθεί η λειτουργία 4WD LOCK. Η παρατεταμένη οδήγηση με το θόρυβο και τους κραδασμούς μπορεί να προκαλέσει βλάβη σε ορισμένα τμήματα του ηλεκτροκινητήρα.

ΣΗΜΕΙΩΣΗ

Όταν η λειτουργία 4WD LOCK είναι απενεργοποιημένη, μπορεί να γίνει αισθητή μια ευαισθησία καθώς η ισχύς οδήγησης μεταφέρεται εξ ολοκλήρου στους μπροστινούς τροχούς.

Για ασφαλή λειτουργία 4WD

Πριν την οδήγηση

- Βεβαιωθείτε ότι όλοι οι επιβάτες φορούν ζώνες ασφαλείας.
- Καθίστε όρθια και πιο κοντά στο τιμόνι απ' ό,τι συνήθως. Ρυθμίστε το τιμόνι σε μια θέση άνετη για να οδηγείτε.

Οδήγηση σε χιονισμένους ή παγωμένους δρόμους

- Ξεκινήστε σιγά-σιγά εφαρμόζοντας απαλά το πεντάλ γκαζιού.
- Χρησιμοποιήστε ελαστικά χιονιού ή αλυσίδες ελαστικών.
- Διατηρήστε επαρκή απόσταση μεταξύ του αυτοκινήτου σας και του αυτοκινήτου μπροστά σας.
- Χρησιμοποιήστε το φρενάρισμα του κινητήρα κατά την επιβράδυνση.
- Αποφύγετε την ταχύτητα, την ταχεία επιτάχυνση, τις αιφνίδιες εφαρμογές των φρένων και τις αιχμηρές στροφές για να αποφύγετε ολισθήσεις.

Οδήγηση σε άμμο ή λάσπη

- Διατηρήστε χαμηλή και σταθερή ταχύτητα.

- Χρησιμοποιήστε αλυσίδες όταν οδηγείτε σε λάσπη, εάν είναι απαραίτητο.
- Διατηρήστε επαρκή απόσταση μεταξύ του αυτοκινήτου σας και του αυτοκινήτου μπροστά σας.
- Μειώστε την ταχύτητα του αυτοκινήτου και ελέγχετε πάντα την κατάσταση του δρόμου.
- Αποφύγετε την ταχύτητα, την ταχεία επιτάχυνση, αιφνιδιαστικές εφαρμογές φρένων και αιχμηρές στροφές για να αποφύγετε να κολλήσετε.



ΠΡΟΣΟΧΗ

Όταν το όχημα είναι κολλημένο σε χιόνι, άμμο ή λάσπη, τοποθετήστε ένα μη ολισθηρό υλικό κάτω από τους κινητήριους τροχούς για να εξασφαλίσετε πρόσφυση περιστρέψτε αργά τους τροχούς προς τα εμπρός και προς τα πίσω, πράγμα που προκαλεί ταλάντωση που μπορεί να απελευθερώσει το αυτοκίνητο. Ωστόσο, αποφύγετε τη συνεχή λειτουργία του κινητήρα σε υψηλές στροφές, ενδέχεται να προκληθεί βλάβη στο σύστημα 4WD.

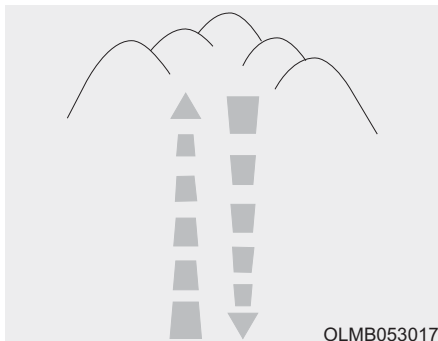

Οδήγηση πάνω ή κάτω σε λόφους

- Οδήγηση προς τα πάνω
 - Πριν ξεκινήσετε, ελέγξτε αν είναι δυνατή η οδήγηση σε ανηφόρα.
 - Οδηγήστε όσο το δυνατόν γίνεται σε ευθεία.
- Οδήγηση προς τα κάτω
 - Μην αλλάζετε ταχύτητα κατά την οδήγηση σε κατηφόρα. Επιλέξτε ταχύτητα πριν οδηγήσετε σε κατηφόρα.
 - Οδηγήστε αργά χρησιμοποιώντας το φρένο του κινητήρα ενώ κατεβαίνετε.
 - Οδηγήστε όσο το δυνατόν γίνεται σε ευθεία.

ΠΡΟΕΙΔΟΠΟΙΗΣΗ

Οδηγείται με εξαιρετική προσοχή ανεβαίνοντας ή κατεβαίνοντας απότομους λόφους. Το όχημα μπορεί να στρέψει ανάλογα με τις συνθήκες μορφολογίας του εδάφους και νερού / λάσπης.



ΠΡΟΕΙΔΟΠΟΙΗΣΗ

Μην οδηγείτε στο περίγραμμα των απότομων λόφων. Μία μικρή αλλαγή στη γωνία του τροχού μπορεί να αποσταθεροποιήσει το αυτοκίνητο ή αν το αυτοκίνητο είναι σταθερό μπορεί να χάσει τη

σταθερότητά του αν σταματήσει την κίνηση του προς τα εμπρός. Το αυτοκίνητό σας μπορεί να ανατραπεί και να οδηγήσει σε σοβαρό τραυματισμό ή θάνατο.

Οδήγηση μέσω του νερού

- Προσπαθήστε να αποφύγετε την οδήγηση σε βαθύ στάσιμο νερό. Μπορεί να σταματήσει ο κινητήρας σας και να φράξουν οι σωλήνες εξάτμισης.
- Αν πρέπει να οδηγήσετε στο νερό, σταματήστε το αυτοκίνητό σας, ρυθμίστε το όχημα σε λειτουργία 4WD LOCK και οδηγήστε κάτω από 8 km/h (5mph).
- Μην αλλάζετε ταχύτητα ενώ οδηγείται σε νερό.

ΠΡΟΣΟΧΗ

Πάντα να οδηγείτε αργά στο νερό. Εάν οδηγείτε πολύ γρήγορα, μπορεί να εισέλθει νερό στο χώρο του κινητήρα και να βρέξει το σύστημα ανάφλεξης, προκαλώντας το σταμάτημα του αυτοκινήτου.

Πρόσθετες συνθήκες οδήγησης

- Εξοικειωθείτε με τις εκτός δρόμου συνθήκες πριν οδηγήσετε.
- Πάντα να προσέχετε όταν οδηγείτε εκτός δρόμου και αποφύγετε επικίνδυνες περιοχές.
- Οδηγήστε αργά όταν οδηγείτε με πολύ αέρα.
- Μειώστε την ταχύτητα του αυτοκινήτου όταν στρίβετε. Το κέντρο βάρους των αυτοκινήτων 4WD είναι υψηλότερο από τα συμβατικά αυτοκίνητα 2WD, για αυτό είναι πιο πιθανό να ανατραπούν όταν στρίβετε πολύ γρήγορα.



- Πάντα να κρατάτε σταθερά το τιμόνι όταν οδηγείτε εκτός δρόμου.



ΠΡΟΕΙΔΟΠΟΙΗΣΗ

Μην κρατάτε το τιμόνι από το εσωτερικό του όταν οδηγείτε εκτός δρόμου. Μπορεί να τραυματήσετε το χέρι σας από μια ξαφνική μανούβρα ή από αναπήδηση του τιμονιού λόγω σύγκρουσης με αντικείμενα που υπάρχουν στο έδαφος. Θα μπορούσατε να χάσετε τον έλεγχο του τιμονιού που μπορεί να οδηγήσει σε σοβαρό τραυματισμό ή θάνατο.

Προφυλάξεις έκτακτης ανάγκης

Τροχοί

Μην χρησιμοποιείτε ελαστικά και ζάντες διαφορετικού μεγέθους και τύπου από αυτόν που είχε αρχικά τοποθετηθεί στο αυτοκίνητό σας. Μπορεί να επηρεάσει την ασφάλεια και την απόδοση του, κάτι που μπορεί να οδηγήσει σε αστοχία στο σύστημα δεύθυνσης ή ανατροπή και να προκαλέσει σοβαρό τραυματισμό.

Όταν αντικαθιστάτε τα ελαστικά, φροντίστε και τα τέσσερα ελαστικά και οι ζάντες να έχουν το ίδιο μέγεθος, τύπο, πέλμα, μάρκα και αντοχή φορτίου. Εάν εξοπλίζετε το όχημά σας με οποιοδήποτε συνδυασμό ελαστικών / ζαντών που δεν συνιστάται από τη HYUNDAI για οδήγηση εκτός δρόμου, δεν πρέπει να χρησιμοποιείτε αυτά τα ελαστικά για οδήγηση σε αυτοκινητόδρομο.



ΠΡΟΕΙΔΟΠΟΙΗΣΗ

Ποτέ μην ξεκινάτε ή μη χρησιμοποιείτε τον κινητήρα όταν ανυψώνετε με γρύλο ένα 4WD αυτοκίνητο. Το αυτοκίνητο μπορεί να γλιστρήσει ή να φύγει από τον γρύλο και να προκαλέσει σοβαρό τραυματισμό ή θάνατο σε εσάς ή σε όσους είναι κοντά.

Ρυμούλκηση

Τα αυτοκίνητα 4WD πρέπει να ρυμουλκούνται με ανυψωτήρα τροχών και χαμηλά τροχοφόρα ή εξοπλισμό επίπεδης επιφάνειας με όλους τους τροχούς πάνω από το έδαφος. Για περισσότερες πληροφορίες, ανατρέξτε στην ενότητα "Ρυμούλκηση" στο κεφάλαιο 6.

Δοκιμή δυναμόμετρου

Ένα πλήρες 4WD αυτοκίνητο πρέπει να ελέγχεται με δυναμόμετρο σε ειδική εξέδρα πλαισίου τεσσάρων τροχών.



Ένα πλήρες 4WD αυτοκίνητο δεν θα πρέπει να ελέγχεται σε ελεγκτή 2WD. Εάν πρέπει να χρησιμοποιήσετε έναν ελεγκτή 2WD, ακολουθήστε την παρακάτω διαδικασία:

1. Ελέγξτε τις πιέσεις ελαστικών που συνιστώνται για το αυτοκίνητό σας.
2. Τοποθετήστε τους μπροστινούς τροχούς στον ελεγκτή για μια δοκιμή ταχύμετρου όπως φαίνεται στην εικόνα.
3. Απελευθερώστε το χειρόφρενο.
4. Τοποθετήστε τους πίσω τροχούς στον προσωρινό ελεύθερο κύλινδρο όπως φαίνεται στην εικόνα.



ΠΡΟΣΟΧΗ

- Μην ενεργοποιείτε ποτέ το χειρόφρενο κατά τη διάρκεια της δοκιμής.
- Όταν το αυτοκίνητο είναι ανυψωμένο, μην λειτουργείτε τους μπροστά και τους πίσω τροχούς ξεχωριστά. Και οι τέσσερις τροχοί πρέπει να λειτουργούν μαζί.



ΠΡΟΕΙΔΟΠΟΙΗΣΗ

Μείνετε μακριά από το μπροστινό μέρος του αυτοκινήτου, ενώ το αυτοκίνητο βρίσκεται με ταχύτητα στο κιβώτιο στο δυναμόμετρο. Το αυτοκίνητο μπορεί να πεταχτεί προς τα εμπρός και να προκαλέσει σοβαρό τραυματισμό ή θάνατο.

ΣΥΣΤΗΜΑ ISG (IDLE STOP AND GO) (ΕΑΝ ΕΧΕΙ ΤΟΠΟΘΕΤΗΘΕΙ)

Το αυτοκίνητο σας μπορεί να είναι εξοπλισμένο με το σύστημα ISG, το οποίο μειώνει την κατανάλωση καυσίμου σβήνοντας αυτόματα τον κινητήρα, όταν το αυτοκίνητο είναι σταματημένο (Για παράδειγμα: κόκκινο φανάρι, σήμα στοπ και μποτιλιάρισμα)

Ο κινητήρας εκκινείται αυτόματα μόλις πληρούνται οι συνθήκες εκκίνησης.

Το σύστημα ISG είναι ενεργοποιημένο κάθε φορά που ο κινητήρας λειτουργεί.

■ Πληροφορία

Όταν ο κινητήρας εκκινείται αυτόματα από το σύστημα ISG, μπορεί να ανάψουν, για ορισμένα δευτερόλεπτα, μερικές προειδοποιητικές λυχνίες (ABS, ESC, ESC OFF, EPS και η προειδοποιητική λυχνία φρένου στάθμευσης).

Αυτό συμβαίνει εξαιτίας της χαμηλής τάσης της μπαταρίας. Δεν σημαίνει ότι το σύστημα έχει βλάβη.

Για ενεργοποίηση του συστήματος ISG

Προϋποθέσεις για ενεργοποίηση

Το σύστημα ISG λειτουργεί στις ακόλουθες περιπτώσεις.

- Η ζώνη του οδηγού είναι δεμένη.
- Η πόρτα του οδηγού και το καπνό είναι κλειστά.
- Η πίεση κενού των φρένων είναι επαρκής.
- Η μπαταρία είναι επαρκώς φορτισμένη.
- Η εξωτερική θερμοκρασία είναι μεταξύ -20°C και 35°C (-4°F και 95°F).
- Η θερμοκρασία ψυκτικού κινητήρα δεν είναι πολύ χαμηλή.
- Το σύστημα δεν είναι σε λειτουργία διάγνωσης.
- Το τιμόνι δεν είναι υπερβολικά στριμμένο (για αυτοκίνητο με κιβώτιο διπλού συμπλέκτη)
- Το αυτοκίνητο κινείται σε απότομη κλίση. (για αυτοκίνητο με κιβώτιο διπλού συμπλέκτη).

■ Πληροφορία



- Το σύστημα ISG δεν είναι ενεργοποιημένο, όταν οι προϋποθέσεις για να ενεργοποιηθεί το σύστημα ISG δεν πληρούνται. Σε αυτή τη περίπτωση, η ένδειξη στο πλήκτρο ISG OFF ανάβει και η ένδειξη auto stop (A) ανάβει με κίτρινο χρώμα στο ταμπλό οργάνων.
- Όταν η παραπάνω ένδειξη παραμένει αναμμένη στο ταμπλό οργάνων, σας συνιστούμε να ελέγξετε το σύστημα ISG σε έναν Εξουσιοδοτημένο Επισκευαστή HYUNDAI.

Αυτόματο σταμάτημα



Για να σβήσετε τον κινητήρα σε λειτουργία ρελαντί

Αυτοκίνητο με μηχανικό κιβώτιο

1. Μειώστε την ταχύτητα του αυτοκινήτου σε λιγότερο από 5 km/h (3 mph).
2. Επιλέξτε τη θέση N (Νεκρά).
3. Αφήστε το πόδι σας από το πεντάλ του συμπλέκτη.

Όταν ο κινητήρας σβήσει η πράσινη ένδειξη AUTO STOP (A) θα ανάψει στο ταμπλό οργάνων.

i Πληροφορία

Πρέπει να φτάσετε τουλάχιστον μια ταχύτητα των 10 χλμ/ώρα (6mph) από την τελευταία φορά που σταμάτησε.

Αυτοκίνητο με κιβώτιο διπλού συμπλέκτη

1. Μειώστε την ταχύτητα του αυτοκινήτου σε 0 χλμ/ώρα.
2. Πιέστε το πεντάλ φρένων με τον επιλογή στη θέση D (Drive) ή N (Neutral).

Η ένδειξη auto stop () ανάβει σε πράσινο χρώμα στο ταμπλό οργάνων, όταν σταματήσει ο κινητήρας.

i Πληροφορία

Η ταχύτητα οδήγησης πρέπει να φτάσει τουλάχιστον τα 8 χλμ/ώρα (5mph) μετά από μια διακοπή αναμονής για να σταματήσει ο κινητήρας σε λειτουργία idle stop ξανά.

Στη λειτουργία αυτόματο σταμάτημα, όταν ο οδηγός ανοίξει το καπό, το σύστημα ISG θα απενεργοποιηθεί. Όταν το σύστημα απενεργοποιηθεί:

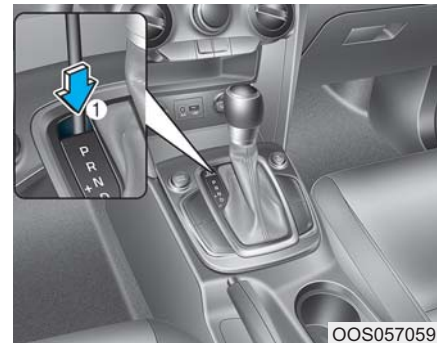

Η ένδειξη της λυχνίας ISG OFF ανάβει.

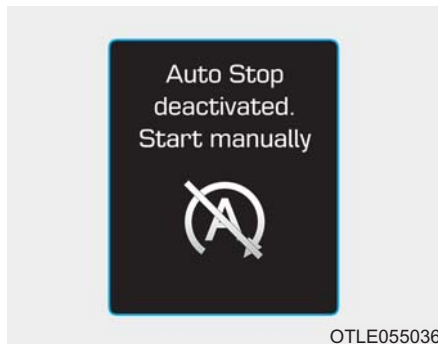

OTLE055036

θα εμφανιστεί στην οθόνη LCD το μήνυμα "Auto Stop deactivated. Start manually", και θα ηχήσει ένας ήχος μπιπ.

Αυτή τη στιγμή, επανεκκινήστε χειροκίνητα το αυτοκίνητο:

Αυτοκίνητο με μηχανικό κιβώτιο

Πιέστε το πεντάλ συμπλέκτη και το πεντάλ φρένων με την ταχύτητα στην νεκρά.

Αυτοκίνητο με κιβώτιο διπλού συμπλέκτη

Πιέστε το πεντάλ φρένων με τον επιλογέα στη θέση P (Park) ή N (Neutral). Αλλά για την ασφάλειά σας, επανεκκινήστε το αυτοκίνητο με τον επιλογέα στη θέση P (Park).

Αυτόματη εκκίνηση

Για να επανεκκινήσετε τον κινητήρα από τη λειτουργία σταματήματος ρελαντί.

Αυτοκίνητο με μηχανικό κιβώτιο

- Πιέστε το πεντάλ συμπλέκτη με τη ταχύτητα στη θέση N (Neutral).

Η ένδειξη auto stop () σβήνει στο ταμπλό οργάνων, όταν επανακκινήθει ο κινητήρας.

Αυτοκίνητο με κιβώτιο διπλού συμπλέκτη

- Απελευθερώστε το πεντάλ φρένων.
- Όταν ενεργοποιηθεί το Auto Hold, αν απελευθερώσετε το πεντάλ φρένων, ο κινητήρας θα είναι στην κατάσταση auto stop. Όμως, αν πιέσετε το πεντάλ γκαζιού, ο κινητήρας θα ξαναεκκινήθει

Η ένδειξη auto stop () σβήνει στο ταμπλό οργάνων, όταν επανακκινήθει ο κινητήρας.

Ο κινητήρας θα επανεκκινήθει αυτόματα, όταν συμβεί οτιδήποτε από τα παρακάτω:

- Η ταχύτητα του ανεμιστήρα του χειροκίνητου συστήματος ελέγχου κλιματισμού είναι ρυθμισμένη πάνω από την 3η θέση, όταν ο κλιματισμός είναι ενεργοποιημένος.
- Η ταχύτητα του ανεμιστήρα του αυτόματου συστήματος ελέγχου κλιματισμού είναι ρυθμισμένη πάνω από την 6η θέση, όταν ο κλιματισμός είναι ενεργοποιημένος.
- Όταν έχει παρέλθει ένας συγκεκριμένος χρόνος από την ενεργοποίηση του συστήματος ελέγχου κλιματισμού.
- Όταν το ξεπάγωμα είναι ενεργοποιημένο.
- Η πίεση στο σερβόφρενο είναι χαμηλή.
- Η μπαταρία είναι πεσμένη.
- Η ταχύτητα του αυτοκινήτου υπερβαίνει τα 5χλμ/ώρα (3mph) (για αυτοκίνητο με μηχανικό κιβώτιο)
- Η ταχύτητα του αυτοκινήτου υπερβαίνει τα 2 χλμ/ώρα (1.2mph) (για αυτοκίνητο με κιβώτιο διπλού συμπλέκτη).

- Το αυτοκίνητο είναι στη θέση P (Park) ή R (Reverse) όταν πιεστεί το πεντάλ φρένων.
 - Η πόρτα είναι ανοιχτή ή η ζώνη ασφαλείας λυμένη όταν το πεντάλ φρένου είναι πατημένο.
- Η ένδειξη auto stop (A) αναβοσβήνει πράσινη για 5 δευτερόλεπτα στο ταμπλό οργάνων και εμφανίζεται την οθόνη LCD το μήνυμα "Auto Start".

Το auto start απενεργοποιείται προσωρινά στις παρακάτω περιπτώσεις.

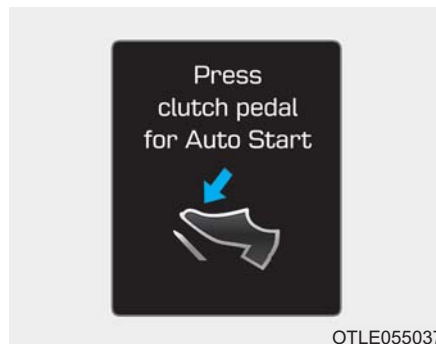

Αυτοκίνητο με Μηχανικό κιβώτιο

Όταν αλλάξετε ταχύτητα χωρίς να πατήσετε το πεντάλ συμπλέκτη, θα εμφανιστεί την οθόνη LCD ένα μήνυμα "Press clutch pedal for Auto Start". Για να ενεργοποιήσετε το auto start, αλλάξτε σε νεκρά και πιέστε το πεντάλ συμπλέκτη.

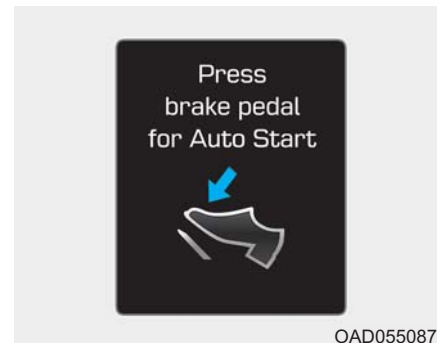

Αυτοκίνητο με Κιβώτιο διπλού συμπλέκτη

Όταν ο επιλογέας αλλάζει από N (Νεκρά) σε R (Όπισθεν), D (Οδήγηση) ή λειτουργία χειροκίνητης επιλογής, χωρίς να πατήσετε το πεντάλ φρένων. Θα εμφανιστεί την οθόνη LCD ένα μήνυμα "Press brake pedal for Auto Start". Για να ενεργοποιήσετε το auto start, πιέστε το πεντάλ φρένων.

Απενεργοποίηση συστήματος ISG

- Πιέστε το πλήκτρο ISG OFF αν θέλετε να απενεργοποιήσετε το σύστημα ISG. Η λυχνία στο πλήκτρο ISG OFF θα ανάψει και θα εμφανιστεί στην οθόνη το μήνυμα LCD "Auto Stop Off".
- Πιέστε ξανά το πλήκτρο ISG OFF για να ενεργοποιήσετε το σύστημα και η λυχνία στο πλήκτρο ISG OFF θα σβήσει

Δυσλειτουργία συστήματος ISG

Το σύστημα ISG μπορεί να μη λειτουργήσει:

Όταν παρουσιαστεί σφάλμα σχετικό με τους αισθητήρες ISG ή το σύστημα ISG.

Τα ακόλουθα συμβαίνουν, όταν υπάρχει βλάβη στο σύστημα ISG:

- Η ένδειξη auto stop () θα αναβοσβήνει κίτρινη στο ταμπλό οργάνων.
- Θα ανάψει η λυχνία στο πλήκτρο ISG OFF.

■ Πληροφορία

- Όταν δε μπορείτε να σβήσετε την ένδειξη στο πλήκτρο ISG OFF πιέζοντας το πλήκτρο ISG OFF, ή αν η βλάβη στο σύστημα ISG συνεχιστεί, σας συνιστούμε να επικοινωνήσετε με έναν Εξουσιοδοτημένο Επισκευαστή HYUNDAI
- Μπορείτε να σβήσετε την ένδειξη στο πλήκτρο ISG OFF αν οδηγήσετε με πάνω από 80 χλμ/ώρα

(50μίλια/ώρα) για το πολύ 2 ώρες και ρυθμίσετε το κουμπί ελέγχου ανεμιστήρα κάτω από τη 2η θέση. Αν, παρά τη διαδικασία, η λυχνία ISG OFF συνεχίσει να παραμένει αναμμένη, σας συνιστούμε να επικοινωνήσετε με έναν Εξουσιοδοτημένο Επισκευαστή HYUNDAI.



ΠΡΟΕΙΔΟΠΟΙΗΣΗ

Όταν ο κινητήρας είναι σε λειτουργία σταματήματος ρελαντι, είναι δυνατό να επανεκκινηθεί. Πριν εγκαταλείψετε το αυτοκίνητο ή κάνετε οτιδήποτε στο χώρο του κινητήρα, σβήστε τον κινητήρα γυρίζοντας το διακόπτη ανάφλεξης στη θέση LOCK /OFF ή αφαιρώντας το κλειδί από το διακόπτη ανάφλεξης.

Απενεργοποίηση αισθητήρα μπαταρίας

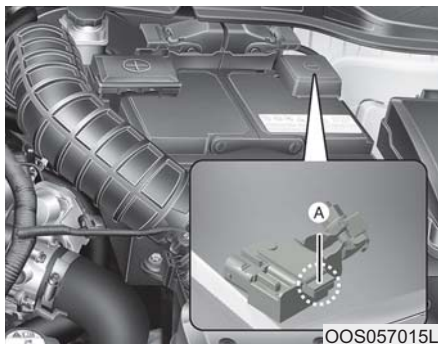

[A] : Αισθητήρας μπαταρίας

Ο αισθητήρας μπαταρίας απενεργοποιείται, όταν η μπαταρία αποσυνδέεται από τον αρνητικό πόλο, για λόγους συντήρησης.

Σε αυτή την περίπτωση, το σύστημα ISG λειτουργεί περιορισμένα εξαιτίας της απενεργοποίησης του αισθητήρα μπαταρίας. Έτσι ο οδηγός πρέπει να ακολουθήσει τις ακόλουθες διαδικασίες για να επανενεργοποιήσει τον αισθητήρα μπαταρίας, αφού αποσυνδεθεί η μπαταρία.

Προϋποθέσεις για επανενεργοποίηση του αισθητήρα μπαταρίας

Κρατήστε το κινητήρα στην κατάσταση OFF, για 4 ώρες και προσπαθήστε να επανεκκινήσετε τον κινητήρα 3 με 4 φορές, για την επανενεργοποίηση του αισθητήρα μπαταρίας.

Καταβάλετε μεγάλη προσοχή να μη συνδέσετε κανένα αξεσουαρ (για παράδειγμα πλοηγό και μαύρο κουτί) στο αυτοκίνητο με τον κινητήρα στην κατάσταση OFF. Αν δε το κάνετε, μπορεί ο αισθητήρας μπαταρίας να μην επανενεργοποιηθεί.

i Πληροφορία

Το σύστημα ISG μπορεί να μη λειτουργεί στις ακόλουθες καταστάσεις.

- Υπάρχει βλάβη στο σύστημα ISG.
- Η μπαταρία είναι αδύναμη.
- Η πίεση των σερβόφρενων είναι χαμηλή.

Σε αυτές τις περιπτώσεις, σας συνιστούμε να ελέγξετε το σύστημα ISG σε έναν Εξουσιοδοτημένο Επισκευαστή HYUNDAI.

ΣΗΜΕΙΩΣΗ

- Χρησιμοποιείτε μόνο γνήσια μπαταρία HYUNDAI ISG για αντικατάσταση. Αν δε το κάνετε αυτό, το σύστημα ISG μπορεί να μη λειτουργεί κανονικά.
- Μην επαναφορτίζετε τη μπαταρία ISG με ένα γενικό φορτιστή μπαταρίας. Αν το κάνετε, μπορεί να προκληθεί ζημιά ή έκρηξη της μπαταρίας ISG.
- Μην αφαιρείτε το κάλυμμα της μπαταρίας. Αν το κάνετε, μπορεί να διαρρεύσει ηλεκτρολύτης μπαταρίας, ο οποίος είναι επιβλαβής για το ανθρώπινο σώμα.

ΣΥΣΤΗΜΑ ΛΕΙΤΟΥΡΓΙΑΣ ΚΙΝΗΣΗΣ ΟΛΟΚΛΗΡΩΜΕΝΟΥ ΕΛΕΓΧΟΥ (ΑΝ ΕΧΕΙ ΤΟΠΟΘΕΤΗΘΕΙ)



Η λειτουργία οδήγησης μπορεί να επιλεγεί σύμφωνα με τις προτιμήσεις του οδηγού ή την κατάσταση του δρόμου.

Τον σύστημα κάνει επαναφορά στη λειτουργία COMFORT, (εκτός αν είναι στη λειτουργία ECO) όταν κάνει τε επανεκκίνηση στον κινητήρα.

i Πληροφορία

Αν υπάρχει πρόβλημα με το ταμπλό οργάνων, η λειτουργία οδήγησης θα είναι στην λειτουργία COMFORT και μπορεί να μην αλλάξει στη λειτουργία SPORT.

Η λειτουργία αλλάζει, όπως παρακάτω, όποτε πιέζετε το πλήκτρο DRIVE MODE

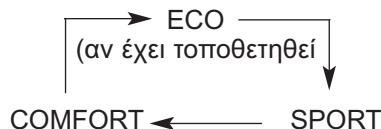

Όταν επιλεγεί η λειτουργία COMFORT, δεν εμφανίζεται στο ταμπλό οργάνων.

Λειτουργία ECO (αν έχει τοποθετηθεί)



Όταν η λειτουργία οδήγησης έχει ρυθμιστεί σε κατάσταση ECO, η λογική ελέγχου του κινητήρα και του κιβωτίου ταχυτήτων αλλάζει για να μεγιστοποιηθεί η απόδοση καυσίμου.

- Όταν επιλεγεί η λειτουργία ECO πιέζοντας το πλήκτρο DRIVE MODE, η ένδειξη ECO θα ανάψει.
- Αν το αυτοκίνητο ρυθμιστεί στη λειτουργία ECO, όταν ο κινητήρας σβήσει και επανεκκινηθεί, η ρύθμιση Λειτουργίας Οδήγησης θα παραμείνει στη λειτουργία ECO.

i Πληροφορία

Η απόδοση καυσίμων εξαρτάται από τις οδηγικές συνήθειες του οδηγού και τις συνθήκες του δρόμου.

Όταν ενεργοποιηθεί η λειτουργία ECO:

- Η απόκριση επιτάχυνσης μπορεί να μειωθεί λίγο, καθώς το πεντάλ γκαζιού πιέζεται μέτρια.
- Μπορεί να περιοριστεί η απόδοση του κλιματιστικού.
- Το μοτίβο αλλαγής του κιβώτιου διπλού συμπλέκτη μπορεί να αλλάξει.
- Ο θόρυβος του κινητήρα μπορεί να αυξηθεί.

Οι παραπάνω καταστάσεις είναι φυσιολογικές, όταν ενεργοποιηθεί η λειτουργία ECO, για να βελτιωθεί η απόδοση καυσίμων.

Περιορισμοί της λειτουργία ECO:

Αν προκύψουν οι παρακάτω περιπτώσεις, ενώ λειτουργεί η λειτουργία ECO, η λειτουργία συστήματος περιορίζεται ακόμα και αν δεν υπάρχει αλλαγή στην ένδειξη ECO.

- Όταν η θερμοκρασία ψυκτικού είναι χαμηλή:
Το σύστημα θα περιοριστεί ώσπου η απόδοση του κινητήρα να γίνει κανονική.
- Όταν οδηγείτε σε ανηφόρα:
Το σύστημα θα περιοριστεί για να κερδίσετε δύναμη ενώ οδηγείτε σε ανηφόρα, επειδή περιορίζεται η ροπή κινητήρα.
- Όταν οδηγείτε το αυτοκίνητο με το κιβώτιο διπλού συμπλέκτη με τον επιλογέα ταχυτήτων στη λειτουργία χειροκίνητης αλλαγής:
Το σύστημα θα περιοριστεί εξαιτίας της θέσης του επιλογέα.
- Όταν το πεντάλ γκαζιού πιεστεί πολύ για μερικά δευτερόλεπτα:
Το σύστημα θα περιοριστεί, θεωρώντας ότι ο οδηγός θέλει να επιταχύνει.

Λειτουργία SPORT



Η λειτουργία SPORT χειρίζεται τη δυναμική συμπεριφορά, ρυθμίζοντας αυτόματα το τιμόνι, τον κινητήρα και το σύστημα ταχυτήτων.

- Όταν η λειτουργία SPORT έχει επιλεγεί, πιέζοντας το πλήκτρο DRIVE MODE, η ένδειξη SPORT θα ανάψει.
- Όταν κάνετε επανεκκίνηση του κινητήρα, η Λειτουργία Drive θα επανέλθει στη λειτουργία NORMAL. Αν θέλετε τη λειτουργία SPORT, επιλέξτε ξανά τη λειτουργία SPORT από το πλήκτρο DRIVE MODE.
- Όταν ενεργοποιείται η λειτουργία SPORT:
 - Το επίπεδο των RPM (στροφές ανά λεπτό) διατηρείται πάνω από μια συγκεκριμένη χρονική διάρκεια, ακόμα και αφού απελευθερώσετε το γκάζι.
 - Ο συγχρονισμός ανεβάσματος καθυστερεί, ενώ επιταχύνετε.

Πληροφορία

Στη λειτουργία SPORT, η αποδοτικότητα καυσίμων μπορεί να μειωθεί.

Λειτουργία COMFORT



Η λειτουργία COMFORT είναι μια βασική λειτουργία.

Όταν επιλεγεί η λειτουργία COMFORT πατώντας το κουμπί DRIVE MODE, η ένδειξη COMFORT θα ανάψει.

Εάν το όχημα έχει ρυθμιστεί σε λειτουργία COMFORT, όταν η μηχανή είναι απενεργοποιημένη και επανεκκινήσει, η ρύθμιση Drive Mode θα παραμείνει σε λειτουργία COMFORT.

ΣΥΣΤΗΜΑ ΠΡΟΕΙΔΟΠΟΙΗΣΗΣ ΣΥΓΚΡΟΥΣΗΣ ΤΥΦΛΟΥ ΣΗΜΕΙΟΥ (BCW) (ΑΝ ΕΧΕΙ ΤΟΠΟΘΕΤΗΘΕΙ)

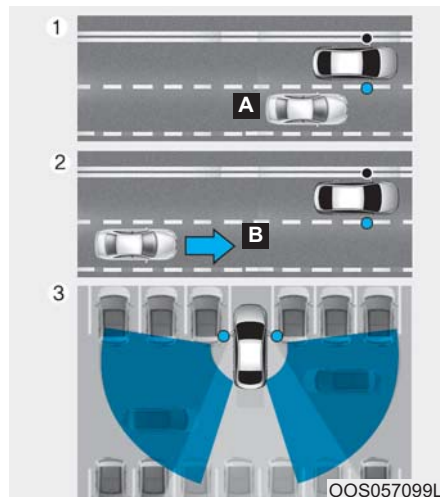

[A] : Περιοχή τυφλών σημείων

[B] : Πλησίασμα με μεγάλη ταχύτητα

Το σύστημα προειδοποίησης σύγκρουσης τυφλού σημείου (BCW) χρησιμοποιεί αισθητήρες ραντάρ στον πίσω προφυλακτήρα για να προειδοποιήσει τον οδηγό για ένα αυτοκίνητο που πλησιάζει στο τυφλό σημείο του οδηγού.

Το σύστημα παρακολουθεί την πίσω περιοχή του αυτοκινήτου και παρέχει πληροφορίες στον οδηγό με έναν ηχητικό συναγερμό και μια ένδειξη στους εξωτερικούς καθρέφτες.

(1) BCW : Περιοχή Τυφλού Σημείου

Το εύρος ανίχνευσης ποικίλλει σε συνάρτηση με την ταχύτητα οδήγησης. Σημειώστε ότι όταν το αυτοκίνητο σας είναι πιο γρήγορο από τα άλλα αυτοκίνητα, το σύστημα δε θα σας προειδοποιήσει.

(2) BCW: Πλησιάζοντας με μεγάλη ταχύτητα

Το BCW “Πλησιάζοντας με μεγάλη ταχύτητα” θα σας προειδοποιήσει όταν πλησιάζει ένα αυτοκίνητο σε διπλανή λωρίδα με μεγάλη ταχύτητα. Αν ο οδηγός ενεργοποιήσει τα φλας, όταν το σύστημα ανιχνεύσει ένα διερχόμενο αυτοκίνητο, το σύστημα ενεργοποιεί έναν ηχητικό συναγερμό. Η απόσταση από το επερχόμενο αυτοκίνητο μπορεί να φανεί διαφορετικά ανάλογα με τη ταχύτητα προσέγγισης.

(3) RCCW (Συναγερμός σύγκρουσης Κυκλοφορίας Οπισθοπορείας)

Η λειτουργία RCCW παρακολουθεί την κίνηση από την αριστερή και δεξιά μεριά του αυτοκινήτου, όταν το αυτοκίνητο σας είναι με όπισθεν. Το σύστημα θα λειτουργήσει, όταν το αυτοκίνητο κινείται με όπισθεν με ταχύτητα κάτω από 10 χλμ/ώρα (6 μίλια/ ώρα). Αν ανιχνευτεί ένα διερχόμενο αυτοκίνητο θα ηχήσει ένα προειδοποιητικό καμπανάκι. Η απόσταση από το επερχόμενο αυτοκίνητο μπορεί να φανεί διαφορετικά ανάλογα με τη ταχύτητα προσέγγισης.

ΠΡΟΕΙΔΟΠΟΙΗΣΗ

- Ελέγξτε πάντα τη κατάσταση του δρόμου ενώ οδηγείτε, για απρόβλεπτες καταστάσεις ακόμα και αν το Σύστημα BCW λειτουργεί.
- Το Σύστημα BCW δεν αντικαθιστά τη σωστή και ασφαλή οδήγηση. Να οδηγείτε πάντα με προσοχή όταν αλλάζετε λωρίδες ή κάνετε όπισθεν. Το Σύστημα (BCW) μπορεί να μην ανιχνεύσει ένα αντικείμενο παράλληλα με το αυτοκίνητο.

BCW (ΑΝ ΕΧΕΙ ΤΟΠΟΘΕΤΗΘΕΙ)

Συνθήκες Λειτουργίας



Για λειτουργία:

Πιέστε το διακόπτη BCW με το διακόπτη ανάφλεξης στη θέση ON.

Η ένδειξη ανάβει στο διακόπτη BCW. Αν η ταχύτητα του αυτοκινήτου ξεπεράσει τα 30km/h (20 mph) το σύστημα θα ενεργοποιηθεί

Για ακύρωση:

Πιέστε ξανά το διακόπτη BCW.

Η ένδειξη στο διακόπτη θα σβήσει.

Όταν το σύστημα δεν είναι σε χρήση, απενεργοποιήστε το, γυρίζοντας τον διακόπτη στην θέση off.

Πληροφορία

- Αν ο κινητήρας είναι σβηστός σβήσει και μετά ανοίξει ξανά, το σύστημα BCW γυρίζει στη προηγούμενη κατάσταση.
- Όταν το σύστημα ενεργοποιηθεί, η προειδοποιητική λυχνία θα ανάψει για 3 δευτερόλεπτα στον εξωτερικό καθρέφτη

Το σύστημα θα ενεργοποιηθεί αν:

1. Το σύστημα είναι ανοικτό.
2. Η ταχύτητα του αυτοκινήτου είναι πάνω από 30 km/h (20 mph).
3. Ανιχνεύονται αυτοκίνητα πίσω σας.



Πρώτο στάδιο συναγερμού

Αν ανιχνευθεί ένα αυτοκίνητο μέσα στα όρια του συστήματος, ένα προειδοποιητικό κίτρινο φως θα ανάψει στον εξωτερικό καθρέφτη.

Αν το ανιχνευόμενο αυτοκίνητο δεν είναι σε εμβέλεια προειδοποίησης, η προειδοποίηση θα σβήσει σύμφωνα με τις συνθήκες οδήγησης.



[A] : προειδοποιητικός ήχος

Δεύτερο στάδιο συναγερμού

Ένα προειδοποιητικό καμπανάκι θα ηχήσει για να ειδοποιήσει τον οδηγό όταν:

1. Ένα αυτοκίνητο έχει ανιχνευτεί στη περιοχή τυφλού σημείου, από το σύστημα ραντάρ η προειδοποιητική λυχνία θα ανάψει στον εξωτερικό καθρέφτη ΚΑΙ
2. Θα εμφανίσουν τα φλας από την ίδια μεριά που ανιχνεύεται το αυτοκίνητο.

Όταν ενεργοποιηθεί ο συναγερμός, η προειδοποιητική λυχνία στον εξωτερικό καθρέφτη θα αναβοσβήνει επίσης.

Αν κλείσετε το φλας, το σήμα δεύτερης βαθμίδας το προειδοποιητικό καμπανάκι και η ενδεικτική λυχνία που αναβοσβήνει στον εξωτερικό καθρέπτη θα απενεργοποιηθούν.

- Ο προειδοποιητικός ήχος μπορεί να απενεργοποιηθεί.

- Για να απενεργοποιήσετε τον προειδοποιητικό ήχο:

Επιλέξτε "Ρυθμίσεις Χρήστη → Βοήθεια Οδηγού και επιλέξτε Blind-spot Collision Warning sound" στην οθόνη LCD.

- Για να ενεργοποιήσετε τον προειδοποιητικό ήχο:

Επιλέξτε "Ρυθμίσεις Χρήστη → Βοήθεια Οδηγού και επιλέξτε Blind-spot Collision Warning sound" στην οθόνη LCD.

i Πληροφορία

Η λειτουργία προειδοποιητικού ήχου βοηθάει στην προειδοποίηση του οδηγού. Απενεργοποιήστε αυτή τη λειτουργία, μόνο αν είναι απαραίτητο.

Ανατρέξτε στην ενότητα "Λειτουργία ρυθμίσεων χρήστη" στο κεφάλαιο 3 για περισσότερες λεπτομέρειες.

RCCW (Προειδοποίηση σύγκρουσης οπισθοπορείας) (αν έχει τοποθετηθεί)

Η λειτουργία RCCW παρακολουθεί για οχήματα που πλησιάζουν από την αριστερή και δεξιά μεριά του αυτοκινήτου σας, ενώ κινείται με την όπισθεν.

Συνθήκες λειτουργίας

Για λειτουργία:

Επιλέξτε "Ρυθμίσεις Χρήστη → Βοήθεια Οδηγού και επιλέξτε Rear Cross-Traffic Collision warning" στην οθόνη LCD.

Το σύστημα θα ανάψει και θα είναι σε αναμονή για ενεργοποίηση. Εάν απενεργοποιήσετε αυτή τη λειτουργία στην οθόνη, το σύστημα θα σταματήσει.

Ανατρέξτε στην ενότητα "Λειτουργία ρυθμίσεων χρήστη" στο κεφάλαιο 3 για περισσότερες λεπτομέρειες.

i Πληροφορία

Εάν απενεργοποιήσετε το αυτοκίνητο και το ξαναενεργοποιήσετε, το σύστημα BCW επιστρέφει στην προηγούμενη κατάσταση.

Το σύστημα θα ενεργοποιηθεί όταν η ταχύτητα του οχήματος είναι κάτω από 10 km / h (6,2 mph) και με το μοχλό αλλαγής ταχυτήτων στο R (Reverse).

Το εύρος ανίχνευσης του RCCW είναι περίπου 0.5 m ~ 20 m (1 ft ~ 65 ft) προς την κατεύθυνση και των δύο πλαγιών πλευρών του οχήματος. Ένα αυτοκίνητο που προσεγγίζει θα ανιχνευθεί αν η ταχύτητα του είναι 4 km/h ~ 36 km/h (2.5 ~ 22.5 mph).

Όμως, το εύρος ανίχνευσης μπορεί να αλλάξει υπό διαφορετικές συνθήκες. Να ελέγχετε πάντα τη γύρω περιοχή όταν κάνετε όπισθεν με το αυτοκίνητο σας.

Τύπος Προειδοποίησης



Αν το αυτοκίνητο που ανιχνεύουν οι αισθητήρες πλησιάζει το αυτοκίνητό σας, το προειδοποιητικό καμπανάκι θα ηχήσει, η προειδοποιητική λυχνία στον εξωτερικό καθρέφτη θα αναβοσβήσει και θα εμφανιστεί ένα μήνυμα στην οθόνη LCD.

i Πληροφορία

- Ο προειδοποιητικός ήχος θα σταματήσει αν:
 - Το ανιχνευόμενο αυτοκίνητο μετακινηθεί εκτός της περιοχής ανίχνευσης ή
 - Το αυτοκίνητο είναι ακριβώς πίσω από το αυτοκίνητό σας ή
 - Το αυτοκίνητο δεν πλησιάζει το αυτοκίνητό σας ή
 - Το άλλο αυτοκίνητο επιβραδύνει.
- Το σύστημα μπορεί να μη λειτουργεί κανονικά εξαιτίας άλλων παραγόντων ή περιστάσεων. Να προσέχετε πάντα την γύρω περιοχή.
- Αν η περιοχή ανίχνευσης κοντά στον πίσω προφυλακτήρα έχει μπλοκαριστεί είτε από ένα τοίχο ή εμπόδιο ή από ένα σταθμευμένο αυτοκίνητο, η ικανότητα ανίχνευσης του συστήματος μπορεί να μειωθεί.



ΠΡΟΕΙΔΟΠΟΙΗΣΗ

- Όταν το BCW είναι ενεργοποιημένο, η προειδοποιητική λυχνία στον εξωτερικό καθρέφτη θα ανάψει όταν ανιχνευθεί από το σύστημα ένα αυτοκίνητο στην πίσω περιοχή.
Για να αποφύγετε ατυχήματα, μην εστιάζετε μόνο στην προειδοποιητική λυχνία και αμελήσετε να δείτε τη γύρω περιοχή.
- Οδηγείτε προσεκτικά, ακόμα και αν το αυτοκίνητο είναι εξοπλισμένο με σύστημα (BCW) και (RCTA). Μη βασίζεστε αποκλειστικά στο σύστημα, να ελέγχετε τη γύρω περιοχή προτού αλλάξετε λωρίδες ή κάνετε όπισθεν.
Το σύστημα μπορεί να μη προειδοποιήσει τον οδηγό σε ορισμένες συνθήκες, οπότε να ελέγχετε πάντα τη γύρω περιοχή όταν οδηγείτε.

- Το σύστημα (BCW) και το σύστημα (RCCW) δεν είναι υποκατάστατα για σωστή και ασφαλή οδήγηση. Να οδηγείτε πάντα με ασφάλεια και προσοχή όταν αλλάζετε λωρίδες ή κάνετε όπισθεν. Το σύστημα (BCW) μπορεί να μην ανιχνεύσει όλα τα αντικείμενα παράλληλα με το αυτοκίνητο.

ΣΗΜΕΙΩΣΗ

- Το σύστημα μπορεί να μη λειτουργεί κανονικά, όταν ο προφυλακτήρας αντικατασταθεί ή όταν έχει γίνει εργασία επισκευής.
- Το εύρος ανίχνευσης διαφέρει ανάλογα με το πλάτος του δρόμου. Όταν ο δρόμος είναι στενός, το σύστημα μπορεί να εντοπίσει αυτοκίνητα στην επόμενη λωρίδα ή όταν ο δρόμος είναι πλατύς μπορεί να μην εντοπίσει αυτοκίνητα στη διπλανή λωρίδα.
- Το σύστημα μπορεί να απενεργοποιηθεί εξαιτίας ισχυρών ηλεκτρομαγνητικών κυμάτων.

Αισθητήρας ανίχνευσης



Οι αισθητήρες βρίσκονται μέσα στον πίσω προφυλακτήρα.

Διατηρείτε πάντα καθαρό τον πίσω προφυλακτήρα για σωστή λειτουργία του συστήματος.

Προειδοποιητικό μήνυμα



Το προειδοποιητικό σύστημα σύγκρουσης τυφλού σημείου (BCW) απενεργοποιήθηκε. Το ραντάρ μπλόκαρε.

- Αυτό το προειδοποιητικό μήνυμα μπορεί να εμφανιστεί αν :
 - Ένας ή και οι δύο αισθητήρες τουπίσω προφυλακτήρα είναι μπλοκαρισμένοι από βρωμιά ή χιόνι ή ένα ξένο αντικείμενο.
 - Οδηγείτε σε αγροτικές περιοχές όπου ο αισθητήρας BCW δεν ανιχνεύει άλλο αυτοκίνητο για μεγάλη χρονική περίοδο.
 - Όταν υπάρχουν δυσμενείς καιρικές συνθήκες, όπως πολύ χιόνι ή βροχή.

- Έχει εγκατασταθεί ένα τρέιλερ ή ένας μεταφορέας. Για να χρησιμοποιήσετε το σύστημα BCW πρέπει να αφαιρέσετε το τρέιλερ ή τον μεταφορέα.

Αν προκύψει κάποια από αυτές τις συνθήκες, η λυχνία στο διακόπτη BCW και το σύστημα θα απενεργοποιηθούν αυτόματα.

Όταν εμφανίζεται στο ταμπλό το προειδοποιητικό μήνυμα ακύρωσης του BCW βεβαιωθείτε ότι ο πίσω προφυλακτήρας είναι καθαρός από βρωμιά ή χιόνι, στις περιοχές όπου είναι ο αισθητήρας. Αφαιρέστε βρωμιά, χιόνι ή ξένη ύλη που μπορεί να παρεμβάλλεται στους αισθητήρες ραντάρ.

Αφού αφαιρεθεί η βρωμιά ή τα πετραδάκια, το σύστημα BCW πρέπει να λειτουργεί κανονικά, αφού οδηγήσετε για περίπου 10 λεπτά.

Αν το σύστημα εξακολουθεί να μη λειτουργεί κανονικά, ελέγξτε το αυτοκίνητο σε έναν Εξουσιοδοτημένο Επισκευαστή HYUNDAI.

i Πληροφορία

Σβήστε το σύστημα πιέζοντας το διακόπτη BCW και αποεπιλέγοντας το

Συναγερμό Κυκλοφορίας Οπισθοπορείας από τη λειτουργία Ρυθμίσης Χρήστη στο ταμπλό, όταν χρησιμοποιήτε ένα τρέιλερ ή ένα μεταφορέα.

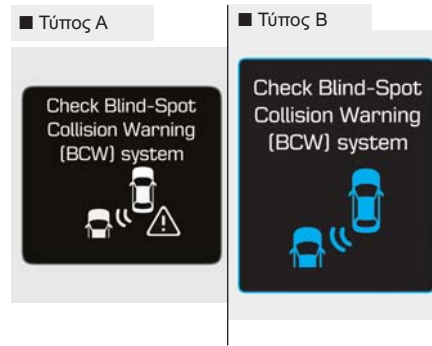

Έλεγχος συστήματος(BCW)

Αν υπάρχει πρόβλημα με το σύστημα BCW θα εμφανιστεί ένα προειδοποιητικό μήνυμα και η λυχνία στο διακόπτη θα σβήσει. Το σύστημα θα απενεργοποιηθεί αυτόματα.

Σας συνιστούμε να ελέγξετε το αυτοκίνητο σε έναν Εξουσιοδοτημένο Επισκευαστή HYUNDAI

Περιορισμοί του συστήματος

Ο οδηγός πρέπει να είναι προσεκτικός στις παρακάτω καταστάσεις, επειδή το σύστημα μπορεί να μην ανιχνεύσει άλλα αυτοκίνητα ή αντικείμενα σε ορισμένες περιπτώσεις.

- Όταν είναι εγκατεστημένο τρέιλερ ή σχάρα.
- Το αυτοκίνητο οδηγείται σε κακοκαιρία, όπως ισχυρή βροχή ή χιονόπτωση
- Ο αισθητήρας έχει μολυνθεί από βροχή, χιόνι λάσπη κτλ.
- Ο πίσω προφυλακτήρας, όπου είναι τοποθετημένος ο αισθητήρας, είναι καλυμμένος ή μπλοκαρισμένος από ξένη ύλη, όπως ένα αυτοκόλλητο, ένα guard προφυλακτήρα, ένα σταντ ποδηλάτου κτλ.
- Όταν ο πίσω προφυλακτήρας έχει ζημιά ή ο αισθητήρας δεν είναι στην αρχική προεπιλεγμένη θέση του.
- Το ύψος του αυτοκινήτου χαμηλώνει ή ψηλώνει εξαιτίας μεγάλου φορτίου στο χώρο αποσκευών, λάθος πίεση ελαστικών κτλ.

- Όταν η θερμοκρασία κοντά στον πίσω προφυλακτήρα είναι υψηλή ή χαμηλή.
 - Όταν οι αισθητήρες μπλοκάρονται από άλλα αυτοκίνητα, τοίχους ή πυλώνες στάθμευσης.
 - Το αυτοκίνητο είναι σε δρόμο με στροφές ή περνάει μέσα από πύλη διοδίων.
 - Οδηγείτε το αυτοκίνητο κοντά σε περιοχές που περιέχουν μεταλλικές ουσίες όπως μια κατασκευαστική ζώνη, ένας σιδηρόδρομος, κτλ.
 - Υπάρχει ένα σταθερό αντικείμενο κοντά στο αυτοκίνητο, όπως ένα προστατευτικό κιγκλίδωμα, άτομο ζώο κτλ.
 - Ενώ κατεβαίνετε ή ανεβαίνετε όπου το ύψος της λωρίδας είναι διαφορετικό.
 - Όταν οδηγείτε σε στενό δρόμο με πολλά δέντρα και θάμνους.
 - Όταν οδηγείτε σε βρεγμένη επιφάνεια.
 - Όταν οδηγείτε σε μια μεγάλη περιοχή με λίγα αυτοκίνητα ή κατασκευές γύρω, όπως μια έρημος, αγροτική περιοχή κτλ.
 - Ένα μεγάλο όχημα είναι κοντά, όπως ένα λεωφορείο ή φορτηγό.
 - Όταν άλλα αυτοκίνητα είναι κοντά στο αυτοκίνητο σας.
 - Όταν τα άλλα αυτοκίνητα πλησιάζουν πάρα πολύ.
 - Όταν το ανιχνευμένο αυτοκίνητο κινείται επίσης πίσω, όταν το αυτοκίνητό σας οπισθοδρομεί.
 - Ενώ αλλάζετε λωρίδες.
 - Αν το αυτοκίνητο ξεκίνησε την ίδια στιγμή με το αυτοκίνητο δίπλα σας και έχει επιταχύνει.
 - Όταν τα άλλα αυτοκίνητα περνάνε με μεγάλη ταχύτητα.
 - Όταν το αυτοκίνητο στη διπλανή λωρίδα μετακινηθεί δύο λωρίδες μακρύτερα από εσάς Ή όταν το αυτοκίνητο που βρίσκεται δύο λωρίδες πιο μακριά από εσάς, μετακινηθεί στη διπλανή σας λωρίδα.
 - Το αυτοκίνητο στρίβει αριστερά ή δεξιά σε σταυροδρόμι
 - Είναι κοντά μια μοτοσυκλέτα ή ένα ποδήλατο.
 - Ένα επίπεδο ρυμουλκούμενο είναι κοντά.
 - Αν υπάρχουν μικρά πράγματα, όπως καρότσι για ψώνια και παιδικό καρότσι ή πεζοί.
 - Αν υπάρχει αυτοκίνητο με χαμηλό ύψος, όπως ένα σπορ αυτοκίνητο.
- Η ενδεικτική λυχνία BCW στον καθρέπτη ενδέχεται να μην ανάβει σωστά όταν:**
- Το περιβλήμα του καθρέφτη είναι κατεστραμμένο.
 - Ο καθρέφτης καλύπτεται από βρωμιά, χιόνι ή συντρίμια.
 - Το παράθυρο είναι φιμέ.

ΒΟΗΘΕΙΑ ΑΠΟΦΥΓΗΣ ΜΕΤΩΠΙΚΗΣ ΣΥΓΚΡΟΥΣΗΣ (FCA) - ΤΥΠΟΣ ΑΣΦΑΛΕΙΑΣ ΑΙΣΘΗΤΗΡΑ (ΜΠΡΟΣΤΑ ΡΑΝΤΑΡ + ΜΠΡΟΣΤΑ ΚΑΜΕΡΑ) (ΑΝ ΕΧΕΙ ΤΟΠΟΘΕΤΗΘΕΙ)

Το σύστημα (FCA) είναι σχεδιασμένο για να βοηθάει στην ανίχνευση και την παρακολούθηση του προπορευόμενου αυτοκινήτου ή στην ανίχνευση ενός πεζού (αν έχει τοποθετηθεί) στον δρόμο, μέσω σημάτων ραντάρ και αναγνώρισης κάμερας, για να προειδοποιήσει τον οδηγό ότι επίκειται σύγκρουση και αν είναι απαραίτητο να εφαρμόσει την έκτακτη πέδηση.



ΠΡΟΕΙΔΟΠΟΙΗΣΗ

Πάρτε τις παρακάτω προφυλάξεις όταν χρησιμοποιείτε το (FCA):

- Το σύστημα είναι μόνο βοηθητικό σύστημα και δε προορίζεται ούτε αντικαθιστά την ανάγκη για μεγάλη φροντίδα και προσοχή από τον οδηγό. Το εύρος ανίχνευσης και τα ανιχνεύσιμα αντικείμενα από τον αισθητήρα είναι περιορισμένα. Προσέξτε τις συνθήκες του δρόμου όλη την ώρα.
- Μην οδηγείτε ΠΟΤΕ πολύ γρήγορα, σύμφωνα με τις συνθήκες δρόμου ή ενώ στρίβετε.
- Να οδηγείτε πάντα με προσοχή για να αποφύγετε να συμβούν απρόβλεπτες και απότομες καταστάσεις. Το FCA δε σταματάει τελείως το αυτοκίνητο και δεν αποφεύγει τις συγκρούσεις.

Ρύθμιση συστήματος και ενεργοποίηση

Ρύθμιση συστήματος

- Ο οδηγός μπορεί να ενεργοποιήσει το FCA τοποθετώντας τον διακόπτη ανάφλεξης στη θέση ON και επιλέγοντας:

'Ρυθμίσεις Χρήστη → Driving Assist → Forward Collision-avoidance Assist (FCA)''

Το FCA απενεργοποιείτε όταν ο οδηγός ακυρώσει τη ρύθμιση συστήματος.



Η προειδοποιητική λυχνία ανάβει στην οθόνη LCD, όταν ακυρώνετε το σύστημα FCA. Ο οδηγός μπορεί να ελέγξει την κατάσταση του FCA ON/OFF στην οθόνη LCD. Επίσης η προειδοποιητική λυχνία ανάβει όταν το ESC είναι απενεργοποιημένο. Όταν η προειδοποιητική λυχνία παραμένει αναμμένη με το FCA ενεργοποιημένο σας συνιστούμε να ελέγξετε το σύστημα σε έναν Εξουσιοδοτημένο Επισκευαστή HYUNDAI.

- Ο οδηγός μπορεί να επιλέξει την ώρα ενεργοποίησης αρχικής προειδοποίησης στην οθόνη LCD.

Επιλέξτε 'Ρυθμίσεις Χρήστη → Driving Assistance → Forward Collision Warning → Late/Normal/Early".

Οι επιλογές για την αρχική προειδοποίηση Μετωπικής Σύγκρουσης περιλαμβάνουν τα ακόλουθα:

- Early:

Όταν επιλεγεί αυτή η κατάσταση η αρχική Προειδοποίηση Μετωπικής Σύγκρουσης ενεργοποιείται νωρίτερα από το φυσιολογικό. Αυτή η ρύθμιση μειοδοποιεί το ποσό της απόστασης μεταξύ του αυτοκινήτου ή πεζού μπροστά πριν προκύψει η αρχική προειδοποίηση.

Ακόμα και αν επιλέξετε το 'Early', αν το προπορευόμενο αυτοκίνητο φρενάρει απότομα, ο χρόνος της ενεργοποίησης της αρχικής προειδοποίησης μπορεί να μη φανεί γρήγορος.

Εάν αισθάνεστε ότι η προειδοποίηση

ενεργοποιείται πολύ νωρίς, ρυθμίστε την Προειδοποίηση Μετωπικής Σύγκρουσης στη θέση "Normal".

- Normal:

Όταν επιλεγεί αυτή η κατάσταση η αρχική Προειδοποίηση Μετωπικής Σύγκρουσης ενεργοποιείται κανονικά. Αυτή η ρύθμιση επιτρέπει ένα ονομαστικό ποσό απόστασης μεταξύ του αυτοκινήτου ή πεζού μπροστά πριν προκύψει η αρχική προειδοποίηση.

- Late:

Όταν επιλεγεί αυτή η κατάσταση η αρχική Προειδοποίηση Μετωπικής Σύγκρουσης, ενεργοποιείται πιο αργά από το κανονικό. Αυτή η ρύθμιση μειώνει το ποσό της απόστασης μεταξύ του αυτοκινήτου ή πεζού μπροστά προτού προκύψει η αρχική προειδοποίηση.

Επιλέξτε 'Late' όταν δεν υπάρχει πολύ κίνηση και όταν η ταχύτητα οδήγησης είναι χαμηλή.

Προϋποθέσεις για ενεργοποίηση

Το FCA ετοιμάζεται για ενεργοποίηση, όταν το AEB επιλεγεί στην οθόνη LCD και όταν οι ακόλουθες προϋποθέσεις ικανοποιηθούν

- Το ESC είναι ενεργοποιημένο.
- Η ταχύτητα οδήγησης είναι πάνω από 10 χλμ/ώρα (6mph) (Το FCA ενεργοποιείται μόνο μέσα σε ένα συγκεκριμένο εύρος ταχύτητας).
- Το σύστημα ανιχνεύει έναν πεζό ή αυτοκίνητο μπροστά, το οποίο μπορεί να συγκρουστεί με το αυτοκίνητο σας. (το FCA μπορεί να μην ενεργοποιηθεί ή μπορεί να ηχησει ένας προειδοποιητικός συναγερμός, σύμφωνα με την οδηγική κατάσταση ή την κατάσταση του αυτοκινήτου).

ΠΡΟΕΙΔΟΠΟΙΗΣΗ

- Σταματήστε τελειώς το αυτοκίνητο σε μια ασφαλή τοποθεσία πριν λειτουργήσετε τον διακόπτη στο τιμόνι, για να ενεργοποιήσετε/απενεργοποιήσετε το σύστημα FCA.
- Το FCA ενεργοποιείται αυτόματα, όταν τοποθετήσετε το πλήκτρο Engine Start/Stop στη θέση ON. Ο οδηγός μπορεί να απενεργοποιήσει το FCA ακυρώνοντας τη ρύθμιση συστήματος στην οθόνη LCD.
- Το FCA απενεργοποιείται αυτόματα αν ακυρώσετε το ESC. Όταν ακυρωθεί το ESC το FCA δε μπορεί να ενεργοποιηθεί στην οθόνη LCD. Η προειδοποιητική λυχνία FCA θα ανάψει, κάτι που είναι φυσιολογικό.

Προειδοποιητικό μήνυμα FCA έλεγχος συστήματος

Το FCA παράγει προειδοποιητικά μηνύματα και προειδοποιητικούς συναγερμούς σύμφωνα με τα επίπεδα κινδύνου σύγκρουσης. Επίσης, ελέγχει τα φρένα σύμφωνα με τα επίπεδα κινδύνου σύγκρουσης, όπως, απότομο σταμάτημα του προπορευόμενου αυτοκινήτου, ανεπαρκής απόσταση φρεναρίσματος, ή ανίχνευση πεζού. Επίσης ελέγχει τα φρένα σύμφωνα με τα επίπεδα κινδύνου σύγκρουσης

Ο οδηγός μπορεί να επιλέξει το χρόνο ενεργοποίησης της αρχικής προειδοποίησης στο "Ρυθμίσεις Χρή-

στη" στην οθόνη LCD. Οι επιλογές για την αρχική Προειδοποίηση Μετωπικής Σύγκρουσης περιλαμβάνουν Προειδοποιητικό χρόνο Early, (Νωρίς) Normal (Κανονικά) ή Late (Αργά).

Προειδοποίηση Σύγκρουσης (Πρώτη προειδοποίηση)



Το προειδοποιητικό μήνυμα εμφανίζεται στην οθόνη LCD με ένα προειδοποιητικό καμπανάκι.

Επιπλέον, προκύπτει παρέμβαση στο σύστημα του αυτοκινήτου από το σύστημα διαχείρισης του κινητήρα για να βοηθήσει στην επιβράδυνση του αυτοκινήτου.

- Η ταχύτητα του αυτοκινήτου σας μπορεί να επιβραδυνθεί ελαφρά.
- Το σύστημα FCA ελέγχει περιορισμένα τα φρένα για προληπτικό μετριασμό των επιπτώσεων σε μια σύγκρουση.

Φρενάρισμα ανάγκης (Δεύτερη προειδοποίηση)

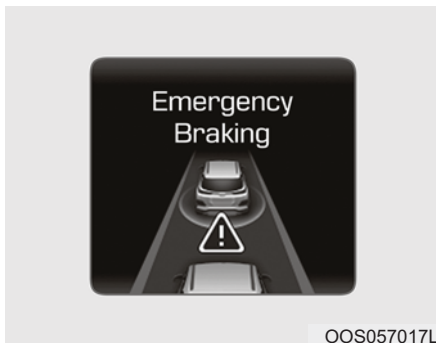

Το προειδοποιητικό μήνυμα εμφανίζεται στην οθόνη LCD με ένα προειδοποιητικό καμπανάκι.

Επιπρόσθετα, μπορεί να προκύψει παρεμβολή στο σύστημα του αυτοκινήτου από το σύστημα διαχείρισης κινητήρα για να βοηθήσει στην επιβράδυνση του αυτοκινήτου.

- Το σύστημα AEB ελέγχει περιορισμένα τα φρένα για προληπτικό μετριασμό των επιπτώσεων σε μια σύγκρουση. Ο έλεγχος φρένων μεγιστοποιείται ακριβώς πριν από μια σύγκρουση.

Λειτουργία φρεναρίσματος

- ΊΣε έκτακτη ανάγκη, το σύστημα φρεναρίσματος μπαίνει σε κατάσταση ετοιμότητας για ταχεία αντίδραση, σε περίπτωση που ο οδηγός πατήσει το πεντάλ φρένων.
- Το FCA παρέχει πρόσθετη δύναμη φρεναρίσματος για μέγιστη απόδοση φρεναρίσματος, όταν ο οδηγός πιέσει το πεντάλ φρένων.
- Ο έλεγχος φρένων απενεργοποιείται αυτόματα όταν ο οδηγός πιέσει απότομα το πεντάλ φρένων ή όταν ο οδηγός λειτουργήσει απότομα το τιμόνι.
- Ο έλεγχος φρένων ακυρώνεται αυτόματα, όταν χαθούν οι παράγοντες κινδύνου.

ΠΡΟΣΟΧΗ

Ο οδηγός πρέπει να προσέχει πολύ τη λειτουργία του αυτοκινήτου, ακόμα και αν δεν υπάρχει προειδοποιητικό μήνυμα ή προειδοποιητικός συναγερμός από το σύστημα FCA.

ΠΡΟΕΙΔΟΠΟΙΗΣΗ

Ο έλεγχος φρένων δε μπορεί να σταματήσει τελείως το αυτοκίνητο ούτε να αποφύγει όλες τις συγκρούσεις. Ο οδηγός είναι υπεύθυνος για την ασφαλή οδήγηση και τον έλεγχο του αυτοκινήτου.

ΠΡΟΕΙΔΟΠΟΙΗΣΗ

Το FCA λειτουργεί με συγκεκριμένες παραμέτρους, όπως η απόσταση από το αυτοκίνητο/πεζό μπροστά, τη ταχύτητα του αυτοκινήτου μπροστά, και τη ταχύτητα του αυτοκινήτου του οδηγού. Ορισμένες καιρικές συνθήκες και η κατάσταση του δρόμου, μπορεί να επηρεάσουν τη λειτουργία του FCA.

ΠΡΟΕΙΔΟΠΟΙΗΣΗ

Μην οδηγείτε ποτέ εσκεμμένα με επικίνδυνο τρόπο, για να ενεργοποιήσετε το σύστημα.

Αισθητήρας FCA

■ Μπροστά ραντάρ



OOS057018

■ Μπροστά κάμερα



OOS057033

Για να λειτουργεί κανονικά το σύστημα FCA, πρέπει να είστε σίγουροι ότι το κάλυμμα του αισθητήρα ή αισθητήρας είναι καθαρά από βρω-

μιά, χιόνι και πετραδάκια. Βρωμιά, χιόνι ή ξένες ουσίες στο κάλυμμα του αισθητήρα ή στον αισθητήρα μπορεί να επηρεάσουν αρνητικά τη απόδοση ανίχνευσης του.

ΣΗΜΕΙΩΣΗ

- Μην εγκαταστήσετε αξεσουάρ, όπως διακοσμητική πινακίδα κυκλοφορίας ή αυτοκόλλητο στη περιοχή του αισθητήρα. Ούτε να αντικαταστήσετε αυθαίρετα τον προφυλακτήρα. Μπορεί να επηρεαστεί αρνητικά η απόδοση του αισθητήρα.
- Να διατηρείτε πάντα καθαρή την περιοχή του ραντάρ αισθητήρα του καλύμματος.
- Να χρησιμοποιείτε απαλά υφάσματα για να καθαρίζετε το αυτοκίνητο. Επίσης, μη ψεκάζετε νερό με υψηλή πίεση στον αισθητήρα ή στο κάλυμμα του.

- Προσέχετε να μην ασκήσετε περιττή δύναμη στην περιοχή του αισθητήρα ραντάρ ή του καλύμματος αισθητήρα. Όταν ο αισθητήρας μετακινείται από τη σωστή θέση, εξαιτίας μια εξωτερικής δύναμης, το σύστημα RCA μπορεί να μη λειτουργεί κανονικά. Σε αυτή τη περίπτωση μπορεί να μην εμφανιστεί ένα προειδοποιητικό μήνυμα. Σας συνιστούμε να ελέγξετε το αυτοκίνητο σας σε έναν Εξουσιοδοτημένο Επισκευαστή HYUNDAI.
- Αν ο μπροστά προφυλακτήρας πάθει ζημιά κοντά στον αισθητήρα ραντάρ, το σύστημα RCA μπορεί να μη λειτουργεί σωστά. Σας συνιστούμε να ελέγξετε το αυτοκίνητο σε έναν Εξουσιοδοτημένο Επισκευαστή HYUNDAI
- Να χρησιμοποιείτε μόνο γνήσιο κάλυμμα αισθητήρα HYUNDAI. Μην εφαρμόζετε αυθαίρετα μπογιά στο κάλυμμα του αισθητήρα.

ΣΗΜΕΙΩΣΗ

- ΠΟΤΕ μην εγκαταστήσετε αξεσουάρ ή αυτοκόλλητα στο μπροστά παρμπρίζ, ούτε να βάλετε φιμέ στο μπροστά παρμπρίζ.
- ΠΟΤΕ μη τοποθετήσετε ανακλαστικά αντικείμενα (πχ λευκό χαρτί, καθρέφτη) πάνω από το ταμπλό. Οποιαδήποτε ανάκλαση φωτός μπορεί να προκαλέσει βλάβη στο σύστημα.
- Να είστε προσεκτικοί για να διατηρήσετε την κάμερα έξω από νερό.
- ΠΟΤΕ μην αποσυναρμολογήσετε αυθαίρετα τα εξαρτήματα της κάμερας ούτε να κάνετε κάποια πρόσκρουση στο συγκρότημα κάμερας.
- Αν έχετε το ηχοσύστημα του αυτοκινήτου να λειτουργεί σε μεγάλη ένταση, μπορεί να καλύπτονται οι προειδοποιητικοί ήχοι του συστήματος.

i Πληροφορία

Σας συνιστούμε να ελέγξετε το σύστημα σε έναν Εξουσιοδοτημένο Επισκευαστή HYUNDAI όταν:

- Αντικαταστήσετε το γυαλί του παρμπρίζ.
- Ο αισθητήρας ραντάρ ή το κάλυμμα πάθει ζημιά ή το αντικαθιστάτε.

Προειδοποιητικό μήνυμα και προειδοποιητική λυχνία

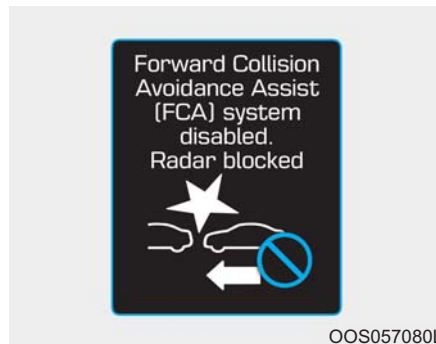

Το FCA σύστημα απενεργοποιημένο. Το ραντάρ μπλοκάρει. Όταν το κάλυμμα του αισθητήρα είναι μπλοκαρισμένο με βρωμιά, χιόνι ή πετραδάκια, η λειτουργία FCA μπο

ρεί να σταματήσει προσωρινά. Σε αυτή τη περίπτωση, το προειδοποιητικό μήνυμα εμφανίζεται στην οθόνη LCD.

Αφαιρέστε τη βρωμιά, το χιόνι ή τα πετραδάκια και καθαρίστε το κάλυμμα του αισθητήρα ραντάρ πριν λειτουργήσετε το FCA.

Το σύστημα θα λειτουργήσει κανονικά όταν αφαιρεθεί η βρωμιά, το χιόνι ή τα πετραδάκια.

Το FCA μπορεί να μη λειτουργεί σωστά σε μια περιοχή (πχ ανοικτή περιοχή), όπου δεν μπορούν να ανιχνευθούν ουσίες μόλις ενεργοποιήσετε τον κινητήρα.

Βλάβη συστήματος

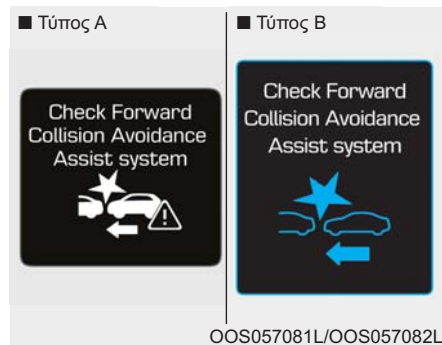

Ελέγξτε το σύστημα FCA

- Όταν το FCA δε λειτουργεί κανονικά, η προειδοποιητική λυχνία FCA (🚗) θα ανάψει και το προειδοποιητικό μήνυμα θα εμφανιστεί για λίγα δευτερόλεπτα. Αφού εξαφανιστεί το μήνυμα, η κύρια προειδοποιητική λυχνία (⚠️) θα ανάψει. Σε αυτή τη περίπτωση, σας συνιστούμε να ελέγξετε το αυτοκίνητό σας σε έναν Εξουσιοδοτημένο Επισκευαστή HYUNDAI.
- Το προειδοποιητικό μήνυμα FCA μπορεί να εμφανιστεί μαζί με τον φωτισμό της προειδοποιητικής λυχνίας ESC.



ΠΡΟΕΙΔΟΠΟΙΗΣΗ

- Το FCA είναι ένα συμπληρωματικό σύστημα για την ευκολία του οδηγού. Ο οδηγός πρέπει να έχει την ευθύνη να ελέγχει τη λειτουργία του αυτοκινήτου. Μη βασίζεστε αποκλειστικά στο σύστημα FCA. Είναι προτιμότερο να διατηρήσετε μια ασφαλή απόσταση φρεναρίσματος και αν είναι απαραίτητο πιέστε το πεντάλ φρένων για να κατεβάσετε τη ταχύτητα οδήγησης.
- Σε ορισμένες περιπτώσεις και κάτω από ορισμένες οδηγικές συνθήκες, το σύστημα FCA μπορεί να ενεργοποιηθεί πρόωρα. Αυτό το αρχικό προειδοποιητικό μήνυμα εμφανίζεται στην οθόνη LCD με ένα προειδοποιητικό καμπανάκι. Επίσης, σε ορισμένες περιπτώσεις, ο αισθητήρας του μπροστά ραντάρ ή το σύστημα αναγνώρισης της κάμερας μπορεί να μην ανιχνεύσουν το αυτοκίνητο ή τον πεζό μπροστά. Το σύστημα

FCA μπορεί να μην ενεργοποιηθεί και να μην εμφανιστεί το προειδοποιητικό μήνυμα.

- Ακόμα και αν υπάρχει κάποιο πρόβλημα με τη λειτουργία ελέγχου φρένων του συστήματος FCA, η βασική απόδοση πέδησης του αυτοκινήτου θα λειτουργεί κανονικά. Ωστόσο, η λειτουργία ελέγχου πέδησης για αποφυγή σύγκρουσης δεν ενεργοποιείται.
- Αν το προπορευόμενο αυτοκίνητο σταματήσει απότομα, μπορεί να έχετε λιγότερο έλεγχο του συστήματος φρένων. Για αυτό πρέπει πάντα να τηρείτε απόσταση ασφαλείας με το προπορευόμενο αυτοκίνητο.
- Το σύστημα RCB μπορεί να ενεργοποιηθεί κατά τη διάρκεια φρεναρίσματος και το αυτοκίνητο να σταματήσει απότομα, με αποτέλεσμα να μετατοπιστούν ελεύθερα αντικείμενα προς τους επιβάτες. Να έχετε πάντα ασφαλισμένα όλα τα αντικείμενα.

- Το σύστημα FCA μπορεί να μην ενεργοποιηθεί αν ο οδηγός πατήσει το φρένο για να αποφύγει μια σύγκρουση.
- Ο έλεγχος φρένων μπορεί να είναι ανεπαρκής, με πιθανή σύγκρουση, αν ένα προπορευόμενο αυτοκίνητο σταματήσει απότομα. Να είστε πάντα πολύ προσεκτικοί.
- Οι επιβάτες μπορεί να τραυματιστούν, αν το αυτοκίνητο σταματήσει απότομα από το ενεργοποιημένο σύστημα FCA. Να είστε πολύ προσεκτικοί.
- Το σύστημα FCA λειτουργεί μόνο για τον εντοπισμό αυτοκινήτων ή πεζών μπροστά από το αυτοκίνητο.



ΠΡΟΕΙΔΟΠΟΙΗΣΗ

- Το FCA δεν λειτουργεί αν το αυτοκίνητο είναι με όπισθεν.
- Το FCA δεν είναι σχεδιασμένο να ανιχνεύει άλλα αντικείμενα στο δρόμο, όπως ζώα.
- Το FCA δεν ανιχνεύει αυτοκίνητα στην αντίθετη λωρίδα.
- Το FCA δεν ανιχνεύει αυτοκίνητα που πλησιάζουν στο αντίθετο ρεύμα.
- Το σύστημα FCA δεν ανιχνεύει τον οδηγό που πλησιάζει από το πλάι ένα σταθμευμένο αυτοκίνητο (για παράδειγμα σε ένα αδιέξοδο δρόμο.)

Σε αυτές τις περιπτώσεις, πρέπει να διατηρήσετε μια ασφαλή απόσταση φρεναρίσματος, και αν είναι απαραίτητο, πιέστε το πεντάλ φρένων για να μειώσετε τη ταχύτητα οδήγησης για να διατηρήσετε μια απόσταση ασφαλείας.

Περιορισμοί του συστήματος

Το Σύστημα Αποφυγής Μετωπικής Σύγκρουσης (RCB) είναι σχεδιασμένο για να ελέγχει το προπορευόμενο αυτοκίνητο ή έναν πεζό στη μέση του δρόμου, μέσω σημάτων ραντάρ και αναγνώριση κάμερας, για να προειδοποιήσει τον οδηγό ότι επίκειται σύγκρουση και αν είναι απαραίτητο να εφαρμόσει φρενάρισμα έκτακτης ανάγκης.

Σε ορισμένες περιπτώσεις, ο αισθητήρας ραντάρ ή η κάμερα, μπορεί να μη μπορούν να ανιχνεύσουν το αυτοκίνητο ή τον πεζό μπροστά. Σε αυτές τις περιπτώσεις, το σύστημα FCA μπορεί να μη λειτουργεί κανονικά. Ο οδηγός πρέπει να είναι πολύ προσεκτικός στις ακόλουθες περιπτώσεις που η λειτουργία FCA είναι περιορισμένη.

Ανίχνευση αυτοκινήτων

Ο αισθητήρας μπορεί να είναι περιορισμένος όταν:

- Ο αισθητήρας ραντάρ ή η κάμερα μπλοκάρονται από ξένα αντικείμενα ή πετραδάκια
- Ο φακός της κάμερας έχει επηρεαστεί επειδή το παρμπρίζ είναι φιμέ, το γυαλί κατεστραμμένο ή είναι κολλημένο ξένο σώμα (αυτοκόλλητο, κ.λπ.) στο γυαλί
- Δυσμενείς καιρικές συνθήκες, όπως δυνατή βροχή ή χιόνι μπλοκάρει το οπτικό πεδίο του αισθητήρα ραντάρ ή την κάμερα
- Υπάρχει παρεμβολή από ηλεκτρομαγνητικά κύματα
- Υπάρχει σοβαρή ακανόνιστη ανάκλαση από τον αισθητήρα ραντάρ
- Ο αισθητήρας αναγνώρισης του ραντάρ/κάμερας είναι περιορισμένος
- Το μπροστά όχημα έχει στενό σώμα. (για παράδειγμα μηχανή ή ποδήλατο κτλ)
- Το μπροστά αυτοκίνητο είναι ένα μεγάλο αυτοκίνητο ή ένα τρέιλερ και είναι πολύ μεγάλο για να ανιχ-

νευτεί από το σύστημα κάμερας αναγνώρισης (για παράδειγμα ένα τρακτέρ, κτλ)

- Η ορατότητα του οδηγού δεν είναι καθαρή (είτε πολύ σκοτεινά είτε υπάρχει πολύ ανάκλαση είτε πολύ φως εξαιτίας του οπίσθιου φωτισμού του προπορευόμενου αυτοκινήτου).
- Το προπορευόμενο αυτοκίνητο δεν έχει σωστά αναμμένα τα πίσω φώτα.
- Αλλάζει πολύ η εξωτερική φωτεινότητα, όπως όταν μπαίνετε/βγαίνετε από ένα τούνελ
- Όταν φωτισμός που έρχεται από φως του δρόμου ή από ένα διερχόμενο αυτοκίνητο, ανακλάται σε βρεγμένη επιφάνεια του δρόμου, όπως σε μια λακκούβα
- Το οπτικό πεδίο μπροστά μειώνεται εξαιτίας ηλιοφάνειας
- Το παρμπρίζ είναι θαμπό, εμποδίζεται το οπτικό πεδίο
- Το προπορευόμενο αυτοκίνητο κινείται λάνθασμένα
- Το αυτοκίνητο κινείται σε μη ασφαλοστρωμένες ή ανώμαλες τραχιές επιφάνειες, ή σε δρόμο με αιφνίδιες

αλλαγές κλίσεις.

- Το αυτοκίνητο κινείται κοντά σε περιοχές που περιέχουν μεταλλικές κατασκευές, σιδηροδρομικές γραμμές κ.λπ.
- Το αυτοκίνητο κινείται μέσα σε ένα κτίριο, όπως ένα υπόγειο πάρκινγκ
- Οι δυσμενείς συνθήκες του δρόμου, δημιουργούν υπερβολικές δονήσεις ενώ οδηγείτε
- Η αναγνώριση του αισθητήρα αλλάζει ξαφνικά από τίναγμα λόγω ταχύτητας
- Το προπορευόμενο αυτοκίνητο κινείται κατακόρυφα στην κατεύθυνση οδήγησης
- Το προπορευόμενο αυτοκίνητο έχει σταθμεύσει κάθετα
- Το προπορευόμενο αυτοκίνητο κινείται προς το δικό σας ή κάνει όπισθεν
- Βρίσκεστε σε πλατεία και το αυτοκίνητο που βρίσκεται μπροστά κάνει τον γύρο

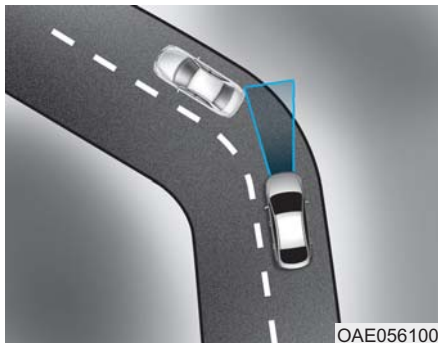

Οδήγηση σε στροφή

Η απόδοση του συστήματος FCA μειώνεται όταν οδηγείτε σε στροφή.

Σε δρόμους με στροφές, το άλλο αυτοκίνητο στην ίδια λωρίδα δεν αναγνωρίζεται και η απόδοση του συστήματος FCA μπορεί να υποβαθμιστεί. Αυτό μπορεί να έχει σαν αποτέλεσμα περιπτώσεις συναγερμού ή φρενάρισμα ή μη συναγερμού ή φρενάρισμα, όταν χρειάζεται.

Επίσης, σε ορισμένες περιπτώσεις ο μπροστά αισθητήρας ραντάρ ή το σύστημα κάμερας αναγνώρισης μπορεί να μην ανιχνεύσουν το αυτοκίνητο που κινείται σε δρόμο με στροφή.

Σε αυτές τις περιπτώσεις, ο οδηγός πρέπει να διατηρεί ασφαλή απόσταση φρεναρίσματος και αν είναι απαραίτητο, να πιέσει το πεντάλ φρένων για να μειώσει την ταχύτητα οδήγησης για να διατηρήσει απόσταση ασφαλείας.



Ενώ οδηγείτε σε στροφή, το σύστημα FCA μπορεί να αναγνωρίσει το μπροστά αυτοκίνητο στη διπλανή λωρίδα.

Σε αυτή τη περίπτωση, το σύστημα μπορεί να ειδοποιήσει αναίτια τον οδηγό και να εφαρμόσει το φρένο.

Επίσης προσέξτε το δρόμο και τις οδηγικές συνθήκες, ενώ οδηγείτε. Αν είναι απαραίτητο, πιέστε το πεντάλ φρένων, για να μειώσετε τη ταχύτητα για να διατηρήσετε απόσταση ασφαλείας.

Επίσης, όταν είναι απαραίτητο, πιέστε το πεντάλ γκαζιού για να αποτρέψετε το σύστημα να μειώσει την ταχύτητα του αυτοκινήτου σας.

Βεβαιωθείτε ότι οι συνθήκες οδήγησης επιτρέπουν την ασφαλή λειτουργία του FCA.

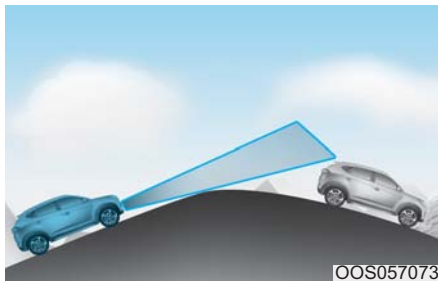

OOS057073

- Οδήγηση σε κλίση

Η απόδοση του AEB μειώνεται όταν οδηγείτε προς τα πάνω ή προς τα κάτω υπό κλίση, χωρίς να αναγνωρίζει το μπροστά αυτοκίνητο στη ίδια λωρίδα. Μπορεί να παράγει χωρίς αιτία το προειδοποιητικό μήνυμα και τον συναγερμό ή μπορεί να μην παράγει καθόλου το προειδοποιητικό μήνυμα και τον προειδοποιητικό συναγερμό.

Όταν το FCA απότομα αναγνωρίσει το μπροστά αυτοκίνητο ενώ περνάτε πάνω από μια κλίση, μπορεί να αισθανθείτε μια μικρή μείωση στην ταχύτητα.

Να κοιτάτε πάντα μπροστά ενώ οδηγείτε προς τα πάνω ή προς τα κάτω σε κλίση, και αν είναι απαραίτητο να πιέσετε το πεντάλ φρένων για να μειώσετε τη ταχύτητα οδήγησης για να διατηρήσετε απόσταση.

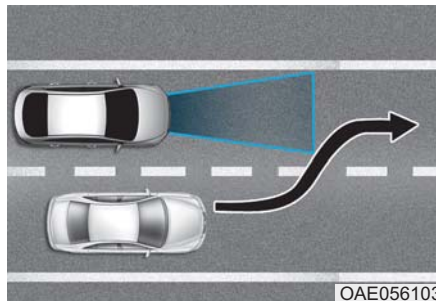

OAE056103

- Αλλαγή λωρίδων

Όταν ένα αυτοκίνητο αλλάζει λωρίδες μπροστά σας, το σύστημα FCA μπορεί να μην ανιχνεύσει αμέσως το αυτοκίνητο, ειδικά αν το αυτοκίνητο αλλάζει λωρίδες απότομα. Σε αυτή τη περίπτωση, πρέπει να κρατήσετε μια απόσταση φρεναρίσματος και αν είναι απαραίτητο, να πιέσετε το πεντάλ φρένων για να μειώσετε τη ταχύτητα οδήγησης για να διατηρήσετε την απόσταση.

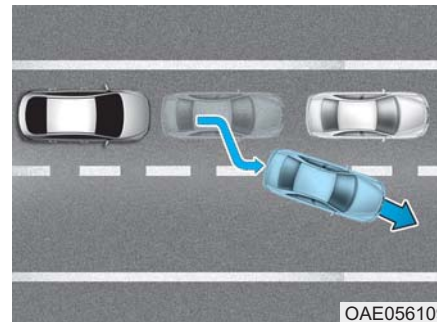

OAE056109

Όταν οδηγείτε σε κίνηση σταμάτα-ξεκίνα και ένα σταματημένο αυτοκίνητο μπροστά σας, βγει από τη λωρίδα, το σύστημα FCA μπορεί να μην ανιχνεύσει απευθείας το αυτοκίνητο που βρίσκεται μπροστά σας. Σε αυτή τη περίπτωση, πρέπει να κρατήσετε μια απόσταση φρεναρίσματος και αν είναι απαραίτητο, να πιέσετε το πεντάλ φρένων για να μειώσετε τη ταχύτητα οδήγησης για να διατηρήσετε την απόσταση.

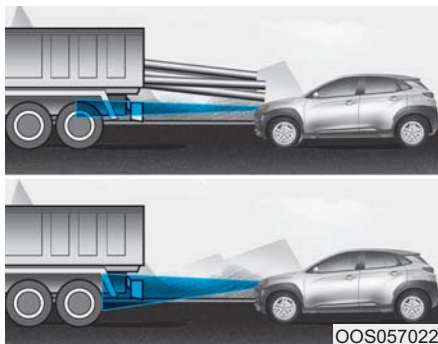

- Ανίχνευση του προπορευόμενου αυτοκινήτου

Αν το προπορευόμενο αυτοκίνητο έχει φορτίο που εξέχει πίσω από την καμπίνα, ή όταν το προπορευόμενο αυτοκίνητο έχει μεγαλύτερη απόσταση από το έδαφος, χρειάζεται περισσότερη προσοχή. Το σύστημα RCA μπορεί να μην είναι σε θέση να ανιχνεύσει το φορτίο που εξέχει από το αυτοκίνητο. Σε αυτή τη περίπτωση, πρέπει να κρατήσετε μια απόσταση φρεναρίσματος από το πιο πίσω σημείο και αν είναι απαραίτητο, να πιέσετε το πεντάλ φρένων για να μειώσετε τη ταχύτητα οδήγησης για να διατηρήσετε απόσταση.

Ανίχνευση πεζών

Ο αισθητήρας μπορεί να είναι περιορισμένος όταν:

- Ο πεζός δε καλύπτεται πλήρως από το σύστημα αναγνώρισης κάμερας, για παράδειγμα αν ο πεζός σκύβει ή δε προχωράει σε τελείως όρθια θέση
- Ο πεζός κινείται πολύ γρήγορα ή εμφανίζεται απότομα στη περιοχή ανίχνευσης της κάμερας
- Ο πεζός φοράει ρούχα με χρώμα παρόμοιο με το φόντο, με αποτέλεσμα να είναι δύσκολο να τον ανιχνεύσει το σύστημα αναγνώρισης κάμερας
- Ο εξωτερικός φωτισμός είναι πολύ φωτεινός (για παράδειγμα όταν οδηγείτε με λιακάδα ή με ηλιοφάνεια) ή πολύ σκοτεινός (για παράδειγμα όταν οδηγείτε σε έναν σκοτεινό αγροτικό δρόμο τη νύχτα)
- Είναι δύσκολο να ανιχνεύσει και να ξεχωρίσει τον πεζό από άλλα αντικείμενα γύρω γύρω, για παράδειγμα, όταν υπάρχει μια ομάδα πεζών ή ένα μεγάλο πλήθος
- Υπάρχει ένα αντικείμενο με κατα-

σκευή παρόμοια με τη σωματοδομή του ανθρώπου

- Ο πεζός είναι μικρόσωμος
- Ο πεζός έχει μειωμένη κινητικότητα
- Ο αισθητήρας ραντάρ είναι περιορισμένος
- Ο αισθητήρας ραντάρ ή η κάμερα μπλοκάρονται από ξένα αντικείμενα ή πετραδάκια
- Δυσμενείς καιρικές συνθήκες, όπως δυνατή βροχή ή χιόνι μπλοκάρει το οπτικό πεδίο του αισθητήρα ραντάρ ή την κάμερα
- Όταν φωτισμός που έρχεται από φως του δρόμου ή από ένα διερχόμενο αυτοκίνητο, ανακλάται σε βρεγμένη επιφάνεια του δρόμου, όπως σε μια λακούβα
- Το οπτικό πεδίο μπροστά μειώνεται εξαιτίας ηλιοφάνειας
- Το παρμπρίζ είναι θαμπό, εμποδίζεται το οπτικό πεδίο
- Οι δυσμενείς συνθήκες του δρόμου, δημιουργούν υπερβολικές δονήσεις ενώ οδηγείτε

ΠΡΟΕΙΔΟΠΟΙΗΣΗ

- Μη χρησιμοποιείτε το Σύστημα Βοήθειας Μετωπικής σύγκρουσης (FCA) όταν ρυμουλκείτε ένα αυτο-κίνητο. Η εφαρμογή του συστήματος FCA ενώ ρυμουλκείτε, μπορεί να επηρεάσει δυσμενώς την ασφάλεια του αυτοκινήτου σας ή του ρυμουλκούμενου αυτοκινήτου.
- Να είστε πολύ προσεκτικοί με το μπροστά αυτοκίνητο, όταν έχει εκτεταμένο βαρύ φορτίο προς τα πίσω ή έχει υψηλότερη απόσταση από το έδαφος.
- Το σύστημα FCA είναι σχεδιασμένο να ανιχνεύει και να ελέγχει το προπορευόμενο αυτοκίνητο ή να ανιχνεύει έναν πεζό στο δρόμο, μέσω σημάτων ραντάρ και κάμερας αναγνώρισης. Δεν είναι σχεδιασμένο να ανιχνεύει ποδήλατα, μηχανές ή μικρότερα αντικείμενα με ρόδες, όπως

βαλίτσες, καροτσάκια ή παιδικά καροτσάκια.

- Ποτέ μη προσπαθήσετε να ελέγξετε τη λειτουργία του συστήματος FCA. Αν το προσπαθήσετε, μπορεί να προκληθεί σοβαρός τραυματισμός ή θάνατος.
- Αν ο μπροστινός προφυλακτήρας, το μπροστινό γυαλί, το ραντάρ ή η κάμερα έχουν αντικατασταθεί ή επισκευαστεί, σας συνιστούμε να ελέγξετε το αυτοκίνητό σας από Εξουσιοδοτημένο Επισκευαστή της HYUNDAI.

Πληροφορία

Σε ορισμένες περιπτώσεις, το σύστημα FCA μπορεί να ακυρωθεί εξαιτίας ισχυρών ηλεκτρομαγνητικών κυμάτων.

ΣΥΣΤΗΜΑ ΥΠΟΒΟΗΘΗΣΗΣ ΠΑΡΑΜΟΝΗΣ ΣΤΗ ΛΩΡΙΔΑ (LKA)

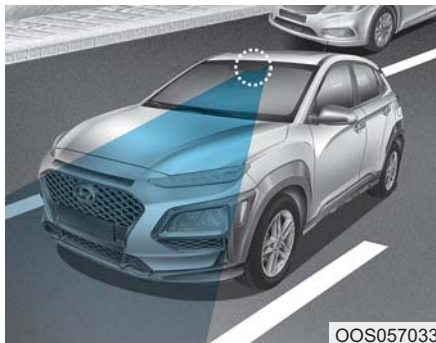

Το Σύστημα Υποβοήθησης Παραμονής στη Λωρίδα ανιχνεύει με μια κάμερα τοποθετημένη στο μπροστά παρμπρίζ, τις γραμμές λωρίδων στο δρόμο και βοηθάει τον οδηγό να διατηρεί το αυτοκίνητο μεταξύ των λωρίδων.

Όταν το σύστημα ανιχνεύσει ότι το αυτοκίνητο εκτρέπεται από τη λωρίδα του, προειδοποιεί τον οδηγό με μια οπτική και ηχητική προειδοποίηση, ενώ εφαρμόζει μια ροπή αντικατεύθυνσης, προσπαθώντας να αποτρέψει το αυτοκίνητο να φύγει από τη λωρίδα του.



ΠΡΟΕΙΔΟΠΟΙΗΣΗ

Το Σύστημα Υποβοήθησης Παραμονής στη Λωρίδα δεν είναι υποκατάστατο των ασφαλών πρακτικών οδήγησης, αλλά μια λειτουργία διευκόλυνσης. Είναι ευθύνη του οδηγού να προσέχει τη γύρω περιοχή και να χειρίζε-τε το τιμόνι.



ΠΡΟΕΙΔΟΠΟΙΗΣΗ

Ακολουθήστε τις παρακάτω προφυλάξεις όταν χρησιμοποιείτε το Σύστημα Υποβοήθησης Παραμονής στη Λωρίδα (LKA):

- Μη γυρίζετε το τιμόνι, απότομα, όταν το τιμόνι υποβοηθείται από το σύστημα.
- Το LKA αποτρέπει τον οδηγό να αφήσει τη λωρίδα του χωρίς πρόθεση, υποβοηθώντας την οδήγηση του οδηγού. Όμως, ο οδηγός δεν πρέπει να βασίζεται αποκλειστικά στο σύστημα, αλλά να προσέχει το τιμόνι για να

παραμείνει στη λωρίδα

- Η λειτουργία του LKA μπορεί να ακυρωθεί ή να μη λειτουργεί σωστά, σύμφωνα με τις συνθήκες του δρόμου και τη γύρω περιοχή. Να είστε πάντα προσεκτικοί όταν οδηγείτε.
- Μην αποσυναρμολογήσετε προσωρινά για να βάλετε φιμέ στο παράθυρο ή για να τοποθετήσετε οποιονδήποτε τύπο επικάλυψης ή αξεσουάρ. Αν αποσυναρμολογήσετε την κάμερα και την ξανασυναρμολογήσετε, σας συνιστούμε να δει το αυτοκίνητο σας ένας Εξουσιοδοτημένος Επισκευαστής HYUNDAI και να ελέγξει το σύστημα για καλιμπράρισμα.
- Όταν αντικαταστήσετε το παρμπρίζ, τη κάμερα LKA ή τα σχετικά εξαρτήματα στο τιμόνι, σας συνιστούμε ένας Εξουσιοδοτημένος Επισκευαστής HYUNDAI να ελέγξει το σύστημα για καλιμπράρισμα.

- Το σύστημα ανιχνεύει τις γραμμές των λωρίδων και ελέγχει το τιμόνι με κάμερα, για αυτό αν δεν είναι εύκολο να ανιχνευτούν οι λωρίδες, το σύστημα μπορεί να μη λειτουργεί σωστά.

Παρακαλούμε ανατρέχτε στο "Περιορισμοί του συστήματος".

- Μην αφαιρέσετε ή χαλάσετε εξαρτήματα σχετικά με το LKA.
- Μπορεί να μην ακούσετε ένα προειδοποιητικό ήχο του LKA εξαιτίας υπερβολικού ήχου του ηχοσυστήματος.
- Μη τοποθετήσετε αντικείμενα στο ταμπλό που ανακλούν φως, όπως καθρέφτες, λευκό χαρτί κτλ. Το σύστημα μπορεί να υποστεί βλάβη αν το φως του ήλιου ανακλάται.
- Να έχετε πάντα τα χέρια σας στο τιμόνι, ενώ το σύστημα LKA είναι ενεργοποιημένο. Αν συνεχίσετε να οδηγείτε με τα χέρια σας να μη βρίσκονται

στο τιμόνι, αφού εμφανιστεί το προειδοποιητικό μήνυμα "Keep hands on steering wheel", το σύστημα θα απενεργοποιηθεί αυτόματα.

- Το τιμόνι δεν ελέγχεται συνεχόμενα οπότε, αν η ταχύτητα του αυτοκινήτου είναι σε μεγαλύτερη τιμή όταν αφήνετε μια λωρίδα, το αυτοκίνητο μπορεί να μην ελέγχεται από το σύστημα. Ο οδηγός πρέπει να ακολουθεί πάντα τα όρια ταχύτητας όταν χρησιμοποιεί το σύστημα.
- Αν συνδέσετε αντικείμενα στο τιμόνι, το σύστημα μπορεί να μη βοηθήσει στην οδήγηση ή ο συναγερμός hands off μπορεί να μη λειτουργήσει κανονικά.
- Όταν ρυμουλκείτε ένα τρέιλερ, βεβαιωθείτε ότι έχετε απενεργοποιήσει το σύστημα LKA.

Λειτουργία LKA



Για ενεργοποίηση/απενεργοποίηση του LKA:

Με το διακόπτη ανάφλεξης στη θέση ON, πιέστε το πλήκτρο LKA που βρίσκεται στο ταμπλό οργάνων, στην αριστερή μεριά του τιμονιού. (Δεξιά μεριά του τιμονιού για δεξιότιμα RHD αυτοκίνητα.)

Η ένδειξη στην οθόνη ταμπλό είναι αρχικά λευκή. Αυτό σημαίνει ότι το LKA είναι στην κατάσταση ΕΤΟΙΜΟ αλλά ΟΧΙ ΕΝΕΡΓΟΠΟΙΗΜΕΝΟ.

Σημειώστε ότι η ταχύτητα του αυτοκινήτου πρέπει να είναι τουλάχιστον 60 χλμ/ώρα για ΕΝΕΡΓΟΠΟΙΗΣΗ του LKA. Η ένδειξη στην οθόνη ταμπλό θα ανάψει πράσινη.



Το χρώμα της ένδειξης θα αλλάξει, ανάλογα με τη κατάσταση του LKA.

- Λευκό : Ο αισθητήρας δεν ανιχνεύει γραμμές λωρίδων ή η ταχύτητα του αυτοκινήτου είναι κάτω από 60χλμ/ώρα (40mph).
- Πράσινο:Ο αισθητήρας ανιχνεύει γραμμές λωρίδων και το σύστημα μπορεί να ελέγξει το τιμόνι.

i Πληροφορία

Αν ο δείκτης (άσπρο) είναι ενεργοποιημένος από τον προηγούμενο κύκλο ανάφλεξης, το σύστημα θα ανάψει χωρίς πρόσθετο έλεγχο. Αν πατήσετε ξανά το πλήκτρο LKA, η ενδεικτική λυχνία στο ταμπλό σβήνει.

Ενεργοποίηση LKA

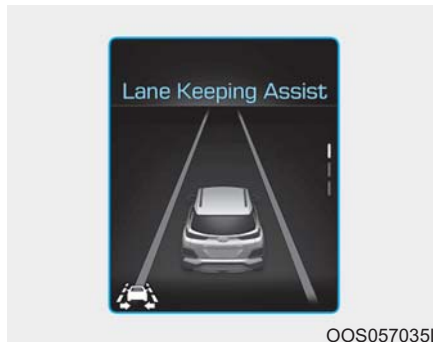

OOS057035L

- Για να δείτε την οθόνη LKA στην οθόνη LCD στο ταμπλό, επιλέξτε λειτουργία ASSIST (). Για περισσότερες πληροφορίες, ανατρέξτε στο “Λειτουργίες Οθόνης LCD” στο κεφάλαιο 3.
- Όταν ανιχνευθούν και οι δύο γραμμές της λωρίδας και ικανοποιούνται όλες οι συνθήκες για να ενεργοποιηθεί το LKA η ένδειξη τιμονιού θα ανάψει και η ενδεικτική λυχνία LKAS θα αλλάξει από λευκή σε πράσινη. Αυτό υποδεικνύει ότι το σύστημα είναι στην κατάσταση ΕΝΕΡΓΟΠΟΙΗΜΕΝΟ και το τιμόνι θα μπορεί να ελεγχθεί.

! ΠΡΟΕΙΔΟΠΟΙΗΣΗ

Το Σύστημα Υποβοήθησης Παραμονής στη Λωρίδα είναι ένα σύστημα που αποτρέπει τον οδηγό να αφήσει τη λωρίδα. Όμως, ο οδηγός δε πρέπει να βασίζεται αποκλειστικά, στο σύστημα αλλά να ελέγχει πάντα τις συνθήκες του δρόμου όταν οδηγεί.



- Αν το σύστημα ανιχνεύει μια γραμμή λωρίδας, το χρώμα αλλάζει από γκρι σε λευκό.
- Όταν το σύστημα ανιχνεύει την αριστερή γραμμή της λωρίδας, το χρώμα της αριστερής γραμμής λωρίδας αλλάζει από γκρι σε λευκό.
- Όταν το σύστημα ανιχνεύει την δεξιά γραμμή της λωρίδας, το χρώμα της δεξιάς γραμμής λωρίδας αλλάζει από γκρι σε λευκό.
- Πρέπει να ανιχνευθούν και οι δύο γραμμές λωρίδας για να ενεργοποιηθεί πλήρως το σύστημα.
- Αν η ταχύτητα αυτοκινήτου υπερβεί τα 60 χλμ/ώρα (40 mph) και το



πλήκτρο LKA είναι στη θέση ON, το σύστημα είναι ενεργοποιημένο. Αν το αυτοκίνητό σας αποχωρήσει από τη προβαλλόμενη λωρίδα μπροστά σας, το LKA λειτουργεί με τον ακόλουθο τρόπο:

Μια οπτική προειδοποίηση εμφανίζεται στην οθόνη LCD. Είτε η αριστερή είτε η δεξιά λωρίδα στην οθόνη LCD του ταμπλό, θα αναβοσβήσουν, ανάλογα με την κατεύθυνση που στρέφεται το αυτοκίνητο.

Αν εμφανίζεται το τιμόνι, το σύστημα θα ελέγχει το τιμόνι του αυτοκινήτου για να αποτρέψει το αυτοκίνητο να περάσει τη γραμμή λωρίδας.

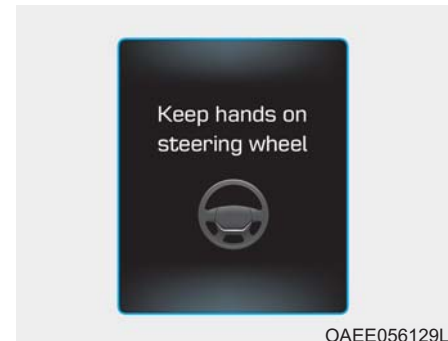

OAEE056129L

Κρατήστε τα χέρια στο τιμόνι

Αν ο οδηγός πάρει τα χέρια του από το τιμόνι για αρκετά δευτερόλεπτα, με το LKA ενεργοποιημένο, το σύστημα θα προειδοποιήσει τον οδηγό.

i Πληροφορία

Αν δε κρατάτε πολύ στιβαρά το τιμόνι το μήνυμα μπορεί και πάλι να εμφανιστεί, επειδή το σύστημα LKA μπορεί να μην αναγνωρίζει ότι ο οδηγός έχει τα χέρια στο τιμόνι.

⚠ ΠΡΟΕΙΔΟΠΟΙΗΣΗ

Το προειδοποιητικό μήνυμα μπορεί να εμφανιστεί αργά, σύμφωνα με τις οδηγικές συνθήκες. Για αυτό, να έχετε πάντα τα χέρια σας στο τιμόνι, ενώ οδηγείτε.

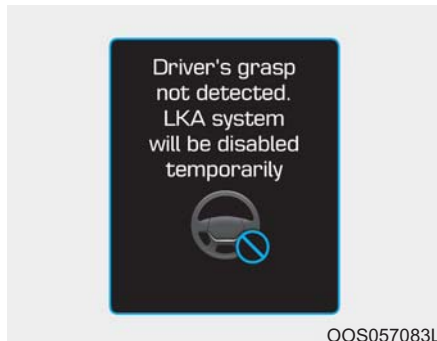

Το πιάσιμο από τον οδηγό δεν ανιχνεύεται.

Το LKA θα απενεργοποιηθεί στιγμιαία

Αν ο οδηγός συνεχίζει να μην έχει τα χέρια του στο τιμόνι, αφού εμφανιστεί το μήνυμα "Keep hands on steering wheel", το σύστημα δεν θα ελέγχει το τιμόνι και θα προειδοποιήσει τον οδηγό μόνο όταν περάσει τις γραμμές λωρίδας.

Όμως, αν ο οδηγός πιάσει ξανά το τιμόνι, το σύστημα θα ξεκινήσει να ελέγχει το τιμόνι.

⚠ ΠΡΟΕΙΔΟΠΟΙΗΣΗ

- Ο οδηγός είναι υπεύθυνος για την ακριβή οδήγηση.
- Απενεργοποιήστε το σύστημα και οδηγήστε το αυτοκίνητο στις παρακάτω συνθήκες.
 - Με κακό καιρό
 - Σε κακές συνθήκες δρόμου - Όταν το τιμόνι πρέπει να ελέγχεται από τον οδηγό συχνά.

i Πληροφορία

- Ακόμα και αν το τιμόνι είναι υποβοηθούμενο από το σύστημα, ο οδηγός μπορεί να ελέγξει το τιμόνι.
- Το τιμόνι μπορεί να είναι βαρύτερο όταν ελέγχεται από το σύστημα.

Προειδοποιητική Λυχνία και προειδοποιητικό μήνυμα

Έλεγχος συστήματος LKA

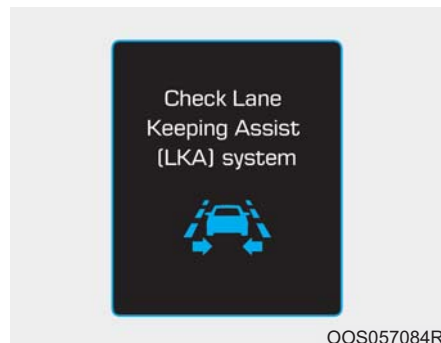

Αν υπάρχει πρόβλημα με το σύστημα θα εμφανιστεί ένα μήνυμα για λίγα δευτερόλεπτα. Αν το πρόβλημα συνεχιστεί, θα ανάψει η ένδειξη βλάβης LKA.

Ένδειξη βλάβης LKA



Η ένδειξη βλάβης LKA (κίτρινο) θα ανάψει αν το LKA δε λειτουργεί κανονικά.

Σας συνιστούμε ελέγξετε το σύστημα σε έναν Εξουσιοδοτημένο Επισκευαστή HYUNDAI.

Όταν υπάρχει πρόβλημα με το σύστημα κάντε ένα από τα παρακάτω:

- Ενεργοποιήστε το σύστημα, αφού σβήσετε και ανάψετε ξανά τον κινητήρα.
- Ελέγξτε αν ο διακόπτης ανάφλεξης είναι στη θέση ON.
- Ελέγξτε αν το σύστημα έχει επηρεαστεί από τον καιρό. (π.χ. ομίχλη, βαριά βροχή κτλ.)
- Ελέγξτε αν υπάρχει ξένη ύλη στους φακούς της κάμερας.

Αν δε λυθεί το πρόβλημα, σας συνιστούμε να ελέγξετε το σύστημα σε έναν Εξουσιοδοτημένο Επισκευαστή HYUNDAI.

Το σύστημα LKA δε θα είναι στην κατάσταση **ΕΝΕΡΓΟΠΟΙΗΜΕΝΟ** και το τιμόνι δε θα είναι υποβοηθούμενο όταν:

- Το φλας ανάβει πριν αλλάξετε λωρίδα. Αν αλλάξετε λωρίδα χωρίς να ανάψετε το φλας, το τιμόνι μπορεί να ελεγχθεί.
- Το αυτοκίνητο δεν κινείται στη μέση της λωρίδας, όταν το σύστημα ενεργοποιείται ή αμέσως μόλις αλλάξει λωρίδα.
- Το ESC ή το VSM είναι ενεργοποιημένο.
- Το αυτοκίνητο είναι σε απότομη στροφή.
- Η ταχύτητα του αυτοκινήτου είναι κάτω από 60 km/h (37 mph) και πάνω από 180 km/h (112 mph).
- Το αυτοκίνητο κάνει απότομες αλλαγές λωρίδων.
- Το αυτοκίνητο φρενάρει απότομα.
- Ανιχνεύεται μόνο μια γραμμή λωρίδας.
- Η λωρίδα είναι πολύ πλατιά ή στενή.

- Υπάρχουν παραπάνω από δύο γραμμές λωρίδων στο δρόμο (π.χ. μια κατασκευαστική περιοχή).
- Το αυτοκίνητο κινείται σε μια απότομη πλαγιά.
- Το τιμόνι στρέφεται ξαφνικά.

Περιορισμοί του συστήματος

Το LKA μπορεί να λειτουργήσει πρόωρα ακόμα και αν το αυτοκίνητο δεν αναχωρήσει από την προοριζόμενη λωρίδα, ή το LKAS μπορεί να μη σας προειδοποιήσει αν το αυτοκίνητο αφήσει την προοριζόμενη λωρίδα κάτω από τις ακόλουθες περιπτώσεις:

Όταν η λωρίδα και οι συνθήκες του δρόμου είναι κακές

- Είναι δύσκολο να ξεχωρίσεις τα σημάδια των λωρίδων από την επιφάνεια του δρόμου ή τα σημάδια των λωρίδων έχουν φθαρεί ή δεν είναι καθαρά σηματοδεδμένα.
- Είναι δύσκολο να διακρίνετε το χρώμα του δείκτη λωρίδας από το δρόμο.
- Υπάρχουν σημάνσεις στην επιφάνεια

του δρόμου, οι οποίες μοιάζουν με γραμμές λωρίδας και ακούσια ανιχνεύονται από την κάμερα.

- Η γραμμή λωρίδας συγχωνεύεται ή χωρίζεται (πχ σε διόδους).
- Ο αριθμός των γραμμών αυξάνεται ή μειώνεται ή οι γραμμές περνάνε η μια πάνω από την άλλη με περίπλοκο τρόπο.
- Υπάρχουν περισσότερες από δύο γραμμές λωρίδων στο δρόμο μπροστά σας.
- Η λωρίδα είναι πολύ φαρδιά ή πολύ στενή.
- Οι γραμμές μπροστά δεν είναι ορατές, εξαιτίας βροχής, χιονιού, νερού στο δρόμο, ζημιάς ή λεκέδων στην επιφάνεια του δρόμου ή άλλους παράγοντες.
- Η σκιά της ενδιάμεσης λωρίδας, δέντρων κτλ πέφτει πάνω στις γραμμές των λωρίδων.
- Οι γραμμές είναι ημιτελείς ή μια περιοχή είναι σε κατασκευαστική ζώνη.
- Υπάρχουν σημάνσεις διάβασης πεζών ή άλλα σύμβολα στο δρόμο.

- Η γραμμή λωρίδας σε ένα τούνελ είναι λερωμένη με λάδι κτλ.
- Η λωρίδα ξαφνικά εξαφανίζεται στη διασταύρωση.

Όταν υπάρχει παρέμβαση από εξωτερικούς παράγοντες

- Αλλάζει πολύ η εξωτερική φωτεινότητα, όπως όταν μπαίνετε/βγαίνετε από ένα τούνελ ή περνάτε κάτω από μια γέφυρα
- Η εξωτερική φωτεινότητα είναι πολύ χαμηλή, όπως όταν οι προβολείς δεν είναι αναμμένοι τη νύχτα ή το αυτοκίνητο μπαίνει σε ένα τούνελ.
- Υπάρχει μια διαχωριστική κατασκευή στην εθνική οδό, όπως ένα φράγμα μπετού, ένα προστατευτικό κιγκλίδωμα και ένα στύλο ανακλαστήρα που ακούσια ανιχνεύονται από την κάμερα.
- Όταν φωτισμός που έρχεται από φως του δρόμου ή από ένα διερχόμενο αυτοκίνητο, ανακλάται σε βρεγμένη επιφάνεια του δρόμου, όπως σε μια λακούβα.
- Το οπτικό πεδίο μπροστά μειώνεται εξαιτίας ηλιοφάνειας.

- Δεν υπάρχει επαρκής απόσταση μεταξύ του αυτοκινήτου σας και του προπορευόμενου αυτοκινήτου για να μπορέσετε να ανιχνεύσετε τη γραμμή λωρίδας ή το προπορευόμενο αυτοκίνητο κινείται πάνω στη λωρίδα.
- Αν οδηγείτε σε απότομη κλίση, πάνω σε λόφο ή όταν οδηγείτε σε δρόμο με στροφές.
- Οι δυσμενείς συνθήκες του δρόμου προκαλούν υπερβολικές δονήσεις στο αυτοκίνητο κατά την οδήγηση.
- Η θερμοκρασία της περιοχής γύρω από τον εσωτερικό καθρέφτη είναι υψηλή, λόγω της απευθείας έκθεσης στον ήλιο.

Όταν η ορατότητα μπροστά είναι χαμηλή

- Το παρμπρίζ ή ο φακός της κάμερας LKA είναι μπλοκαρισμένο από βρωμιά ή σωματίδια.
- Το παρμπρίζ είναι θαμπό, εμποδίζεται το οπτικό πεδίο.
- Αν τοποθετήσετε αντικείμενα στο ταμπλό κτλ.
- Ο αισθητήρας δεν ανιχνεύει τη λωρίδα εξαιτίας της ομίχλης, της

έντονης βροχής ή του χιονιού.

Αλλαγή λειτουργίας LKA

Ο οδηγός μπορεί να αλλάξει το LKA σε Σύστημα Προειδοποίησης Αλλαγής Λωρίδας (LDW) ή να αλλάξει τη λειτουργία LKA μεταξύ Standard LKA και Active LKA από την οθόνη LCD. Επιλέξτε "User Settings → Driver Assistance → Lane Keeping Assist → Lane Departure Warning/Standard LKA/Active LKA".

Το σύστημα θα ρυθμιστεί αυτόματα σε Standard LKA αν δεν επιλεγεί η λειτουργία.

Προειδοποίηση Αλλαγής Λωρίδας

Το LDW ειδοποιεί τον οδηγό με μια οπτική προειδοποίηση και έναν προειδοποιητικό συναγερμό όταν το σύστημα ανιχνεύει ότι το αυτοκίνητο αποχωρεί από τη λωρίδα. Το τιμόνι δεν θα ελέγχεται.

Standard LKA

Η λειτουργία Standard LKA κατευθύνει τον οδηγό να διατηρεί το αυτοκίνητο μέσα στις λωρίδες. Σπάνια ελέγχει το τιμόνι, όταν το αυτοκίνητο κινείται καλά μέσα στις λωρίδες. Όμως, ξεκινάει να ελέγχει το τιμόνι, όταν το αυτοκίνητο ετοιμάζεται να παρεκκλίνει από τις λωρίδες.

Active LKA

Η λειτουργία Active LKA παρέχει πρόσθετο έλεγχο του τιμονιού για να ανακουφίσει την κούραση του οδηγού σε οδήγηση σε μεγάλη απόσταση σε σύγκριση με τη λειτουργία Standard LKA. Το Active LKA μειώνει τη κούραση του οδηγού σε μεγάλης απόστασης ταξίδι, ελέγχοντας ενεργά το τιμόνι μέσα στις λωρίδες.

ΣΥΣΤΗΜΑ ΠΡΟΕΙΔΟΠΟΙΗΣΗΣ ΠΡΟΣΟΧΗΣ ΟΔΗΓΟΥ (DAW) (ΑΝ ΕΧΕΙ ΤΟΠΟΘΕΤΗΘΕΙ)

Το σύστημα Προειδοποίησης Προσοχής Οδηγού (DAW) εμφανίζει τη κατάσταση του επιπέδου κόπωσης του οδηγού και απρόσεκτες πρακτικές οδήγησης.

Ρύθμιση και ενεργοποίηση συστήματος

Ρύθμιση συστήματος

- Το σύστημα Προειδοποίησης Προσοχής Οδηγού (DAW) είναι ρυθμισμένο στη θέση OFF, όταν σας παραδίδεται το αυτοκίνητο από το εργοστάσιο.
- Για να ενεργοποιήσετε το σύστημα Προειδοποίησης Προσοχής Οδηγού (DAW), ενεργοποιήστε τον κινητήρα και μετά επιλέξτε "User Settings → Driver Assistance → Driver Attention Warning → High Sensitivity/Normal Sensitivity" on στην οθόνη LCD.

- Ο οδηγός μπορεί να επιλέξει τη λειτουργία συστήματος Προειδοποίησης Προσοχής Οδηγού (DAW).

- Off : Το σύστημα Προειδοποίησης Προσοχής Οδηγού (DAW) απενεργοποιείται.

- Normal Sensitivity : Το σύστημα Προειδοποίησης Προσοχής Οδηγού (DAW) ειδοποιεί τον οδηγό για το επίπεδο κόπωσης του ή για απρόσεκτες πρακτικές οδήγησης.

- High Sensitivity : Το σύστημα Προειδοποίησης Προσοχής Οδηγού (DAW) ειδοποιεί τον οδηγό για το επίπεδο κόπωσης του ή για απρόσεκτες πρακτικές οδήγησης, γρηγορότερα από τη λειτουργία Normal.

- Η ρύθμιση του συστήματος Προειδοποίησης Προσοχής Οδηγού, θα παραμείνει, όπως έχει επιλεγεί, όταν επανεκκινήσετε τον κινητήρα.

Εμφάνιση του επιπέδου προσοχής του οδηγού

■ Απενεργοποιημένο σύστημα



OOS057085L

■ Προσεκτική οδήγηση

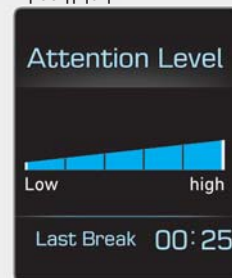

OPDE056061

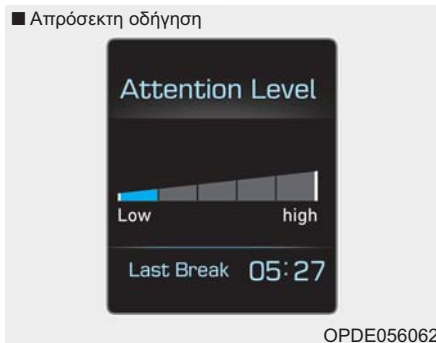

- Ο οδηγός μπορεί να ελέγχει τις οδηγικές συνθήκες στην οθόνη LCD. Η οθόνη DAW θα εμφανιστεί όταν επιλέξετε τη λειτουργία ASSIST (A) στην οθόνη LCD, όταν ενεργοποιηθεί το σύστημα. **(Για περισσότερες πληροφορίες, ανατρέξτε στο "Λειτουργίες Οθόνης LCD" στο κεφάλαιο 3.**
- Το επίπεδο προσοχής του οδηγού εμφανίζεται σε κλίμακα 1 έως 5. Όσο πιο χαμηλό είναι το νούμερο, τόσο πιο απρόσεκτος είναι ο οδηγός
- Το νούμερο μειώνεται όταν ο οδηγός δεν κάνει διάλειμμα για μεγάλο χρονικό διάστημα.
- Το νούμερο αυξάνεται όταν ο οδηγός

γός οδηγεί προσεκτικά για ένα χρονικό διάστημα.

- Όταν ο οδηγός ενεργοποιεί το σύστημα, ενώ οδηγεί, το σύστημα εμφανίζει το μήνυμα 'Last Break time' και το επίπεδο.

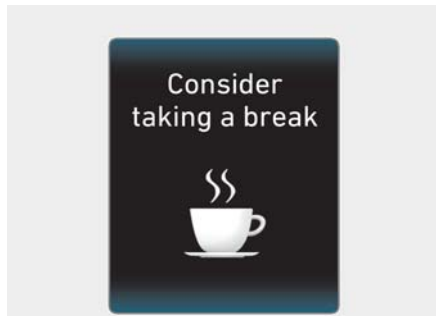

Κάντε ένα διάλειμμα

- Το μήνυμα "Consider taking a break" εμφανίζεται στην οθόνη LCD και ηχεί μια προειδοποίηση ώστε να προτείνει στον οδηγό να κάνει ένα διάλειμμα, όταν το επίπεδο προσοχής του οδηγού είναι κάτω από το 1.
- Το σύστημα Προειδοποίησης Προσοχής Οδηγού δεν προτείνει στον οδηγό να κάνει διάλειμμα, όταν ο συνολικός χρόνος οδήγησης είναι κάτω από 10 λεπτά.

Επαναρύθμιση του συστήματος

- Ο χρόνος του τελευταίου διαλείμματος είναι ρυθμισμένος στο 00:00 και το επίπεδο προσοχής του οδηγού είναι ρυθμισμένο στο 5 (πολύ προσεκτικός) όταν ο οδηγός κάνει επαναρύθμιση του συστήματος Προειδοποίησης Προσοχής Οδηγού.
- Το σύστημα Προειδοποίησης Προσοχής Οδηγού (DAW) κάνει επαναρύθμιση τον τελευταίο χρόνο διαλείμματος σε 00:00 και την προσοχή οδηγού στο επίπεδο 5 στις ακόλουθες περιπτώσεις
 - Ο κινητήρας απενεργοποιείται.
 - Ο οδηγός λύνει τη ζώνη του και μετά ανοίγει τη πόρτα του οδηγού.
 - Ο κινητήρας είναι αδρανής συνεχόμενα για περισσότερο από 10 λεπτά.
- Το σύστημα Προειδοποίησης Προσοχής Οδηγού (DAW) λειτουργεί ξανά, όταν ο οδηγός ξαναξεκινά την οδήγηση.

Αναμονή συστήματος

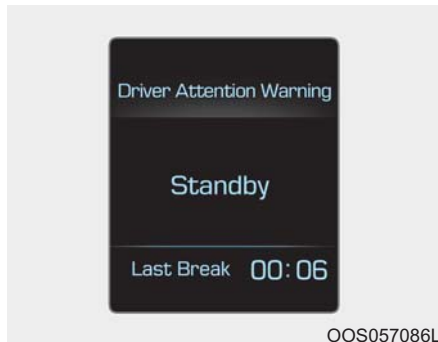

Το σύστημα Προειδοποίησης Προσοχής Οδηγού μπαίνει την κατάσταση έτοιμο (ready) και εμφανίζει την οθόνη 'Standby' στις παρακάτω περιπτώσεις.

- Η κάμερα δεν ανιχνεύει τις γραμμές.
- Η ταχύτητα οδήγησης παραμένει κάτω από 60 χλμ/ώρα (40 mph) ή πάνω από 200 χλμ/ώρα (125 mph).

Δυσλειτουργία συστήματος

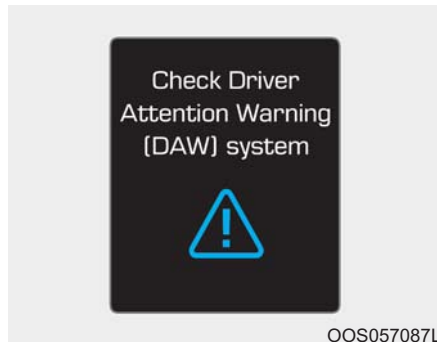

Έλεγχος Συστήματος Προειδοποίησης Προσοχής Οδηγού (DAW)

Όταν εμφανιστεί το προειδοποιητικό μήνυμα "Check Driver Attention Warning (DAW) system" το σύστημα δε λειτουργεί σωστά. Σε αυτή τη περίπτωση, σας συνιστούμε να ελέγξετε το αυτοκίνητό σας σε έναν Εξουσιοδοτημένο Επισκευαστή HYUNDAI.



ΠΡΟΕΙΔΟΠΟΙΗΣΗ

- Το σύστημα Προειδοποίησης Προσοχής Οδηγού (DAW) δεν είναι υποκατάστατο για τις ασφαλείς πρακτικές οδήγησης, αλλά μια λειτουργία διευκόλυνσης. Είναι ευθύνη του οδηγού να οδηγεί προσεκτικά για να αποφύγει απρόοπτες και ξαφνικές περιπτώσεις. Πρέπει να προσέχετε τις συνθήκες του δρόμου συνεχώς.
- Το σύστημα μπορεί να προτείνει να κάνετε ένα διάλειμμα, σύμφωνα με το μοτίβο οδήγησης ή τις συνθήκες του οδηγού ακόμα και αν ο οδηγός δεν αισθάνεται κόπωση.
- Ο οδηγός που αισθάνεται κόπωση, πρέπει να κάνει διάλειμμα, ακόμα και αν δεν υπάρχει πρόταση για διάλειμμα από το σύστημα Προειδοποίησης Προσοχής Οδηγού (DAW).

ΣΗΜΕΙΩΣΗ

Το σύστημα Προειδοποίησης Προσοχής Οδηγού χρησιμοποιεί τον αισθητήρα κάμερας στο μπροστά παρμπρίζ για τη λειτουργία του. Για να διατηρήσετε τον αισθητήρα κάμερας στην καλύτερη κατάσταση, πρέπει να προσέξετε τα ακόλουθα:

- ΠΟΤΕ μην εγκαταστήσετε αξεσουάρ ή αυτοκόλλητα στο μπροστά παρμπρίζ, ούτε να βάλετε φιμέ στο μπροστά παρμπρίζ.
- ΠΟΤΕ μη τοποθετήσετε ανακλαστικά αντικείμενα (πχ λευκό χαρτί, καθρέφτη) πάνω από το ταμπλό. Οποιαδήποτε ανάκλαση φωτός μπορεί να προκαλέσει βλάβη στο σύστημα Ειδοποίησης Προσοχής Οδηγού.
- Να είστε προσεκτικοί για να διατηρήσετε την κάμερα έξω από νερό.
- ΠΟΤΕ μην αποσυναρμολογήσετε αυθαίρετα τα εξαρτήματα της κάμερας ούτε να κάνετε χτυπήματα στο συγκρότημα κάμερας.
- Μην αποσυναρμολογήσετε προσωρινά την κάμερα για να βάλετε φιμέ παράθυρο ή για την τοποθέτ-

ηση οποιωνδήποτε τύπων επιστρώσεων και αξεσουάρ. Εάν αποσυναρμολογήσετε την κάμερα και την συναρμολογήσετε ξανά, σας συνιστούμε να πάτε το αυτοκίνητό σας σε έναν Εξουσιοδοτημένο Εκπρόσωπο HYUNDAI και να ελέγξετε το σύστημα για καλιμπράρισμα.



ΠΡΟΣΟΧΗ

Το (DAW) μπορεί να μη λειτουργήσει κανονικά με περιορισμένη ειδοποίηση στις παρακάτω περιπτώσεις.

- Η απόδοση ανίχνευσης λωρίδων είναι περιορισμένη. (Για περισσότερες πληροφορίες ανατρέξτε στο "Σύστημα Υποβοήθησης Παραμονής στη Λωρίδα (LKA)" σε αυτό το κεφάλαιο.)
- Το αυτοκίνητο οδηγείται βίαια ή στρίβει απότομα για αποφυγή εμποδίων (πχ κατασκευαστική περιοχή, άλλα αυτοκίνητα πεσμένα αντικείμενα κακής ποιότητας οδόστρωμα).

- Η εμπρόσθια δυνατότητα οδήγησης του αυτοκινήτου υπονομεύεται πολύ (πιθανόν εξαιτίας μεγάλης ποικιλίας στις πιέσεις ελαστικών, ανόμοια φθορά ελαστικών, ευθυγράμμιση προς τα μέσα/έξω.)
- Το αυτοκίνητο κινείται σε δρόμο με στροφές.
- Το αυτοκίνητο κινείται σε μια περιοχή με αέρα.
- Το αυτοκίνητο κινείται σε ανώμαλο δρόμο.
- Το όχημα ελέγχεται από τα ακόλουθα συστήματα υποβοήθησης οδήγησης:
 - Σύστημα Υποβοήθησης Παραμονής σε Λωρίδα (LKA)
 - Σύστημα Υποβοήθησης αποφυγής σύγκρουσης (FCA)



ΠΡΟΣΟΧΗ

Αν λειτουργεί το ηχοσύστημα σε μεγάλη ένταση, μπορεί να αντισταθμίσει τους προειδοποιητικούς ήχους του Συστήματος (DAW).

ΣΥΣΤΗΜΑ ΕΛΕΓΧΟΥ ΟΡΙΟΥ ΤΑΧΥΤΗΤΑΣ (ΑΝ ΕΧΕΙ ΤΟΠΟΘΕΤΗΘΕΙ)

Λειτουργία συστήματος ελέγχου ταχύτητας

Μπορείτε να ρυθμίσετε το όριο ταχύτητας όταν θέλετε να οδηγήσετε χωρίς να ξεπεράσετε μία ορισμένη ταχύτητα.

Αν οδηγείτε πάνω από την καταχωρημένη ταχύτητα, το σύστημα προειδοποίησης λειτουργεί (θα αναβοσβήνει η ένδειξη set speed limit και θα ηχηί ένα καμπανάκι) μέχρι η ταχύτητα του αυτοκινήτου επανέλθει μέσα στο όριο ταχύτητας.

i Πληροφορία

Όταν ο έλεγχος ορίου ταχύτητας είναι σε λειτουργία, τότε δε μπορεί να ενεργοποιηθεί το σύστημα cruise control.

Διακόπτης ελέγχου ορίου ταχύτητας

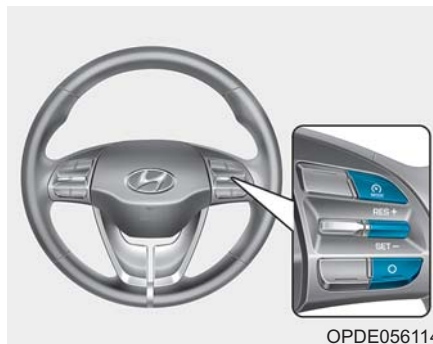

MODE: Αλλάζει λειτουργία μεταξύ των συστημάτων cruise control και ελέγχου ταχύτητας.

System off → Cruise Control

↑ Speed Limit Control ←

RES+: Επαναφέρει ή αυξάνει την ταχύτητα του συστήματος.

SET-: Θέτει ή μειώνει την ταχύτητα του συστήματος.

O (Cancel): Ακυρώνει τη ρύθμιση ορίου ταχύτητας.

Για ρύθμιση ορίου ταχύτητας

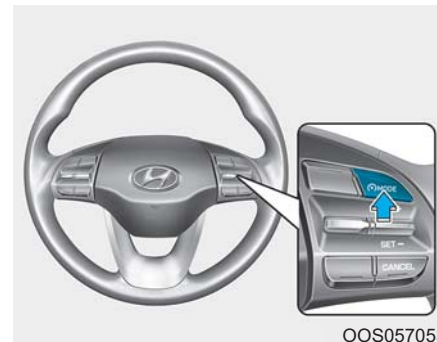

1. Πιέστε το πλήκτρο **MODE** για να ενεργοποιήσετε το σύστημα. Η ενδεικτική λυχνία ελέγχου ταχύτητας στο ταμπλό οργάνων θα ανάψει.

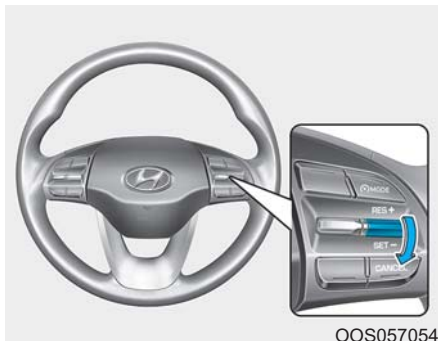

OOS057054

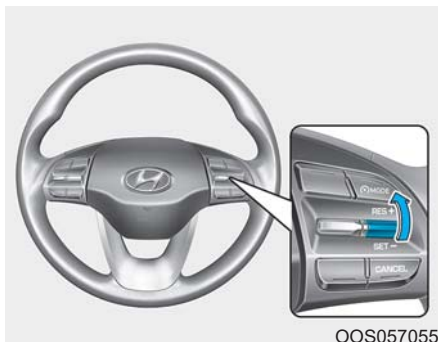

OOS057055

2. Πιέστε κάτω τον μοχλό (SET-).

3. • Πιέστε τον μοχλό πάνω (RES+) ή κάτω (SET-), και απελευθερώστε τον στην επιθυμητή ταχύτητα

• Πιέστε τον μοχλό πάνω (RES+) ή κάτω (SET-) και κρατήστε τον. Η ταχύτητα θα αυξηθεί/μειωθεί κατά 5 χλμ/ώρα.

Το ρυθμισμένο όριο ταχύτητας θα εμφανιστεί στο ταμπλό οργάνων.

Αν θέλετε να οδηγήσετε πάνω από τη ρυθμισμένη ταχύτητα όταν πατάτε το πεντάλ γκαζιού λιγότερο από περίπου 50%, η ταχύτητα του αυτοκινήτου θα παραμείνει εντός του ορίου ταχύτητας.

Όμως, αν πιέσετε το πεντάλ γκαζιού περισσότερο από περίπου 70%, μπορείτε να οδηγήσετε πάνω από το όριο ταχύτητας. Έπειτα, το ρυθμισμένο όριο ταχύτητας θα αναβοσβήνει και το καμπανάκι θα ηχησει ώσπου να επιστρέψετε την ταχύτητα του αυτοκινήτου στο όριο ταχύτητας.

Για να απενεργοποιήσετε τον έλεγχο ορίου ταχύτητας, κάντέ-να από τα επόμενα:



OOS057053

- Πιέστε το πλήκτρο MODE.
- Αν πιέσετε το πλήκτρο O (ακύρωση) μια φορά, η ρύθμιση ορίου ταχύτητας θα ακυρωθεί, αλλά δε θα απενεργοποιήσει το σύστημα. Αν θέλετε να επαναφέρετε το όριο ταχύτητας, πιέστε το διακόπτη +RES ή SET- στο τιμόνι, στην επιθυμητή ταχύτητα.

ΣΥΣΤΗΜΑ CRUISE CONTROL (ΑΝ ΕΧΕΙ ΤΟΠΟΘΕΤΗΘΕΙ)

Λειτουργία Cruise Control

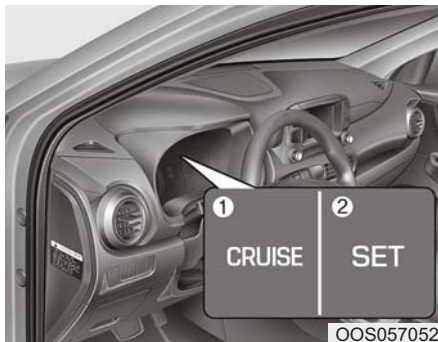

1. Ένδειξη CRUISE ()
2. Ένδειξη SET

Το σύστημα cruise control σας επιτρέπει να οδηγείτε με ταχύτητα πάνω από 30 χλμ/ώρα (20 μίλια/ώρα) χωρίς να πατάτε το πεντάλ γκαζιού.



ΠΡΟΕΙΔΟΠΟΙΗΣΗ

Πάρτε τις παρακάτω προφυλάξεις:

- Να ρυθμίζετε πάντα την ταχύτητα του αυτοκινήτου, σύμφωνα με τα όρια ταχύτητας της χώρας σας.
- Αν το Cruise Control έχει μείνει ανοικτό, (Η λυχνία CRUISE (στο ταμπλό οργάνων ανάβει) το Cruise Control μπορεί να ενεργοποιηθεί ακούσια. Κρατήστε το σύστημα Cruise Control απενεργοποιημένο (Η ενδεικτική λυχνία CRUISE είναι στη θέση OFF) όταν το Cruise Control δεν χρησιμοποιείται, για να αποφύγετε ακούσια ρύθμιση μιας ταχύτητας.
- Χρησιμοποιείτε το σύστημα Cruise Control μόνο όταν ταξιδεύετε σε μεγάλους αυτοκινητόδρομους με καλό καιρό.
- Μη χρησιμοποιείτε το Cruise Control όταν δεν είναι ασφαλές να διατηρείτε το αυτο-

κίνητο με μια σταθερή ταχύτητα.

- Όταν οδηγείτε σε έντονη κυκλοφορία ή όταν οι κυκλοφοριακές συνθήκες δυσχεραίνουν την οδήγηση με συνεχή ταχύτητα
- Όταν οδηγείτε σε βρεγμένους, παγωμένους ή καλυμμένους με χιόνι δρόμους
- Όταν οδηγείτε σε ανηφόρες ή σε δρόμους με αέρα
- Όταν οδηγείτε σε περιοχές με αέρα
- Μη χρησιμοποιείτε το cruise control όταν ρυμουλκείτε ένα τρέιλερ.

ΣΗΜΕΙΩΣΗ

Κατά τη διάρκεια της οδήγησης με cruise-speed με μηχανικό κιβώτιο, μη βάλετε τη νεκρά χωρίς να πατήσετε πεντάλ συμπλέκτη, αφού ο κινητήρας θα έχει παραπάνω στροφές. Αν συμβεί αυτό, πιέστε το πεντάλ συμπλέκτη ή πιέστε το πλήκτρο cruise control ON / OFF.

i Πληροφορία

- Κατά την κανονική λειτουργία cruise control, όταν ο διακόπτης SET ενεργοποιείται ή επανενεργοποιείται μετά την εφαρμογή των φρένων, το σύστημα cruise control θα ενεργοποιηθεί μετά από περίπου 3 δευτερόλεπτα. Αυτή η καθυστέρηση είναι φυσιολογική.
- Πριν από την ενεργοποίηση της λειτουργίας του cruise control, το σύστημα θα ελέγξει για να επιβεβαιώσει ότι ο διακόπτης φρένων λειτουργεί κανονικά. Πιέστε το πεντάλ φρένου τουλάχιστον μία φορά αφού ενεργοποιήσετε την ανάφλεξη ή την εκκινήστε το αυτοκίνητο.



OOS057053

Διακόπτης Έξυπνου Cruise Control
O (Cancel): Ακυρώνει τη λειτουργία cruise control.

CRUISE (Ⓢ), (Ⓢ) MODE):
Ενεργοποιεί/Απενεργοποιεί το σύστημα cruise control.

RES+: Συνεχίζει ή αυξάνει τη ταχύτητα του cruise control.

SET-: Ρυθμίζει ή μειώνει τη ταχύτητα του cruise control.

i Πληροφορία





OOS057053

Πρώτα, αλλάξτε τη λειτουργία σε Έξυπνο Cruise Control, πιέζοντας το πλήκτρο (Ⓢ) MODE αν έχει τοποθετηθεί με Σύστημα Ελέγχου Ορίου Ταχύτητας.

Όποτε πιέσετε το πλήκτρο (Ⓢ) MODE η λειτουργία αλλάζει, όπως παρακάτω

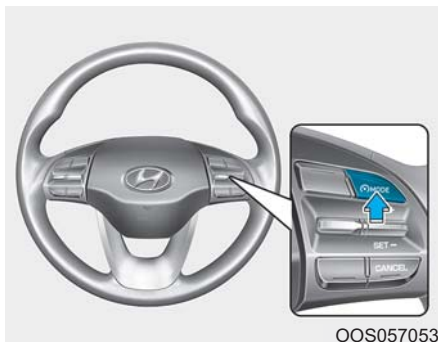
Για ρύθμιση ταχύτητας Έξυπνου Cruise Control



1. Πιέστε το πλήκτρο  (CRUISE) στο τιμόνι για να ενεργοποιήσετε το σύστημα. Η ένδειξη (CRUISE) ανάβει.
2. Επιταχύνετε στην επιθυμητή ταχύτητα, η οποία πρέπει να είναι πάνω από 30 km/h (20 mph).

i Πληροφορία - Μηχανικό κιβώτιο

Για αυτοκίνητα με μηχανικό κιβώτιο ταχυτήτων, πρέπει να πιέσετε το πεντάλ φρένου τουλάχιστον μία φορά για 5-98

να ρυθμίσετε το σύστημα cruise control μετά την εκκίνηση του κινητήρα.

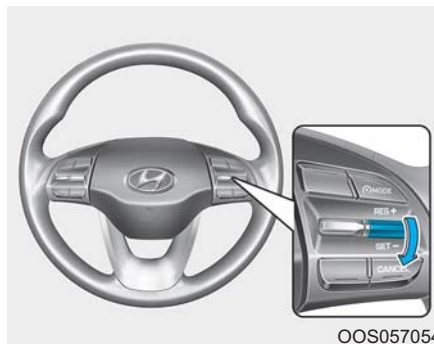

3. Πιέστε το διακόπτη (SET-), κάτω και ελευθερώστε το. Η ενδεικτική λυχνία SET θα ανάψει.
4. Απελευθερώστε το πεντάλ γκαζιού.

i Πληροφορία

Το αυτοκίνητο μπορεί να επιβραδύνει ή να επιταχύνει λίγο, ενώ κινήσετε σε μια ανηφόρα ή κατηφόρα, αντίστοιχα.

Για να αυξήσετε τη ταχύτητα Έξυπνου Cruise Control

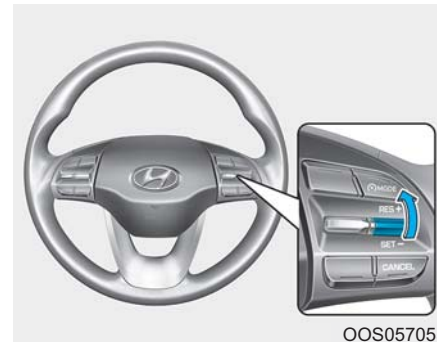

- Σπρώξτε το διακόπτη (RES+) και κρατήστε τον και παρακολουθείτε την ταχύτητα SET στον πίνακα οργάνων. Αφήστε το διακόπτη όταν εμφανίζεται η επιθυμητή ταχύτητα και το όχημα θα επιταχύνει σε αυτή την ταχύτητα.

- Σπρώξτε το διακόπτη (RES+) πάνω και απελευθερώστε τον αμέσως. Η ταχύτητα πλοήγησης θα αυξάνεται κατά 2 χλμ/ώρα (1.2 mph) κάθε φορά που κινείτε το μοχλό προς τα πάνω με αυτό τον τρόπο.
- Πατήστε το πεντάλ γκαζιού. Όταν το όχημα φτάσει στην επιθυμητή ταχύτητα, πιέστε το διακόπτη εναλλαγής (SET-) προς τα κάτω.

Για να μειώσετε τη ταχύτητα Έξυπνου Cruise Control

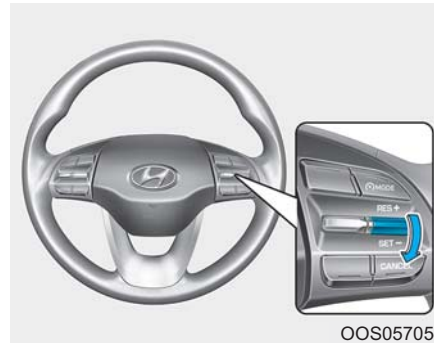

- Σπρώξτε το διακόπτη (SET-) προς τα κάτω και κρατήστε τον. Το αυτοκίνητό σας θα επιβραδυνθεί σταδιακά. Αφήστε τον διακόπτη στην ταχύτητα που θέλετε να διατηρήσετε.
- Σπρώξτε το διακόπτη (SET-) κάτω και απελευθερώστε τον αμέσως. Η ταχύτητα πλοήγησης θα μειώνεται κατά 2 χλμ/ώρα (1.2 mph) κάθε φορά που κινείται το μοχλό προς τα κάτω με αυτό τον τρόπο
- Πατήστε ελαφρά το πεντάλ φρένου. Όταν το αυτοκίνητο φτάσει

στην επιθυμητή ταχύτητα, πιέστε το διακόπτη προς τα κάτω. (SET-).

Για να επιταχύνετε προσωρινά με ενεργοποιημένο το Έξυπνο Cruise Control

Πατήστε το πεντάλ γκαζιού. Όταν βγάλετε το πόδι σας από το γκάζι, το αυτοκίνητο θα επιστρέψει στην προκαθορισμένη ταχύτητα.

Εάν πιέσετε το διακόπτη (SET-) με αυξημένη την ταχύτητα, το Cruise Control θα διατηρήσει αυτή την ταχύτητα.

Το Έξυπνο Cruise Control θα ακυρωθεί προσωρινά όταν:

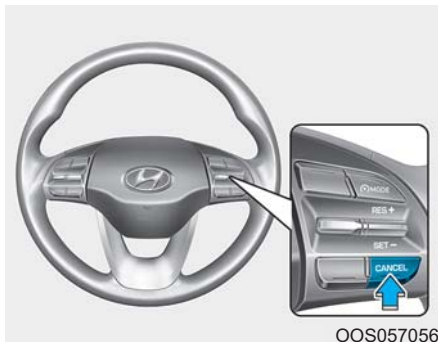

- Πιέσετε το πεντάλ φρένων.
- Πιέσετε τον συμπλέκτη. (Για αυτοκίνητο με μηχανικό κιβώτιο)
- Πιέσετε το πλήκτρο Ο (Cancel) που βρίσκεται στο τιμόνι.
- Πιέσετε το πλήκτρο (CRUISE). Η ένδειξη (CRUISE) και η ένδειξη SET θα σβήσουν.
- Πιέσετε το πλήκτρο MODE. Η ένδειξη (CRUISE) και η ένδειξη SET θα σβήσουν. (εάν είναι εφοδιασμένο με τον Έλεγχο ορίου ταχύτητας)

- Μετακινήσετε τον μοχλό στο Ν (Neutral). (Για αυτοκίνητα διπλού συμπλέκτη)
- Μειώσετε την ταχύτητα στα περίπου 30 km/h (20 mph).
- Λειτουργεί το ESC
- Κατεβάσετε στην 2η ταχύτητα σε λειτουργία χειροκίνητης αλλαγής ταχυτήτων. (Για αυτοκίνητα διπλού συμπλέκτη)

i Πληροφορία

Κάθε μία από τις παραπάνω ενέργειες θα ακυρώσει τη λειτουργία Cruise Control (η ενδεικτική λυχνία SET στη μονάδα οργάνων θα σβήσει), αλλά μόνο το πάτημα του πλήκτρου (CRUISE) θα σβήσει το σύστημα. Εάν επιθυμείτε να επαναφέρετε τη λειτουργία του Cruise Control, πιέστε το διακόπτη (RES +) στο τιμόνι σας. Θα επιστρέψετε στην προηγούμενη προκαθορισμένη ταχύτητά σας, εκτός εάν το σύστημα απενεργοποιήθηκε χρησιμοποιώντας το κουμπί (CRUISE).

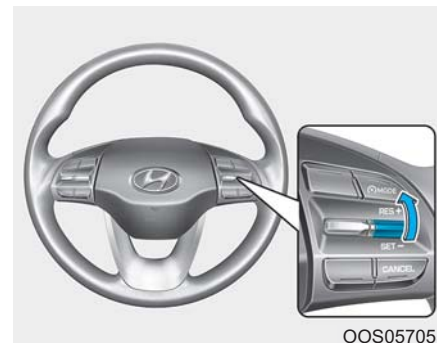

Για επαναφορά ρύθμισης ταχύτητας του Έξυπνου Cruise Control

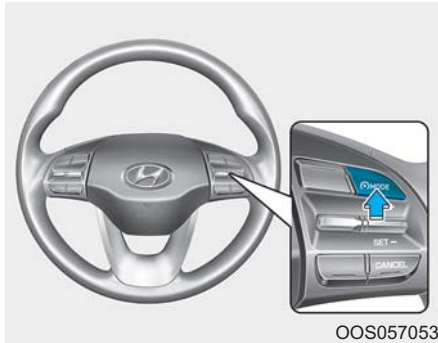

Πιέστε το διακόπτη (RES+) προς τα πάνω. Εάν η ταχύτητα του αυτοκινήτου είναι πάνω από 30 km/h (20 mph), το αυτοκίνητο θα συνεχίσει στην προκαθορισμένη ταχύτητα.

Για να απενεργοποιήσετε το Cruise Control



- Πιέστε το πλήκτρο  (CRUISE) ((η ενδεικτική λυχνία cruise (CRUISE) θα σβήσει).
- Πιέστε το πλήκτρο  (MODE) (Η ενδεικτική λυχνία MODE θα σβήσει). (αν έχει τοποθετηθεί Έλεγχος Ορίου Ταχύτητας)
 - Με το Έξυπνο Cruise Control ενεργοποιημένο, αν πιέσετε το πλήκτρο μια φορά θα σβήσει το Έξυπνο Cruise Control και θα ενεργοποιήσει τον Έλεγχο Ορίου Ταχύτητας.

- Με το Έξυπνο Cruise Control απενεργοποιημένο και τον Έλεγχο Ορίου Ταχύτητας ενεργοποιημένο, αν πιέσετε το πλήκτρο θα απενεργοποιηθούν και τα δύο συστήματα.

Information

Όταν πιέσετε το πλήκτρο  MODE η λειτουργία αλλάζει όπως παρακάτω.



ΕΙΔΙΚΕΣ ΣΥΝΘΗΚΕΣ ΟΔΗΓΗΣΗΣ

Επικίνδυνες συνθήκες οδήγησης

Όταν αντιμετωπίζετε επικίνδυνη οδήγηση εξαιτίας νερού, χιονιού, πάγου, λάσπης, άμμου ή παρόμοιους κινδύνους:

- Οδηγήστε προσεχτικά και αφήστε απόσταση ασφαλείας για φρενάρισμα.
- Αποφύγετε το απότομο φρενάρισμα ή στρίψιμο.
- Αν κολλήσετε σε χιόνι, λάσπη ή άμμο, χρησιμοποιήστε τη 2η ταχύτητα. Επιταχύνετε αργά για να αποφύγετε το σπινάρισμα των τροχών.
- Χρησιμοποιήστε άμμο, ορυκτό αλάτι, αντιολισθητικές αλυσίδες ή άλλο αντιολισθητικό υλικό κάτω από τους πίσω τροχούς, για να παρέχετε πρόσφυση όταν έχετε κολλήσει σε παγωμένο χιόνι ή λάσπη.



ΠΡΟΕΙΔΟΠΟΙΗΣΗ

Το κατέβασμα ταχύτητας με αυτόματο κιβώτιο ταχυτήτων κατά την οδήγηση σε ολισθηρές επιφάνειες μπορεί να

προκαλέσει ατύχημα. Η απότομη αλλαγή στην ταχύτητα του τροχού μπορεί να προκαλέσει την ολίσθηση του τροχού. Να είστε προσεχτικοί όταν κατεβάζετε ταχύτητα σε ολισθηρές επιφάνειες.

Τραμπάλισμα του αυτοκινήτου

Αν είναι απαραίτητο να τραμπάλισετε το αυτοκίνητο για να ελευθερωθείτε από χιόνι, άμμο ή λάσπη, στρίψτε πρώτα το τιμόνι δεξιά και αριστερά για να καθαρίσετε το χώρο γύρω από τους εμπρός τροχούς. Κατόπιν, αλλάξτε ταχύτητες πίσω και εμπρός μεταξύ 1ης και R (όπισθεν) και οποιασδήποτε ταχύτητας εμπροσθοπορείας. Μην επιταχύνετε τον κινητήρα και σπινάρετε τους τροχούς όσο λιγότερο γίνεται.

Για να αποφύγετε φθορά του κιβωτίου, σταματήστε να σπινάρετε πριν αλλάξετε ταχύτητες. Απελευθερώστε το πεντάλ γκαζιού, ενώ αλλάζετε ταχύτητα και πιέστε ελαφρά το γκάζι ενώ έχει μπει η ταχύτητα. Αν σπινάρετε τους τροχούς προς τα μπροστά και προς τα πίσω, δημιουργεί ένα τραμπάλισμα που μπορεί να απελευθερώσει το αυτοκίνητο.



ΠΡΟΕΙΔΟΠΟΙΗΣΗ

Το σπινάρισμα των τροχών σε υψηλές ταχύτητες μπορεί να προκαλέσει έκρηξη των ελαστικών που μπορεί να έχει ως αποτέλεσμα τον τραυματισμό σας ή άλλων ανθρώπων. Μην δοκιμάσετε αυτή τη διαδικασία αν υπάρχουν άνθρωποι ή αντικείμενα κοντά στο αυτοκίνητο.

Το αυτοκίνητο μπορεί να υπερθερμανθεί και να προκαλέσει φωτιά στο χώρο κινητήρα ή άλλη ζημιά. Σπινάρετε τους τροχούς όσο το δυνατόν λιγότερο ΜΗ ΣΠΙΝΑΡΕΤΕ τους τροχούς, ιδιαίτερα σε ταχύτητες πάνω από 56 χλμ/ώρα (35 mph).

i Πληροφορία

Το σύστημα ESC (αν έχει τοποθετηθεί) πρέπει πρώτα να απενεργοποιηθεί πριν τραμπαλίσετε το αυτοκίνητο.

ΣΗΜΕΙΩΣΗ

Αν είστε ακόμα κολλημένοι μετά το τραμπάλισμα του αυτοκινήτου μερικές φορές, τραβήξτε το αυτοκίνητο με ένα γερανό ρυμούλκησης, για να αποφύγετε υπερθέρμανση του κινητήρα, πιθανή βλάβη στο κιβώτιο και βλάβη στα ελαστικά. Δείτε τη “Ρυμούλκηση” στο κεφάλαιο 6.

Ομαλό στρίψιμο

Αποφύγετε το φρενάρισμα ή την αλλαγή ταχυτήτων σε στροφές, ιδιαίτερα όταν οι δρόμοι είναι βρεγμένοι. Ιδανικά, οι στροφές θα πρέπει να γίνονται με ήττα επιτάχυνση.

Οδήγηση τη νύχτα

Επειδή η νυχτερινή οδήγηση παρουσιάζει περισσότερους κινδύνους από την οδήγηση την ημέρα, εδώ υπάρχουν ορισμένες σημαντικές συμβουλές να θυμόσαστε:

- Επιβραδύνετε και διατηρήστε περισσότερη απόσταση ανάμεσα στο δικό σας και τα άλλα αυτοκίνητα, γιατί μπορεί να είναι δύσκολο να δείτε τη νύχτα, ιδιαίτερα σε περιοχές όπου μπορεί να μην υπάρχουν φώτα στο δρόμο.
- Ρυθμίστε τους καθρέφτες σας, ώστε να μειώσετε το θάμπωμα από τους προβολείς των άλλων οδηγών
- Διατηρείτε τους προβολείς καθαρούς και σωστά ρυθμισμένους σε αυτοκίνητα χωρίς αυτόματη ρύθμιση ύψους δέσμης προβολέων. Βρόμικοι ή λανθασμένα ρυθμισμένοι προβολείς θα κάνουν πιο δύσκολη την ορατότητα τη νύχτα.
- Αποφύγετε να κοιτάτε απευθείας στους προβολείς των αντίθετα διερχόμενων αυτοκινήτων. Μπορεί να τυφλωθείτε προσωρινά και χρειάζονται ορισμένα δευτερόλεπτα τα μάτια σας για να προσαρμοστούν στο σκοτάδι.

Οδήγηση σε βροχή

Βροχή και βρεγμένοι δρόμοι μπορεί να κάνουν την οδήγηση επικίνδυνη, ιδιαίτερα αν δεν είστε προετοιμασμένοι για ολισθηρό οδόστρωμα. Εδώ υπάρχουν ορισμένα πράγματα στα οποία πρέπει να συγκεντρώνεστε όταν οδηγείτε στη βροχή ή σε ολισθηρό οδόστρωμα:

- Επιβραδύνετε και επιτρέψτε μεγαλύτερη απόσταση ασφαλείας από το προπορευόμενο αυτοκίνητο. Μια δυνατή βροχόπτωση δυσκολεύει την όραση και αυξάνει την απόσταση που απαιτείται για να σταματήσετε το αυτοκίνητο.
- Απενεργοποιήστε το Cruise Control. (αν έχει τοποθετηθεί)
- Αντικαταστήστε τα μάκτρα των υαλοκαθαριστήρων όταν δείχνουν σημάδια γραμμών ή μη καλυπτόμενων περιοχών στο παρμπρίζ.
- Βεβαιωθείτε ότι τα ελαστικά σας είναι σε καλή κατάσταση. Αν τα ελαστικά σας δεν είναι σε καλή κατάσταση, ένα απότομο φρενάρισμα σε υγρό οδόστρωμα μπορεί να προκαλέσει εκτροπή και πιθανόν να οδηγήσει σε ατύχημα. **Δείτε το “πέλημα ελαστικού” στο κεφάλαιο 7.**

- Ανάψτε τους προβολείς για να σας-δουν ευκολότερα οι άλλοι οδηγοί.
- Η γρήγορη οδήγηση μέσα από μεγάλες λακκούβες μπορεί να επηρεάσει τα φρένα σας. Αν πρέπει να οδηγήσετε μέσα από λακκούβες, προσπαθήστε να τις διασχίσετε αργά.
- Αν πιστεύετε ότι τα φρένα σας είναι βρεγμένα, εφαρμόστε τα ελαφρά ενώ οδηγείτε μέχρι να επανέλθει η κανονική λειτουργία φρεναρίσματος.

Υδρολίσθηση

Αν ο δρόμος είναι αρκετά βρεγμένος και οδηγείτε με αρκετή ταχύτητα, υπάρχει περίπτωση το αυτοκίνητό σας να έχει λίγη ή και καθόλου επαφή με το δρόμο και ουσιαστικά να είναι πάνω στο νερό. Η καλύτερη-συμβουλή είναι να ΕΠΙΒΡΑΔΥΝΕΤΕ όταν ο δρόμος είναι βρεγμένος.

Ο κίνδυνος υδρολίσθησης αυξάνεται, ανάλογα με τη φθορά του-πέλματος ελαστικού, δείτε στο κεφάλαιο 7 για λεπτομέρειες.

Οδήγηση σε πλημμυρισμένες περιοχές

Αποφύγετε την οδήγηση σε πλημμυρισμένες περιοχές εκτός αν είστε σίγουροι ότι η στάθμη του νερού δεν είναι ψηλότερη από το κάτω μέρος της πλήμνης. Πρέπει να οδηγείτε αργά μέσα από νερά. Αφήστε επαρκή απόσταση φρεναρίσματος, γιατί μπορεί να επηρεαστεί η απόδοση των φρένων.

Μετά από την οδήγηση μέσα από νερά, στεγνώστε τα φρένα εφαρμόζοντας τα μαλακά ορισμένες φορές ενώ το αυτοκίνητο κινείται αργά.

Οδήγηση σε αυτοκινητόδρομο

Ελαστικά

Προσαρμόστε την πίεση των ελαστικών, όπως αναγράφεται. Υποπίεση μπορεί να υπερθερμάνει ή να βλάψει τα ελαστικά.

Μην τοποθετείτε φθαρμένα ή παλαιωμένα ελαστικά που μπορούν να μειώσουν το κράτημα ή να αποτύχουν στο φρενάρισμα.

Πληροφορία

Ποτέ μην φουσκώσετε τα ελαστικά σας πέραν της μέγιστης τιμής πίεσης όπως αυτή προδιαγράφεται.

Καύσιμο, ψυκτικό και λάδι κιν-ητήρα

Η οδήγηση σε υψηλές ταχύτητες καταναλώνει περισσότερο καύσιμο από την οδήγηση σε χαμηλές ταχύτητες, όπως είναι αυτή σε κατοικημένες περιοχές.

Μην ξεχνάτε να ελέγχετε το ψυκτικό και το λάδι του κινητήρα.

Ιμάντας μετάδοσης κίνησης

Ένας χαλαρός ή φθαρμένος ιμάντας μπορεί να υπερθερμάνει τον κινητήρα.

Μειώνοντας τον κίνδυνο ανατροπής

Το πολλαπλών χρήσεων επιβατικό σας όχημα χαρακτηρίζεται ως πολυμορφικό όχημα σπορ οδήγησης (SUV). Τα οχήματα τύπου SUV έχουν υψηλότερη απόσταση από το έδαφος και πιο στενό κράτημα καθιστώντας τα ικανά να εκτελέσουν μια ευρεία γκάμα από εκτός δρόμου εφαρμογές. Τα ειδικά σχεδιασμένα χαρακτηριστικά τους δίνουν υψηλότερο κέντρο βάρους σε σύγκριση με τα συνηθισμένα οχήματα κάνοντας τα πιο ευάλωτα στις ανατροπές σε απότομη στροφή. Τα SUV έχουν μια σημαντική υψηλότερη αναλογία ανατροπής σε σύγκριση με άλλου τύπου οχήματα. Εξαιτίας αυτού του κινδύνου, ο οδηγός και οι επιβάτες συνιστάται ανεπιφύλακτα να δέσουν τις ζώνες ασφαλείας. Σε περίπτωση ανατροπής, ένα άτομο χωρίς ζώνη είναι πιο πιθανόν να πεθάνει σε σχέση με ένα άτομο που έχει δέσει την ζώνη του αυτοκινήτου.

Υπάρχουν βήματα που μπορεί να κάνει ο οδηγός ώστε να μειώσει τον κίνδυνο ανατροπής. Αν είναι δυνατόν, αποφεύγετε απότομες στρο-

φές ή βίαιους ελιγμούς, μην φορτώνετε το αυτοκίνητο σας με βαρύ φορτίο στην οροφή, και ποτέ μην τροποποιείτε το αυτοκίνητο σας με οποιοδήποτε τρόπο.

ΠΡΟΕΙΔΟΠΟΙΗΣΗ

Τα πολυμορφικά οχήματα έχουν μια σημαντική υψηλότερη αναλογία ανατροπής σε σύγκριση με άλλου τύπου οχήματα. Για να αποτρέψετε μια ανατροπή ή απώλεια του έλεγχου:

- Πάρτε τις στροφές με χαμηλότερη ταχύτητα σε σύγκριση με ένα απλό επιβατικό όχημα.
- Αποφύγετε απότομες στροφές ή βίαιους ελιγμούς.
- Μην τροποποιείτε το αυτοκίνητο σας με οποιοδήποτε τρόπο που μπορεί να αλλάξει το κέντρο βάρους.
- Διατηρείστε σωστή πίεση στα ελαστικά σας.
- Μην κουβαλάτε βαρύ φορτίο στην οροφή.

ΠΡΟΕΙΔΟΠΟΙΗΣΗ

Σε περίπτωση ανατροπής, ένα άτομο χωρίς ζώνη είναι πιο πιθανόν να πεθάνει σε σχέση με ένα άτομο που έχει δέσει την ζώνη του αυτοκινήτου.

Σιγουρευτείτε πως όλοι οι επιβάτες φοράνε την ζώνη τους.

ΧΕΙΜΕΡΙΝΗ ΟΔΗΓΗΣΗ

Οι άσχημες καιρικές συνθήκες του χειμώνα γρήγορα φθείρουν τα ελαστικά και προκαλούν άλλα προβλήματα. Για να ελαχιστοποιήσετε προβλήματα στην χειμερινή οδήγηση, λάβετε υπόψιν τα παρακάτω:

Πληροφορία

Οι πληροφορίες για τα ελαστικά χιονιού και τις αλυσίδες ελαστικών στην εθνική γλώσσα (Βουλγαρική, Ουγγρική, Ισλανδική, Πολωνική) παρέχονται στο προσάρτημα.

Συνθήκες χιονιού ή πάγου

Θα πρέπει να διατηρείτε ικανοποιητική απόσταση ανάμεσα σε εσάς και το προπορευόμενο αυτοκίνητο.

Να φρενάρτε μαλακά. Οι μεγάλες ταχύτητες, οι απότομες επιταχύνσεις, τα απότομα φρεναρίσματα και οι απότομες στροφές είναι ιδιαίτερα επικίνδυνα στις συνθήκες αυτές. Για να επιβραδύνετε, χρησιμοποιήστε στο μέγιστο το φρενάρισμα του κινητήρα. Το απότομο φρενάρισμα σε χιονισμένο ή παγωμένο δρόμο μπορεί να προκαλέσει

ολίσθηση του αυτοκινήτου.

Για να οδηγήσετε το αυτοκίνητό σας σε παχύ στρώμα χιονιού, είναι απαραίτητο να χρησιμοποιήσετε ελαστικά χιονιού ή αντιολισθητικές αλυσίδες.

Να έχετε πάντα μαζί σας εξοπλισμό έκτακτης ανάγκης. Μερικά από τα αντικείμενα που πρέπει να έχετε μαζί σας, είναι αλυσίδες ελαστικών, μάνβες ρυμούλκησης ή αλυσίδες, φακό φωτοβολίδες, άμμο φτυάρι, καλώδια εκκίνησης, ξύστρα παραθύρου, γάντια, ύφασμα, ολόσωμη φόρμα, κουβέρτα κτλ.

Ελαστικά χιονιού

ΠΡΟΕΙΔΟΠΟΙΗΣΗ

Τα ελαστικά χιονιού θα πρέπει να είναι αντίστοιχων διαστάσεων και τύπου με τα κανονικά ελαστικά του αυτοκινήτου σας. Σε αντίθετη περίπτωση, η ασφάλεια και η συμπεριφορά του αυτοκινήτου σας μπορεί να επηρεαστούν αρνητικά.

Αν τοποθετήσετε ελαστικά χιονιού

στο αυτοκίνητό σας, βεβαιωθείτε ότι είναι ακτινικά ελαστικά που έχουν την ίδια διάσταση και συντελεστή φορτίου με τα αρχικά ελαστικά. Τοποθετήστε τα ελαστικά χιονιού και στους τέσσερις τροχούς για να αντισταθμίσετε το χειρισμό του αυτοκινήτου σε όλες τις καιρικές συνθήκες. Να έχετε πάντα υπόψη σας ότι η πρόσφυση που παρέχεται από τα ελαστικά χιονιού δεν είναι τόσο υψηλή όσο αυτή που παρέχουν τα κανονικά ελαστικά του αυτοκινήτου σας. Ελέγξτε με τον αντιπρόσωπο των ελαστικών τη μέγιστη συνιστώμενη ταχύτητα.

Πληροφορία

Μην τοποθετείτε ελαστικά με καρφιά χωρίς πρώτα να ελέγξετε την ισχύουσα νομοθεσία για πιθανούς περιορισμούς σχετικά με τη χρήση τους.

Αντιολισθητικές αλυσίδες



OOS057008

Επειδή τα πλαϊνά τοιχώματα των ακτινικών ελαστικών είναι πιο λεπτά, μπορούν να υποστούν ζημιά αν τοποθετηθούν ορισμένοι τύποι αντιολισθητικών αλυσίδων. Για το λόγο αυτό, συνιστάται η χρήση ελαστικών χιονιού αντί για τις αντιολισθητικές αλυσίδες. Μην τοποθετείτε αντιολισθητικές αλυσίδες σε αυτοκίνητα εξοπλισμένα με ζάντες αλουμινίου· οι αντιολισθητικές αλυσίδες μπορεί να προκαλέσουν ζημιά στις ζάντες. Αν πρέπει να χρησιμοποιηθούν αντιολισθητικές αλυσίδες, χρησιμοποιήστε γνήσια ανταλλακτικά HYUNDAI και τοποθετήστε τις αλυσίδες, αφού πρώτα διαβάσετε τις οδηγίες χρήσης.

Ζημιά στο αυτοκίνητό σας που προκαλείται από λανθασμένη τοποθέτηση αντιολισθητικών αλυσίδων δεν καλύπτεται από την εγγύηση του κατασκευαστή του αυτοκινήτου σας.

⚠ ΠΡΟΕΙΔΟΠΟΙΗΣΗ

Η χρήση των αλυσίδων μπορεί να επηρεάσει αρνητικά τη συμπεριφορά του αυτοκινήτου:

- Μην υπερβαίνετε τα 30 χλμ./ώρα (20 μίλια/ώρα) ή τη συνιστώμενη από τον κατασκευαστή των αλυσίδων ανώτερη ταχύτητα, όποια τιμή είναι η χαμηλότερη.
- Οδηγήστε προσεχτικά για να αποφύγετε σαμαράκια, λακκούβες, απότομες στροφές και άλλους κινδύνους του δρόμου, που μπορεί να προκαλέσουν την αναπήδηση του αυτοκινήτου
- Αποφύγετε τις απότομες στροφές ή το φρενάρισμα με μπλοκαρισμένους τροχούς.

i Πληροφορία

- Τοποθετήστε τις αλυσίδες στα μπροστά ελαστικά. Πρέπει να σημειώσετε ότι η τοποθέτηση αλυσίδων θα σας δώσει μεγαλύτερη οδηγική δύναμη, αλλά δεν θα αποτρέψει ολίσθηση.
- Μην τοποθετείτε ελαστικά με καρφιά χωρίς πρώτα να ελέγξετε τους τοπικούς και δημοτικούς κανονισμούς για πιθανούς περιορισμούς ενάντια στη χρήση τους.

Τοποθέτηση αλυσίδων

Όταν τοποθετείτε αλυσίδες, πρέπει να ακολουθείτε τις οδηγίες του κατασκευαστή και να τις τοποθετείτε όσο πιο σφιχτά γίνεται. Οδηγείτε αργά (λιγότερο από 30 χλμ/ώρα (20 μίλια/ώρα)) όταν είναι τοποθετημένες αλυσίδες. Αν ακούτε τις αλυσίδες να έρχονται σε επαφή με το αμάξωμα ή το πλαίσιο, σταματήστε και σφίξτε τις. Αν ο ήχος εξακολουθεί, επιβραδύνετε μέχρι να σταματήσει. Αφαιρέστε τις αλυσίδες μόλις αρχίσετε να οδηγείτε σε καθαρισμένους δρόμους. Όταν μοντάρετε αντιολισθητικές αλυσίδες, σταθμεύστε το αυτοκίνητο

σε οριζόντιο έδαφος μακριά από την κυκλοφορία. Ανάψτε τα φώτα αλάρμ του αυτοκινήτου και τοποθετήστε το προειδοποιητικό τρίγωνο πίσω από το αυτοκίνητο αν είναι διαθέσιμο.

Πρέπει πάντα να τοποθετείτε τον επιλογέα στη θέση P, να δένετε το χειρόφρενο και να σβήνετε τον κινητήρα πριν τοποθετήσετε τις αντιολισθητικές αλυσίδες.

ΣΗΜΕΙΩΣΗ

Όταν χρησιμοποιείτε αλυσίδες:

- Οι αλυσίδες που έχουν λάθος διάσταση ή δεν είναι σωστά τοποθετημένες μπορεί να προκαλέσουν ζημιά στα τακάκια των φρένων του αυτοκινήτου σας, στην ανάρτηση, στο αμάξωμα και στους τροχούς.
- Χρησιμοποιείτε αλυσίδες με πιστοποίηση SAE κλάσης “S” ή συρμάτινες αλυσίδες.
- Σταματήστε την οδήγηση και σφίξτε τις αλυσίδες οποιαδήποτε στιγμή τις ακούσετε να χτυπούν το αυτοκίνητο.
- Για να αποφύγετε ζημιά στο αμάξωμα, ξανασφίξτε τις αλυσίδες

αφού οδηγήσετε περίπου για 0,5 ή 1 χλμ., (0.3 με 0.6 μίλια).

- Μην τοποθετείτε αντιολισθητικές αλυσίδες σε αυτοκίνητα εξοπλισμένα με ζάντες αλουμινίου. Αν δεν μπορείτε να το αποφύγετε χρησιμοποιείτε συρμάτινες αλυσίδες.
- Χρησιμοποιείτε συρμάτινες αλυσίδες μικρότερες από 15 μμ (0.59 ίντσες) για να αποφύγετε ζημιά στη σύνδεση των αλυσίδων.

Προφυλάξεις χειμώνα

Χρησιμοποιήστε υψηλής ποιότητας αντιπαγωτικό αιθυλενογλυκόλης

Το αυτοκίνητό σας έχει εφοδιαστεί με υψηλής ποιότητας αντιπαγωτικό αιθυλενογλυκόλης στο σύστημα ψύξης. Είναι ο μοναδικός τύπος αντιπαγωτικού που πρέπει να χρησιμοποιείτε, γιατί βοηθά στην αποφυγή διάβρωσης στο σύστημα ψύξης, λιπαίνει την αντλία νερού και εμποδίζει το πάγωμα. Βεβαιωθείτε ότι αντικαθιστάτε ή ανανεώνετε το ψυκτικό, σύμφωνα με το πρόγραμμα συντήρησης στο Κεφάλαιο 7. Πριν το

χειμώνα, θα πρέπει να ελέγχετε το ψυκτικό για να εξασφαλίσετε ότι το σημείο πήξης είναι επαρκές για τις θερμοκρασίες του χειμώνα.

Ελέγξτε την μπαταρία και τα καλώδια

Ο χειμώνας επιβαρύνει το σύστημα της μπαταρίας. Ελέγξτε οπτικά την μπαταρία και τα καλώδια, όπως περιγράφεται στο Κεφάλαιο 7. Σας συνιστούμε να ελέγξετε το σύστημα σε έναν Εξουσιοδοτημένο Επισκευαστή HYUNDAI.

Χρήση «χειμερινού» λαδιού κινητήρα αν είναι απαραίτητο

Σε μερικά κλίματα, συνιστάται η χρήση «χειμερινού» λαδιού κινητήρα χαμηλού ιξώδους κατά τη διάρκεια του χειμώνα. Δείτε στο Κεφάλαιο 8 για ανάλογες συστάσεις. Αν δεν είστε σίγουροι για το ιξώδες του λαδιού που πρέπει να χρησιμοποιήσετε, σας συνιστούμε να συμβουλευτείτε έναν Εξουσιοδοτημένο Επισκευαστή HYUNDAI.

Ελέγξτε τα μπουζί και το σύστημα ανάφλεξης

Ελέγξτε τα μπουζί, όπως περιγράφεται στο Κεφάλαιο 7. Αντικαταστήστε τα αν είναι απαραίτητα. Επίσης, ελέγξτε όλα τα μπουζοκαλώδια και τα εξαρτήματα τους, ώστε να μην παρουσιάζουν ρωγμές, φθορά ή οποιασδήποτε μορφής ζημιά.

Αποφεύγοντας το πάγωμα των κλειδαριών

Για να αποφύγετε το πάγωμα των κλειδαριών, ψεκάστε με ένα κατάλληλο αντιπαγωτικό σπρέι ή γλυκερίνη στο άνοιγμα της κλειδαριάς. Αν μια κλειδαριά καλυφθεί με πάγο, ψεκάστε τη με ένα κατάλληλο αντιπαγωτικό σπρέι για να ξεπαγωθεί. Αν η κλειδαριά παγώσει εσωτερικά, μπορείτε να λιώσετε τον πάγο με ένα ζεστό κλειδί. Προσέξτε να μην κάψετε τα δάχτυλά σας με το ζεστό κλειδί.

Χρήση εγκεκριμένου αντιπαγωτικού στο σύστημα πλυστικής

Για να αποφύγετε το πάγωμα του νερού στο σύστημα πλυστικής, θα πρέπει να προσθέσετε ένα εγκεκριμένο διάλυμα αντιπαγωτικού σύμφωνα με τις οδηγίες που αναγράφονται

στη συσκευασία του. Το αντιπαγωτικό για το σύστημα πλυστικής διατίθεται από τους Εξουσιοδοτημένους Επισκευαστές HYUNDAI και στους περισσότερους εμπόρους ανταλλακτικών. Μη χρησιμοποιήσετε αντιπαγωτικό κινητήρα ή άλλου τύπου αντιπαγωτικό, γιατί θα καταστρέψουν το φινιρίσμα.

Μην αφήσετε το χειρόφρενό σας να παγώσει

Υπό ορισμένες συνθήκες, μπορεί το χειρόφρενο να παγώσει ενώ είναι δεμένο. Αυτό μπορεί να συμβεί αν συγκεντρωθεί χιόνι ή πάγος γύρω ή κοντά στα πίσω φρένα ή αν τα φρένα είναι βρεγμένα. Αν υπάρχει κίνδυνος να παγώσει το χειρόφρενο, τότε τραβήξτε το χειρόφρενο προσωρινά, ενώ μετακινείτε τον επιλογέστη θέση «P» (Park) και μπλοκάρετε τους πίσω τροχούς, ώστε να μην μπορεί να κυλήσει το αυτοκίνητο. Κατόπιν, λύστε το χειρόφρενο.

Μην αφήσετε να συγκεντρωθεί πάγος και χιόνι στο κάτω μέρος

Υπό ορισμένες συνθήκες, μπορεί να συγκεντρωθεί χιόνι και πάγος κάτω από τα φτερά και να επηρεάσει το σύστημα διεύθυνσης. Όταν οδηγείτε

σε δύσκολες χειμερινές συνθήκες, θα πρέπει όποτε είναι εφικτό, να ελέγχετε το κάτω μέρος του αυτοκινήτου για να βεβαιωθείτε ότι δεν εμποδίζονται οι μπροστινοί τροχοί και το σύστημα διεύθυνσης.

Εξοπλισμός έκτακτης ανάγκης

Ανάλογα με τις συνθήκες στις οποίες οδηγείτε το αυτοκίνητό σας, θα πρέπει να έχετε μαζί σας τον κατάλληλο εξοπλισμό έκτακτης ανάγκης. Μερικά από τα αντικείμενα που πρέπει να περιλαμβάνει είναι: αντιολισθητικές αλυσίδες, ιμάντες ή αλυσίδες ρυμούλκησης, φλας, φωτοβολίδες κινδύνου, άμμο, ένα φτυάρι, καλώδια για βοηθητική εκκίνηση, ξύστρο για παράθυρα, γάντια, ρούχα για να ξαπλώνετε κάτω, καλύμματα, μια κουβέρτα κ.ά.

Μην τοποθετείτε ξένα αντικείμενα ή υλικά στο χώρο κινητήρα

Η τοποθέτηση ξένων αντικειμένων στο χώρο του κινητήρα, τα οποία αποτρέπουν την ψύξη του κινητήρα, μπορεί να προκαλέσουν βλάβη ή ανάφλεξη. Ο κατασκευαστής δεν είναι υπεύθυνος για ζημιές που προκαλούνται από τέτοια τοποθέτηση.

ΡΥΜΟΥΛΚΗΣΗ ΤΡΕΪΛΕΡ (ΓΙΑ ΕΥΡΩΠΗ)

Αν θέλετε να ρυμουλκήσετε τρέιλερ με το αυτοκίνητό σας, θα πρέπει πρώτα να συμβουλευτείτε την Υπηρεσία Συγκοινωνιών για τις νόμιμες προϋποθέσεις. Επειδή οι νόμοι διαφέρουν από χώρα σε χώρα, οι απαιτήσεις για τη ρυμούλκηση τρέιλερ, αυτοκινήτων ή άλλων τύπων αυτοκινήτων ή άλλης συσκευής μπορεί να ποικίλλουν. Σας συνιστούμε να ρωτήσετε έναν Εξουσιοδοτημένο Επισκευαστή HYUNDAI πριν ρυμουλκήσετε, για περισσότερες πληροφορίες.

Θυμηθείτε ότι η ρυμούλκηση είναι διαφορετική από την οδήγηση του αυτοκινήτου σας. Ρυμούλκηση σημαίνει αλλαγές στη συμπεριφορά, την αξιοπιστία, και την οικονομία καυσίμου. Η επιτυχημένη, ασφαλής ρυμούλκηση απαιτεί το σωστό εξοπλισμό και πρέπει να χρησιμοποιείται σωστά. Οι ζημιές στο αυτοκίνητο, από λανθασμένη ρυμούλκηση τρέιλερ δεν καλύπτονται από τη εγγύηση του κατασκευαστή.

Το κεφάλαιο αυτό περιλαμβάνει πολλές σημαντικές, ελεγμένες στο χρόνο, οδηγίες ρυμούλκησης και

κανόνες ασφαλείας. Πολλές από αυτές είναι σημαντικές για την ασφάλεια τη δική σας και των επιβατών σας. Παρακαλούμε να διαβάσετε προσεχτικά αυτό το κεφάλαιο πριν ρυμουλκήσετε ένα τρέιλερ.



ΠΡΟΕΙΔΟΠΟΙΗΣΗ

Πάρτε τις παρακάτω προφυλάξεις:

- **Αν δεν χρησιμοποιήσετε το σωστό εξοπλισμό και οδηγείτε λανθασμένα, μπορεί να χάσετε τον έλεγχο όταν ρυμουλκείτε ένα τρέιλερ. Για παράδειγμα, αν το τρέιλερ είναι πολύ βαρύ, τα φρένα μπορεί να μη λειτουργούν σωστά ή και καθόλου.**

Εσείς και οι επιβάτες σας μπορεί να τραυματιστείτε σοβαρά ή θανάσιμα. Ρυμουλκήστε ένα τρέιλερ μόνο εφόσον έχετε ακολουθήσει όλα τα βήματα αυτού του κεφαλαίου.

- **Πριν τη ρυμούλκηση, βεβαιωθείτε ότι το συνολικό βάρος του τρέιλερ, το μεικτό βάρος του συρμού, το μεικτό βάρος του αυτοκινήτου, το μεικτό βάρος του άξονα και το φορτίο κεφαλής του κοτσαδόρου είναι εντός των ορίων.**
- **Όταν ρυμουλκείτε ένα τρέιλερ, σιγουρευτείτε να απενεργοποιήσετε το σύστημα ISG.**

i Πληροφορία - Για Ευρώπη

- Το τεχνικά μέγιστο επιτρεπόμενο φορτίο στον (στους) πίσω άξονα(-ες) δεν πρέπει να ξεπερνάει το 15% και το τεχνικά μέγιστο επιτρεπόμενο φορτίο μάζας του αυτοκινήτου δεν πρέπει να υπερβαίνει το 10% ή τα 100 κιλά (220,4 λίβρες), όποια τιμή είναι μικρότερη. Σε αυτή την περίπτωση, μην υπερβαίνετε τα 100 χλμ./ώρα (62.1 μίλια/ώρα) για αυτοκίνητο κατηγορίας M1 ή τα 80 χλμ./ώρα (49,7 μίλια/ώρα) για αυτοκίνητα της κατηγορίας N1.
- Όταν ένα αυτοκίνητο κατηγορίας M1 ρυμουλκεί ένα τρέιλερ, το πρόσθετο φορτίο που εφαρμόζεται στον κοτσαδόρο μπορεί να προκαλέσει υπέρβαση του μέγιστου φορτίου των ελαστικών, αλλά όχι περισσότερο από 15%. Σε αυτή την περίπτωση, μην υπερβαίνετε τα 100 χλμ./ώρα (62.1 μίλια/ώρα) και αυξήστε την πίεση ελαστικών κατά τουλάχιστον 0,2 bar πάνω από τη συνιστώμενη πίεση ελαστικών για κανονική χρήση (για παράδειγμα, χωρίς τρέιλερ).

Αν αποφασίσετε να ρυμουλκήσετε ένα τρέιλερ;

Εδώ αναφέρονται ορισμένα σημαντικά σημεία αν ρυμουλκήσετε ένα τρέιλερ:

- Εξετάστε τη χρήση ενός συστήματος ελέγχου ταλάντευσης. Μπορείτε να ρωτήσετε έναν αντιπρόσωπο κοτσαδόρων σχετικά με τον έλεγχο ταλάντευσης.

Μην επιχειρήσετε να ρυμουλκήσετε κατά τα πρώτα 2.000 χλμ, (1,200 miles) ώστε να ρονταρισθεί σωστά ο κινητήρας. Αν δεν ακολουθήσετε την προφύλαξη αυτή, μπορεί να προκαλέσετε ζημιά στον κινητήρα ή το κιβώτιο ταχυτήτων.

- Όταν ρυμουλκείτε ένα τρέιλερ, σας συνιστούμε να απευθυνθείτε σε έναν Εξουσιοδοτημένο Επισκευαστή HYUNDAI για περαιτέρω πληροφορίες σχετικά με πρόσθετες απαιτήσεις, όπως ένα σετ ρυμούλκησης κ.λπ.
- Πρέπει να οδηγείτε πάντα το αυτοκίνητό σας με μέτρια ταχύτητα (μικρότερη από 100 χλμ./ώρα (60 mph)) ή στο προβλεπόμενο όριο

ταχύτητας ρυμούλκησης.

- Σε μια μεγάλη ανηφόρα, μην υπερβαίνετε τα 70 χλμ./ώρα (45mph) (ή το προβλεπόμενο όριο ταχύτητας ρυμούλκησης, όποιο είναι χαμηλότερο).
- Κοιτάξτε προσεκτικά τα όρια βάρους και φορτίου στις επόμενες σελίδες.

Βάρος του τρέιλερ

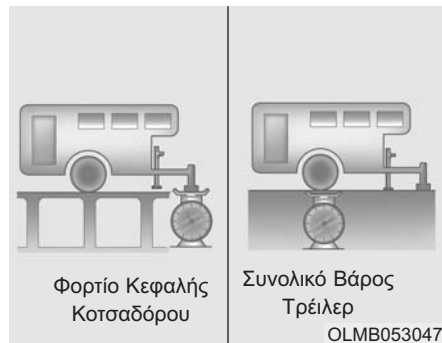

Ποιο είναι το μέγιστο βάρος που μπορεί να έχει ένα τρέιλερ για να είναι ασφαλές; Δεν πρέπει ποτέ να ζυγίζει περισσότερο από το μέγιστο βάρος τρέιλερ με φρένα τρέιλερ. Αλλά ακόμη και αυτό μπορεί να είναι πολύ βαρύ. Εξαρτάται από το πώς θέλετε να χρησιμοποιήσετε το τρέιλερ σας. Για παράδειγμα, ταχύτητα, υψόμετρο, κλίσεις δρόμου, εξωτερική θερμοκρασία και πόσο συχνά χρησιμοποιείτε το αυτοκίνητό σας για τη ρυμούλκηση τρέιλερ είναι όλα σημαντικά. Το ιδανικό βάρος τρέιλερ μπορεί, επίσης, να εξαρτάται από οποιοδήποτε ειδικό εξοπλισμό που έχετε στο αυτοκίνητό σας.

Βάρος της κεφαλής τρέιλερ

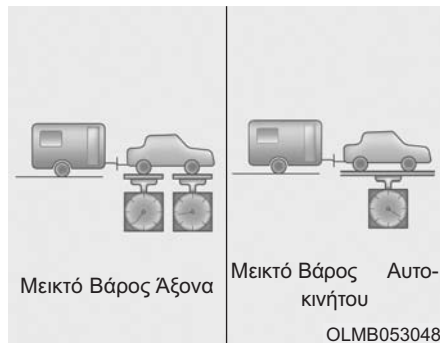

Το φορτίο της κεφαλής του κοτσαδόρου οποιουδήποτε τρέιλερ είναι ένα σημαντικό βάρος για μέτρηση, επειδή επηρεάζει το συνολικό μεικτό βάρος αυτοκινήτου, του αυτοκινήτου σας (GVW). Η κεφαλή τρέιλερ πρέπει να ζυγίζει το μέγιστο 10% του συνολικού βάρους του φορτωμένου τρέιλερ, εντός των ορίων του μέγιστου επιτρεπόμενου φορτίου κεφαλής τρέιλερ. Αφού φορτώσετε το τρέιλερ σας, ζυγίστε το τρέιλερ και κατόπιν την κεφαλή, ξεχωριστά, για να δείτε αν τα βάρη είναι τα προβλεπόμενα. Αν δεν είναι, μπορείτε να τα διορθώσετε μετατοπίζοντας απλά ορισμένα αντικείμενα γύρω στο τρέιλερ.



ΠΡΟΕΙΔΟΠΟΙΗΣΗ

Πάρτε τις παρακάτω προφυλάξεις:

- Μη φορτώνετε ποτέ ένα τρέιλερ με περισσότερο βάρος στο πίσω μέρος από ότι στο εμπρός. Το εμπρός μέρος πρέπει να φορτώνεται με περίπου 60% του συνολικού φορτίου του τρέιλερ και το πίσω μέρος με περίπου το 40% του συνολικού φορτίου του τρέιλερ.
- Μην υπερβαίνετε ποτέ τα μέγιστα όρια βάρους του τρέιλερ ή του εξοπλισμού ρυμούλκησης. Η λανθασμένη φόρτωση μπορεί να έχει ως αποτέλεσμα ζημιά στο αυτοκίνητό σας και/ή προσωπικό τραυματισμό. Ελέγχετε βάρη και φορτία με μια εμπορική πλάστιγγα ή πλάστιγγα μιας δημόσιας υπηρεσίας.



Πληροφορία

Σε αυξανόμενο υψόμετρο η απόδοση του κινητήρα μειώνεται. Από τα 1000 m και πάνω από το επίπεδο της θάλασσας και για κάθε 1,000 m μετά, πρέπει να μειωθεί το 10% του βάρους αυτοκινήτου/τρέιλερ (βάρος τρέιλερ + μεικτό βάρος αυτοκινήτου).

Σχέση βάρους και απόστασης όταν ρυμουλκείτε ένα τρέιλερ (Για Ευρώπη)

| Αντικείμενο | | Βενζινοκινητήρας | |
|---|----------------------|------------------|-------------|
| | | 1.0 T-GDI | 1.6 T-GDI |
| | | M/T | DCT |
| Μέγιστο βάρος τρέιλερ kg (lbs.) | Με σύστημα φρένων | 1200 (2645) | 1250 (2756) |
| | Χωρίς σύστημα φρένων | 600 (1322) | |
| Μέγιστο επιτρεπόμενο στατικό κάθετο φορτίο στον κοτσαδόρο κιλά (λίβρες) | | 80 (176) | |
| Προτεινόμενη απόσταση από το κέντρο του πίσω τροχού ως το σημείο σύζευξης χιλιοστά (ίντσες) | | 820 (32.3) | |

M/T : Μηχανικό κιβώτιο ταχυτήτων

DCT : Κιβώτιο διπλού συμπλέκτη

Εξοπλισμός ρυμούλκησης τρέιλερ

Κοτσαδόροι

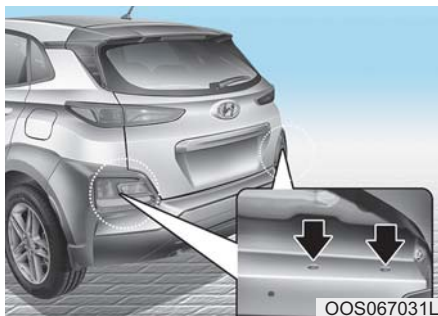

i Πληροφορία

Οι οπές στερέωσης για τους κοτσαδόρους βρίσκονται και στις δύο πλευρές στο κάτω μέρος του αμαξώματος πίσω από τους όπισθεν τροχούς.

Είναι σημαντικό να έχετε τον κατάλληλο κοτσαδόρο. Πλευρικοί άνεμοι, μεγάλα διερχόμενα φορτηγά, και ανώμαλοι δρόμοι είναι ορισμένοι λόγοι για τους οποίους θα πρέπει να έχετε το σωστό κοτσαδόρο. Εδώ είναι ορισμένοι κανόνες που πρέπει να ακολουθήσετε:

- Πρέπει να κάνετε ορισμένες οπές στο αμάξωμα του αυτοκινήτου σας όταν τοποθετείτε έναν κοτσαδόρο; Αν πρέπει, τότε βεβαιωθείτε ότι στεγανοποιείτε τις οπές αργότερα όταν θα αφαιρείτε τον κοτσαδόρο. Αν δεν τις στεγανοποιήσετε, μπορεί να εισέλθει μονοξείδιο του άνθρακα (CO) από τα καυσαέρια μέσα στο αυτοκίνητο σας, καθώς και βρομιές και νερό
- Οι προφυλακτήρες του αυτοκινήτου σας δεν προορίζονται για τους κοτσαδόρους. Μην προσαρμόζετε ενοικιαζόμενους κοτσαδόρους ή άλλους τύπου προφυλακτήρα κοτσαδόρους σε αυτούς. Χρησιμοποιήστε μόνο έναν κοτσαδόρο προσαρμοζόμενο στο πλαίσιο που δεν στηρίζεται στον προφυλακτήρα.
- Σας συστήνουμε να επικοινωνήσετε με έναν Εξουσιοδοτημένο Επισκευαστή HYUNDAI για τον τοποθετούμενο κοτσαδόρο HYUNDAI.

Αλυσίδες ασφαλείας

Πρέπει πάντα να προσαρμόζετε τις αλυσίδες ασφαλείας ανάμεσα στο αυτοκίνητό σας και το τρέιλερ. Διασταυρώστε τις αλυσίδες ασφαλείας κάτω από το μηχανισμό σύμπλεξης

του τρέιλερ έτσι, ώστε ο μηχανισμός σύμπλεξης να πέσει στο δρόμο σε περίπτωση που διαχωριστεί από τον κοτσαδόρο. Οδηγίες για τις αλυσίδες ασφαλείας παρέχονται από τον κατασκευαστή του κοτσαδόρου ή του τρέιλερ. Ακολουθήστε τις συστάσεις του κατασκευαστή για την προσαρμογή των αλυσίδων ασφαλείας. Πρέπει να αφήνετε πάντα αρκετά μπόσικα, ώστε να είναι δυνατό το πλήρες στρίψιμο. Μην αφήνετε ποτέ τις αλυσίδες ασφαλείας να σέρνονται στο δρόμο.

Φρένα τρέιλερ

Αν το τρέιλερ σας είναι εξοπλισμένο με ένα σύστημα φρένων, βεβαιωθείτε ότι πληροί την κείμενη νομοθεσία και ότι είναι σωστά εγκατεστημένο και λειτουργεί σωστά.

Αν το τρέιλερ σας ζυγίζει περισσότερο από το μέγιστο βάρος τρέιλερ χωρίς φρένα, τότε χρειάζεται τα δικά του φρένα και πρέπει να είναι επαρκή. Βεβαιωθείτε ότι διαβάζετε και ακολουθείτε τις οδηγίες για φρένα τρέιλερ, ώστε να μπορείτε να τα τοποθετήσετε, να τα ρυθμίσετε και να τα συντηρήσετε σωστά. Μην επεμβαίνετε στο σύστημα φρένων του αυτοκινήτου σας.



ΠΡΟΕΙΔΟΠΟΙΗΣΗ

Μη χρησιμοποιείτε ένα τρέιλερ με δικά του φρένα παρά μόνο αν είστε απόλυτα σίγουροι ότι έχουν ρυθμιστεί σωστά στο σύστημα φρένων. Αυτό δεν είναι εργασία για ερασιτέχνες. Χρησιμοποιήστε για την εργασία αυτή ένα έμπειρο, εξειδικευμένο συνεργείο τρέιλερ.

Οδήγηση με τρέιλερ

Η ρυμούλκηση ενός τρέιλερ απαιτεί συγκεκριμένη εμπειρία. Πριν βγείτε στον ανοιχτό δρόμο, θα πρέπει πρώτα να γνωρίσετε το τρέιλερ σας.

Εξοικειωθείτε με την αίσθηση χειρισμού και φρεναρίσματος από το πρόσθετο βάρος του τρέιλερ. Και να έχετε πάντα υπόψη ότι το αυτοκίνητο που οδηγείτε είναι σαφώς μεγαλύτερο σε μήκος και δεν ανταποκρίνεται όπως το αυτοκίνητο μόνο του.

Πριν ξεκινήσετε, ελέγξτε τον κοσμάδο και την πλατφόρμα, τις αλυσίδες ασφαλείας, το ηλεκτρικό φως, τα φώτα, τα ελαστικά και τη ρύθμιση

των καθρεφτών.

Κατά τη διάρκεια του ταξιδιού, ελέγχετε τακτικά για να βεβαιωθείτε ότι το φορτίο είναι ασφαλισμένο, και ότι τα φώτα και τα τυχόν φρένα του τρέιλερ εξακολουθούν να λειτουργούν.

Τήρηση απόστασης

Πρέπει να διατηρείτε τουλάχιστον διπλάσια απόσταση από το προπορευόμενο αυτοκίνητο από όση όταν οδηγείτε το αυτοκίνητό σας χωρίς τρέιλερ. Αυτό μπορεί να σας βοηθήσει να αποφύγετε καταστάσεις που απαιτούν απότομο φρενάρισμα και ξαφνικές στροφές.

Προσπέραση

Χρειάζεστε μεγαλύτερη απόσταση προσπεράσματος όταν ρυμουλκείτε ένα τρέιλερ. Εξαιτίας του αυξημένου μήκους του αυτοκινήτου, θα πρέπει να προχωρήσετε πολύ περισσότερο μπροστά από το προπορευόμενο αυτοκίνητο πριν επιστρέψετε στη λωρίδα σας.

Οπισθοπορεία

Κρατήστε το κάτω μέρος του τιμονιού με το ένα χέρι. Κατόπιν, για να μετακινήσετε το τρέιλερ στα αριστερά, απλά μετακινήστε το χέρι σας στα αριστερά. Για να μετακινήσετε το τρέιλερ στα δεξιά, μετακινήστε το χέρι σας στα δεξιά. Πρέπει πάντα να κάνετε όπισθεν αργά, και, αν είναι δυνατό, να έχετε κάποιον να σας καθοδηγεί.

Πραγματοποίηση στροφών

Όταν στρίβετε με το τρέιλερ, πρέπει να πραγματοποιείτε τις στροφές πιο ανοιχτά από ό,τι συνήθως. Κάντε το αυτό, ώστε το τρέιλερ σας να μη χτυπήσει σε μαλακές ενώσεις, κρυσταλλικά, σήματα, δέντρα ή άλλα αντικείμενα. Αποφύγετε ξαφνικές ή απότομες μανούβρες. Σηματοδοτείτε εγκαίρως.

Φλας όταν ρυμουλκείτε

Όταν ρυμουλκείτε ένα τρέιλερ, το αυτοκίνητό σας πρέπει να έχει διαφορετικά φλας και πρόσθετη καλωδίωση. Τα πράσινα βέλη, στο ταμπλό οργάνων θα αναβοσβήνουν κάθε φορά που σηματοδοτείτε ένα στρίψιμο ή αλλαγή λωρίδας. Σωστά συνδεδεμένα, τα φώτα τρέιλερ θα αναβοσβήνουν, επίσης, για να προειδοποιούν τους άλλους οδηγούς για μια στροφή, αλλαγή λωρίδας ή φρενάρισμα.

Όταν ρυμουλκείτε ένα τρέιλερ, τα πράσινα βέλη στο ταμπλό οργάνων θα αναβοσβήνουν ακόμη και αν έχουν καεί οι λάμπες στο τρέιλερ. Έτσι, μπορεί να νομίζετε ότι οι οδηγοί πίσω σας βλέπουν τα φλας, ενώ στην πραγματικότητα αυτό δεν συμβαίνει. Είναι σημαντικό να ελέγχετε περιοδικά για να βεβαιωθείτε ότι οι λάμπες του τρέιλερ λειτουργούν κανονικά. Πρέπει, επίσης, να ελέγχετε τα φώτα κάθε φορά που αποσυνδέετε και συνδέετε τα καλώδια.



ΠΡΟΕΙΔΟΠΟΙΗΣΗ

Μη συνδέετε ένα σύστημα φώτων τρέιλερ απευθείας στο σύστημα φώτων του αυτοκινήτου σας. Χρησιμοποιείτε μόνο την κατάλληλη καλωδίωση τρέιλερ. Αν δεν το κάνετε μπορεί να έχει ως αποτέλεσμα ζημιά στο ηλεκτρικό σύστημα του αυτοκινήτου και/ή τραυματισμό. Συμβουλευτείτε έναν Εξουσιοδοτημένο Επισκευαστή ΗΥΝΔΑΙ για βοήθεια.

Οδήγηση σε κλίση

Μειώστε ταχύτητα και επιλέξτε μια χαμηλότερη ταχύτητα στο κιβώτιο πριν ξεκινήσετε σε μια παρατεταμένη ή απότομη κατηφόρα. Αν δεν κατεβάσετε ταχύτητα, θα πρέπει να χρησιμοποιείτε πολύ συχνά τα φρένα τα οποία θα θερμανθούν και δεν θα λειτουργούν πλέον σωστά.

Σε μια μεγάλη ανηφόρα, κατεβάστε ταχύτητα και μειώστε την ταχύτητα του αυτοκινήτου περίπου στα 70 χλμ./ώρα (45 μίλια/ώρα) για να μειώσετε την πιθανότητα υπερθέρμανσης του κινητήρα και του

κιβωτίου ταχυτήτων.

Αν το τρέιλερ σας ζυγίζει περισσότερο από το μέγιστο βάρος τρέιλερ χωρίς φρένα, και έχετε αυτόματο κιβώτιο ταχυτήτων, θα πρέπει να οδηγείτε στη θέση D (Οδήγηση) όταν ρυμουλκείτε ένα τρέιλερ.

Όταν λειτουργείτε το αυτοκίνητό σας στη θέση D (Οδήγηση) κατά τη ρυμούλκηση ενός τρέιλερ, η θερμοκρασία που παράγεται ελαχιστοποιείται και η διάρκεια ζωής του κιβωτίου σας αυξάνει.

ΣΗΜΕΙΩΣΗ

Για να μειώσετε την πιθανότητα υπερθέρμανσης του κινητήρα και/ή του κιβωτίου ταχυτήτων:

- Όταν ρυμουλκείτε ένα τρέιλερ σε απότομες κλίσεις (πάνω από 6%), προσέχετε ιδιαίτερα το όργανο θερμοκρασίας του ψυκτικού κινητήρα, για να βεβαιωθείτε ότι δεν υπερθερμαίνεται ο κινητήρας. Αν η βελόνα του οργάνου θερμοκρασίας ψυκτικού κινείται κατά μήκος του οργάνου προς τη θέση «H» (ΖΕΣΤΟ), βγείτε από το δρόμο και σταματήστε το συντομότερο δυνατά όταν αυτό είναι ασφαλές, και αφήστε τον κινητήρα στο

ρελαντί μέχρι να ψυχθεί. Μπορείτε να συνεχίσετε εφόσον ο κινητήρας έχει ψυχθεί ικανοποιητικά.

- Εάν ρυμουλκείτε ένα τρέιλερ με το μέγιστο συνολικό βάρος του αυτοκινήτου και το μέγιστο βάρος του ρυμουλκούμενου, μπορεί να προκληθεί υπερθέρμανση του κινητήρα ή του κιβωτίου ταχυτήτων. Όταν οδηγείτε σε τέτοιες συνθήκες, αφήστε τον κινητήρα στο ρελαντί μέχρι να κρυώσει. Μπορείτε να συνεχίσετε εφόσον ο κινητήρας ή το κιβώτιο έχουν ψυχθεί ικανοποιητικά.
- Όταν ρυμουλκείτε ένα τρέιλερ, η ταχύτητα του αυτοκινήτου σας πρέπει να είναι πολύ πιο αργή από τη γενική ροή της κυκλοφορίας, ειδικά όταν ανεβαίνετε σε ανηφόρα. Χρησιμοποιήστε τη δεξιά λωρίδα όταν ρυμουλκείτε ένα τρέιλερ σε απότομη κλίση. Επιλέξτε την ταχύτητα του αυτοκινήτου σας σύμφωνα με το μέγιστο επιτρεπόμενο όριο ταχύτητας για τα οχήματα με τρέιλερ, την απότομη κλίση του εδάφους και το βάρος του τρέιλερ.
- Σε αυτοκίνητα εξοπλισμένα με κιβώτιο διπλού συμπλέκτη όταν ρυμουλκούν ένα τρέιλερ σε απότομες πλαγιές, ο συμπλέκτης στο

κιβώτιο μπορεί να υπερθερμανθεί.

Όταν ο συμπλέκτης υπερθερμανθεί, η λειτουργία ασφαλούς προστασίας ενεργοποιείται. Αν η λειτουργία ασφαλούς προστασίας ενεργοποιηθεί, η ένδειξη θέσης ταχύτητας στο ταμπλό αναβοσβήνει και ηχεί ένα καμπανάκι.

Αυτή τη στιγμή, ένα προειδοποιητικό μήνυμα θα εμφανιστεί στην οθόνη LCD και η οδήγηση μπορεί να μην είναι απαλή.

Αν αγνοήσετε αυτή τη προειδοποίηση, η οδηγική κατάσταση μπορεί να χειροτερέψει. Για να επιστρέψετε στη κανονική οδηγική κατάσταση, σταματήστε το αυτοκίνητο σε έναν επίπεδο δρόμο και πατήστε το πεντάλ φρένου για μερικά λεπτά, προτού φύγετε οδηγώντας.

Παρκάρισμα σε κλίση

Γενικά, δεν πρέπει να παρκάρετε το αυτοκίνητό σας, όταν είναι συνδεδεμένο ένα τρέιλερ, σε κλίση.

Αν όμως κάποια στιγμή πρέπει να παρκάρετε το τρέιλερ σας σε ένα δρόμο με κλίση, να πώς πρέπει να το κάνετε:

1. Τραβήξτε το αυτοκίνητο σας στη

θέση παρκαρίσματος.

Γυρίστε το τιμόνι προς τη μεριά του κράσπεδου (δεξιά αν κατεβαίνετε, αριστερά αν ανεβαίνετε).

2. Γυρίστε τον επιλογέα στη θέση P (Park, για αυτόματο κιβώτιο ταχυτήτων/κιβώτιο διπλού συμπλέκτη) ή νεκρά (για μηχανικό κιβώτιο ταχυτήτων).
3. Τραβήξτε χειρόφρενο και σβήστε τον κινητήρα του αυτοκινήτου.
4. Τοποθετήστε μερικές σφήνες κάτω από τους τροχούς του τρέιλερ.
5. Εκκινήστε τον κινητήρα, πιέστε τα φρένα, γυρίστε στην νεκρά, απελευθερώστε το χειρόφρενο και σιγά σιγά αφήστε τα φρένα, μέχρι οι σφήνες να απορροφήσουν το βάρος.
6. Ξανά εφαρμόστε τα φρένα και το χειρόφρενο.
7. Γυρίστε τον επιλογέα στη θέση P (Park, για κιβώτιο διπλού συμπλέκτη) ή στην 1ή ταχύτητα, αν το αυτοκίνητο έχει κατεύθυνση προς τα πάνω ή R (όπισθεν) αν έχει κατεύθυνση προς τα κάτω (για μηχανικό κιβώτιο ταχυτήτων).
8. Σβήστε τον κινητήρα και μη πιέζετε τα φρένα, αλλά αφήστε το χειρόφρενο τραβηγμένο.



ΠΡΟΕΙΔΟΠΟΙΗΣΗ

Για να αποφύγετε σοβαρό ή θανάσιμο τραυματισμό:

- Μην βγείτε από το αυτοκίνητό σας όταν δεν είναι σωστά δεμένο το χειρόφρενο. Αν έχετε αφήσει τον κινητήρα να λειτουργεί, το αυτοκίνητο μπορεί να κινηθεί. Εσείς ή άλλοι μπορείτε να τραυματιστείτε σοβαρά ή θανάσιμα.
- Μην κρατάτε πατημένο το γκάζι για να κρατήσετε το αυτοκίνητο σε μία ανηφόρα.

Έτοιμοι να φύγετε μετά από παρκάρισμα σε κλίση

1. Με τον επιλογέα στην θέση P Με (Park, για αυτόματο κιβώτιο ταχυτήτων) ή νεκρά (για μηχανικό κιβώτιο ταχυτήτων), εφαρμόστε τα φρένα και κρατήστε πατημένο το πεντάλ φρένων ενώ:
 - Εκκινείτε τον κινητήρα
 - Επιλέγετε μια ταχύτητα και
 - Λύνετε το χειρόφρενο.
2. Απομακρύνετε αργά το πόδι σας από το πεντάλ των φρένων.

3. Οδηγήστε αργά μέχρι το τρέιλερ να ελευθερωθεί από τους τάκους.
4. Σταματήστε, μαζέψτε και αποθηκεύστε τους τάκους.

Συντήρηση όταν ρυμουλκείτε τρέιλερ

Όταν ρυμουλκείτε τρέιλερ, το αυτοκίνητό σας θα χρειάζεται πιο συχνά συντήρηση. Σημεία που είναι ιδιαίτερα σημαντικά για τη λειτουργία τρέιλερ είναι τα λάδια κινητήρα, τα υγρά του αυτόματου κιβωτίου ταχυτήτων, το λιπαντικό αξόνων και τα υγρά συστήματος ψύξης. Η κατάσταση των φρένων είναι ένα άλλο σημαντικό στοιχείο που πρέπει να ελέγχετε τακτικά.

Αν ρυμουλκείτε, θα ήταν καλή ιδέα να ανατρέχετε στα κεφάλαια αυτά πριν ξεκινήσετε το ταξίδι σας. Μην ξεχνάτε να συντηρείτε, επίσης, το τρέιλερ σας και τον κοτσαδόρο. Ακολουθήστε το πρόγραμμα συντήρησης που συνοδεύει το τρέιλερ σας και ελέγξτε το περιοδικά.

Κατά προτίμηση, πραγματοποιήστε τον έλεγχο κατά το ξεκίνημα κάθε ημέρας οδήγησης. Πιο σημαντικό, πρέπει όλα τα παξιμάδια και οι βίδες του κοτσαδόρου να είναι σφιγμένα.

NOTICE

Για να αποφύγετε ζημιά στο αυτοκίνητο:

- Εξαιτίας του υψηλότερου φορτίου κατά τη χρήση τρέιλερ, μπορεί να παρουσιαστεί υπερθέρμανση τις θερμές ημέρες ή κατά την οδήγηση σε ανηφόρα. Αν το όργανο θερμοκρασίας ψυκτικού δείχνει υπερθέρμανση, απενεργοποιήστε τον κλιματισμό και σταματήστε το αυτοκίνητο σε ένα ασφαλές μέρος για να κρυώσει ο κινητήρας.
- Μη σβήσετε τον κινητήρα ενώ το όργανο θερμοκρασίας ψυκτικού δείχνει υπερθέρμανση. (Κρατήστε τον κινητήρα στο ρελαντί, για να κρυώσει).
- Ελέγχετε πιο συχνά τα υγρά του κιβωτίου ταχυτήτων.
- Αν το αυτοκίνητό σας δεν είναι εξοπλισμένο με κλιματισμό, θα πρέπει να τοποθετήσετε μια φτερωτή συμπυκνωτή για να βελτιώσετε την απόδοση του κινητήρα.

ΒΑΡΟΣ ΑΥΤΟΚΙΝΗΤΟΥ

Δύο ταμπέλες στο μαρσπιέ σας δείχνουν για πόσο βάρος είναι σχεδιασμένο το αυτοκίνητό σας: το Πληροφορίες Ελαστικών και Φόρτωσης και η Πινακίδα Συμμόρφωσης.

Πριν φορτώσετε το αυτοκίνητό σας, εξοικειωθείτε με τους παρακάτω όρους για τον καθορισμό των ορίων βάρους του αυτοκινήτου σας, με ή χωρίς τρέιλερ, από τις προδιαγραφές του αυτοκινήτου και την πινακίδα συμμόρφωσης:

Βασικό βάρος

Αυτό είναι το βάρος του αυτοκινήτου-περιλαμβανομένου ενός πλήρους ρεζερβουάρ καυσίμου και όλου του βασικού εξοπλισμού. Δεν περιλαμβάνει τους επιβάτες, το φορτίο ή τον προαιρετικό εξοπλισμό.

Βάρος αυτοκινήτου

Αυτό είναι το βάρος του καινούργιου σας αυτοκινήτου όταν το παραλαμβάνετε από τον αντιπρόσωπο συν τον τυχόν εξοπλισμό μετά από την αγορά.

Βάρος φορτίου

Αυτή η τιμή περιλαμβάνει όλα τα

βάρη που προστίθενται στο Βασικό Ίδιο Βάρος, περιλαμβανομένων του φορτίου και του προαιρετικού εξοπλισμού.

GAW (Μικτό βάρος άξονα)

Αυτό είναι το συνολικό βάρος που ασκείται σε κάθε άξονα (εμπρός και πίσω) - περιλαμβάνεται το ίδιο βάρος αυτοκινήτου και όλα τα φορτία.

GAWR (Μέγιστο μικτό βάρος άξονα)

Αυτό είναι το μέγιστο επιτρεπόμενο βάρος που μπορεί να μεταφέρει ένας άξονας (εμπρός ή πίσω). Οι αριθμοί αυτοί φαίνονται στην πινακίδα συμμόρφωσης. Το συνολικό φορτίο σε κάθε άξονα δεν θα πρέπει να υπερβαίνει το GAWR του.

GVW (Μεικτό βάρος αυτοκινήτου)

Αυτό είναι το Βασικό Ίδιο Βάρος συν το τρέχον Βάρος Φορτίου συν τους επιβάτες.

GVWR (Μέγιστο μεικτό βάρος αυτοκινήτου)

Αυτό είναι το μέγιστο επιτρεπόμενο βάρος του πλήρως φορτωμένου αυτοκινήτου (περιλαμβάνονται όλοι

οι προαιρετικοί εξοπλισμοί, οι εξοπλισμοί, οι επιβάτες και το φορτίο). Το GVWR εμφανίζεται στην πινακίδα πιστοποίησης που βρίσκεται στο μαρσπιέ της πόρτας οδηγού (ή συνοδηγού).

Υπερφόρτωση



ΠΡΟΕΙΔΟΠΟΙΗΣΗ

Το μέγιστο μικτό βάρος άξονα (GAWR) και το μέγιστο μεικτό βάρος αυτοκινήτου (GVWR) για το αυτοκίνητό σας αναφέρονται στην πινακίδα πιστοποίησης που είναι επικολλημένο στην πόρτα του οδηγού (ή συνοδηγού). Η υπέρβαση αυτών των ορίων μπορεί να προκαλέσει ατύχημα ή ζημιά στο αυτοκίνητο. Μπορείτε να υπολογίσετε το βάρος του φορτίου σας ζυγίζοντας τα αντικείμενα (και τους ανθρώπους) πριν τα βάλετε στο αυτοκίνητο. Προσέξτε να μην υπερφορτώσετε το αυτοκίνητό σας.

Τι πρέπει να κάνετε σε περίπτωση ανάγκης

| | | | |
|--|------|---|------|
| Φώτα αλάρμ..... | 6-3 | Σύστημα επιτήρησης πίεσης (TPMS) | |
| Σε περίπτωση ανάγκης κατά την οδήγηση..... | 6-3 | (τύπος Β) | 6-14 |
| Αν ο κινητήρας σβήνει κατά την οδήγηση | 6-3 | Έλεγχος πίεσης ελαστικού | 6-14 |
| Αν ο κινητήρας σβήσει σε μια διασταύρωση..... | 6-3 | Σύστημα επιτήρησης πίεσης | 6-15 |
| Σε περίπτωση που κλατάρει ένα ελαστικό | | Ένδειξη χαμηλής πίεσης ελαστικών | 6-16 |
| κατά την οδήγηση..... | 6-4 | Ένδειξη θέσης χαμηλής πίεσης ελαστικού | |
| Αν ο κινητήρας δε ξεκινά | 6-4 | και πίεσης ελαστικού | 6-16 |
| Αν ο κινητήρας «δεν γυρίζει» ή «γυρίζει» | | Ένδειξη βλάβης TPMS (Σύστημα | |
| πολύ αργά | 6-4 | επιτήρησης πίεσης ελαστικών)..... | 6-17 |
| Αν ο κινητήρας «γυρίζει» κανονικά αλλά δεν ξεκινά..... | 6-5 | Αλλαγή ελαστικού με TPMS | 6-18 |
| Εκκίνηση με καλώδια | 6-5 | Αν έχετε ένα κλαταρισμένο ελαστικό | |
| Αν ο κινητήρας υπερθερμανθεί..... | 6-8 | (με εφεδρικό τροχό) | 6-20 |
| Σύστημα επιτήρησης πίεσης (TPMS) | | Γρύλος και εργαλεία | 6-20 |
| (Τύπος Α) | 6-9 | Αλλαγή ελαστικών | 6-21 |
| Ένδειξη χαμηλής πίεσης ελαστικών | 6-10 | Ετικέτα γρύλου | 6-26 |
| Ένδειξη βλάβης TPMS (Σύστημα | | Δήλωση συμμόρφωσης EC για τον γρύλο | 6-27 |
| επιτήρησης πίεσης ελαστικών)..... | 6-11 | Αν έχετε ένα κλαταρισμένο ελαστικό | |
| Αλλαγή ενός ελαστικού με TPMS | 6-12 | (με κιτ επισκευής τροχού). - Τύπος Α..... | 6-28 |
| | | Εισαγωγή..... | 6-28 |
| | | Σημειώσεις για την ασφαλή | |
| | | χρήση του Κιτ Επισκευής Τροχού | 6-29 |
| | | Εξαρτήματα του κιτ επισκευής τροχού | 6-30 |
| | | Χρήση του κιτ επισκευής τροχού..... | 6-31 |
| | | Έλεγχος της πίεσης ελαστικού | 6-33 |

| | |
|---|------|
| Αν έχετε ένα κλαταρισμένο ελαστικό (με κιτ επισκευής τροχού) - Τύπος Β | 6-35 |
| Εισαγωγή..... | 6-35 |
| Σημειώσεις για την ασφαλή χρήση του Κιτ Επισκευής Τροχού..... | 6-36 |
| Εξαρτήματα του κιτ επισκευής τροχού | 6-37 |
| Χρήση του κιτ επισκευής τροχού..... | 6-38 |
| Κατανομή στεγανοποιητικού..... | 6-39 |
| Έλεγχος της πίεσης ελαστικού | 6-40 |
| Ρυμούλκηση..... | 6-41 |
| Υπηρεσία ρυμούλκησης | 6-41 |
| Αφαιρούμενος κρίκος ρυμούλκησης..... | 6-42 |
| Ρυμούλκηση ανάγκης..... | 6-43 |
| Είδη έκτακτης ανάγκης | 6-45 |
| Πυροσβεστήρας..... | 6-45 |
| Κουτί πρώτων βοηθειών | 6-45 |
| Προειδοποιητικό τρίγωνο..... | 6-45 |
| Όργανο πίεσης ελαστικού | 6-45 |

ΦΩΤΑ ΑΛΑΡΜ

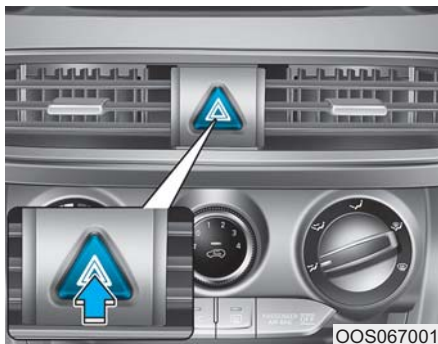

Τα φώτα αλάρμ προειδοποιούν τους άλλους οδηγούς, ώστε να είναι ιδιαίτερα προσεκτικοί όταν προσεγγίζουν, προσπερνούν ή διέρχονται κοντά από το αυτοκίνητό σας.

Θα πρέπει να χρησιμοποιούνται όποτε πρόκειται να πραγματοποιηθούν επισκευές ανάγκης ή όταν το αυτοκίνητο έχει ακινητοποιηθεί πολύ κοντά στην άκρη του δρόμου.

Για να ενεργοποιήσετε ή να απενεργοποιήσετε τα φώτα αλάρμ, πιέστε το διακόπτη φώτων αλάρμ με το διακόπτη ανάφλεξης σε οποιαδήποτε θέση. Ο διακόπτης φώτων αλάρμ βρίσκεται στο πάνελ διακοπών της κεντρικής κονσόλας. Όλα τα φώτα φλας θα αναβοσβήνουν ταυτόχρονα.

- Τα φώτα αλάρμ λειτουργούν ανεξάρτητα από το αν το αυτοκίνητό σας λειτουργεί ή όχι.
- Τα φλας δεν λειτουργούν όταν είναι ενεργοποιημένα τα φώτα αλάρμ.

ΣΕ ΠΕΡΙΠΤΩΣΗ ΑΝΑΓΚΗΣ ΚΑΤΑ ΤΗΝ ΟΔΗΓΗΣΗ

Αν ο κινητήρας σβήνει κατά την οδήγηση

- Μειώστε την ταχύτητά σας προοδευτικά, διατηρώντας ευθεία πορεία. Βγείτε προσεκτικά εκτός δρόμου σε ένα ασφαλές μέρος.
- Ανάψτε τα φώτα αλάρμ.
- Δοκιμάστε να εκκινήσετε και πάλι τον κινητήρα. Αν το αυτοκίνητό σας δεν εκκινείται, σας συνιστούμε να επικοινωνήσετε με έναν Εξουσιοδοτημένο Επισκευαστή HYUNDAI.

Αν ο κινητήρας σβήσει σε μια διασταύρωση

Αν ο κινητήρας σβήσει σε μια διασταύρωση, εφόσον είναι ασφαλές, μετακινήστε τον επιλογέα στη θέση N (νεκρά) και κατόπιν σπρώξτε το αυτοκίνητο σε ένα ασφαλές μέρος.

Σε περίπτωση που κλατάρει ένα ελαστικό κατά την οδήγηση

Αν κλατάρει ένα ελαστικό κατά την οδήγηση:

- Απομακρύνετε το πόδι σας από το πεντάλ του γκαζιού και αφήστε το αυτοκίνητο να επιβραδύνει ενώ οδηγείτε ευθεία. Μην πατήσετε αμέσως τα φρένα ή μην επιχειρήσετε να βγείτε από το δρόμο, γιατί μπορεί να χάσετε τον έλεγχο. Όταν το αυτοκίνητό σας έχει επιβραδύνει σε μια τέτοια ταχύτητα, κάτι που είναι ασφαλές να γίνει, φρενάρετε προσεκτικά και βγείτε από το δρόμο. Βγείτε από το δρόμο όσο πιο μακριά γίνεται και σταθμεύστε σε επίπεδο, οριζόντιο έδαφος. Αν κινείστε σε αυτοκινητόδρομο με διαχωριστική νησίδα, μη παρκάρετε στη διαχωριστική νησίδα ανάμεσα στις δύο λωρίδες κυκλοφορίας.

- Όταν το αυτοκίνητό σας ακινητοποιηθεί, ανάψτε τα φώτα αλάρμ, μετακινήστε τον επιλογέα ταχυτήτων στη θέση P (Park, για αυτόματο κιβώτιο/κιβώτιο διπλού συμπλέκτη) ή τη νεκρά (για μηχανικό κιβώτιο), τραβήξτε το χειρόφρενο και τοποθετήστε το διακόπτη ανάφλεξης στη θέση LOCK/OFF.
- Όλοι οι επιβαίνοντες πρέπει να αποβιβαστούν από το αυτοκίνητο. Βεβαιωθείτε ότι όλοι στέκονται στην πλευρά του αυτοκινήτου που είναι μακριά από την κυκλοφορία.
- Όταν αλλάζετε ένα κλαταρισμένο ελαστικό, ακολουθήστε τις οδηγίες που παρέχονται παρακάτω σε αυτό το κεφάλαιο.

ΑΝ Ο ΚΙΝΗΤΗΡΑΣ ΔΕΝ ΞΕΚΙΝΑ

Αν ο κινητήρας «δεν γυρίζει» ή «γυρίζει» πολύ αργά

- Βεβαιωθείτε ότι ο επιλογέας ταχυτήτων είναι στη θέση N (Νεκρά) ή P (Park) για αυτοκίνητο με κιβώτιο διπλού συμπλέκτη. Ο κινητήρας θα εκκινήσει μόνο αν ο επιλογέας είναι στη θέση N (Νεκρά) ή P (Park).
- Ελέγξτε τις συνδέσεις της μπαταρίας για να βεβαιωθείτε ότι είναι καθαρές και σταθερές
- Ανάψτε την πλαφονιέρα. Αν το φως χαμηλώνει ή σβήνει κατά τη λειτουργία της μίζας, τότε σημαίνει ότι η μπαταρία έχει αποφορτιστεί.

Μη σπρώχνετε ή έλκετε το αυτοκίνητο για να ξεκινήσει. **Δείτε οδηγίες στην «Εκκίνηση με καλώδια» σε αυτό το κεφάλαιο**



ΠΡΟΣΟΧΗ

Η εκκίνηση με σπρώξιμο ή έλξη, μπορεί να προκαλέσει υπερφόρτιση του καταλύτη, με αποτέλεσμα βλάβη στο σύστημα ελέγχου καυσαερίων.

Αν ο κινητήρας «γυρίζει» κανονικά αλλά δεν ξεκινά

- Ελέγξτε τη στάθμη του καυσίμου και προσθέστε αν είναι απαραίτητο.

Αν ο κινητήρας εξακολουθεί να μην ξεκινά, σας συνιστούμε να καλέσετε έναν Εξουσιοδοτημένο Επισκευαστή HYUNDAI, για βοήθεια.

ΕΚΚΙΝΗΣΗ ΜΕ ΚΑΛΩΔΙΑ

Η εκκίνηση με καλώδια μπορεί να είναι επικίνδυνη αν δεν γίνει σωστά. Για το λόγο αυτό, για να αποφύγετε να βλάψετε τον εαυτό σας ή να προκαλέσετε ζημιά στο αυτοκίνητό σας ή την μπαταρία, ακολουθήστε τις διαδικασίες εκκίνησης με καλώδια σε αυτό το κεφάλαιο. Σε περίπτωση αμφιβολίας, σας συνιστούμε ιδιαίτερα να απευθυνθείτε σε έναν έμπειρο τεχνικό ή μια οδική βοήθεια για την εκκίνηση με καλώδια.

ΠΡΟΕΙΔΟΠΟΙΗΣΗ

Για να αποφύγετε **ΣΟΒΑΡΟ ΤΡΑΥΜΑΤΙΣΜΟ** ή **ΘΑΝΑΤΟ** για εσάς και τους γύρω σας, ακολουθήστε πάντα αυτές τις προφυλάξεις, όταν δουλεύετε κοντά ή χειρίζεστε μια μπαταρία.



Πάντα να διαβάζετε και να ακολουθείτε τις οδηγίες με προσοχή όταν χειρίζεστε μια μπαταρία.



Να φοράτε προστασία ματιών, σχεδιασμένη να προστατεύει τα μάτια σας από πιτσιλιές οξέως.



Κρατήστε όλες τις φλόγες, σπίθιες ή υλικά καπνίσματος μακριά από τη μπαταρία.



Το υδρογόνο, είναι πάντα παρόν στα κύτταρα μπαταρίας, είναι πολύ εύφλεκτο και μπορεί να εκραγεί αν αναφλεγεί.



Κρατήστε τις μπαταρίες μακριά από τα παιδιά.



Οι μπαταρίες περιέχουν εξαιρετικά διαβρωτικό θειϊκό οξύ. Μην αφήσετε το οξύ της μπαταρίας να έλθει σε επαφή με το

δέρμα, τα μάτια, ή τα ρούχα
Αν τα μάτια σας έρθουν σε επαφή με τον ηλεκτρολύτη, ξεπλύνετε τα με καθαρό νερό για τουλάχιστον 15 λεπτά και ζητήστε αμέσως ιατρική βοήθεια. Αν ο ηλεκτρολύτης έρθει σε επαφή με το δέρμα σας, ξεπλύνετε καλά την περιοχή που ήρθε σε επαφή. Αν νιώθετε πόνο ή αίσθηση καψίματος, αναζητήστε αμέσως ιατρική βοήθεια.

- Όταν ανυψώνετε μια μπαταρία με πλαστικό περίβλημα, η υπερβολική πίεση στο περίβλημα μπορεί να προκαλέσει διαρροή οξέων. Ανυψώστε με έναν φορέα μπαταρίας ή με τα χέρια από αντίθετες γωνίες.
- Μη προσπαθήσετε να εκκινήσετε με καλώδια το αυτοκίνητο αν η μπαταρία έχει παγώσει
- Μην επιχειρήσετε ΠΟΤΕ να επαναφορτίσετε την μπαταρία όταν είναι συνδεδεμένα τα καλώδια της μπαταρίας.
- Το ηλεκτρικό σύστημα ανάφλεξης λειτουργεί με υψηλή τάση. Μην αγγίζετε ΠΟΤΕ τέτοια εξαρτήματα με τον κινητήρα να λειτουργεί ή με το διακόπτη ανάφλεξης στο ON.
- Μην αφήσετε τα θετικά (+) και τα αρνητικά (-) καλώδια να ακουμπήσουν. Μπορεί να προκληθούν σπινθήρες.
- Η μπαταρία μπορεί να σπάσει ή να εκραγεί αν προσπαθήσετε να την εκκινήσετε με καλώδιο και είναι με χαμηλή τάση ή παγωμένη.

ΣΗΜΕΙΩΣΗ

Για να αποφύγετε ζημιά στο αυτοκίνητο:

- Χρησιμοποιήστε μόνο μια 12-volt παροχή (μπαταρία ή σύστημα εκκίνησης) για να εκκινήσετε το αυτοκίνητο.
- Μη προσπαθήσετε να εκκινήσετε το αυτοκίνητο σας με σπρώξιμο.

Πληροφορία



Pb

Μια μπαταρία που δεν ανακυκλώνεται σωστά μπορεί να είναι επιβλαβής για το περιβάλλον και την υγεία του ανθρώπου. Ανακυκλώστε τη μπαταρία σύμφωνα με τους τοπικούς νόμους ή κανονισμούς.

Διαδικασία εκκίνησης με καλώδια

1. Τοποθετήστε τα αυτοκίνητα αρκετά κοντά ώστε τα καλώδια να φτάνουν, αλλά χωρίς να έχουν επαφή τα αυτοκίνητα.
2. Αποφύγετε ανεμιστήρες ή άλλα κινούμενα μέρη στο χώρο κινήτρα, όλες τις ώρες, ακόμα και αν τα αυτοκίνητα είναι εκτός λειτουργίας.
3. Απενεργοποιήστε όλες τις ηλεκτρικές συσκευές, όπως ραδιόφωνο, φώτα, κλιματισμό κτλ. Τοποθετήστε τα οχήματα στη θέση P (Park, για κιβώτιο διπλού συμπλέκτη) ή νεκρά για (μηχανικό κιβώτιο) και τραβήξτε το χειρόφρενο. Απενεργοποιήστε και τα δύο αυτοκίνητα.

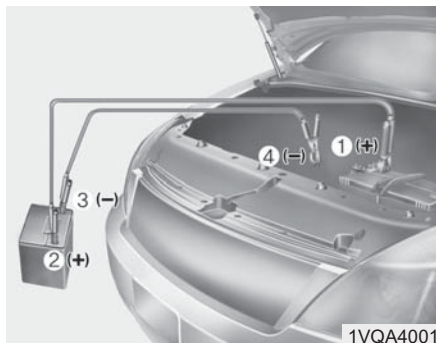

1VQA4001

4. Συνδέστε τα καλώδια ακολουθώντας ακριβώς τη σειρά που φαίνεται στην εικόνα. Πρώτα συνδέστε το ένα άκρο του ενός καλωδίου στο κόκκινο, με το θετικό πόλο (+) της αποφορτισμένης μπαταρίας (1).
5. Συνδέστε το άλλο άκρο του καλωδίου στο κόκκινο, θετικό (+) πόλο της μπαταρίας εκκίνησης (2).
6. Συνδέστε το δεύτερο καλώδιο στο μαύρο αρνητικό (-) πόλο/γείωση της μπαταρίας εκκίνησης (3).
7. Συνδέστε το άλλο άκρο του δεύτερου καλωδίου στη μαύρη, αρνητική(-) γείωση του αυτοκινήτου σας (4).

Μην αφήνετε τα καλώδια εκκίνησης να έρθουν σε επαφή με οτιδήποτε εκτός από τους σωστούς πόλους μπαταρίας ή τη σωστή γείωση. Μη σκύβετε πάνω από την μπαταρία όταν κάνετε τις συνδέσεις.

8. Εκκινήστε τον κινητήρα του αυτοκινήτου με την μπαταρία εκκίνησης και αφήστε να λειτουργήσει στις 2.000 σ.α.λ., κατόπιν, εκκινήστε τον κινητήρα του αυτοκινήτου με την αποφορτισμένη μπαταρία.

Αν το αυτοκίνητο δεν εκκινείται μετά από μερικές προσπάθειες, πιθανόν να θέλει σέρβις. Αν η αιτία για την αποφόρτιση της μπαταρίας δεν είναι προφανής, σας συνιστούμε να ελέγξετε το σύστημα σε έναν Εξουσιοδοτημένο Επισκευαστή HYUNDAI.

Αποσυνδέστε τα καλώδια με ακριβώς την αντίστροφη σειρά από τη σειρά σύνδεσης:

1. Αποσυνδέστε το καλώδιο από τη μαύρη, αρνητική (-) γείωση του αυτοκινήτου (4).
2. Αποσυνδέστε το άλλο άκρο του καλωδίου από το τη μαύρη, αρνητική (-) γείωση στη μπαταρία εκκίνησης (3).
3. Αποσυνδέστε το δεύτερο καλώδιο από το κόκκινο θετικό πόλο (+) της μπαταρίας εκκίνησης (2).
4. Αποσυνδέστε το άλλο άκρο του καλωδίου από το κόκκινο θετικό πόλο (+) του αυτοκινήτου σας (1).

ΑΝ Ο ΚΙΝΗΤΗΡΑΣ ΥΠΕΡΘΕΡΜΑΝΘΕΙ

Αν το όργανο θερμοκρασίας του κινητήρα δείξει υπερθέρμανση ή αντιληφθείτε απώλεια ισχύος ή ακούσετε πειράκια ή χτυπήματα στον κινητήρα, σημαίνει πως μάλλον είναι πολύ ζεστός. Αν συμβεί κάτι τέτοιο:

1. Βγείτε από το δρόμο και σταματήστε το συντομότερο δυνατό, όπου κάτι τέτοιο θα είναι ασφαλές.
2. Μετακινήστε τον επιλογέα στο P (για αυτόματο κιβώτιο/κιβώτιο διπλού συμπλέκτη) ή Νεκρά (μηχανικό κιβώτιο) και τραβήξτε το χειρόφρενο. Αν λειτουργεί ο κλιματισμός, κλείστε τον.
3. Αν τρέχει ψυκτικό υγρό κάτω από το αυτοκίνητο ή αν βγαίνει ατμός από το καπό, σταματήστε τον κινητήρα. Μην ανοίξετε το καπό μέχρι να σταματήσει να τρέχει ψυκτικό ή μέχρι να σταματήσει να βγαίνει ατμός. Αν δεν υπάρχουν ίχνη διαρροής ψυκτικού ή ατμού, αφήστε τον κινητήρα να λειτουργεί και ελέγξτε για να βεβαιωθείτε ότι η φτερωτή για την ψύξη του κινητήρα λειτουργεί. Αν δεν δουλεύει η φτερωτή, σταματήστε τον κινητήρα.

■ ΠΡΟΕΙΔΟΠΟΙΗΣΗ

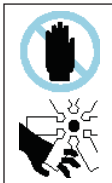

Όταν λειτουργεί ο κινητήρας, κρατήστε τα χέρια, τα ρούχα και εργαλεία μακριά από κινούμενα μέρη, όπως η φτερωτή και οι ιμάντες, γιατί υπάρχει κίνδυνος τραυματισμού.

4. Ελέγξτε για διαρροή ψυκτικού από το ψυγείο, τα κολάρα ή κάτω από το αυτοκίνητο. (Εάν χρησιμοποιείτε τον κλιματισμό, είναι φυσιολογικό κρύο νερό να τρέχει όταν σταματήσετε.)
5. Αν υπάρχει διαρροή ψυκτικού, σταματήστε αμέσως τον κινητήρα και σας συνιστούμε να καλέσετε έναν Εξουσιοδοτημένο Επισκευαστή HYUNDAI.

■ ΠΡΟΕΙΔΟΠΟΙΗΣΗ

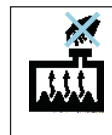

Μην αφαιρείτε ΠΟΤΕ την τάπα του ψυγείου ή την τάπα αποστράγγισης όσο ο κινητήρας και το ψυγείο είναι ζεστά. Μπορεί να ξεφύγει ζεστό ψυκτικό και ατμός από το άνοιγμα προκαλώντας σοβαρά τραύματα.

Σβήστε τον κινητήρα και περιμένετε μέχρι ο κινητήρας να ψυχθεί. Χρησιμοποιήστε μεγάλη προσοχή όταν αφαιρείτε την τάπα ψυγείου. Τυλίχτε μια λεπτή πετσέτα γύρω της και γυρίστε το αριστερόστροφα σιγά μέχρι το πρώτο στοπ. Γυρίστε προς τα πίσω, καθώς απελευθερώνεται η πίεση από το σύστημα ψύξης. Όταν σιγουρευτείτε ότι η πίεση έχει απελευθερωθεί, πιέστε προς τα κάτω την τάπα, με τη χρήση της λεπτής πετσέτας και συνεχίστε να γυρίζετε αριστερόστροφα για να την αφαιρέσετε.

6. Αν δεν μπορείτε να βρείτε το αίτιο για την υπερθέρμανση, περιμένετε μέχρι η θερμοκρασία του κινητήρα να φτάσει στα κανονικά επίπεδα. Κατόπιν, αν υπήρξε απώλεια ψυκτικού, αφαιρέστε την τάπα του ψυγείου και προσθέστε ψυκτικό υγρό στο δοχείο μέχρι η στάθμη να φτάσει στο μέσο.
7. Προχωρήστε με προσοχή, και να είστε σε ετοιμότητα για σημάδια υπερθέρμανσης. Αν ξαναγίνει υπερθέρμανση, σας συνιστούμε να καλέσετε έναν Εξουσιοδοτημένο Επισκευαστή HYUNDAI.

ΠΡΟΣΟΧΗ

- Μεγάλες απώλειες ψυκτικού κινητήρα επισημαίνουν διαρροή στο σύστημα ψύξης και σας συνιστούμε να ελέγξετε το σύστημα σε έναν Εξουσιοδοτημένο Επισκευαστή HYUNDAI.
- Όταν ο κινητήρας υπερθερμαίνεται λόγω χαμηλού ψυκτικού, αν προσθέσετε απότομα ψυκτικό μπορεί να προκληθούν ρωγμές στον κινητήρα. Για να αποφύγετε ζημιά, προσθέστε ψυκτικό κινητήρα σιγά και σε μικρές ποσότητες.

ΣΥΣΤΗΜΑ ΕΠΙΤΗΡΗΣΗΣ ΠΙΕΣΗΣ ΕΛΑΣΤΙΚΩΝ (TPMS) (ΑΝ ΕΧΕΙ ΤΟΠΟΘΕΤΗΘΕΙ) (ΤΥΠΟΣ Α)



- (1) Ενδεικτική λυχνία χαμηλής πίεσης ελαστικών / Ένδειξη Βλάβης TPMS

Κάθε ελαστικό, μαζί με το εφεδρικό (αν υπάρχει), πρέπει να ελέγχεται μηνιαία όταν είναι κρύο ώστε να είναι φουσκωμένο στη συνιστώμενη, από τον κατασκευαστή του αυτοκινήτου, πίεση που αναγράφεται στο πινακίδιο πίεσης πλήρωσης ελαστικών. (Αν το αυτοκίνητό σας έχει ελαστικά διαφορετικών διαστάσεων από τη διάσταση που επισημαίνεται στο πινακίδιο πίεσης πλήρωσης ελαστικών, θα πρέπει να προσδιορίσετε την κατάλληλη πίεση πλήρωσης ελαστικών για αυτά τα ελαστικά).

Ως ένα πρόσθετο χαρακτηριστικό ασφαλείας, το αυτοκίνητό σας έχει εξοπλιστεί με ένα σύστημα επιτήρησης πίεσης ελαστικών (TPMS) στο οποίο ανάβει μια ενδεικτική λυχνία χαμηλής πίεσης ελαστικού όταν ένα ή περισσότερα ελαστικά έχουν χάσει αισθητά την πίεσή τους.

Αντίστοιχα, όταν ανάβει η ενδεικτική λυχνία χαμηλής πίεσης ελαστικού, θα πρέπει να σταματήσετε και να ελέγξετε τα ελαστικά σας το συντομότερο δυνατό, και να τα πληρώσετε στην κατάλληλη πίεση. Η οδήγηση με σημαντικά ξεφούσκωτο ελαστικό προκαλεί την υπερθέρμανση του ελαστικού και μπορεί να οδηγήσει σε βλάβη του ελαστικού. Η χαμηλή πίεση αυξάνει, επίσης, την κατανάλωση καυσίμου και τη φθορά του πέλματος του ελαστικού. Επιπλέον, μπορεί να επηρεάσει το χειρισμό του αυτοκινήτου και την ικανότητα φρεναρίσματος.

Παρακαλούμε να σημειώσετε ότι το TPMS δεν είναι υποκατάστατο της κατάλληλης συντήρησης των ελαστικών και ότι αποτελεί ευθύνη του οδηγού να διατηρεί τη σωστή πίεση

ελαστικών, ακόμη και αν η χαμηλή πίεση δεν έχει φτάσει στο όριο ενεργοποίησης της ενδεικτικής λυχνίας χαμηλής πίεσης ελαστικού TPMS.

Το αυτοκίνητό σας είναι επίσης εξοπλισμένο με μια ένδειξη βλάβης TPMS για να επισημαίνει πότε το σύστημα δεν λειτουργεί σωστά. Η ένδεικτική λυχνία βλάβης TPMS συνδυάζεται με την ενδεικτική λυχνία χαμηλής πίεσης ελαστικών. Όταν το σύστημα ανιχνεύει μια βλάβη, η ενδεικτική λυχνία θα αναβοσβήνει για περίπου 1 λεπτό και μετά θα παραμείνει συνέχεια αναμμένη.

Αυτή η ακολουθία θα συνεχιστεί κάθε φορά που ξεκινά το αυτοκίνητο και για όσο διάστημα η βλάβη υφίσταται. Όταν ανάβει η ενδεικτική λυχνία βλάβης, το σύστημα μπορεί να μην είναι σε θέση να ανιχνεύσει ή να επισημάνει την χαμηλή πίεση των ελαστικών όπως προβλέπεται.

Βλάβες στο TPMS μπορεί να παρουσιαστούν για διάφορους λόγους, περιλαμβάνοντας την τοποθέτηση ελαστικών αντικατάστασης ή εναλλακτικών ελαστικών στο αυτοκίνητο, τα οποία εμποδίζουν τη σωστή λειτουργία του TPMS. Μετά την αντικα-

τάσταση ενός ή περισσότερων ελαστικών στο αυτοκίνητο σας, θα πρέπει πάντα να ελέγχετε την ενδεικτική λυχνία βλάβης TPMS για να βεβαιώνετε ότι τα ελαστικά αντικατάστασης ή τα εναλλακτικά ελαστικά επιτρέπουν στο TPMS να λειτουργεί κανονικά.

ΣΗΜΕΙΩΣΗ

Αν η ενδεικτική λυχνία TPMS δεν ανάβει για 3 δευτερόλεπτα όταν ο διακόπτης ανάφλεξης είναι θέση ON ή ο κινητήρας λειτουργεί ή αν ανάψει αφού αναβοσβήνει για περίπου ένα λεπτό, σας συνιστούμε να επικοινωνήσετε με έναν Εξουσιοδοτημένο Εκπρόσωπο της HYUNDAI.

Ενδεικτική λυχνία χαμηλής πίεσης ελαστικών



Όταν ανάβουν οι προειδοποιητικές ενδείξεις του συστήματος επιτήρησης πίεσης ελαστικών και εμφανίζεται ένα προειδο-

ποιητικό μήνυμα στην οθόνη LCD του ταμπλό, ένα ή περισσότερα από τα ελαστικά σας έχουν σημαντική απώλεια πίεσης. Αν ανάβει η λυχνία, μειώστε αμέσως την ταχύτητά σας, αποφύγετε απότομες στροφές και διατηρήστε μεγαλύτερες αποστάσεις φρεναρίσματος. Θα πρέπει να σταματήσετε και να ελέγξετε τα ελαστικά σας το συντομότερο δυνατό. Φουσκώστε τα ελαστικά στην κατάλληλη πίεση, όπως αυτή επισημαίνεται στο πινακίδιο του αυτοκινήτου ή στο πινακίδιο πίεσης πλήρωσης ελαστικών. Αν δεν έχετε πρόσβαση σε ένα πρατήριο ή αν το ελαστικό δεν μπορεί να διατηρήσει τον αέρα που του προσθέτετε, αντικαταστήστε το ελαστικό με χαμηλή πίεση με τον εφεδρικό τροχό. Στη συνέχεια, η ενδεικτική λυχνία χαμηλής πίεσης ελαστικών μπορεί να αναβοσβήνει για περίπου ένα λεπτό και στη συνέχεια να παραμείνει συνεχώς αναμμένη μετά την επανεκκίνηση και

μετά από περίπου 10 λεπτά συνεχούς οδήγησης προτού επισκευαστεί και αντικατασταθεί το ελαστικό χαμηλής πίεσης στο αυτοκίνητο.

ΠΡΟΣΟΧΗ

Το χειμώνα ή με κρύο καιρό, η ενδεικτική λυχνία χαμηλής πίεσης ελαστικών μπορεί να ανάψει αν η πίεση των ελαστικών είχε ρυθμιστεί στη συνιστώμενη πίεση σε ζεστό καιρό. Δεν σημαίνει ότι το TPMS σας έχει βλάβη, γιατί η χαμηλή θερμοκρασία οδηγεί σε αναλογική πτώση της πίεσης των ελαστικών.

Όταν οδηγείτε το αυτοκίνητό σας από μια ζεστή περιοχή σε μια κρύα περιοχή ή από μια κρύα περιοχή σε μια ζεστή, ή η εξωτερική θερμοκρασία είναι σημαντικά υψηλότερη ή χαμηλότερη, θα πρέπει να ελέγξετε την πίεση των ελαστικών και να ρυθμίσετε τα ελαστικά στη συνιστώμενη πίεση.

ΠΡΟΕΙΔΟΠΟΙΗΣΗ

Ζημιά από χαμηλή πίεση

Η σημαντικά χαμηλή πίεση του ελαστικού κάνει το αυτοκίνητο ασταθές και μπορεί να συμβάλει στην απώλεια ελέγχου του αυτοκινήτου και την αυξημένη απόσταση φρεναρίσματος.

Η συνεχόμενη οδήγηση με χαμηλή πίεση ελαστικών μπορεί να προκαλέσει υπερθέρμανση του ελαστικού και ζημιά.



Ένδειξη βλάβης TPMS (Σύστημα Επιτήρησης Πίεσης Ελαστικών)

Η ένδειξη βλάβης TPMS θα ανάψει αφού αναβοσβήσει για ένα λεπτό περίπου όταν υπάρχει ένα πρόβλημα με το Σύστημα Επιτήρησης Πίεσης Ελαστικών. Εάν το σύστημα είναι σε θέση να ανιχνεύσει σωστά μια προειδοποίηση χαμηλής πίεσης ταυτόχρονα με βλάβη του συστήματος, τότε θα ανάψει ο δείκτης βλάβης TPMS. Σας συνιστούμε να ελέγξετε το σύστημα σε έναν Εξουσιοδοτημένο Επισκευαστή HYUNDAI.

ΠΡΟΣΟΧΗ

- Η ένδειξη βλάβης TPMS μπορεί να ανάψει αν το αυτοκίνητο κινείται κοντά σε καλώδια παροχής ηλεκτρικής ενέργειας ή ραδιοπομπούς, όπως αστυνομικούς σταθμούς, κυβερνητικά ή δημόσια γραφεία, στρατιωτικές εγκαταστάσεις, αεροδρόμια ή πύργους μεταδόσεων κτλ. Αυτό μπορεί να παρεμβληθεί στην κανονική λειτουργία του Συστήματος Επιτήρησης Πίεσης Ελαστικού (TPMS).
- Η ένδειξη βλάβης TPMS μπορεί να ανάψει, αν στο αυτοκίνητο, χρησιμοποιούνται αλυσίδες χιονιού ή κάποιες ξεχωριστές ηλεκτρονικές συσκευές, όπως φορητοί υπολογιστές, φορτηστές κινητών, απομακρυσμένο starter, πλοηγός κτλ. Αυτό μπορεί να παρεμβληθεί στην κανονική λειτουργία του Συστήματος Επιτήρησης Πίεσης Ελαστικού (TPMS).

Αντικατάσταση ενός ελαστικού με TPMS

Αν έχετε ένα κλαταρισμένο ελαστικό, θα ανάψει η λυχνία χαμηλής πίεσης Ελαστικών. Σας συνιστούμε να ελέγξετε το σύστημα σε έναν Εξουσιοδοτημένο Επισκευαστή HYUNDAI.

ΠΡΟΣΟΧΗ

Συνιστούμε να χρησιμοποιήσετε στεγανωτικό εγκεκριμένο από τη HYUNDAI.

Το στεγανωτικό στον αισθητήρα πίεσης ελαστικών και του τροχού πρέπει να εξαλειφθεί όταν αντικαταστήσετε το ελαστικό με ένα νέο.

Κάθε τροχός είναι εξοπλισμένος με έναν αισθητήρα πίεσης ελαστικού τοποθετημένο εσωτερικά στο ελαστικό πίσω από το στέλεχος της βαλβίδας. Πρέπει να χρησιμοποιήσετε τροχούς προδιαγραφών TPMS. Συνιστάται να συντηρείτε τα ελαστικά σας πάντα σε έναν Εξουσιοδοτημένο Επισκευαστή HYUNDAI.

Ακόμη και αν αντικαταστήσετε το ελαστικό χαμηλής πίεσης με το εφεδρικό ελαστικό, το σήμα χαμηλής πίεσης

ελαστικών θα αναβοσβήνει ή θα παραμείνει αναμμένο έως ότου επισκευαστεί το ελαστικό χαμηλής πίεσης και τοποθετηθεί στο αυτοκίνητο. Αφού αντικαταστήσετε το ελαστικό χαμηλής πίεσης με το εφεδρικό ελαστικό, το σήμα χαμηλής πίεσης ελαστικών ενδέχεται να αναβοσβήνει ή να ανάψει μετά από λίγα λεπτά, επειδή ο αισθητήρας TPMS που είναι τοποθετημένος στον εφεδρικό τροχό δεν έχει ενεργοποιηθεί. Όταν το ελαστικό χαμηλής πίεσης επανέλθει στην συνιστώμενη πίεση και εγκατασταθεί στο αυτοκίνητο συνιστούμε ο αισθητήρας TPMS που είναι τοποθετημένος στον εφεδρικό τροχό να ενεργοποιηθεί από εξουσιοδοτημένο Εκπρόσωπο HYUNDAI, η ένδειξη σφάλματος TPMS και η ένδειξη χαμηλής πίεσης ελαστικών θα σβήσουν μετά από λίγα λεπτά οδήγησης. Αν η ένδειξη δεν σβήσει μετά από μερικά λεπτά οδήγησης, συνιστούμε να ελέγξετε το σύστημα σ'έναν εξουσιοδοτημένο Επισκευαστή της HYUNDAI.

ΠΡΟΣΟΧΗ

Αν το αρχικό ελαστικό έχει αντικατασταθεί με το εφεδρικό ελαστικό, ο αισθητήρας TPMS στον

εφεδρικό τροχό πρέπει να ξεκινήσει, συνιστάται ο αισθητήρας TPMS στον αρχικά τοποθετημένο τροχό να απενεργοποιηθεί από έναν Επισκευαστή της HYUNDAI.

Αν ο αισθητήρας TPMS στον αρχικά τοποθετημένο τροχό που βρίσκεται στον εφεδρικό φορέα ελαστικών εξακολουθεί να ενεργοποιείται, το σύστημα παρακολούθησης της πίεσης των ελαστικών ενδέχεται να μην λειτουργεί σωστά. Συνιστάται η συντήρηση του συστήματος από εξουσιοδοτημένο Επισκευαστή της HYUNDAI.

Παρατηρώντας απλά ένα ελαστικό, ίσως να μην μπορείτε να αναγνωρίσετε αν έχει χαμηλή πίεση. Χρησιμοποιείτε πάντα καλής ποιότητας μετρητή πίεσης για να μετρήσετε την πίεση του ελαστικού. Σημειώστε ότι όταν ένα ελαστικό είναι ζεστό (από την οδήγηση), θα δείχνει μεγαλύτερη πίεση από ένα ελαστικό που είναι κρύο. Ένα ψυχρό ελαστικό σημαίνει ότι το όχημα έχει σταθμέυση για τουλάχιστον 3 ώρες ή οδηγηθεί για λιγότερο από 1,6 χλμ.

κατά τη χρονική περίοδο των 3 ωρών. Αφήστε το ελαστικό να κρυώσει πριν να μετρήσετε την πίεση. Βεβαιωθείτε πάντοτε ότι το ελαστικό είναι κρύο πριν να το φουσκώσετε στη συνιστώμενη πίεση.

ΠΡΟΣΟΧΗ

Συνιστούμε να χρησιμοποιήσετε στεγανωτικό υλικό εγκεκριμένο από τη HYUNDAI εάν το αυτοκίνητό σας είναι εφοδιασμένο με σύστημα παρακολούθησης πίεσης ελαστικών. Το υγρό στεγανωτικό μπορεί να προκαλέσει βλάβη στους αισθητήρες πίεσης ελαστικών.

ΠΡΟΕΙΔΟΠΟΙΗΣΗ

TPMS

- Το TPMS δεν μπορεί να σας ειδοποιήσει σε περίπτωση σοβαρής και ξαφνικής ζημιάς στο ελαστικό, η οποία προκλήθηκε από εξωτερικό παράγοντα, όπως καρφιά ή συντρίμια.
- Αν αισθανθείτε οποιαδήποτε αστάθεια στο αυτοκίνητο, τρα-

βήξτε αμέσως το πόδι σας από το πεντάλ του γκαζιού, πατήστε το πεντάλ του φρένου σταδιακά και απαλά αμέσως και κινηθείτε αργά σε ένα ασφαλές μέρος εκτός δρόμου.

ΠΡΟΕΙΔΟΠΟΙΗΣΗ

Προστασία TPMS

Πειράζοντας, τροποποιώντας ή καταργώντας το TPMS μπορεί να δημιουργηθεί πρόβλημα στην ικανότητα του συστήματος να προειδοποιήσει τον οδηγό σε περίπτωση χαμηλής πίεσης ελαστικού και/ή βλάβες στο σύστημα TPMS. Πειράζοντας, τροποποιώντας ή καταργώντας το TPMS μπορεί και να ακυρωθεί η εγγύηση για αυτό το τμήμα του αυτοκινήτου.

ΠΡΟΕΙΔΟΠΟΙΗΣΗ

Για ΕΥΡΩΠΗ

- Μην τροποποιείτε το αυτοκίνητο, μπορεί να υπάρξουν επιπλοκές με την εφαρμογή

TPMS.

- Οι τροχοί της αγοράς δεν έχουν αισθητήρα TPMS. Για την ασφάλεια σας, σας συνιστούμε να χρησιμοποιείτε ανταλλακτικά από έναν Εξουσιοδοτημένο Επισκευαστή HYUNDAI.
 - Αν χρησιμοποιείτε τροχούς από την αγορά, χρησιμοποιήστε έναν TPMS εγκεκριμένο από έναν Εξουσιοδοτημένο Επισκευαστή HYUNDAI. Αν το αυτοκίνητο σας δεν είναι εξοπλισμένο με έναν αισθητήρα TPMS ή το TPMS δεν λειτουργεί σωστά, μπορεί να αποτύχετε στον περιοδικό έλεγχο αυτοκινήτου που γίνεται στην χώρα σας.
- *Όλα τα οχήματα που πωλούνται στην ΕΥΡΩΠΑΙΚΗ αγορά κατά την παρακάτω περίοδο πρέπει να είναι εξοπλισμένα με TPMS.
- Νέο μοντέλο αυτοκινήτου: Νοεμ. 1, 2012 ~
 - Τρέχον μοντέλο αυτοκινήτου: Νοεμ. 1, 2014~ (Βασισμένο στις εγγραφές αυτοκινήτων)

ΣΥΣΤΗΜΑ ΕΠΙΤΗΡΗΣΗΣ ΠΙΕΣΗΣ ΕΛΑΣΤΙΚΩΝ (TPMS) (ΑΝ ΕΧΕΙ ΤΟΠΟΘΕΤΗΘΕΙ) (ΤΥΠΟΣ Β)



- (1) Ενδεικτική λυχνία χαμηλής πίεσης ελαστικών / Ένδειξη Βλάβης TPMS.
- (2) Ενδεικτική λυχνία θέσης ελαστικού με χαμηλή πίεση και ενδεικτική λυχνία πίεσης ελαστικού (εμφανίζεται στην οθόνη LCD).

Έλεγχος πίεσης ελαστικού



- Μπορείτε να ελέγξετε τη πίεση ελαστικού στη λειτουργία πληροφορίας στο ταμπλό οργάνων
- Ανατρέξτε στο "Λειτουργία Οθόνης LCD" στο κεφάλαιο 3.**
- Η πίεση ελαστικού εμφανίζεται μερικά λεπτά αφού ξεκινήσετε την οδήγηση.
 - Αν η πίεση ελαστικού δεν εμφανίζεται όταν το αυτοκίνητο είναι σταματημένο, θα εμφανιστεί το μήνυμα, "Drive to display" (Οδηγήστε για να εμφανιστεί). Αφού οδηγήσετε, ελέγξτε τη πίεση ελαστικού.

- Οι μονάδες πίεσης ελαστικών που εμφανίζονται, μπορεί να διαφέρουν από αυτές που μετράει το όργανο πίεσης ελαστικών.
 - Μπορείτε να αλλάξετε τη μονάδα πίεσης ελαστικού στη λειτουργία Ρυθμίσεις Χρήστη στο ταμπλό οργάνων.
- psi, kpa, bar (**Ανατρέξτε στο "Λειτουργίες LCD" στο κεφάλαιο 3**).

Σύστημα επιτήρησης πίεσης ελαστικού

ΠΡΟΕΙΔΟΠΟΙΗΣΗ

Υπερφουσκωμένα ή υποφουσκωμένα ελαστικά, μπορεί να μειώσουν τη ζωή του ελαστικού, να επηρεάσουν αρνητικά το χειρισμό του αυτοκινήτου και να οδηγήσουν σε ξαφνική βλάβη ελαστικού που μπορεί να έχει ως αποτέλεσμα απώλεια ελέγχου αυτοκινήτου με αποτέλεσμα ένα ατύχημα.

Κάθε ελαστικό, μαζί με το εφεδρικό (αν υπάρχει), πρέπει να ελέγχεται μηνιαία όταν είναι κρύο ώστε να είναι φουσκωμένο στη συνιστώμενη, από τον κατασκευαστή του αυτοκινήτου, πίεση που αναγράφεται στο πινακίδιο πίεσης πλήρωσης ελαστικών. (Αν το αυτοκίνητό σας έχει ελαστικά διαφορετικών διαστάσεων από τη διάσταση που επισημαίνεται στο πινακίδιο πίεσης πλήρωσης ελαστικών, θα πρέπει να προσδιορίσετε την κατάλληλη πίεση πλήρωσης ελαστικών για αυτά τα ελαστικά). Ως ένα πρόσθετο χαρακτηριστικό ασφα-

λείας, το αυτοκίνητό σας έχει εξοπλιστεί με ένα σύστημα επιτήρησης πίεσης ελαστικών (TPMS) στο οποίο ανάβει μια ενδεικτική λυχνία χαμηλής πίεσης ελαστικού όταν ένα ή περισσότερα ελαστικά έχουν χάσει αισθητά την πίεσή τους. Αντίστοιχα, όταν ανάβει η ενδεικτική λυχνία χαμηλής πίεσης ελαστικού, θα πρέπει να σταματήσετε και να ελέγξετε τα ελαστικά σας το συντομότερο δυνατό, και να τα πληρώσετε στην κατάλληλη πίεση. Η οδήγηση με σημαντικά ξεφουσκωτο ελαστικό προκαλεί την υπερθέρμανση του ελαστικού και μπορεί να οδηγήσει σε βλάβη του ελαστικού. Η χαμηλή πίεση αυξάνει, επίσης, την κατανάλωση καυσίμου και τη φθορά του πέλματος του ελαστικού. Επιπλέον, μπορεί να επηρεάσει το χειρισμό του αυτοκινήτου και την ικανότητα φρεναρίσματος.

Παρακαλούμε να σημειώσετε ότι το TPMS δεν είναι υποκατάστατο της κατάλληλης συντήρησης των ελαστικών και ότι αποτελεί ευθύνη του οδηγού να διατηρεί τη σωστή πίεση ελαστικών, ακόμη και αν η χαμηλή πίεση δεν έχει φτάσει στο όριο ενεργοποίησης της ενδεικτικής λυχνίας χαμηλής πίεσης ελαστικού TPMS.

Το αυτοκίνητό σας είναι επίσης εξοπ-

λισμένο με μια ένδειξη βλάβης TPMS για να επισημαίνει τότε το σύστημα δεν λειτουργεί σωστά. Η ένδεικτική λυχνία βλάβης TPMS συνδυάζεται με την ενδεικτική λυχνία χαμηλής πίεσης ελαστικών. Όταν το σύστημα ανιχνεύει μια βλάβη, η ενδεικτική λυχνία θα αναβοσβήνει για περίπου 1 λεπτό και μετά θα παραμείνει συνέχεια αναμμένη. Αυτή η ακολουθία θα συνεχιστεί κάθε φορά που ξεκινά το αυτοκίνητο και για όσο διάστημα η βλάβη υφίσταται. Όταν η ένδειξη βλάβης TPMS παραμείνει αναμμένη, το σύστημα μπορεί να μην είναι σε θέση να ανιχνεύσει ή να σηματοδοτήσει μια χαμηλή πίεση ελαστικών.

Βλάβες στο TPMS μπορεί να παρουσιαστούν για διάφορους λόγους, περιλαμβάνοντας την τοποθέτηση ελαστικών αντικατάστασης ή εναλλακτικών ελαστικών στο αυτοκίνητο, τα οποία εμποδίζουν τη σωστή λειτουργία του TPMS. Μετά την αντικατάσταση ενός ή περισσότερων ελαστικών στο αυτοκίνητό σας, θα πρέπει πάντα να ελέγχετε την ενδεικτική λυχνία βλάβης TPMS για να βεβαιώσετε ότι τα ελαστικά αντικατάστασης ή τα εναλλακτικά ελαστικά επιτρέπουν στο TPMS να λειτουργεί κανονικά.

ΣΗΜΕΙΩΣΗ

Αν συμβεί οτιδήποτε από τα παρακάτω, σας συνιστούμε να ελέγξετε το σύστημα σε έναν Εξουσιοδοτημένο Επισκευαστή HYUNDAI.

1. Αν η ενδεικτική λυχνία χαμηλής πίεσης ελαστικού/TPMS δεν αναβοσβήνει για 3 δευτερόλεπτα, αφού ο διακόπτης ανάφλεξης είναι στην θέση ON ή ενώ ο κινητήρας λειτουργεί ή ανάψει.
2. Η ένδειξη βλάβης TPMS παραμένει αναμμένη αφού αναβοσβήνει για περίπου 1 λεπτό.
3. Η ενδεικτική λυχνία θέσης ελαστικού με χαμηλή πίεση παραμένει αναμμένη.



Ενδεικτική λυχνία χαμηλής πίεσης ελαστικών



Ενδεικτική λυχνία θέσης ελαστικού με χαμηλή πίεση και ένδειξη πίεσης ελαστικού

Όταν ανάβουν οι προειδοποιητικές ενδείξεις του συστήματος επιτήρησης πίεσης ελαστικών και εμφανίζεται ένα προειδοποιητικό μήνυμα στην οθόνη LCD του ταμπλό, ένα ή περισσότερα από τα ελαστικά σας έχουν σημαντική απώλεια πίεσης. Η ενδεικτική λυχνία θέσης ελαστικού με χαμηλή πίεση θα επισημάνει ποιο ελαστικό έχει σημαντικά χαμηλότερη πίεση, ανάβοντας την αντίστοιχη λυχνία θέσης

Αν ανάβει οποιαδήποτε λυχνία, μειώστε αμέσως την ταχύτητά σας, αποφύγετε απότομες στροφές και διατηρήστε μεγαλύτερες αποστάσεις φρεναρίσματος. Θα πρέπει να σταματήσετε και να ελέγξετε τα ελαστικά σας το συντομότερο δυνατό. Φουσκώστε τα ελαστικά στην κατάλληλη πίεση, όπως αυτή επισημαίνεται στο πινακίδιο του αυτοκινήτου ή στο πινακίδιο πίεσης πλήρωσης ελαστικών. Αν δεν έχετε πρόσβαση σε ένα πρατήριο ή αν το ελαστικό δεν μπορεί να διατηρήσει τον αέρα που του προσθέτετε, αντικαταστήστε το ελαστικό με χαμηλή πίεση, με τον εφεδρικό τροχό.

Αν οδηγείτε το αυτοκίνητο για περίπου 10 λεπτά με ταχύτητα πάνω από 25 km/h, αφού αντικαταστήσετε το ελαστικό με χαμηλή πίεση με τον εφεδρικό τροχό, θα συμβεί το ακόλουθο:

- Η ενδεικτική λυχνία TPMS μπορεί να αναβοσβήνει για περίπου 1 λεπτό και μετά να παραμείνει συνεχόμενα αναμμένη, επειδή ο αισθητήρας TPMS δεν είναι τοποθετημένος στον εφεδρικό τροχό.

ΣΗΜΕΙΩΣΗ

Ο εφεδρικός τροχός δεν έχει τοποθετημένο έναν αισθητήρα πίεσης ελαστικού.

ΠΡΟΣΟΧΗ

Το χειμώνα ή με κρύο καιρό, η ενδεικτική λυχνία χαμηλής πίεσης ελαστικών μπορεί να ανάψει αν η πίεση των ελαστικών είχε ρυθμιστεί στη συνιστώμενη πίεση σε ζεστό καιρό. Δεν σημαίνει ότι το TPMS σας έχει βλάβη, γιατί η χαμηλή θερμοκρασία οδηγεί σε αναλογική πτώση της πίεσης των ελαστικών.

Όταν οδηγείτε το αυτοκίνητό σας από μια ζεστή περιοχή σε μια κρύα περιοχή ή από μια κρύα περιοχή σε μια ζεστή, ή η εξωτερική θερμοκρασία είναι σημαντικά υψηλότερη ή χαμηλότερη, θα πρέπει να ελέγξετε την πίεση των ελαστικών και να ρυθμίσετε τα ελαστικά στη συνιστώμενη πίεση.

ΠΡΟΕΙΔΟΠΟΙΗΣΗ

Ζημιά από χαμηλή πίεση

Η σημαντικά χαμηλή πίεση του ελαστικού κάνει το αυτοκίνητο ασταθές και μπορεί να συμβάλει στην απώλεια ελέγχου του αυτοκινήτου και την αυξημένη απόσταση φρεναρίσματος.

Η συνεχόμενη οδήγηση με χαμηλή πίεση ελαστικών μπορεί να προκαλέσει υπερθέρμανση του ελαστικού και ζημιά.



Ένδειξη βλάβης TPMS (Σύστημα Επιτήρησης Πίεσης Ελαστικών)

Η ένδειξη βλάβης TPMS θα ανάψει αφού αναβοσβήσει για ένα λεπτό περίπου όταν υπάρχει ένα πρόβλημα με το Σύστημα Επιτήρησης Πίεσης Ελαστικών.

Σας συνιστούμε να ελέγξετε το σύστημα σε έναν Εξουσιοδοτημένο Επισκευαστή HYUNDAI.

ΣΗΜΕΙΩΣΗ

Αν υπάρχει βλάβη με το TPMS, το σύστημα επιτήρησης πίεσης ελαστικών δεν θα εμφανιστεί ακόμη και αν το αυτοκίνητο έχει ένα κλαταρισμένο ελαστικό.

ΠΡΟΣΟΧΗ

- Η ένδειξη βλάβης TPMS μπορεί να αναβοσβήνει για περίπου 1 λεπτό και μετά να παραμείνει συνεχόμενα αναμμένη, αν το αυτοκίνητο κινείται κοντά σε καλώδια παροχής ηλεκτρικής ενέργειας ή ραδιοπομπούς, όπως αστυνομικούς σταθμούς, κυβερνητικά ή δημόσια γραφεία, στρατιωτικές εγκαταστάσεις, αεροδρόμια ή πύργους μεταδόσεων κτλ. Αυτό μπορεί να παρεμβληθεί στην κανονική λειτουργία του Συστήματος Επιτήρησης Πίεσης Ελαστικού (TPMS).
- Η ένδειξη βλάβης TPMS μπορεί να αναβοσβήνει για περίπου 1 λεπτό και μετά να παραμείνει συνεχόμενα αναμμένη, αν στο αυτοκίνητο, χρησιμοποιούνται αλυσίδες χιονιού ή κάποιες ξεχωριστές ηλεκτρονικές συσκευές, όπως φορητοί υπολογιστές, φορηστές κινητών, απομακρυσμένο starter, πλοηγός κτλ. Αυτό μπορεί να παρεμβληθεί στην κανονική λειτουργία του Συστήματος Επιτήρησης Πίεσης Ελαστικού (TPMS).

Αντικατάσταση ενός ελαστικού με TPMS

Αν έχετε ένα κλαταρισμένο ελαστικό, θα ανάψουν οι ενδεικτικές λυχνίες χαμηλής πίεσης Ελαστικών και Θέσης. Σας συνιστούμε να ελέγξετε το σύστημα σε έναν Εξουσιοδοτημένο Επισκευαστή HYUNDAI.

ΠΡΟΣΟΧΗ

Μη χρησιμοποιείτε ΠΟΤΕ ένα παράγοντα επισκευής τρύπας για να επιδιορθώσετε και/ή για να φουσκώσετε ένα ελαστικό με χαμηλή πίεση. Το στεγανωτικό ελαστικού μπορεί να προκαλέσει βλάβη στον αισθητήρα πίεσης ελαστικού. Αν χρησιμοποιήσετε, θα πρέπει να αντικαταστήσετε τον αισθητήρα πίεσης ελαστικού.

Κάθε τροχός είναι εξοπλισμένος με έναν αισθητήρα πίεσης ελαστικού τοποθετημένο εσωτερικά στο ελαστικό πίσω από το στέλεχος της βαλβίδας. Πρέπει να χρησιμοποιήσετε τροχούς προδιαγραφών TPMS. Συνιστάται να συντηρείτε τα ελαστικά θα ανάψουν οι ενδεικτικές λυχνίες χαμηλής πίεσης Ελαστικών και Θέ-

σης. Σας συνιστούμε να ελέγξετε το σύστημα σε έναν Εξουσιοδοτημένο Επισκευαστή HYUNDAI.

Αν οδηγείτε το αυτοκίνητο για περίπου 10 λεπτά με ταχύτητα πάνω από 25 km/h, αφού αντικαταστήσετε το ελαστικό με χαμηλή πίεση με τον εφεδρικό τροχό, θα συμβεί το ακόλουθο:

- Η ενδεικτική λυχνία TPMS μπορεί να αναβοσβήνει για περίπου 1 λεπτό και μετά να παραμείνει συνεχόμενα αναμμένη, επειδή ο αισθητήρας TPMS δεν είναι τοποθετημένος στον εφεδρικό τροχό.

Παρατηρώντας απλά ένα ελαστικό, ίσως να μην μπορείτε να αναγνωρίσετε αν έχει χαμηλή πίεση. Χρησιμοποιείτε πάντα καλής ποιότητας μετρητή πίεσης για να μετρήσετε την πίεση του ελαστικού. Σημειώστε ότι όταν ένα ελαστικό είναι ζεστό (από την οδήγηση), θα δείχνει μεγαλύτερη πίεση από ένα ελαστικό που είναι κρύο (από στάθμευση για τουλάχιστον 3 ώρες ή οδήγηση για λιγότερο από 1,6 χλμ. (1 μίλι) κατά τη χρονική περίοδο των 3 ωρών.

Αφήστε το ελαστικό να κρυώσει πριν να μετρήσετε την πίεση. Βεβαιωθείτε πάντοτε ότι το ελαστικό είναι κρύο

πριν να το φουσκώσετε στη συνιστώμενη πίεση.

Ένα κρύο ελαστικό σημαίνει ότι το όχημα έχει σταθμεύσει για 3 ώρες και έχει κινηθεί για λιγότερο από 1,6 χλμ. (1 μίλι) κατά τη χρονική περίοδο των 3 ωρών.

■ ΠΡΟΕΙΔΟΠΟΙΗΣΗ

- Το TPMS δεν μπορεί να σας ειδοποιήσει σε περίπτωση σοβαρής και ξαφνικής ζημιάς στο ελαστικό, η οποία προκλήθηκε από εξωτερικό παράγοντα, όπως καρφιά ή συντρίμια.
- Αν αισθανθείτε οποιαδήποτε αστάθεια στο αυτοκίνητο, τραβήξτε αμέσως το πόδι σας από το πεντάλ του γκαζιού, πατήστε το πεντάλ του φρένου σταδιακά και απαλά αμέσως και κινηθείτε αργά σε ένα ασφαλές μέρος εκτός δρόμου.

■ ΠΡΟΕΙΔΟΠΟΙΗΣΗ

Πειράζοντας, τροποποιώντας ή καταργώντας το TPMS μπορεί να δημιουργηθεί πρόβλημα στην ικανότητα του συστήματος να προειδοποιήσει τον οδηγό σε περίπτωση χαμηλής πίεσης ελαστικού και/ή βλάβες στο σύστημα TPMS. Πειράζοντας, τροποποιώντας ή καταργώντας το TPMS μπορεί και να ακρωθεί η εγγύηση για αυτό το τμήμα του αυτοκινήτου.

■ ΠΡΟΕΙΔΟΠΟΙΗΣΗ

Για ΕΥΡΩΠΗ

- Μην τροποποιείτε το αυτοκίνητο, μπορεί να υπάρξουν επιπλοκές με την εφαρμογή TPMS.
- Οι τροχοί της αγοράς δεν έχουν αισθητήρα TPMS.
Για την ασφάλεια σας, σας συνιστούμε να χρησιμοποιείτε ανταλλακτικά από έναν

Εξουσιοδοτημένο Επισκευαστή HYUNDAI.

- Αν χρησιμοποιείτε τροχούς από την αγορά, χρησιμοποιήστε έναν TPMS εγκεκριμένο από έναν Εξουσιοδοτημένο Επισκευαστή HYUNDAI. Αν το αυτοκίνητο σας δεν είναι εξοπλισμένο με έναν αισθητήρα TPMS ή το TPMS δεν λειτουργεί σωστά, μπορεί να αποτύχετε στον περιοδικό έλεγχο αυτοκινήτου που γίνεται στην χώρα σας.

*Όλα τα οχήματα που πωλούνται στην ΕΥΡΩΠΑΙΚΗ αγορά κατά την παρακάτω περίοδο πρέπει να είναι εξοπλισμένα με TPMS

- Νέο μοντέλο αυτοκινήτου: Νοεμ. 1, 2012 ~
- Τρέχον μοντέλο αυτοκινήτου: Νοεμ. 1, 2014~ (Βασισμένο στις εγγραφές αυτοκινήτων)

ΑΝ ΕΧΕΤΕ ΕΝΑ ΚΛΑΤΑΡΙΣΜΕΝΟ ΛΑΣΤΙΧΟ (ΜΕ ΕΦΕΔΡΙΚΟ ΤΡΟΧΟ, ΑΝ ΕΧΕΙ ΤΟΠΟΘΕΤΗΘΕΙ)

■ ΠΡΟΕΙΔΟΠΟΙΗΣΗ

Η αλλαγή ενός ελαστικού μπορεί να είναι επικίνδυνη. Ακολουθήστε τις οδηγίες σε αυτό το κεφάλαιο, όταν αλλάζετε ένα λάστιχο για να μειώσετε το κίνδυνο σοβαρού τραυματισμού ή θανάτου.

⚠ ΠΡΟΣΟΧΗ

Προσέξτε όπως χρησιμοποιείτε τη λαβή του γρύλου να μείνετε μακριά από το επίπεδο άκρο. Το επίπεδο άκρο έχει μυτερές άκρες που μπορεί να προκαλέσουν κοψίματα.

Γρύλος και εργαλεία

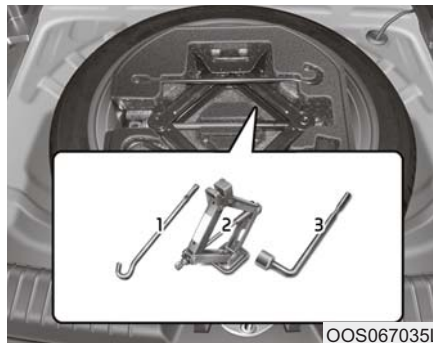

- (1) Λαβή γρύλου
- (2) Γρύλος
- (3) Μπουλονόκλειδο

Ο γρύλος, η λαβή του γρύλου και το μπουλονόκλειδο είναι αποθηκευμένα στο πορτμπαγκάζ κάτω από το κάλυμμα χώρου αποσκευών.

Ο γρύλος παρέχεται μόνο για έκτακτη αλλαγή ελαστικού.



Περιστρέψτε αριστερόστροφα την «πεταλούδα» συγκράτησης ελαστικού.

Αποθηκεύστε το ελαστικό με την αντίστροφη σειρά από την εξαγωγή.

Για να αποφύγετε το «κροτάλισμα» του εφεδρικού τροχού και των εργαλείων κατά την κίνηση του αυτοκινήτου, αποθηκεύστε τα σωστά.



Αν είναι δύσκολο να ξεσφίξετε την πεταλούδα συγκράτησης ελαστικών με το χέρι, μπορείτε να το ξεσφίξετε με ευκολία αν χρησιμοποιήσετε τη λαβή γρύλου.

Γυρίστε τη πεταλούδα αριστερό-στροφα με τη λαβή γρύλου.

Αλλαγή ελαστικών

■ ΠΡΟΕΙΔΟΠΟΙΗΣΗ

Ένα αυτοκίνητο μπορεί να γλυστρήσει ή να πέσει από ένα γρύλο και να προκληθεί σοβαρός τραυματισμός ή θάνατος σε εσάς και τους γύρω σας. Ακολουθήστε τα παρακάτω μέτρα ασφαλείας:

- Μη μπείτε κάτω από ένα αυτοκίνητο που στηρίζεται από ένα γρύλο.
- ΠΟΤΕ μη προσπαθήσετε να αλλάξετε ένα ελαστικό στη γραμμή κυκλοφορίας . ΠΑΝΤΑ να μετακινείτε το αυτοκίνητο τελειώς εκτός δρόμου, σε ένα επίπεδο, σταθερό έδαφος, μακριά από την κίνηση, πρωτού προσπαθήσετε να αλλάξετε το ελαστικό. Αν δε μπορείτε να βρείτε ένα επίπεδο, σταθερό μέρος, εκτός δρόμου, πρέπει να καλέσετε μια υπηρεσία ρυμούλκησης για βοήθεια.
- Σιγουρευτείτε ότι χρησιμοποιείτε τον γρύλο που παρέχεται με το αυτοκίνητο.

- Να τοποθετείτε ΠΑΝΤΑ τον γρύλο στις θέσεις που είναι σχεδιασμένες για γρύλο στο αυτοκίνητο και ΠΟΤΕ στους προφυλακτήρες ή άλλα μέρη του αυτοκινήτου.
- Μην εκκινήσετε τον κινητήρα όταν το αυτοκίνητο είναι πάνω στον γρύλο.
- Μην επιτρέψετε σε κανέναν να παραμείνει μέσα στο αυτοκίνητο, ενώ το αυτοκίνητο είναι πάνω στον γρύλο.
- Κρατήστε τα παιδιά μακριά από το δρόμο και το αυτοκίνητο.

Ακολουθήστε αυτά τα βήματα για να αλλάξετε το ελαστικό του αυτοκινήτου σας:

1. Σταθμεύστε σε ένα επίπεδο, σταθερό έδαφος.
2. Μετακινήστε τον επιλογέα ταχυτήτων στη θέση P (Παρκάρισμα, για αυτοκίνητο με κιβώτιο διπλού συμπλέκτη) ή νεκρά (για αυτοκίνητο με μηχανικό κιβώτιο ταχυτήτων), τραβήξτε το χειρόφρενο και τοποθετήστε το διακόπτη ανάφλεξης στη θέση LOCK/OFF.

3. Ενεργοποιήστε τα φώτα αλάρμ.
4. Αφαιρέστε το μπουλονόκλειδο, το γρύλο, τη χειρολαβή του γρύλου, και τον εφεδρικό τροχό από το αυτοκίνητο.



[A] : Block

5. Μπλοκάρτε τους δύο εμπρός τροχούς και τον πίσω τροχό που βρίσκεται διαγώνια αντίθετα από το λάστιχο που αλλάζετε.



6. Λύστε τα μπουλόνια αριστερόστροφα κατά μία στροφή το καθένα, όπως φαίνεται παραπάνω, αλλά μην αφαιρέσετε κανένα μπουλόνι μέχρι το ελαστικό να ανυψωθεί από το έδαφος.

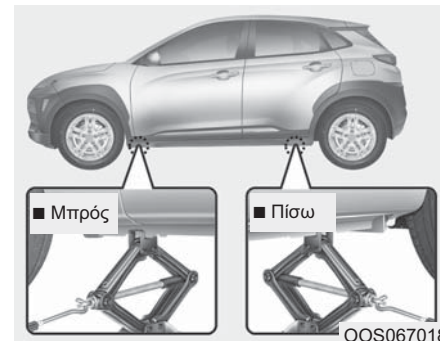

7. Τοποθετήστε το γρύλο στο εμπρός ή πίσω σημείο ανύψωσης που είναι πλησιέστερα στο ελαστικό που πρόκειται να αλλάξει. Τοποθετήστε το γρύλο στις προβλεπόμενες θέσεις κάτω από το πλαίσιο. Οι θέσεις ανύψωσης με γρύλο είναι πλάκες συγκολλημένες στο πλαίσιο με δύο βάσεις και δύο οδηγούς. Ποτέ μη βάζετε το γρύλο σε άλλη θέση ή σημείο του αυτοκινήτου. Μπορεί να προκληθεί ζημιά στο πλαίσιο αμάξωμα.



OOS067020

8. Εισάγετε τη χειρολαβή του γρύλου στο γρύλο και περιστρέψτε τη δεξιόστροφα, ανυψώστε το αυτοκίνητο μέχρι να ανυψωθεί το ελαστικό από το έδαφος. Βεβαιωθείτε ότι το αυτοκίνητο είναι σταθερό πάνω στο γρύλο.
9. Λύστε τα μπουλόνια και αφαιρέστε τα με τα δάχτυλά σας. Τραβήξτε τον τροχό έξω από τα μπουζόνια και ξαπλώστε τον κάτω. Αφαιρέστε βρωμιά ή υπολλείματα από τα μπουζόνια, τις επιφάνειες στήριξης και τον τροχό.
10. Τοποθετήστε τον εφεδρικό τροχό στα μπουζόνια του άξονα.

11. Σφίξτε τα μπουλόνια με τα δάχτυλά σας πάνω στα μπουζόνια με το μικρότερο άκρο του μπουλονιού πιο κοντά προς τον τροχό.
12. Χαμηλώστε το αυτοκίνητο στο έδαφος περιστρέφοντας τη λαβή γρύλου αριστερόστροφα.



OOS067019L

13. Τοποθετήστε το μπουλονόκλειδο, για να σφίξετε τα μπουλόνια με τη σειρά που φαίνεται στο σχέδιο. Διπλοελέγξτε κάθε μπουλόνι για να βεβαιωθείτε ότι είναι σφιγμένο. Αφού αλλάξετε ελαστικά, σας συνιστούμε να σφίξει τα μπουλόνια στο σωστό σημείο ένας Εξουσιοδοτημένος Επισκευαστής HYUNDAI στο συντομότερο δυνατόν. **Το μπουλόνι πρέπει να σφιχτεί με 11~13 kgf·m (79~94 lbf·ft).**

Αν έχετε ένα όργανο ελαστικών, ελέγξτε την πίεση αέρα (δείτε 'Ελαστικά και Τροχοί' στο κεφάλαιο 8 για πληροφορίες για την πίεση των ελαστικών.) Αν η πίεση είναι χαμηλότερη ή υψηλότερη από τη συνιστώμενη, οδηγήστε αργά μέχρι το πλησιέστερο συνεργείο και ρυθμίστε στην κανονική πίεση. Πρέπει πάντα να επανατοποθετείτε την τάπα της βαλβίδας αφού ελέγξετε ή ρυθμίσετε την πίεση των ελαστικών. Αν δεν τοποθετηθεί η τάπα, μπορεί να υπάρξει απώλεια αέρα από το ελαστικό. Αν χάσετε μία τάπα βαλβίδας, αγοράστε μία άλλη και τοποθετήστε τη το συντομότερο δυνατό. Αφού αλλάξετε τροχούς, πρέπει πάντα να ασφαρίζετε τον εφεδρικό τροχό στη θέση του και να επανατοποθετείτε το γρύλο και τα εργαλεία στις σωστές θέσεις αποθήκευσης.

ΣΗΜΕΙΩΣΗ

- **Ελέγξτε την πίεση ελαστικού το συντομότερο δυνατό, αφού εγκαταστήσετε έναν εφεδρικό τροχό. Ρυθμίστε την πίεση στην προτεινόμενη πίεση**

- **Ελέγξτε και σφίξτε τα μπουλόνια αφού οδηγήσετε για πάνω από 50 χλμ, αν αντικαταστήσετε τα ελαστικά. Επανελέγξτε τα μπουλόνια αφού οδηγήσετε για πάνω από 1,000 χλμ.**



ΠΡΟΣΟΧΗ

Το αυτοκίνητό σας έχει μετρικό σπείρωμα στα μπουλόνια και τα μπουλόνια. Βεβαιωθείτε ότι κατά την αφαίρεση του τροχού επανατοποθετούνται τα ίδια μπουλόνια που είχαν αφαιρεθεί. Αν πρέπει να αντικαταστήσετε τα μπουλόνια σας, βεβαιωθείτε ότι έχουν μετρικό σπείρωμα, για να αποφύγετε ζημιά στα μπουλόνια και να είστε σίγουροι ότι ο τροχός είναι σωστά τοποθετημένος στην πλύμνη. Συνιστούμε να συμβουλευτείτε έναν Εξουσιοδοτημένο Επισκευαστή **HYUNDAI** για βοήθεια.

Αν κάποιος από τον εξοπλισμό, όπως ο γρύλος, τα μπουλόνια, τα μπουλόνια ή άλλος πάθει ζημιά ή είναι σε κακή κατάσταση, μη προσπαθήσετε να αλλάξετε ελαστικό και καλέστε για βοήθεια.

Χρήση εφεδρικών τροχών (Αν έχουν τοποθετηθεί)

Οι εφεδρικοί τροχοί είναι σχεδιασμένοι μόνο για χρήση σε περίπτωση ανάγκης. Οδηγείτε προσεκτικά όταν έχετε τον εφεδρικό τροχό και ακολουθήστε της οδηγίες ασφαλείας.



ΠΡΟΕΙΔΟΠΟΙΗΣΗ

Για να αποφύγετε βλάβη στον εφεδρικό τροχό και απώλεια ελέγχου με πιθανό ατύχημα:

- Χρησιμοποιήστε τον εφεδρικό τροχό μόνο σε ανάγκη.
- ΠΟΤΕ μην οδηγείτε το αυτοκίνητο με περισσότερο από 80 km/h (50 mph).
- Μην υπερβαίνετε ποτέ το μέγιστο επιτρεπόμενο φορτίο αυτοκινήτου ή την ικανότητα μεταφοράς φορτίου, όπως φαίνεται από το πλευρικό τοίχωμα του εφεδρικού τροχού.
- Μη χρησιμοποιείτε τον εφεδρικό τροχό συνεχόμενα. Επισκευάστε ή αντικαταστήστε το αρχικό ελαστικό το συντομότερο δυνατόν, για να αποφύγετε βλάβη του εφεδρικού τροχού.

Όταν οδηγείτε με τον εφεδρικό τροχό τοποθετημένο στο αυτοκίνητό σας:

- Ελέγξτε την πίεση ελαστικού, αφού εγκαταστήσετε τον εφεδρικό τροχό. Ο εφεδρικός τροχός πρέπει να είναι φουσκωμένος με 420 kPa (60 psi).
- Μην πλένετε το αυτοκίνητό σας σε αυτόματο πλυντήριο αυτοκινήτων με τοποθετημένο τον εφεδρικό τροχό ανάγκης.
- Μη χρησιμοποιείτε τον εφεδρικό τροχό ανάγκης σε οποιοδήποτε άλλο αυτοκίνητο, γιατί το ελαστικό αυτό είναι σχεδιασμένο ειδικά για το δικό σας αυτοκίνητο.
- Η διάρκεια ζωής του πέλματος στο ελαστικό του εφεδρικού τροχού ανάγκης είναι συντομότερη από όση του κανονικού ελαστικού. Ελέγχετε τακτικά τον εφεδρικό τροχό ανάγκης και αντικαταστήστε το φθαρμένο ελαστικό του εφεδρικού τροχού ανάγκης με ίδιας διάστασης και σχεδίασης, προσαρμοσμένου στην ίδια ζάντα.
- Μη χρησιμοποιείτε περισσότερους από έναν εφεδρικούς τροχούς ανάγκης ταυτόχρονα.
- Μη ρυμουλκείτε ένα τρέιλερ όταν είναι τοποθετημένος ένας εφεδρικός τροχός ανάγκης

ΣΗΜΕΙΩΣΗ

Όταν ο αρχικός τροχός και ελαστικό επισκευαστούν και επανεγκαταθούν στο αυτοκίνητο, το μπουλόνι πρέπει να ρυθμιστεί σωστά. Η σωστή ροπή σύσφιξης είναι 11~13 kgf·m (79~94 lbf·ft).



ΠΡΟΣΟΧΗ

Για να αποφύγετε ζημιά στον εφεδρικό τροχό και στο αυτοκίνητο σας:

- Να οδηγείτε αρκετά αργά ανάλογα με τις συνθήκες του δρόμου, ώστε να αποφύγετε όλους τους κινδύνους, όπως λακούβες ή χαλάσματα του.
- Αποφύγετε την οδήγηση πάνω από εμπόδια. Η διάμετρος του εφεδρικού τροχού είναι μικρότερη από τη διάμετρο ενός συμβατικού ελαστικού και μειώνει την απόσταση από το έδαφος κατά 25 χιλ. (1 ίντσα).
- Μη χρησιμοποιείτε αντιολισθητικές αλυσίδες σε έναν εφεδρικό τροχό. Εξαιτίας της μικρότερης διάστασης, η αντιολισθητική αλυσίδα δεν θα εφαρμόζει σωστά.
- Μη χρησιμοποιείται το ελαστικό εφεδρικού τροχού σε άλλη ζάντα ούτε θα πρέπει να χρησιμοποιούνται κανονικά ελαστικά, ελαστικά χιονιού, τάσια ή δακτύλιοι ζαντών με την ζάντα του εφεδρικού τροχού.

Ετικέτα γρύλου

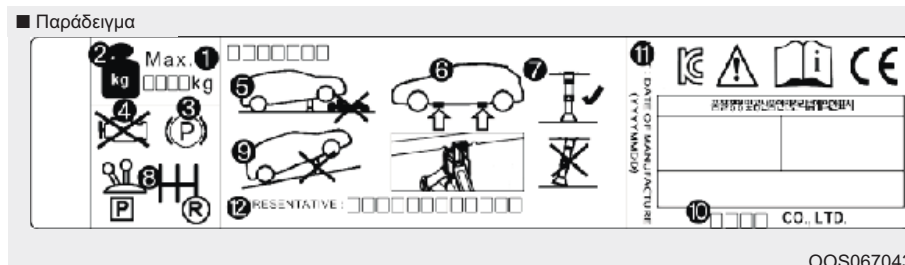



OOS067043

Η πραγματική ετικέτα του γρύλου στο αυτοκίνητο, μπορεί να διαφέρει από την εικόνα. Για πιο λεπτομερείς προδιαγραφές, ανατρέξτε στην ετικέτα που είναι επισυναπτόμενη στον γρύλο.

1. Όνομα μοντέλου
2. Μέγιστο επιτρεπόμενο φορτίο
3. Όταν χρησιμοποιείτε τον γρύλο, τραβήξτε το χειρόφρενο
4. Όταν χρησιμοποιείτε τον γρύλο, σβήστε τον κινητήρα
5. Μην μπαίνετε κάτω από ένα αυτοκίνητο που υποστηρίζεται από γρύλο
6. Οι τοποθεσίες που έχουν οριστεί σύμφωνα με το πλαίσιο
7. Όταν στηρίζεται το αυτοκίνητο, η πλάκα βάσης του γρύλου πρέπει να είναι σε κάθετη θέση κάτω από το σημείο ανύψωσης
8. Ο επιλογέας πρέπει να είναι στην όπισθεν σε αυτοκίνητο με μηχανικό κιβώτιο ή στη θέση P σε αυτοκίνητο με κιβώτιο διπλού συμπλέκτη
9. Ο γρύλος πρέπει να χρησιμοποιείται σε σταθερό και επίπεδο έδαφος
10. Κατασκευαστής του γρύλου
11. Ημερομηνία κατασκευής
12. Εκπρόσωπος της εταιρίας και διεύθυνση

Δήλωση Συμμόρφωσης EC για τον Γρύλο

| | |
|--|---|
|  | |
| EC Declaration of Conformity according to EC Machinery Directive 2006/42/EC | |
| We, SAMKI IND. CO., LTD. # 22, Hyojuk3-Gil, Buk-Gu, Ulsan, Korea declare under our sole responsibility that the product | |
| Product | : Jack Assembly |
| Type Designation(s) | : Jack Assembly-600kg, Jack Assembly-700kg Jack Assembly-800kg, Jack Assembly-1000kg Jack Assembly-1200kg, Jack Assembly-1500kg |
| Serial No. | : N/A |
| Year of Manufacture | : 2013 |
| to which this declaration relates is in conformity with the following standard(s) or other normative document(s): | |
| EN ISO12100 (2010) | Safety of machinery - General principles for design – Risk assessment and risk reduction |
| EN ISO12100-2/A1 (2009) | Safety of machinery - Basic concepts, general principles for design, Part 2 : Technical principles |
| EN 1494/A1 (2008) | Mobile or movable jacks and associated lifting equipment |
| following the provisions of Directive(s): | |
| 2006/42/EC | Directive on the approximation of the laws of Member States relating to machinery (OJ L157 Jun, 9, 2006) |
| Ulsan , Korea / Jul 25 2013 <u>Hyun Duck Cho</u> <u>President</u>  | |
| (Place and date of issue)(name and signature or equivalent making of authorized person) | |
| * T.C.F Compiling Person: <u>Safenet Limited (European Notified body : 1674)</u> <u>Denford Garage, Denford, Kettering Northants, NN14 4EQ, England</u> | |

JACKDOC14S

ΑΝ ΕΧΕΤΕ ΕΝΑ ΚΛΑΤΑΡΙΣΜΕΝΟ ΕΛΑΣΤΙΚΟ (ΜΕ ΚΙΤ ΕΠΙΣΚΕΥΗΣ ΤΡΟΧΟΥ) - ΤΥΠΟΣ Α



OOS067030

Για ασφαλή χρήση, διαβάστε και ακολουθήστε προσεκτικά τις οδηγίες χρήσης σε αυτό το εγχειρίδιο.

(1) Συμπιεστής

(2) Δοχείο Υλικού Στεγανοποίησης
Το Kit Επισκευής Τροχού είναι μια προσωρινή επισκευή στο ελαστικό και σας συνιστούμε να ελέγξετε το ελαστικό σε έναν Εξουσιοδοτημένο Επισκευαστή HYUNDAI.

ΠΡΟΣΟΧΗ

Όταν δύο ή περισσότερα ελαστικά έχουν κλατάρει, μην χρησιμοποιείτε το kit επισκευής τροχού, επειδή το υλικό στεγανοποίησης του Kit Επισκευής

Τροχού είναι για χρήση σε ένα κλαταρισμένο ελαστικό.

ΠΡΟΕΙΔΟΠΟΙΗΣΗ

Μην χρησιμοποιείτε το Kit Επισκευής Τροχού για να επισκευάσετε τρυπήματα στα τοιχώματα του ελαστικού. Αυτό μπορεί να έχει ως αποτέλεσμα ατύχημα λόγω βλάβης του ελαστικού.

ΠΡΟΕΙΔΟΠΟΙΗΣΗ

Επισκευάστε το ελαστικό σας όσο το δυνατόν γρηγορότερα. Το ελαστικό μπορεί να χάσει αέρα, οποιαδήποτε στιγμή, αφότου έχει φουσκώσει με το Kit Επισκευής Τροχού.

Εισαγωγή

Με το Kit Επισκευής Τροχού μπορείτε να παραμείνετε σε κίνηση ακόμα και αν τρυπήσει το ελαστικό. Το σύστημα του συμπιεστή και του υλικού στεγανοποίησης σφραγίζει εύκολα και αποτελεσματικά τα περισσότερα τρυπήματα ενός ελαστικού επιβατικού αυτοκινήτου, το οποίο

προκαλείται από καρφιά ή αντίστοιχα αντικείμενα και ξαναφουσκώνει το λάστιχο. Όταν βεβαιωθείτε ότι το ελαστικό είναι κατάλληλα στεγανοποιημένο μπορείτε να οδηγήσετε προσεκτικά με αυτό το ελαστικό (σε ακτίνα μέχρι και 200 χλμ (120 μίλια)) με μέγιστη ταχύτητα 80 χλμ./ώρα(50 mph) για να προσεγγίσετε ένα βουλκανιζατέρ για να σας αλλάξουν το ελαστικό. Είναι πιθανό μερικά ελαστικά, ιδιαίτερα αυτά με μεγάλα τρυπήματα ή ζημιά σε πλευρικό τοίχωμα, να μην μπορούν να στεγανοποιηθούν πλήρως. Η απώλεια πίεσης αέρα στο ελαστικό μπορεί να επηρεάσει τη συμπεριφορά του. Γι' αυτό το λόγο, πρέπει να αποφεύγετε τις απότομες κινήσεις ή άλλους ελιγμούς, ιδιαίτερα αν το αυτοκίνητο είναι πολύ φορτωμένο ή γίνεται χρήση ρυμούλκας. Το Kit Επισκευής Τροχού δεν είναι σχεδιασμένο ή δεν προορίζεται ως μόνιμη μέθοδος επισκευής ελαστικών και χρησιμοποιείται για ένα μόνο ελαστικό.

Οι παρακάτω οδηγίες σας δείχνουν βήμα - βήμα πώς να στεγανοποιήσετε προσωρινά το τρύπημα απλά και με αξιοπιστία. Ανατρέξτε στο κεφάλαιο «Σημειώσεις για την ασφαλή χρήση του Kit Επισκευής Τροχού».

ΠΡΟΕΙΔΟΠΟΙΗΣΗ

Μη χρησιμοποιείτε το ΤΜΚ αν ένα ελαστικό έχει σοβαρή ζημιά από οδήγηση με ξεφούσκωτο ή ανεπαρκώς φουσκωμένο λάστιχο. Μόνο τρύπιες περιοχές μέσα στη περιοχή του πέλματος μπορούν να κλείσουν με ΤΜΚ.

Σημειώσεις για την ασφαλή χρήση του Kit Επισκευής Τροχού

- Ακινητοποιήστε το αυτοκίνητο στην άκρη του δρόμου, έτσι ώστε να εργαστείτε με το Kit Επισκευής Τροχού μακριά από την κίνηση του δρόμου.
- Για να είστε σίγουροι ότι το αυτοκίνητό σας δεν θα μετακινηθεί, ακόμη κι αν βρίσκεστε σε ίσιο δρόμο, χρησιμοποιείτε πάντα το χειρόφρενο.
- Να χρησιμοποιείτε πάντα το Kit Επισκευής Τροχού για τη στεγανοποίηση και το φούσκωμα ελαστικών των επιβατικών αυτοκινήτων. Μόνο τρυπήματα στην περιοχή του πέλματος του ελαστικού, μπορούν να σφραγιστούν με το Kit

επισκευής τροχού.

- Μην το χρησιμοποιείτε για μηχανές, ποδήλατα ή άλλου είδους ελαστικά.
- Όταν το ελαστικό και ο τροχός, έχουν υποστεί ζημιά, για την δική σας ασφάλεια, μην χρησιμοποιείτε το Kit Επισκευής Τροχού.
- Η χρήση του Kit Επισκευής Τροχού μπορεί να μην είναι αποτελεσματική για ζημιά στο ελαστικό μεγαλύτερη από 6 μμ. (0.24 in). Εάν το λάστιχο δεν μπορεί να επισκευαστεί στο δρόμο με το kit επισκευής, σας συνιστούμε να επικοινωνήσετε με ένα Εξουσιοδοτημένο Επισκευαστή HYUNDAI.
- Μην χρησιμοποιείτε Kit Επισκευής Τροχού, αν ένα ελαστικό είναι κατεστραμμένο, επειδή οδηγούσατε με τελείως κλαταρισμένο ελαστικό ή με ανεπαρκή πίεση αέρα.
- Μην αφαιρείτε όποια ξένα αντικείμενα, όπως καρφιά ή βίδες, που έχουν διαπεράσει το ελαστικό
- Αν το αυτοκίνητο βρίσκεται σε εξωτερικό χώρο, αφήστε τον κινητήρα αναμμένο. Διαφορετικά, λειτουργώντας το συμπιεστή μπορεί τελικά να μειωθεί η δύναμη της μπατα-

ρίας.

- Μην αφήνετε ποτέ το Kit Επισκευής Τροχού χωρίς την επίβλεψή σας όταν το χρησιμοποιείτε.
- Μην αφήνετε το συμπιεστή να λειτουργεί περισσότερο από 10 λεπτά τη φορά, διαφορετικά μπορεί να υπερθερμανθεί
- Μη χρησιμοποιείτε το Kit αν η εξωτερική θερμοκρασία είναι στους -30°C . (-22°F).
- Σε περίπτωση επαφής του στεγανοποιητικού με το δέρμα, ξεπλύνετε προσεκτικά με άφθονο νερό. Αν ο ερεθισμός παραμένει, ζητήστε ιατρική βοήθεια.
- Σε περίπτωση επαφής του στεγανοποιητικού με τα μάτια, ξεπλύνετε τα μάτια σας τουλάχιστον για 15 λεπτά. Αν ο ερεθισμός παραμένει, ζητήστε ιατρική βοήθεια.
- Αν γίνει κατάποση του στεγανοποιητικού, ξεπλύνετε το στόμα και πιείτε πολύ νερό. Όμως, μη δώσετε τίποτα σε έναν λιπόθυμο άνθρωπο και ζητήστε ιατρική βοήθεια.
- Μεγάλη περίοδος έκθεσης σε στεγανοποιητικό μπορεί να προκαλέσει βλάβη στον άνθρωπο, πχ στα νεφρά κτλ.

Εξαρτήματα του Κιτ Επισκευής Τροχού

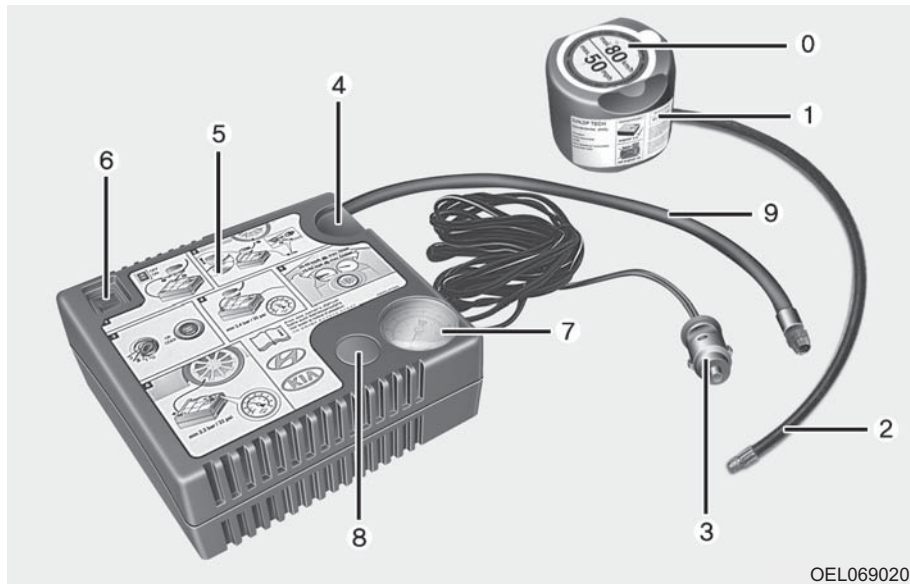

OEL069020

0. Ετικέτα περιορισμού ταχύτητας
1. Δοχείο υλικού στεγανοποίησης και ετικέτα περιορισμού ταχύτητας
2. Σωλήνας πλήρωσης από το δοχείο στο ελαστικό
3. Υποδοχές και καλώδιο για άμεση σύνδεση με πρίζα
4. Υποδοχή για το δοχείο υλικού στεγανοποίησης.
5. Συμπιεστής
6. Διακόπτης On/off
7. Μετρητής πίεσης για ένδειξη πίεσης φουσκώματος ελαστικού
8. Πλήκτρο για μείωση της πίεσης

ελαστικών

9. Σωλήνας σύνδεσης του συμπιεστή δοχείου στεγανοποίησης ή συμπιεστή με το ελαστικό.

Οι υποδοχές, το καλώδιο και ο σωλήνας πλήρωσης αποθηκεύονται στο περιβλήμα του συμπιεστή. Ακολουθήστε αυστηρά την συγκεκριμένη αλληλουχία, διαφορετικά το υλικό στεγανοποίησης μπορεί να φύγει κάτω από υψηλή πίεση.

■ ΠΡΟΕΙΔΟΠΟΙΗΣΗ

Ληγμένο υλικό στεγανοποίησης
Μην χρησιμοποιείτε το υλικό στεγανοποίησης μετά την λήξη του (π.χ. μετά την ημερομηνία λήξης στο δοχείο υλικού στεγανοποίησης). Σε αυτή την περίπτωση αυξάνετε το ενδεχόμενο βλάβης του ελαστικού.

■ ΠΡΟΕΙΔΟΠΟΙΗΣΗ

Υλικό στεγανοποίησης

- Κρατήστε το μακριά από παιδιά.
- Αποφύγετε επαφή με τα μάτια.
- Μην το καταπιείτε.

Χρήση του Kit Επισκευής Τροχού

ΠΡΟΣΟΧΗ



Αφαιρέστε την ετικέτα περιορισμού ταχύτητας (0) από το δοχείο υλικού στεγανοποίησης (1) και τοποθετήστε τη σε μια ιδιαίτερα ορατή θέση μέσα στο αυτοκίνητο, όπως για παράδειγμα στο τιμόνι, για υπενθύμιση στον οδηγό να μην τρέχει πολύ γρήγορα.

1. Κουνήστε το δοχείο υλικού στεγανοποίησης.



2. Βιδώστε τον σωλήνα σύνδεσης (9) στον σύνδεσμο του δοχείου υλικού στεγανοποίησης.
3. Βεβαιωθείτε ότι το πλήκτρο (8) στον συμπιεστή δε θα πατηθεί.



4. Ξεβιδώστε το καπάκι βαλβίδας από την βαλβίδα του ελαττωματικού τροχού και βιδώστε τον σωλήνα πλήρωσης (2) του δοχείου υλικού στεγανοποίησης στην βαλβίδα.



5. Βάλτε το δοχείο στεγανοποίησης στην υποδοχή (4) του συμπιεστή, ώστε το δοχείο να είναι όρθιο.
6. Βεβαιωθείτε ότι ο συμπιεστής είναι κλειστός, στην θέση 0.

ΠΡΟΣΟΧΗ

Εγκαταστήστε με ασφάλεια το σωλήνα πλήρωσης στη βαλβίδα. Αν δε το κάνετε το υλικό στεγανοποίησης, μπορεί να ρέει προς τα πίσω και πιθανόν να βουλώσει το σωλήνα πλήρωσης.



7. Τοποθετήστε το καλώδιο τροφοδοσίας του συμπιεστή (3), στην πρίζα του αυτοκινήτου.

ΣΗΜΕΙΩΣΗ

Χρησιμοποιήστε μόνο τη πρίζα στην πλευρά του συνοδηγού, όταν συνδέετε το καλώδιο τροφοδοσίας.

8. Με τον διακόπτη ανάφλεξης στη θέση 0H εκκινήστε τον συμπιεστή και αφήστε τον να δουλεύει για 5~7 λεπτά για να φτάσει το στεγανοποιητικό στην κατάλληλη πίεση. (Ανατρέξτε στο κεφάλαιο 8, Ελαστικά και τροχοί). Η πίεση του ελαστικού, μετά την πλήρωση δεν είναι σημαντική και θα ελεγχθεί/διορθωθεί αργότερα.

Προσοχή να μην παραφουσκώσετε το ελαστικό και να μείνετε μακριά από το ελαστικό όταν το φουσκώνετε.

ΠΡΟΣΟΧΗ

Πίεση Ελαστικού

Μην προσπαθήσετε να οδηγήσετε το αυτοκίνητο σας, αν η πίεση του ελαστικού είναι κάτω από 29 PSI(200kpa). Αυτό μπορεί να έχει ως αποτέλεσμα ένα ατύχημα, εξαιτίας ξαφνικής βλάβης του ελαστικού.

9. Απενεργοποιήστε τον συμπιεστή.
10. Αποσυνδέστε τους σωλήνες από το δοχείο υλικού στεγανοποίησης και από την βαλβίδα του ελαστικού.

Επιστρέψτε το Κιτ Επισκευής Τροχού στο αποθηκευτικό χώρο του αυτοκινήτου.

ΠΡΟΕΙΔΟΠΟΙΗΣΗ

Μονοξειδίο του άνθρακα

Μην αφήνετε το αυτοκίνητο με αναμμένο κινητήρα σε ένα χώρο που δεν έχει αρκετό εξαερισμό για μεγάλη χρονική διάρκεια. Μπορεί να προκύψει δηλητηρίαση από μονοξειδίο του άνθρακα καθώς και ασφυξία.

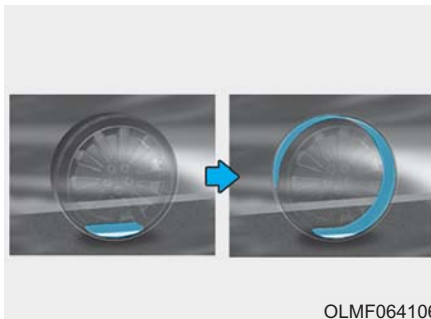

OLMF064106

Διανομή υλικού στεγανοποίησης

11. Οδηγήστε άμεσα για περίπου 7~10χλμ (4~6μίλια ή περίπου για 10λεπτά) για να κατανεμηθεί ομοιόμορφα το υλικό στεγανοποίησης στον ελαστικό.

Μην ξεπεράσετε την ταχύτητα των 80 χλμ/ώρα (50 μιλίων/ ώρα). Αν είναι δυνατόν, μην πέσετε κάτω από την ταχύτητα των 20 μιλίων/ώρα (12 χλμ/ώρα). Κατά την οδήγηση, αν αισθανθείτε κάποια ασυνήθιστη δόνηση, οδική διαταραχή ή θόρυβο, μειώστε ταχύτητα και οδηγήστε με προσοχή ώσπου να μπορέσετε να παρκάρετε με ασφάλεια στην άκρη του δρόμου. Καλέστε για οδική ασφάλεια ή ρυμούλκιση.

Ελέγξτε την πίεση του ελαστικού



1. Αφού οδηγήσετε για περίπου 7~10χλμ (4~6μίλια ή περίπου για 10λεπτά), σταματήστε σε μια ασφαλή τοποθεσία.
2. Συνδέστε τον σωλήνα σύνδεσης (9) του συμπιεστή απευθείας στην βαλβίδα του ελαστικού.
3. Τοποθετήστε το καλώδιο τροφοδοσίας του συμπιεστή, στην πρίζα του αυτοκινήτου.
4. Προσαρμόστε την πίεση ελαστικού στην συνιστώμενη.
Με τον διακόπτη κινητήρα στην θέση on, προχωρήστε με τον εξής τρόπο.

- Για να αυξήσετε την πίεση του ελαστικού Ενεργοποιήστε τον συμπιεστή, στην θέση I. Για να ελέγξετε την τρέχουσα πίεση του ελαστικού, κλείστε για λίγο τον συμπιεστή.
- Για να μειώσετε την πίεση ελαστικού: Πιέστε το πλήκτρο 8 στον συμπιεστή.

ΣΗΜΕΙΩΣΗ

Μην αφήσετε τον συμπιεστή να δουλεύει για περισσότερο από 10 λεπτά, διαφορετικά η συσκευή θα υπερθερμανθεί και μπορεί να πάθει ζημιά.

i Πληροφορία

Ο μετρητής πίεσης μπορεί να δείχνει περισσότερη πίεση, από την ένδειξη, όταν ο συμπιεστής δουλεύει. Για να πάρετε ακριβή μέτρηση της πίεσης ελαστικού, ο συμπιεστής πρέπει να απενεργοποιηθεί.



ΠΡΟΣΟΧΗ

Αν η πίεση ελαστικού δεν διατηρείται, οδηγήστε το αυτοκίνητο μια δεύτερη φορά, ανατρέξτε στο Διανομή υλικού στεγανοποίησης. Μετά επαναλάβετε τα βήματα 1 με 4.

Η χρήση του ΤΜΚ μπορεί να είναι άκαρπη για ζημιά ελαστικού μεγαλύτερη από περίπου 4 mm (0.16 in).

Σας συνιστούμε να επικοινωνήσετε με έναν Εξουσιοδοτημένο Επισκευαστή ΗΥUNDAI αν το ελαστικό δε μπορεί να γίνει ικανό για κυκλοφορία με το Kit Επισκευής Τροχού.



ΠΡΟΕΙΔΟΠΟΙΗΣΗ

Η πίεση ελαστικού πρέπει να είναι τουλάχιστον 32 psi (220 kPa). Αν δεν είναι, μη συνεχίζετε την οδήγηση.

Καλέστε οδική βοήθεια ή για ρυμούλκηση.



ΠΡΟΣΟΧΗ

Αισθητήρας πίεσης ελαστικού (αν έχει τοποθετηθεί με TPMS)

Το στεγανοποιητικό στον αισθητήρα πίεσης του τροχού και του ελαστικού, πρέπει να αφαιρεθεί όταν αντικαθιστάτε το ελαστικό με ένα καινούργιο και επιθεωρήσετε τους αισθητήρες πίεσης σε έναν Εξουσιοδοτημένο Επισκευαστή.

i Πληροφορία

Όταν κάνετε επανεγκατάσταση το επισκευασμένο ή αντικατεστημένο ελαστικό και τροχό στο αυτοκίνητο, σφίξτε το μπουλόνι 11~13 kgf·m (79~94 lbf·ft).

ΑΝ ΕΧΕΤΕ ΕΝΑ ΚΛΑΤΑΡΙΣΜΕΝΟ ΕΛΑΣΤΙΚΟ (ΜΕ ΚΙΤ ΕΠΙΣΚΕΥΗΣ ΤΡΟΧΟΥ) - ΤΥΠΟΣ Β



Για ασφαλή χρήση, διαβάστε και ακολουθήστε προσεκτικά τις οδηγίες χρήσης σε αυτό το εγχειρίδιο.

- (1) Συμπιεστής
- (2) Δοχείο Υλικού Στεγανοποίησης

Το Κιτ Επίσκευής Τροχού είναι μια προσωρινή επισκευή στο ελαστικό και σας συνιστούμε να ελέγξετε το ελαστικό σε έναν Εξουσιοδοτημένο Επισκευαστή HYUNDAI.

ΠΡΟΣΟΧΗ

Όταν δύο ή περισσότερα ελαστικά έχουν κλατάρει, μην χρησιμοποιείτε το Κιτ Επίσκευής Τροχού, επειδή το υλικό στεγανοποίησης του Κιτ Επίσκευής Τροχού είναι για χρήση σε ένα κλαταρισμένο ελαστικό.

ΠΡΟΕΙΔΟΠΟΙΗΣΗ

Μην χρησιμοποιείτε το Κιτ Επίσκευής Τροχού για να επισκευάσετε τρυπήματα στα τοιχώματα του ελαστικού. Αυτό μπορεί να έχει ως αποτέλεσμα ατύχημα λόγω βλάβης του ελαστικού.

ΠΡΟΕΙΔΟΠΟΙΗΣΗ

Επισκευάστε το ελαστικό σας όσο το δυνατόν γρηγορότερα. Το ελαστικό μπορεί να χάσει αέρα, οποιαδήποτε στιγμή, αφότου έχει φουσκώσει με το Κιτ Επίσκευής Τροχού.

Εισαγωγή

Με το Κιτ Επίσκευής Τροχού μπορείτε να παραμείνετε σε κίνηση ακόμα και αν τρυπήσει το ελαστικό. Το σύστημα του συμπιεστή και του υλικού στεγανοποίησης σφραγίζει εύκολα και αποτελεσματικά τα περισσότερα τρυπήματα ενός ελαστικού επιβατικού αυτοκινήτου, το οποίο προκαλείται από καρφιά ή αντίστοιχα αντικείμενα και ξαναφουσκώνει το λάστιχο.

Όταν βεβαιωθείτε ότι το ελαστικό είναι κατάλληλα στεγανοποιημένο μπορείτε να οδηγήσετε προσεκτικά με αυτό το ελαστικό (σε ακτίνα μέχρι και 200 χλμ) με μέγιστη ταχύτητα 80 χλμ./ώρα για να προσεγγίσετε ένα βουλκανιζατέρ για να σας αλλάξουν το ελαστικό.

Είναι πιθανό μερικά ελαστικά, ιδιαίτερα αυτά με μεγάλα τρυπήματα ή ζημιά σε πλευρικό τοίχωμα, να μην μπορούν να στεγανοποιηθούν πλήρως. Η απώλεια πίεσης αέρα στο ελαστικό μπορεί να επηρεάσει τη συμπεριφορά του.

Γι' αυτό το λόγο, πρέπει να αποφεύγετε τις απότομες κινήσεις ή άλλους ελιγμούς, ιδιαίτερα αν το αυτοκίνητο είναι πολύ φορτωμένο ή γίνεται χρήση ρυμούλκας.

Το Κιτ Επισκευής Τροχού δεν είναι σχεδιασμένο ή δεν προορίζεται ως μόνιμη μέθοδος επισκευής ελαστικών και χρησιμοποιείται για ένα μόνο ελαστικό.

Οι παρακάτω οδηγίες σας δείχνουν βήμα - βήμα πώς να στεγανοποιήσετε προσωρινά το τρύπημα απλά και με αξιοπιστία.

Ανατρέξτε στο κεφάλαιο «Σημειώσεις για την ασφαλή χρήση του Κιτ Επισκευής Τροχού».

ΠΡΟΕΙΔΟΠΟΙΗΣΗ

Μη χρησιμοποιείτε το ΤΜΚ αν ένα ελαστικό έχει σοβαρή ζημιά από οδήγηση με ξεφούσκωτο ή ανεπαρκώς φουσκωμένο λάστιχο.

Μόνο τρυπητές περιοχές μέσα στη περιοχή του πέλματος μπορούν να κλείσουν με ΤΜΚ.

Σημειώσεις για την ασφαλή χρήση του Κιτ Επισκευής Τροχού

- Ακινητοποιήστε το αυτοκίνητο στην άκρη του δρόμου, έτσι ώστε να εργα-

στείτε με το Κιτ Επισκευής Τροχού μακριά από την κίνηση του δρόμου.

- Για να είστε σίγουροι ότι το αυτοκίνητό σας δεν θα μετακινηθεί, ακόμη κι αν βρίσκατε σε ίσιο δρόμο, χρησιμοποιείτε πάντα το χειρόφρενο.
- Να χρησιμοποιείτε πάντα το Κιτ Επισκευής Τροχού για τη στεγανοποίηση και το φούσκωμα ελαστικών των επιβατικών αυτοκινήτων. Μόνο τρυπητάματα στην περιοχή του πέλματος του ελαστικού, μπορούν να σφραγιστούν με το Κιτ επισκευής τροχού.
- Μην το χρησιμοποιείτε για μηχανές, ποδήλατα ή άλλου είδους ελαστικά.
- Όταν το ελαστικό και ο τροχός, έχουν υποστεί ζημιά, για την δική σας ασφάλεια, μην χρησιμοποιείτε το Κιτ Επισκευής Τροχού.
- Η χρήση του Κιτ Επισκευής Τροχού μπορεί να μην είναι αποτελεσματική για ζημιά στο ελαστικό μεγαλύτερη από 6 μμ. (0.24 in). Εάν το λάστιχο δεν μπορεί να επισκευαστεί στο δρόμο με το κιτ επισκευής, σας συνιστούμε να επικοινωνήσετε με ένα Εξουσιοδοτημένο Επισκευαστή HYUNDAI.
- Αν το αυτοκίνητο βρίσκεται σε εξωτερικό χώρο, αφήστε τον κινητήρα αναμμένο. Διαφορετικά, λειτουργώντας το συμπιεστή μπορεί τελι-

κά να μειωθεί η δύναμη της μπαταρίας.

- Μην αφήνετε ποτέ το Κιτ Επισκευής Τροχού χωρίς την επίβλεψή σας όταν το χρησιμοποιείτε.
- Μην αφήνετε το συμπιεστή να λειτουργεί περισσότερο από 10 λεπτά τη φορά, διαφορετικά μπορεί να υπερθερμανθεί
- Μη χρησιμοποιείτε το Κιτ αν η εξωτερική θερμοκρασία είναι στους -30°C . (-22°F).
- Σε περίπτωση επαφής του στεγανοποιητικού με το δέρμα, ξεπλύνετε προσεκτικά με άφθονο νερό. Αν ο ερεθισμός παραμείνει, ζητήστε ιατρική βοήθεια.
- Σε περίπτωση επαφής του στεγανοποιητικού με τα μάτια, ξεπλύνετε τα μάτια σας τουλάχιστον για 15 λεπτά. Αν ο ερεθισμός παραμείνει, ζητήστε ιατρική βοήθεια.
- Αν γίνει κατάποση του στεγανοποιητικού, ξεπλύνετε το στόμα και πιείτε πολύ νερό. Όμως, μη δώσετε τίποτα σε έναν λιπόθυμο άνθρωπο και ζητήστε ιατρική βοήθεια.
- Μεγάλη περίοδος έκθεσης σε στεγανοποιητικό μπορεί να προκαλέσει βλάβη στον άνθρωπο, πχ στα νεφρά κτλ.

Εξαρτήματα του Kit Επισκευής Τροχού

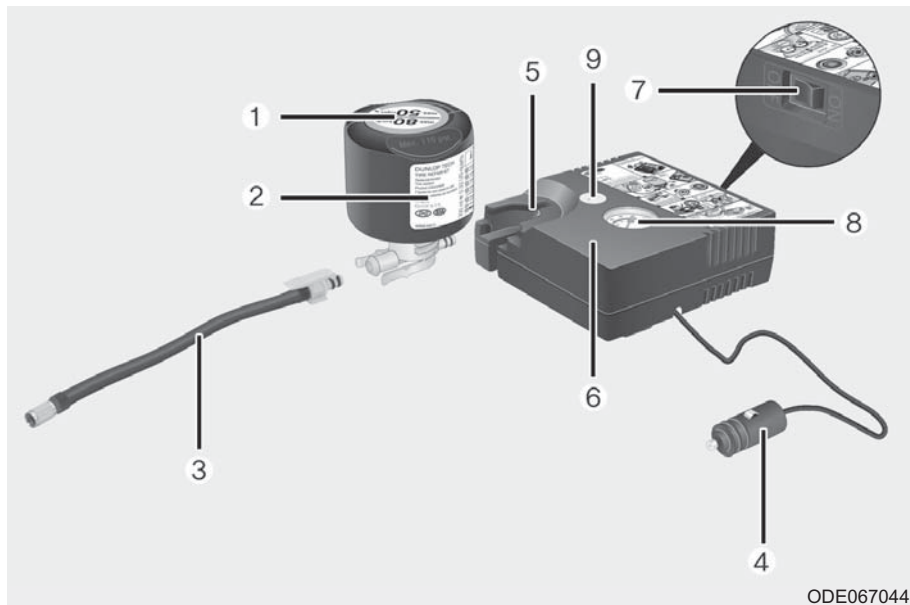

ODE067044

1. Ετικέτα περιορισμού ταχύτητας
2. Δοχείο υλικού στεγανοποίησης και ετικέτα περιορισμού ταχύτητας
3. Σωλήνας πλήρωσης από το δοχείο στο ελαστικό.
4. Υποδοχές και καλώδιο για άμεση σύνδεση με πρίζα.
5. Η Υποδοχή για το δοχείο υλικού στεγανοποίησης.
6. Συμπιεστής
7. Διακόπτης On/off
8. Μετρητής πίεσης για ένδειξη πίε-

σης φουσκώματος ελαστικού
9. Πλήκτρο για μείωση της πίεσης ελαστικών

Οι υποδοχές, το καλώδιο και ο σωλήνας πλήρωσης αποθηκεύονται στο περίβλημα του συμπιεστή.

Ακολουθήστε αυστηρά την συγκεκριμένη αλληλουχία, διαφορετικά το υλικό στεγανοποίησης μπορεί να φύγει κάτω από υψηλή πίεση.

■ ΠΡΟΕΙΔΟΠΟΙΗΣΗ

Ληγμένο υλικό στεγανοποίησης
Μην χρησιμοποιείτε το υλικό στεγανοποίησης μετά την λήξη του (π.χ. μετά την ημερομηνία λήξης στο δοχείο υλικού στεγανοποίησης). Σε αυτή την περίπτωση αυξάνετε το ενδεχόμενο βλάβης του ελαστικού.

■ ΠΡΟΕΙΔΟΠΟΙΗΣΗ

Υλικό στεγανοποίησης

- Κρατήστε το μακριά από παιδιά.
- Αποφύγετε επαφή με τα μάτια.
- Μην το καταπιείτε.

Χρήση του Kit Επισκευής Τροχού

ΠΡΟΣΟΧΗ



Αφαιρέστε την ετικέτα περιορισμού ταχύτητας (1) από το δοχείο υλικού στεγανοποίησης (2) και τοποθετήστε τη σε μια ιδιαίτερα ορατή θέση μέσα στο αυτοκίνητο, όπως για παράδειγμα στο τιμόνι, για υπενθύμιση στον οδηγό να μην τρέχει πολύ γρήγορα.

1. Κουνήστε το δοχείο υλικού στεγανοποίησης (2).

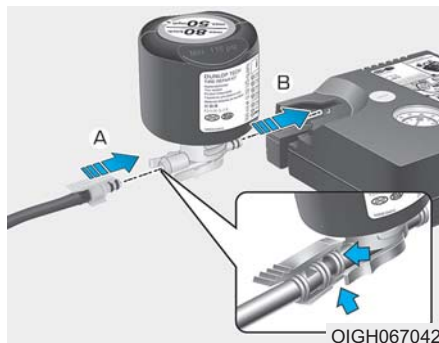

2. Βιδώστε τον σωλήνα σύνδεσης (3) στο δοχείο στεγανοποίησης (2) προς τη κατεύθυνση A και συνδέστε το δοχείο στεγανοποίησης στον συμπιεστή (6) στη κατεύθυνση B.
3. Βεβαιωθείτε ότι ο συμπιεστής είναι απενεργοποιημένος.

4. Ξεβιδώστε το καπάκι βαλβίδας από την βαλβίδα του ελαττωματικού τροχού και βιδώστε τον σωλήνα πλήρωσης (3) του δοχείου υλικού στεγανοποίησης στην βαλβίδα.



ΠΡΟΣΟΧΗ

Εγκαταστήστε με ασφάλεια το σωλήνα πλήρωσης στη βαλβίδα. Αν δε το κάνετε το υλικό στεγανοποίησης, μπορεί να ρέει προς τα πίσω και πιθανόν να βουλώσει το σωλήνα πλήρωσης.



5. Τοποθετήστε το καλώδιο τροφοδοσίας του συμπιεστή (4), στην πρίζα του αυτοκινήτου.

ΣΗΜΕΙΩΣΗ

Χρησιμοποιήστε μόνο τη πρίζα στην πλευρά του συνοδηγού, όταν συνδέετε το καλώδιο τροφοδοσίας.

6. Με τον διακόπτη ανάφλεξης στη θέση on εκκινήστε τον συμπιεστή και αφήστε τον να δουλεύει για 5~7 λεπτά για να φτάσει το στεγανοποιητικό στην κατάλληλη πίεση. (Ανατρέξτε στο κεφάλαιο 8, Ελαστικά και τροχοί). Η πίεση του ελαστικού, μετά την πλήρωση δεν είναι σημαντική και θα ελεγχθεί/διορθωθεί αργότερα.

Προσοχή να μην παραφουσκώσετε το ελαστικό και να μείνετε μακριά από το ελαστικό όταν το φουσκώνετε.

ΠΡΟΣΟΧΗ

Πίεση Ελαστικού

Μην προσπαθήσετε να οδηγήσετε το αυτοκίνητο σας, αν η πίεση του ελαστικού είναι κάτω από 29 PSI (200kpa). Αυτό μπορεί να έχει ως αποτέλεσμα ένα ατύχημα, εξαιτίας ξαφνικής βλάβης του ελαστικού.

7. Απενεργοποιήστε τον συμπιεστή.
8. Αποσυνδέστε τους σωλήνες από το δοχείο υλικού στεγανοποίησης και τη βαλβίδα του ελαστικού.
Επιστρέψτε το Κιτ Επισκευής Τροχού στο αποθηκευτικό χώρο του αυτοκινήτου.

ΠΡΟΕΙΔΟΠΟΙΗΣΗ

Μονοξείδιο του άνθρακα. Μην αφήνετε το αυτοκίνητο με αναμμένο κινητήρα σε ένα χώρο που δεν έχει αρκετό εξαερισμό για μεγάλη χρονική διάρκεια. Μπορεί να προκύψει δηλητηρίαση από μονοξείδιο του άνθρακα καθώς και ασφυξία.

Διανομή υλικού στεγανοποίησης

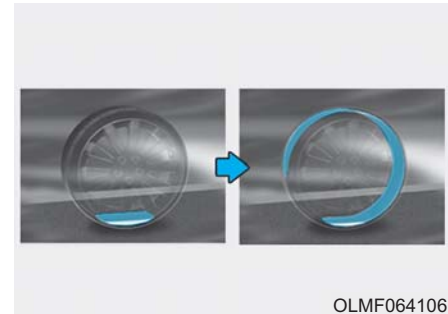

9. Οδηγήστε άμεσα για περίπου 7~10χλμ (4~6μίλια ή περίπου για 10λεπτά) για να κατανεμηθεί ομοιόμορφα το υλικό στεγανοποίησης στον ελαστικό.

Μη ξεπεράσετε την ταχύτητα των 80 χλμ/ώρα (50 μιλίων/ ώρα). Αν είναι δυνατόν, μην πέσετε κάτω από την ταχύτητα των 20 μιλίων/ώρα (12 χλμ/ώρα). Κατά την οδήγηση, αν αισθανθείτε κάποια ασυνήθιστη δόνηση, οδική διαταραχή ή θόρυβο, μειώστε ταχύτητα και οδηγήστε με προσοχή ώσπου να μπορέσετε να μπορέσετε να παρκάρετε με ασφάλεια στην άκρη του δρόμου. Καλέστε για οδική ασφάλεια ή ρυμούλκηση.

Ελέγξτε την πίεση του ελαστικού

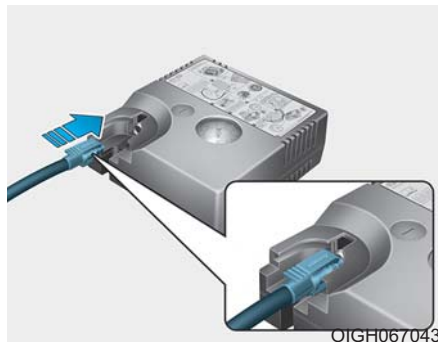

1. Αφού οδηγήσετε για περίπου 7~10χλμ (4~6μίλια) ή περίπου για

10 λεπτά), σταματήστε σε μια ασφαλή τοποθεσία.

2. Συνδέστε τον σωλήνα σύνδεσης (3) του συμπιεστή απευθείας στην βαλβίδα του ελαστικού
3. Τοποθετήστε το καλώδιο τροφοδοσίας του συμπιεστή, στην πρίζα του αυτοκινήτου.
4. Προσαρμόστε την πίεση ελαστικού στην συνιστώμενη.

Με τον διακόπτη κινητήρα στην θέση on, προχωρήστε με τον εξής τρόπο.

- Για να αυξήσετε την πίεση του ελαστικού: Ενεργοποιήστε τον συμπιεστή. Για να ελέγξετε την τρέχουσα πίεση του ελαστικού, κλείστε για λίγο τον συμπιεστή.
- Για να μειώσετε την πίεση ελαστικού: Πιέστε το πλήκτρο 9 στον συμπιεστή.

ΣΗΜΕΙΩΣΗ

Μην αφήσετε τον συμπιεστή να δουλεύει για περισσότερο από 10 λεπτά, διαφορετικά η συσκευή θα υπερθερμανθεί και μπορεί να πάθει ζημιά.

i Πληροφορία

Ο μετρητής πίεσης μπορεί να δείχνει περισσότερη πίεση, από την ένδειξη, όταν ο συμπιεστής δουλεύει. Για να πάρετε ακριβή μέτρηση της πίεσης ελαστικού, ο συμπιεστής πρέπει να απενεργοποιηθεί.

A ΠΡΟΣΟΧΗ

Αν η πίεση ελαστικού δεν διατηρείται, οδηγήστε το αυτοκίνητο μια δεύτερη φορά, ανατρέξτε στο Διανομή υλικού στεγανοποίησης. Μετά επαναλάβετε τα βήματα 1 με 4.

Η χρήση του ΚΙΤ μπορεί να είναι άκαρπη για ζημιά ελαστικού μεγαλύτερη από περίπου 4 mm (0.16 in).

Σας συνιστούμε να επικοινωνήσετε με έναν Εξουσιοδοτημένο Επισκευαστή HYUNDAI αν το ελαστικό δε μπορεί να γίνει ικανό για κυκλοφορία με το Kit Επισκευής Τροχού.

ΠΡΟΕΙΔΟΠΟΙΗΣΗ

Η πίεση ελαστικού πρέπει να είναι τουλάχιστον 32 psi (220 kPa). Αν δεν είναι, μη συνεχίσετε την οδήγηση.

Καλέστε οδική βοήθεια ή για ρυμούλκηση.

ΠΡΟΣΟΧΗ

Αισθητήρας πίεσης ελαστικού (αν έχει τοποθετηθεί με TPMS)

Το στεγανοποιητικό στον αισθητήρα πίεσης του τροχού και του ελαστικού, πρέπει να αφαιρεθεί όταν αντικαθιστάτε το ελαστικό με ένα καινούργιο και επιθεωρήσετε τους αισθητήρες πίεσης σε έναν Εξουσιοδοτημένο Επισκευαστή.

Πληροφορία

Όταν κάνετε επανεγκατάσταση το επισκευασμένο ή αντικατεστημένο ελαστικό και τροχό στο αυτοκίνητο, σφίξτε το μπουλόνι 11~13 kgf·m (79~94 lbf·ft).

ΡΥΜΟΥΛΚΗΣΗ

Υπηρεσία ρυμούλκησης

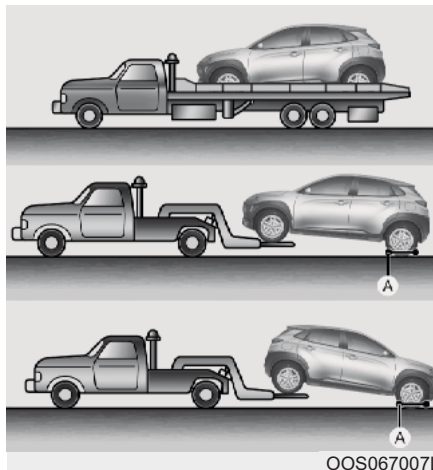

[A] : Τροχήλατες βάσεις

Αν πρέπει να ρυμουλκηθεί το αυτοκίνητό σας, αυτό σας συνιστούμε να γίνει από έναν Εξουσιοδοτημένο Επισκευαστή HYUNDAI ή άλλη οδική βοήθεια.

Για την αποφυγή ζημιάς στο αυτοκίνητό σας, είναι απαραίτητες οι σωστές διαδικασίες ανύψωσης και ρυμούλκησης. Συνιστάται η χρήση τροχήλατων επίπεδων ή πλατφόρμας.

ΠΡΟΣΟΧΗ

Ένα 4WD αυτοκίνητο δεν πρέπει ποτέ να ρυμουλκείται με τους τροχούς του στο έδαφος. Αυτό μπορεί να προκαλέσει σοβαρή ζημιά στη μονάδα διαφορικού ή στο Σύστημα 4WD.

Σε 2WD αυτοκίνητα, είναι αποδεκτή η ρυμούλκηση του αυτοκινήτου με τους πίσω τροχούς στο έδαφος (χωρίς τροχήλατες βάσεις) και τους εμπρός τροχούς ανυψωμένους από το έδαφος.

Αν έχει προκληθεί ζημιά σε οποιονδήποτε από τους αναρτώμενους τροχούς ή εξαρτήματα της ανάρτησης ή το αυτοκίνητο ρυμουλκείται με τους εμπρός τροχούς στο έδαφος, θα πρέπει να χρησιμοποιήσετε τροχήλατες βάσεις κάτω από τους εμπρός τροχούς.

Όταν γίνεται ρυμούλκηση από ένα φορητό ρυμούλκησης και δεν χρησιμοποιούνται τροχήλατες βάσεις, οι εμπρός τροχοί θα πρέπει να είναι πάντα ανυψωμένοι, όχι οι πίσω.

ΠΡΟΣΟΧΗ

- Μη ρυμουλκείτε το αυτοκίνητο προς τα πίσω με τους εμπρός τροχούς στο έδαφος, γιατί μπορεί να προκληθεί ζημιά στο αυτοκίνητο.



- Μη ρυμουλκείτε χρησιμοποιώντας εξοπλισμό τύπου ιμάντα. Χρησιμοποιήστε ανυψωτικό τροχών ή πλατφόρμα.



ΠΡΟΕΙΔΟΠΟΙΗΣΗ

Αν το αυτοκίνητό σας είναι εξοπλισμένο με έναν αισθητήρα ανατροπής, βάλτε τον διακόπτη ανάφλεξης στη θέση LOCK/OFF ή ACC όταν το αυτοκίνητο ρυμουλκείται. Οι πλαϊνοί αερόσακοι και οι αερόσακοι τύπου κουρτίνα μπορεί να πυροδοτηθούν αν ο αισθητήρας ανιχνεύσει τη κατάσταση ως ανατροπή.

Όταν ρυμουλκείτε το αυτοκίνητο σε μια έκτακτη ανάγκη χωρίς τροχήλατη βάση:

- Βάλτε το διακόπτη ανάφλεξης στη θέση ACC.
- Βάλτε τον επιλογέα στη θέση N (Νεκρά).
- Απελευθερώστε το χειρόφρενο.

ΠΡΟΣΟΧΗ

Η μη τοποθέτηση του επιλογέα στη θέση N (Νεκρά) μπορεί να προκαλέσει εσωτερική ζημιά στο κιβώτιο.

Αφαιρούμενος κρίκος ρυμούλκησης

- Ανοίξτε την πόρτα του χώρου αποσκευών και αφαιρέστε τον κρίκο ρυμούλκησης από την εργαλειοθήκη.

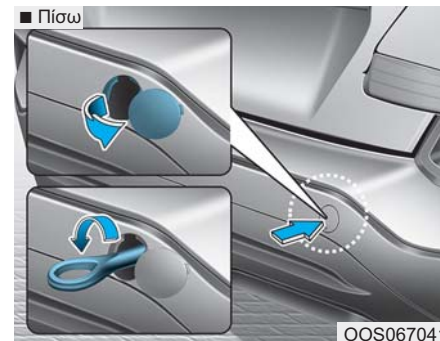
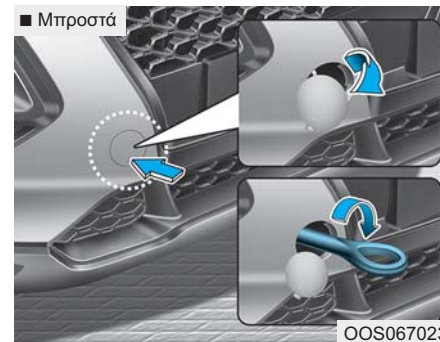

2. Αφαιρέστε το καπάκι από την οπή πιέζοντας το κάτω τμήμα του στον εμπρός προφυλακτήρα.
3. Τοποθετήστε τον κρίκο περιστρέφοντάς τον δεξιόστροφα στην οπή μέχρι να ασφαλίσει πλήρως.
4. Αφαιρέστε τον κρίκο ρυμούλκησης και τοποθετήστε το καπάκι μετά από τη χρήση.

Ρυμούλκηση ανάγκης

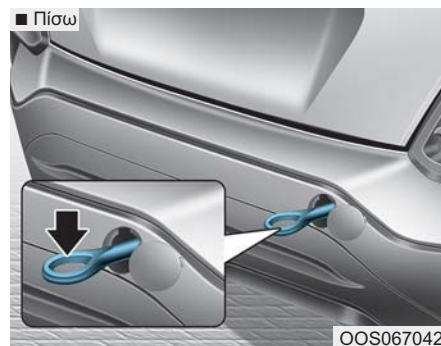
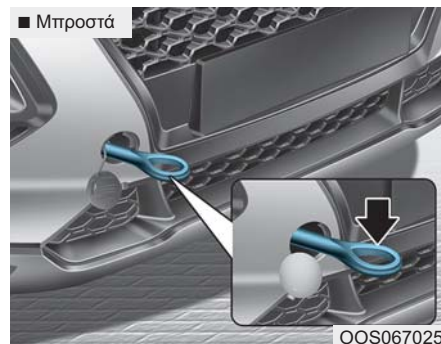

Αν είναι απαραίτητο να ρυμουλκηθεί το αυτοκίνητό σας, σας συνιστούμε να γίνει από έναν Εξουσιοδοτημένο Επισκευαστή HYUNDAI ή άλλη

οδική βοήθεια.

Αν δεν υπάρχει διαθέσιμη υπηρεσία ρυμούλκησης σε περίπτωση ανάγκης, το αυτοκίνητό σας μπορεί να ρυμουλκηθεί προσωρινά χρησιμοποιώντας ένα συρματοσχοινο ή μια αλυσίδα στον κρίκο ρυμούλκησης ανάγκης, κάτω από το εμπρός (ή πίσω) μέρος του αυτοκινήτου.

Να είστε ιδιαίτερα προσεκτικοί όταν ρυμουλκείτε το αυτοκίνητο. Στο ρυμουλκούμενο αυτοκίνητο πρέπει να υπάρχει οδηγός ο οποίος θα χειρίζεται το τιμόνι και τα φρένα.

Η ρυμούλκηση με αυτόν τον τρόπο μπορεί να γίνεται μόνο σε δρόμους με σκληρό οδόστρωμα για σύντομο διάστημα και με χαμηλές ταχύτητες. Επίσης, οι τροχοί, οι άξονες, το συγκρότημα κινητήρα - κιβωτίου ταχυτήτων, το τιμόνι και τα φρένα πρέπει να είναι σε καλή κατάσταση.

Να ακολουθείτε πάντα αυτές τις προφυλάξεις ρυμούλκησης ανάγκης:

- Τοποθετήστε το διακόπτη ανάφλεξης στη θέση ACC, ώστε το τιμόνι να μην κλειδώσει.
- Τοποθετήστε τον επιλογέα στην θέση N (Νεκρά).
- Απελευθερώστε το χειρόφρενο.
- Πιέστε το πεντάλ φρένων με μεγαλύτερη δύναμη από το κανονικό, αφού θα έχετε μειωμένη απόδοση φρεναρίσματος.
- Θα χρειαστεί μεγαλύτερη προσπάθεια στριψίματος, επειδή το σύστημα ηλεκτρικού στριψίματος θα είναι απενεργοποιημένο.
- Χρησιμοποιήστε ένα όχημα βαρύτερο από το δικό σας για να ρυμουλκήσετε το αυτοκίνητό σας.
- Οι οδηγοί των δύο αυτοκινήτων θα πρέπει να επικοινωνούν συχνά μεταξύ τους.
- Πριν τη ρυμούλκηση ανάγκης, ελέγξτε ότι ο κρίκος δεν είναι σπασμένος ή κατεστραμμένος.
- Ασφαλίστε το συρματόσχοινο ή την αλυσίδα στον κρίκο ρυμούλκησης.
- Μην τραβάτε απότομα τον κρίκο. Εφαρμόστε σταθερή και ομοιό-

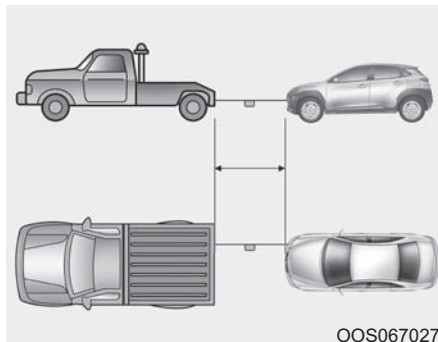

μορφη δύναμη.

- Χρησιμοποιήστε έναν ιμάντα ρυμούλκησης μικρότερο από 5 μέτρα (16 πόδια) μήκος. Προσαρμόστε ένα άσπρο ή κόκκινο πανί (περίπου 30 εκατ. φαρδύ) στο μέσο του ιμάντα για να είναι εύκολα ορατό.
- Οδηγήστε προσεκτικά, ώστε ο ιμάντας ρυμούλκησης να μη λασκάρει κατά τη ρυμούλκηση..
- Πρωτού ρυμουλκήσετε, ελέγξτε το κιβώτιο διπλού συμπλέκτη για διαρροή υγρών κάτω από το αυτοκίνητο. Αν το αυτόματο κιβώτιο χάνει υγρά, πρέπει να χρησιμοποιήσετε μια τροχήλατη πλατφόρμα ή μια βάση.

ΠΡΟΣΟΧΗ

Για να αποφύγετε ζημιά στο αυτοκίνητο σας ή σε εξαρτήματα του αυτοκινήτου σας, όταν ρυμουλκείτε:

- Κατά τη χρήση των κρίκων ρυμούλκησης τραβάτε πάντα ευθεία. Μην τραβάτε από την πλευρά ή σε κάθετη γωνία.
- Μη χρησιμοποιείτε τον κρίκο ρυμούλκησης για να τραβήξετε το αυτοκίνητο από λάσπη, άμμο ή άλλες συνθήκες που το αυτοκίνητο δε μπορεί να βγει με τη δική του δύναμη.
- Περιορίστε την ταχύτητα του αυτοκινήτου στα 15 km/h (10 mph) και οδηγήστε για λιγότερο από 1.5 km (1 μίλι) όταν ρυμουλκείτε, για να αποφύγετε σοβαρή ζημιά στο αυτόματο κιβώτιο.

ΕΙΔΗ ΕΚΤΑΚΤΗΣ ΑΝΑΓΚΗΣ (ΑΝ ΕΧΟΥΝ ΤΟΠΟΘΕΤΗΘΕΙ)

Το αυτοκίνητο σας είναι εξοπλισμένο με είδη έκτακτης ανάγκης για να σας βοηθήσουν να ανταποκριθείτε σε μια περίπτωση έκτακτης ανάγκης.

Πυροσβεστήρας

Αν υπάρχει μια μικρή φωτιά και γνωρίζετε πως να χρησιμοποιήσετε τον πυροσβεστήρα, ακολουθήστε αυτά τα βήματα με προσοχή.

1. Τραβήξτε την καρφίτσα ασφαλείας στο πάνω μέρος του πυροσβεστήρα, που συγκρατεί το χερούλι από το να πιεστεί κατά λάθος.
2. Στοχεύστε με το στόμιο προς τη βάση της φωτιάς.
3. Σταθείτε περίπου 2.5m (8 ft) μακριά από τη φωτιά και πιέστε το χερούλι για να πυροδοτήσετε τον πυροσβεστήρα. Αν αφήσετε το χερούλι, η πυροδότηση θα σταματήσει.
4. Βάλτε το στόμιο πίσω και μπροστά στη βάση της φωτιάς. Αφού η φωτιά φαίνεται να έχει σβήσει, προσέξτε να μην αναθερμανθεί.

Κουτί πρώτων βοηθειών

Σας παρέχονται προμήθειες για να δώσετε πρώτες βοήθειες, όπως ψαλίδι, επίδεσμοι, λευκοπλάστ κτλ.

Προειδοποιητικό τρίγωνο

Τοποθετήστε το προειδοποιητικό τρίγωνο στο δρόμο, για να προειδοποιήσετε περαστικά αυτοκίνητα κατά τη διάρκεια ανάγκης, όπως όταν το αυτοκίνητο είναι σταθμευμένο στο πλάι του δρόμου εξαιτίας προβλημάτων.

Όργανο πίεσης ελαστικού (Αν έχει τοποθετηθεί)

Τα ελαστικά υπό κανονικές συνθήκες χάνουν λίγο αέρα με την καθημερινή χρήση και μπορεί να θέλετε να προσθέσετε αέρα περιοδικά και συνήθως αυτό δεν είναι σημάδι ότι χάνει το ελαστικό αέρα, αλλά είναι εξαιτίας της κανονικής φθοράς. Πάντα να ελέγχετε την πίεση ελαστικών όταν τα ελαστικά είναι κρύα επειδή η πίεση των ελαστικών αυξάνεται με την θερμοκρασία.

Για να ελέγξετε την πίεση ελαστικών ακολουθήστε τα εξής βήματα:

1. Ξεβιδώστε το καπάκι της βαλβίδας ελαστικού που βρίσκεται το χείλος του ελαστικού.
2. Λίγος αέρας θα διαρρεύσει καθώς ξεκινάτε και ακόμα περισσότερος θα διαρρεύσει αν δε πιέσετε το όργανο σταθερά.
3. Μια σταθερή ώθηση χωρίς διαρροή θα ενεργοποιήσει το όργανο.
4. Διαβάστε τη πίεση στο όργανο για να δείτε αν είναι χαμηλή ή υψηλή.
5. Ρυθμίστε την πίεση ελαστικού στη καθορισμένη πίεση. Ανατρέξτε στο κεφάλαιο 8 “Ελαστικά και Τροχή”.
6. Επανεγκαταστήστε το καπάκι της βαλβίδας ελαστικού.

| | | | |
|---|------|--|------|
| Χώρος κινητήρα..... | 7-3 | Ψυκτικό υγρό κινητήρα | 7-26 |
| Εργασίες συντήρησης..... | 7-6 | Έλεγχος στάθμης ψυκτικού | 7-26 |
| Ευθύνη ιδιοκτήτη | 7-6 | Αλλαγή ψυκτικού | 7-28 |
| Προφυλάξεις συντήρησης ιδιοκτήτη | 7-6 | Υγρά φρένων/συμπλέκτη | 7-29 |
| Συντήρηση ιδιοκτήτη | 7-7 | Έλεγχος στάθμης υγρών φρένων/συμπλέκτη | 7-29 |
| Πρόγραμμα Συντήρησης ιδιοκτήτη | 7-5 | Υγρά πλυστικής..... | 7-30 |
| Προγραμματισμένη συντήρηση | 7-9 | Έλεγχος στάθμης υγρών πλυστικής..... | 7-30 |
| Κανονικό Πρόγραμμα Συντήρησης | | Χειρόφρενο | 7-30 |
| (Βενζινοκινητήρας, για Ευρώπη) | 7-10 | Έλεγχος χειρόφρενου | 7-30 |
| Συντήρηση σε Αντίξοες Συνθήκες Χρήσης και | | Φίλτρο αέρα | 7-31 |
| Συνθήκες Λίγων Χιλιομέτρων | | Αντικατάσταση φίλτρου..... | 7-31 |
| (Βενζινοκινητήρας, για Ευρώπη) | 7-13 | Φίλτρο αέρα κλιματισμού | 7-32 |
| Κανονικό Πρόγραμμα Συντήρησης | | Έλεγχος φίλτρου..... | 7-32 |
| (Πετρελαιοκινητήρας, Smartstream D1.6 για Ευρώπη)..... | 7-15 | Αντικατάσταση φίλτρου..... | 7-32 |
| Συντήρηση σε Αντίξοες Συνθήκες Χρήσης και | | Μάκτρα Υαλοκαθαριστήρων | 7-33 |
| Συνθήκες Λίγων Χιλιομέτρων | | Έλεγχος μάκτρου..... | 7-33 |
| (Πετρελαιοκινητήρας, Smartstream D1.6 για Ευρώπη) | 7-18 | Αντικατάσταση μάκτρου..... | 7-33 |
| Επεξήγηση των στοιχείων της | | Μπαταρία | 7-35 |
| προγραμματισμένης συντήρησης | 7-20 | Για καλύτερη συντήρηση της μπαταρίας | 7-36 |
| Λάδια κινητήρα | 7-23 | Ετικέτα Χωρητικότητας μπαταρίας | 7-37 |
| Έλεγχος στάθμης λαδιών κινητήρα | | Επαναφόρτιση μπαταρίας | 7-37 |
| (Βενζινοκινητήρας)..... | 7-24 | Επαναρρύθμιση στοιχείων | 7-38 |
| Έλεγχος λαδιού και φίλτρου κινητήρα | 7-25 | | |

| | | | |
|--|------|--|------|
| Ελαστικά και τροχοί..... | 7-39 | Λαμπτήρες | 7-68 |
| Φροντίδα ελαστικών | 7-39 | Αντικατάσταση λαμπτήρα προβολέα, φως στατικής κλίσης, Φως θέσης, Φλας και φως ημέρας | 7-69 |
| Συνιστώμενες πιέσεις κρύων ελαστικών | 7-40 | Μπροστά προβολέας ομίχλης | 7-73 |
| Έλεγχος πίεσης ελαστικών..... | 7-41 | Ρύθμιση δέσμης προβολέων και μπροστινών προβολέων ομίχλης (για Ευρώπη)..... | 7-73 |
| Κυκλική εναλλαγή ελαστικών..... | 7-41 | Αντικατάσταση λαμπτήρα πλαϊνού φλας | 7-79 |
| Ευθυγράμμιση τροχών και ζυγοστάθμιση ελαστικών | 7-42 | Αντικατάσταση λαμπτήρα πίσω φώτων | 7-79 |
| Αντικατάσταση ελαστικών | 7-43 | Αντικατάσταση λαμπτήρα μεσαίου φωτός στόπ..... | 7-81 |
| Αντικατάσταση τροχού..... | 7-44 | Αντικατάσταση λαμπτήρα για το φως πινακίδας αριθμού κυκλοφορίας..... | 7-81 |
| Πρόσφυση ελαστικών | 7-44 | Αντικατάσταση λαμπτήρα εσωτερικού φωτισμού ... | 7-82 |
| Συντήρηση ελαστικών..... | 7-44 | Φροντίδα εμφάνισης | 7-83 |
| Σήμανση πλαϊνών τοιχωμάτων ελαστικών | 7-44 | Φροντίδα εξωτερικής όψης..... | 7-83 |
| Χαμηλό προφίλ ελαστικού | 7-48 | Φροντίδα εσωτερικού | 7-87 |
| Ασφάλειες | 7-49 | Σύστημα ελέγχου καυσαερίων | 7-90 |
| Αντικατάσταση ασφάλειας ταμπλό οργάνων | 7-50 | 1. Σύστημα ελέγχου εκπομπών στροφαλοθαλάμου | 7-90 |
| Αντικατάσταση ασφάλειας χώρου κινητήρα | 7-51 | 2. Σύστημα ελέγχου εκπομπών αναθυμιάσεων καυσίμου | 7-90 |
| Περιγραφή θήκης ασφαλειών/ρελέ | 7-53 | 3. Σύστημα ελέγχου εκπομπών καυσαερίων | 7-91 |
| | | Επιπλοτική κσταλυτική μείωση | 7-95 |

ΧΩΡΟΣ ΚΙΝΗΤΗΡΑ

■ Βενζινοκινητήρας (Kappa 1.0 T-GDI)

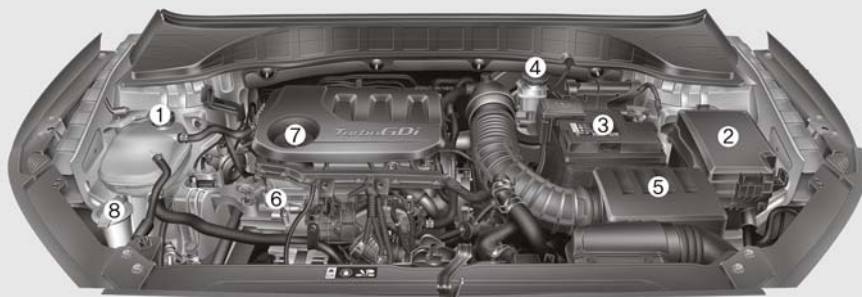

1. Δοχείο ψυκτικού κινητήρα/
Τάπα ψυγείου
2. Ασφαλειοθήκη
3. Μπαταρία
4. Δοχείο υγρών φρένων/συμπλέκτη
5. Φίλτρο αέρα
6. Δείκτης λαδιών κινητήρα
7. Τάπα πλήρωσης λαδιών κινητήρα
8. Δοχείο υγρών πλιστικής

■ Βενζινοκινητήρας (Gamma 1.6 T-GDI)

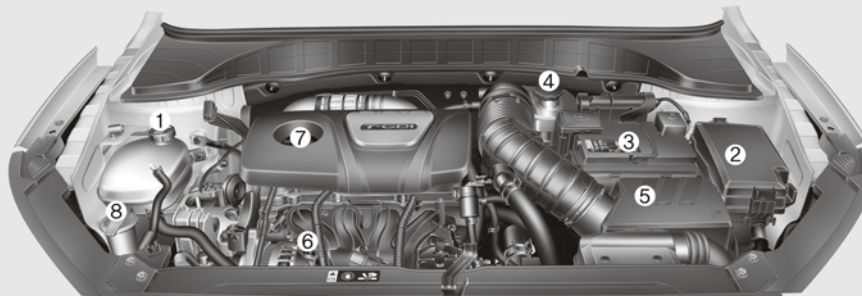

Ο χώρος του κινητήρα στο αυτοκίνητο μπορεί να είναι διαφορετικός από την εικόνα.

OOS077070L/OOS077001

■ Βενζινοκινητήρας (Nu 2.0 MPI)

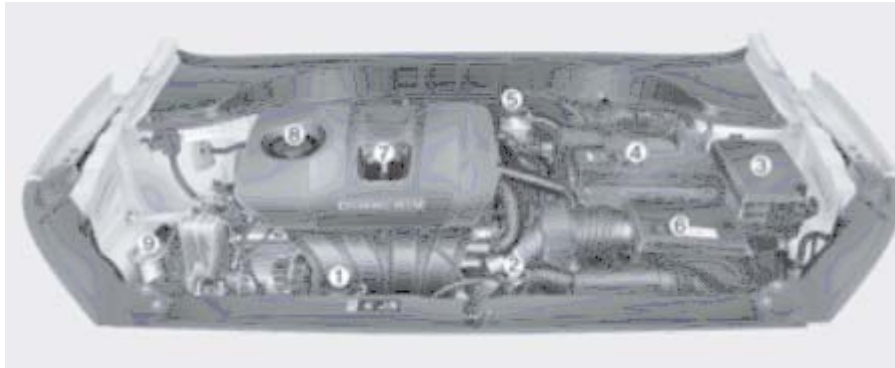

1. Δοχείο ψυκτικού κινητήρα
2. Τάπα ψυγείου
3. Ασφαλειοθήκη
4. Μπαταρία
5. Δοχείο υγρών φρένων/συμπλέκτη
6. Φίλτρο αέρα
7. Δείκτης λαδιών κινητήρα
8. Τάπα πλήρωσης λαδιών κινητήρα
9. Δοχείο υγρών πλυστικής

Ο χώρος του κινητήρα στο αυτοκίνητο μπορεί να είναι διαφορετικός από την εικόνα.

■ Πετρελαιοκινητήρας (Smartstream D1.6)

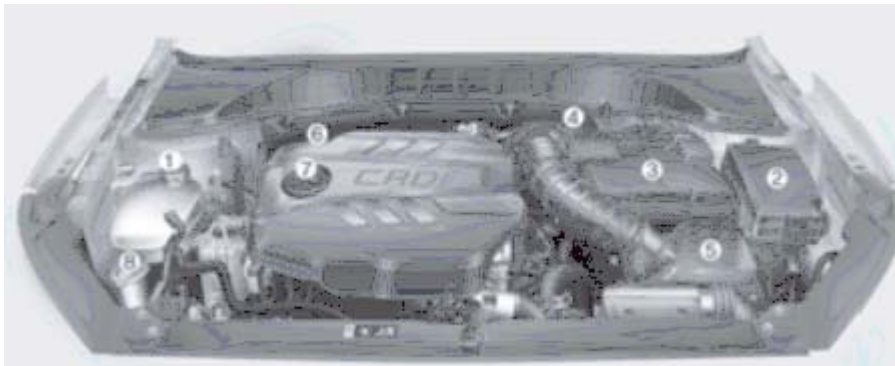

1. Δοχείο ψυκτικού κινητήρα
2. Τάπα ψυγείου
3. Ασφαλειοθήκη
4. Μπαταρία
5. Δοχείο υγρών φρένων/συμπλέκτη
6. Φίλτρο αέρα
7. Δείκτης λαδιών κινητήρα
8. Τάπα πλήρωσης λαδιών κινητήρα
9. Δοχείο υγρών πλυστικής

Ο χώρος του κινητήρα στο αυτοκίνητο μπορεί να είναι διαφορετικός από την εικόνα.

ΕΡΓΑΣΙΕΣ ΣΥΝΤΗΡΗΣΗΣ

Πρέπει να φροντίσετε ιδιαίτερα ώστε να αποφύγετε τυχόν ζημιά στο αυτοκίνητό σας και τραυματισμό δικό σας όποτε πραγματοποιείτε οποιαδήποτε διαδικασία συντήρησης ή ελέγχου.

Σας συνιστούμε γενικά να συντηρείτε το αυτοκίνητό σας σε ένα Εξουσιοδοτημένο Επισκευαστή HYUNDAI.

Ένας Εξουσιοδοτημένος Επισκευαστής HYUNDAI πληροί τις προδιαγραφές υψηλής ποιότητας υπηρεσιών της Hyundai και δέχεται τεχνική υποστήριξη από τη HYUNDAI, προκειμένου να παρέχει υψηλού επιπέδου υπηρεσίες.

Ευθύνη του ιδιοκτήτη

Η Συντήρηση και η Τήρηση Αρχείου αποτελεί ευθύνη του ιδιοκτήτη.

Θα πρέπει να διατηρείτε τα έγγραφα τα οποία δείχνουν τη σωστή συντήρηση του αυτοκινήτου σας σε σχέση με τους πίνακες προγραμματισμένης συντήρησης που φαίνονται στις παρακάτω παρακάτω σελίδες. Χρειάζεστε αυτές τις πληροφορίες, για να κατοχυρώνετε τη συμμόρφωσή σας με τις απαιτήσεις σέρβις και συντήρησης των εγγυήσεων του αυτοκινήτου.

Στο Εγχειρίδιο Εγγύησης και Συντήρησης, παρέχονται λεπτομερείς πληροφορίες για την εγγύηση.

Επισκευές και ρυθμίσεις που απαιτούνται ως αποτέλεσμα ακατάλληλης συντήρησης ή έλλειψης μιας απαιτούμενης συντήρησης δεν καλύπτονται από την εγγύηση.

Προφυλάξεις συντήρησης ιδιοκτήτη

Η λανθασμένη ή ελλιπής συντήρηση μπορεί να δημιουργήσει προβλήματα που θα μπορούσαν να οδηγήσουν σε ζημιά του αυτοκινήτου, σε ατύχημα, ή τραυματισμό. Στο κεφάλαιο αυτό δίνονται οδηγίες μόνο για τα σημεία συντήρησης που είναι εύκολο να πραγματοποιηθούν.

Αρκετές διαδικασίες μπορούν να γίνουν μόνο από έναν Εξουσιοδοτημένο Επισκευαστή HYUNDAI με ειδικά εργαλεία.

Το αυτοκίνητο σας δε πρέπει να τροποποιηθεί με κανένα τρόπο. Τέτοιες τροποποιήσεις μπορεί να επηρεάσουν αρνητικά τις επιδόσεις, την ασφάλεια ή την αντοχή του αυτοκινήτου σας και μπορεί επιπρόσθετα να

παραβιάζουν τους όρους των περιορισμένων εγγυήσεων που καλύπτουν το όχημα.

ΣΗΜΕΙΩΣΗ

Λανθασμένη συντήρηση από τον ιδιοκτήτη κατά την περίοδο της εγγύησης μπορεί να επηρεάσει την κάλυψη της εγγύησης. Για λεπτομέρειες, διαβάστε το ξεχωριστό Εγχειρίδιο Εγγύησης και Συντήρησης που παρέχεται μαζί με το αυτοκίνητο. Αν δεν είστε σίγουρος σχετικά με τη διαδικασία σέρβις ή συντήρησης, θα πρέπει να την πραγματοποιήσετε σε έναν Εξουσιοδοτημένο Επισκευαστή HYUNDAI.

ΕΡΓΑΣΙΕΣ ΣΥΝΤΗΡΗΣΗΣ

ΠΡΟΕΙΔΟΠΟΙΗΣΗ

Η πραγματοποίηση εργασιών συντήρησης σε ένα αυτοκίνητο μπορεί να είναι επικίνδυνη. Αν δεν διαθέτετε την τεχνογνωσία και εμπειρία ή τα κατάλληλα εργαλεία και εξοπλισμό για να κάνετε την εργασία, σας συνιστούμε να την πραγματοποιήσετε σε έναν Εξουσιοδοτημένο Επισκευαστή HYUNDAI. Πρέπει ΠΑΝΤΑ να ακολουθείτε αυτές τις προφυλάξεις για να κάνετε εργασίες συντήρησης:

- Σταθμεύστε το αυτοκίνητο σας σε επίπεδο έδαφος, μετακινήστε τον επιλογέα ταχυτήτων στη θέση P (Στάθμευση, για αυτόματο κιβώτιο ταχυτήτων/ κιβώτιο διπλού συμπλέκτη) ή στη νεκρά (για μηχανικό κιβώτιο), τραβήξτε το χειρόφρενο, τοποθετήστε το διακόπτη ανάφλεξης στη θέση LOCK/OFF.
- Μπλοκάρτε τα ελαστικά (μπροστά και πίσω) για αποφυγή τυχόν κίνηση του αυτοκινήτου.

Αφαιρέστε φαρδιά ρούχα ή κοσμήματα τα οποία μπορεί να εμπλακούν σε κινούμενα μέρη.

- Αν πρέπει να έχετε σε λειτουργία τον κινητήρα κατά τη διάρκεια της συντήρησης, αν το κάνετε σε εξωτερικό χώρο ή σε μια περιοχή με αρκετό εξαερισμό.
- Κρατήστε φλόγες, σπινθήρες ή υλικά καπνίσματος μακριά από τη μπαταρία και μέρη που σχετίζονται με τα καύσιμα.

Οι παρακάτω λίστες είναι έλεγχοι και επιθεωρήσεις αυτοκινήτου που θα πρέπει να πραγματοποιούνται από τον ιδιοκτήτη ή από έναν Εξουσιοδοτημένο Επισκευαστή HYUNDAI στις συχνότητες που επισημαίνονται, ώστε να εξασφαλίζεται η ασφαλής και αξιόπιστη λειτουργία του αυτοκινήτου σας. Οποιοσδήποτε αντίξοος συνθήκες πρέπει να επισημαίνονται στον Εξουσιοδοτημένο Επισκευαστή HYUNDAI όσο το δυνατόν συντομότερα. Αυτοί οι Έλεγχοι Συντήρησης Ιδιοκτήτη δεν

καλύπτονται γενικά από τις εγγυήσεις και μπορεί να επιβαρυνθείτε την εργασία, τα ανταλλακτικά και τα λιπαντικά που θα χρησιμοποιηθούν.

Πρόγραμμα συντήρησης ιδιοκτήτη

Όταν σταματάτε για πλήρωση καυσίμου:

- Ελέγξτε τη στάθμη λαδιών του κινητήρα.
- Ελέγξτε τη στάθμη του ψυκτικού στο δοχείο ψυκτικού.
- Ελέγξτε τη στάθμη των υγρών πλυστικής παρμπρίζ
- Ελέγξτε για ξεφούσκωτα ελαστικά.

Ενώ λειτουργείτε το αυτοκίνητό σας

ΠΡΟΕΙΔΟΠΟΙΗΣΗ

Προσέξτε κατά τον έλεγχο της στάθμης ψυκτικού κινητήρα όταν ο κινητήρας είναι ζεστός. Καυτό ψυκτικό και ατμός μπορεί να εξέλθουν με πίεση. Αυτό μπορεί να προκαλέσει εγκαύματα ή άλλο σοβαρό τραυματισμό.

- Σημειώστε οποιαδήποτε αλλαγή στον ήχο της εξάτμισης ή οποιαδήποτε οσμή καυσαερίων μέσα στο αυτοκίνητο.
- Ελέγξτε για κραδασμούς στο τιμόνι. Σημειώστε οποιαδήποτε αύξηση στην απαιτούμενη δύναμη στρίψιματος στο τιμόνι ή λασκάρισμα στο τιμόνι ή αλλαγή στην ευθεία εμπρός θέση του.
- Σημειώστε αν το αυτοκίνητό σας «τραβάει» συνεχώς προς τη μια πλευρά όταν οδηγείτε σε ομαλό, οριζόντιο δρόμο.
- Κατά το σταμάτημα, ακούστε και ελέγξτε για ασυνήθιστους ήχους, τραβήγματα στο πλαίσι, αυξημένη διαδρομή στο πεντάλ των φρένων ή δύσκολα μετακινούμενο πεντάλ των φρένων.
- Αν εμφανιστεί οποιοδήποτε πατινάρισμα ή αλλαγή στη λειτουργία του κιβωτίου ταχυτήτων, ελέγξτε τη στάθμη υγρών του κιβωτίου ταχυτήτων.
- Ελέγξτε τη λειτουργία P (Park) του κιβωτίου διπλού συμπλέκτη.
- Ελέγξτε το χειρόφρενο.
- Ελέγξτε για διαρροές υγρών κάτω

από το αυτοκίνητό σας (το στάξιμο νερού από το σύστημα κλιματισμού κατά τη διάρκεια ή μετά από τη χρήση είναι φυσιολογική).

Τουλάχιστον μια φορά το μήνα:

- Ελέγξτε τη στάθμη ψυκτικού στο δοχείο ψυκτικού κινητήρα.
- Ελέγξτε τη λειτουργία όλων των εξωτερικών φώτων, περιλαμβανομένων των φώτων των φρένων, των φλας και των φώτα αλάρμ.
- Ελέγξτε τις πιέσεις πλήρωσης όλων των ελαστικών, περιλαμβανομένου του εφεδρικού τροχού.
- Ελέγξτε για χαλαρωμένα μπουλόνια τροχού.

Τουλάχιστον δύο φορές το χρόνο (για παράδειγμα, κάθε άνοιξη και φθινόπωρο):

- Ελέγξτε τα κολάρα του ψυγείου, του καλοριφέρ και του κλιματισμού για διαρροές ή ζημιά.
- Ελέγξτε τη λειτουργία των πιδάκων πλυστικής παρμπρίζ και των υαλοκαθαριστήρων.
Καθαρίστε τα μάκτρα με ένα καθαρό πανί εμποτισμένο με υγρό πλυστικής.

- Ελέγξτε τη ρύθμιση των προβολέων.
- Ελέγξτε το σιγαστήρα, τους σωλήνες της εξάτμισης, τα θερμομονωτικά και τα στηρίγματα.
- Ελέγξτε τις ζώνες ασφαλείας για φθορά και για τη λειτουργία τους

Τουλάχιστον μια φορά το χρόνο:

- Καθαρίστε τις οπές αποστράγγισης του αμαξώματος και των θυρών.
- Λιπάνετε τους μεντεσέδες των θυρών και ελέγξτε τους μεντεσέδες του καπό.
- Λιπάνετε τις κλειδαριές και τις μανδαλώσεις των θυρών και του καπό.
- Λιπάνετε τις λάστιχο-υδρορροές των θυρών.
- Ελέγξτε το σύστημα κλιματισμού.
- Ελέγξτε και λιπάνετε το μηχανισμό του αυτόματου κιβωτίου ταχυτήτων.
- Καθαρίστε την μπαταρία και τους ακροδέκτες.
- Έλεγχος στάθμης υγρών φρένων.

ΠΡΟΓΡΑΜΜΑΤΙΣΜΕΝΗ ΣΥΝΤΗΡΗΣΗ

Ακολουθήστε το Πρόγραμμα Κανονικής Συντήρησης αν το αυτοκίνητο συνήθως λειτουργεί όπου δεν ισχύει καμία από τις παρακάτω συνθήκες.

Αν ισχύει οποιαδήποτε από τις παρακάτω συνθήκες, ακολουθήστε τη Συντήρηση Σε Αντίξοες Συνθήκες Χρήσης.

- Επαναλαμβανόμενες σύντομες διαδρομές, μικρότερες από 8 χλμ (5 μίλια) σε κανονικές θερμοκρασίες ή μικρότερες από 16 χλμ (10 μίλια) σε πολύ χαμηλές θερμοκρασίες.
- Παρατεταμένη χρήση του κινητήρα στο ρελαντί ή χαμηλής ταχύτητας οδήγηση για μεγάλες αποστάσεις
- Οδήγηση σε δύσβατο σκονισμένο, λασπωμένο δρόμο, χωματόδρομο, δρόμο με χαλίκι ή σε δρόμο με αλάτι
- Οδήγηση σε περιοχές όπου χρησιμοποιείται αλάτι ή άλλα διαβρωτικά υλικά ή σε πολύ κρύο καιρό
- Οδήγηση σε συνθήκες έντονης κυκλοφορίας
- Οδήγηση σε ανηφόρα, κατηφόρα ή σε δρόμο βουνού, επανειλημμένα
- Ρυμούλκηση ενός τρέιλερ ή σχάρα οροφής
- Οδήγηση ως αμάξι περιπολίας, ταξί ή άλλη εμπορική χρήση του ρυμουλκού οχήματος
- Οδήγηση με περισσότερο από 170 χλμ/ώρα (106 μίλια/ώρα)
- Συχνή οδήγηση σε συνθήκη σταμάτα-ξεκίνα

Αν το αυτοκίνητό σας λειτουργεί κάτω από τις παραπάνω συνθήκες, θα πρέπει να ελέγχετε, να αντικαθιστάτε ή να συμπληρώνετε πιο συχνά από ότι στο Πρόγραμμα Κανονικής Συντήρησης. Μετά από τις περιόδους ή αποστάσεις που αναφέρονται στον πίνακα, συνεχίστε να ακολουθείτε τα παρακάτω προβλεπόμενα διαστήματα συντήρησης.

Πρόγραμμα Κανονικής Συντήρησης (Βενζινοκινητήρας, για Ευρώπη)

| ΣΤΟΙΧΕΙΟ ΣΥΝΤΗΡΗΣΗΣ | ΔΙΑΣΤΗΜΑΤΑ ΣΥΝΤΗΡΗΣΗΣ | Μήνες | 24 | 48 | 72 | 96 | 120 | 144 | 168 | 192 |
|---|--------------------------|---|----|----|----|-----|-----|-----|-----|-----|
| | | Μίλια x 1,000 | 20 | 40 | 60 | 80 | 100 | 120 | 140 | 160 |
| | | Χλμ x 1,000 | 30 | 60 | 90 | 120 | 150 | 180 | 210 | 240 |
| Ιμάντες * ¹ | | Την πρώτη φορά έλεγχο στα 90,000 χλμ (60,000 μίλια) ή 72 μήνες, κατόπιν, κάθε 30,000χλμ (20,000 μίλια) η 24 μήνες | | | | | | | | |
| Λάδι κινητήρα και φίλτρο λαδιού κινητήρα** * ² | 1.0 T-GDI | Αντικατάσταση κάθε 15,000 χλμ (10,000 μίλια) ή 12 μήνες | | | | | | | | |
| | 1.6 T-GDI | Αντικατάσταση κάθε 15,000 χλμ (10,000 μίλια) ή 12 μήνες | | | | | | | | |
| Πρόσθετα καυσίμων * ³ | | Προσθέστε κάθε 15,000 χλμ (10,000 μίλια) ή 12 μήνες | | | | | | | | |
| Intercooler, σωλήνας εισόδου/εξόδου, σωλήνας εισαγωγής αέρα | T-GDI | Έλεγχος κάθε 15,000 χλμ (10,000 μίλια) | | | | | | | | |
| Φίλτρο αέρα | | I | R | I | R | I | R | I | R | |
| Μπουζί | T-GDI | Αντικατάσταση κάθε 75,000 χλμ (50,000 μίλια) * ⁴ ή 60 μήνες | | | | | | | | |
| Σωλήνας αναθυμιάσεων και καπάκι πλήρωσης καυσίμου | | | I | | I | | I | | I | |
| Φίλτρο αέρα δεξαμενής καυσίμου | | | I | | I | | I | | I | |

I : Έλεγχος και, αν είναι απαραίτητο, ρυθμίστε, διορθώστε, καθαρίστε ή αντικαταστήστε.

R : Αντικατάσταση ή αλλαγή.

** : Η στάθμη του λαδιού κινητήρα πρέπει να ελέγχεται συχνά και να συντηρείται σωστά. Αν λειτουργείτε το αυτοκίνητο με ανεπαρκή στάθμη λαδιού, μπορεί να προκληθεί βλάβη στον κινητήρα και τέτοια βλάβη δεν καλύπτεται από την εγγύηση.

*¹ : Ελέγξτε τον προεντατήρα ζώνης, το ρελαντί και την τροχαλία δυναμό και αν είναι απαραίτητο, διορθώστε ή αντικαταστήστε.

*² : Έλεγχος στάθμης λαδιών κινητήρα και διαρροών κάθε 500 χλμ (350 μίλια) ή πριν από ένα μεγάλο ταξίδι.

*³ : Αν καλής ποιότητας βενζίνη, σύμφωνα με τα Ευρωπαϊκά πρότυπα Καυσίμων (EN228) ή ισοδύναμα, συμπεριλαμβανομένων των πρόσθετων καυσίμων, δεν είναι διαθέσιμα, συνιστάται ένα μπουκάλι πρόσθετων. Τα πρόσθετα είναι διαθέσιμα από τον Εξουσιοδοτημένο Επισκευαστή HYUNDAI, μαζί με πληροφορίες για τον τρόπο χρήσης τους. Μην αναμιγνύετε άλλα πρόσθετα.

*⁴ : Για τη δική σας άνεση, μπορεί να αντικατασταθεί πριν το προβλεπόμενο διάστημα όταν κάνετε σέρβις σε άλλα στοιχεία.

Πρόγραμμα Κανονικής Συντήρησης (Βενζινοκινητήρας, για Ευρώπη) (Συνέχεια)

| ΣΤΟΙΧΕΙΟ ΣΥΝΤΗΡΗΣΗΣ | ΔΙΑΣΤΗΜΑΤΑ ΣΥΝΤΗΡΗΣΗΣ | Μήνες | 24 | 48 | 72 | 96 | 120 | 144 | 168 | 192 |
|--|---|---------------|----|----|----|-----|-----|-----|-----|-----|
| | | Μίλια x 1,000 | 20 | 40 | 60 | 80 | 100 | 120 | 140 | 160 |
| | | Χξμ 1,000 | 30 | 60 | 90 | 120 | 150 | 180 | 210 | 240 |
| Γραμμές καυσίμου, κολάρα και συνδέσεις | | | | | | | | | | |
| Σύστημα ψύξης | Ελέγξτε "Ρύθμιση και διαρροή στάθμης ψυκτικού" κάθε μέρα. Την πρώτη φορά, έλεγχος στα 60,000 χλμ (40,000 μίλια) ή 48 μήνες κατόπιν, έλεγχος κάθε 30,000 χλμ (20,000 μίλια) ή 24 μήνες | | | | | | | | | |
| Ψυκτικό κινητήρα * ⁵ | Την πρώτη φορά, αντικατάσταση στα 210,000 χλμ ή 10 χρόνια: κατόπιν, αντικατάσταση κάθε 30,000 χλμ ή 24 μήνες * ⁶ | | | | | | | | | |
| Κατάσταση μπαταρίας | | | | | | | | | | |
| Σωληνάκια φρένων, κολάρα και συνδέσεις | | | | | | | | | | |
| Χειρόφρενο | | | | | | | | | | |
| Υγρό φρένων/συμπλέκτη | | R | R | R | R | R | R | R | R | R |
| Δισκόφρενα και τακάκια | | | | | | | | | | |
| Κρεμαγιέρα, μπάρες και φούσκες | | | | | | | | | | |

I : Έλεγχος και, αν είναι απαραίτητο, ρυθμίστε, διορθώστε, καθαρίστε ή αντικαταστήστε.

R : Αντικατάσταση ή αλλαγή.

*⁵ : Κατά την προσθήκη ψυκτικού, χρησιμοποιήστε μόνο απιονισμένο ή μαλακό νερό για το αυτοκίνητό σας και μην αναμειγνύετε ποτέ σκληρό νερό στο ψυκτικό που έχει πληρωθεί από το εργοστάσιο. Ένα λανθασμένο μείγμα ψυκτικού μπορεί να έχει ως αποτέλεσμα σοβαρή δυσλειτουργία ή ζημιά στον κινητήρα.

*⁶ : Για τη δική σας άνεση μπορεί να αντικατασταθεί πριν από το προβλεπόμενο διάστημα όταν κάνετε σέρβις σε άλλα στοιχεία.

Πρόγραμμα Κανονικής Συντήρησης (Βενζινοκινητήρας, για Ευρώπη) (Συνέχεια)

| ΣΤΟΙΧΕΙΟ ΣΥΝΤΗΡΗΣΗΣ | ΔΙΑΣΤΗΜΑΤΑ ΣΥΝΤΗΡΗΣΗΣ | Μήνες | 24 | 48 | 72 | 96 | 120 | 144 | 168 | 192 |
|--|--------------------------|---------------|----|----|----|-----|-----|-----|-----|-----|
| | | Μίλια x 1,000 | 20 | 40 | 60 | 80 | 100 | 120 | 140 | 160 |
| | | Χλμ x 1,000 | 30 | 60 | 90 | 120 | 150 | 180 | 210 | 240 |
| Ημιαξόνια και φούσκες | | | | | | | | | | |
| Ελαστικά (πίεση & φθορά πέλματος) | | | | | | | | | | |
| Σφαιρικές αρθρώσεις εμπρός ανάρτησης | | | | | | | | | | |
| Ψυκτικό κλιματισμού | | | | | | | | | | |
| Συμπιεστής κλιματισμού | | | | | | | | | | |
| Φίλτρο αέρα κλιματισμού | | R | R | R | R | R | R | R | R | R |
| Υγρά μηχανικού κιβωτίου *7 | | | | | | | | | | |
| Υγρά κιβωτίου διπλού συμπλέκτη *7 | | | | | | | | | | |
| Διάκενο βαλβίδων (1.6 T-GDI) *8 | | | | | | | | | | |
| Σύστημα εξάτμισης | | | | | | | | | | |
| Δοχείο λαδιού για το transfer (4WD) *7 | | | | | | | | | | |
| Λάδι Πίσω διαφορικού (4WD) *7 | | | | | | | | | | |
| Κεντρικός άξονας (4WD) | | | | | | | | | | |

I : Έλεγχος και, αν είναι απαραίτητο, ρυθμίστε, διορθώστε, καθαρίστε ή αντικαταστήστε.

R : Αντικατάσταση ή αλλαγή.

*7 : Το υγρό του μηχανικού κιβωτίου/κιβωτίου διπλού συμπλέκτη το δοχείο λαδιού για το transfer και το λάδι πίσω διαφορικού, πρέπει να αλλάζονται κάθε φορά που βυθίζονται στο νερό.

*8 : Ελέγξτε για υπερβολικό θόρυβο της βαλβίδας και/ή δόνηση του κινητήρα και προσαρμόστε αν είναι απαραίτητο. Σας συνιστούμε να ελέγξετε το σύστημα σε έναν Εξουσιοδοτημένο Επισκευαστή HYUNDAI.

Συντήρηση σε Αντίξοες Συνθήκες Χρήσης και Συνθήκες Λίγων Χιλιομέτρων (Βενζινοκινητήρας, για Ευρώπη)

Τα παρακάτω στοιχεία πρέπει να συντηρούνται πιο συχνά σε αυτοκίνητα που χρησιμοποιούνται κυρίως σε αντίξοες συνθήκες οδήγησης ή συνθήκες λίγων χιλιομέτρων. Ανατρέξτε στον παρακάτω πίνακα για τα κατάλληλα διαστήματα συντήρησης.

R : Αντικατάσταση I : Έλεγχος και, αν είναι απαραίτητο, ρυθμίστε, διορθώστε, καθαρίστε ή αντικαταστήστε

| Στοιχείο συντήρησης | Στοιχείο συντήρησης | Διαστήματα συντήρησης | Συνθήκες οδήγησης | |
|---|---------------------|-----------------------|--|---------------------------------|
| Λάδι και φίλτρο λαδιού κινητήρα | T-GDI | R | Αντικατάσταση κάθε 7,500 χλμ (4,500 μίλια) ή 6 μήνες | A, B, C, D, E, F, G, H, I, J, K |
| Φίλτρο αέρα | | R | Αντικατάσταση πιο συχνά, ανάλογα με τις συνθήκες | C, E |
| Μπουζί | | R | Αντικατάσταση πιο συχνά, ανάλογα με τις συνθήκες | B, H |
| Κρεμαγιέρα, μπάρες και φούσκες | | I | Έλεγχος πιο συχνά, ανάλογα με τις συνθήκες | C, D, E, F, G |
| Σφαιρικές αρθρώσεις εμπρός ανάρτησης | | I | Έλεγχος πιο συχνά, ανάλογα με τις συνθήκες | C, D, E, F, G |
| Δίσκοι φρένων και τακάκια, δαγκάνες και δισκόπλακες | | I | Έλεγχος πιο συχνά, ανάλογα με τις συνθήκες | C, D, E, G, H |
| Χειρόφρενο | | I | Έλεγχος πιο συχνά, ανάλογα με τις συνθήκες | C, D, G, H |
| Ημιαξόνια και φούσκες | | I | Έλεγχος πιο συχνά, ανάλογα με τις συνθήκες | C, D, E, F, G, H, I, J |
| Φίλτρο κλιματισμού | | R | Αντικατάσταση πιο συχνά, ανάλογα με τις συνθήκες | C, E, G |
| Υγρά μηχανικού κιβωτίου | | R | Κάθε 120,000 χλμ (80,000 μίλια) | C, D, E, F, G, H, I, J |

| Στοιχείο συντήρησης | Στοιχείο συντήρησης | Διαστήματα συντήρησης | Συνθήκες οδήγησης |
|-------------------------------------|---------------------|---|------------------------|
| Υγρά κιβωτίου διπλού συμπλέκτη | R | Κάθε 120,000 χλμ (80,000 μίλια) | C, D, E, F, G, H, I, J |
| Λάδι πίσω διαφορικού (4WD) | R | Κάθε 120,000 χλμ (80,000 μίλια) | C, D, E, G, I, K, H |
| Δοχείο λαδιού για το transfer (4WD) | R | Κάθε 120,000 χλμ (80,000 μίλια) | C, D, E, G, I, K, H |
| Κεντρικός άξονας (4WD) | I | Κάθε 20,000 km (12,500 μίλια) ή 12 μήνες | C, E |

Αντίξοες συνθήκες οδήγησης

- A : Οδήγηση σε επαναλαμβανόμενες μικρές διαδρομές μικρότερες από 8 χλμ (5 μίλια) σε κανονικές συνθήκες θερμοκρασίας ή λιγότερο από 16 χλμ (10 μίλια) σε συνθήκες παγετού
- B : Παρατεταμένο ρελαντί ή οδήγηση με χαμηλή ταχύτητα για μεγάλες αποστάσεις
- C : Οδήγηση σε ανώμαλους, σκονισμένους, γεμάτους λάσπη, χωματόδρομους, με χαλίκι ή με αλάτι, δρόμους
- D : Οδήγηση σε περιοχές όπου χρησιμοποιείται αλάτι ή άλλα διαβρωτικά υλικά ή σε πολύ κρύο καιρό

E : Οδήγηση σε αμμώδεις περιοχές

F : Οδήγηση σε περιοχή με πολύ κίνηση

G : Οδήγηση σε ανηφόρες, κατηφόρες ή ορεινές περιοχές επαναλαμβανόμενα

H : Ρυμούλκηση τρέιλερ, ή χρήση τροχόσπιτου ή σκάρας οροφής

I : Οδήγηση περιπολικού, ταξί, επαγγελματικού αυτοκινήτου ή αυτοκινήτου ρυμούλκησης

J : Οδήγηση με πάνω από 170 χλμ/ώρα (106 μίλια/ώρα)

K : Συχνή οδήγηση με συνθήκες εκκίνησης - στάσης και κάτω από 15,000 χλμ τον χρόνο

Πρόγραμμα Κανονικής Συντήρησης (Πετρελαιοκινητήρας, [Smartstream D1.6], για Ευρώπη)

| ΣΤΟΙΧΕΙΟ ΣΥΝΤΗΡΗΣΗΣ | ΔΙΑΣΤΗΜΑΤΑ ΣΥΝΤΗΡΗΣΗΣ | Μήνες | 24 | 48 | 72 | 96 | 120 | 144 | 168 | 192 | |
|---|--|--|----|----|----|-----|-----|-----|-----|-----|--|
| | | Μίλια x 1,000 | 20 | 40 | 60 | 80 | 100 | 120 | 140 | 160 | |
| | | Χλμ x 1,000 | 30 | 60 | 90 | 120 | 150 | 180 | 210 | 240 | |
| Ιμάντες *1 | Την πρώτη φορά, έλεγχος στα 90,000 χλμ (60,000 μίλια) ή 48 μήνες κατόπιν, έλεγχος κάθε 30,000 km (20,000 μίλια) ή 24 μήνες | | | | | | | | | | |
| Λάδι κινητήρα και φίλτρο λαδιού κινητήρα ** *2 *3 *4 | | R | R | R | R | R | R | R | R | R | |
| Φίλτρο αέρα | Εκτός Μέσης Ανατολής | I | R | I | R | I | R | I | R | | |
| | Για Μέση Ανατολή | R | R | R | R | R | R | R | R | R | |
| Σωληνάκια καυσίμου, κολάρα και συνδέσεις | | I | I | I | I | I | I | I | I | I | |
| Φυσίγιο φίλτρου καυσίμου | | I | R | I | R | I | R | I | R | | |
| Σύστημα Ιμάντων χρονισμού (Ιμάντας χρονισμού, Ιμάντας αντλίας λαδιού, Τεντωτήρας, Τροχαλία) | | Επιθεωρήστε τον ιμάντα χρονισμού κάθε 120.000 χιλιόμετρα (80.000 μίλια) Αντικαταστήστε το σύστημα ιμάντα χρονισμού (Ιμάντα χρονισμού, Ιμάντα λαδιού, Τεντωτήρα, Τροχαλία) κάθε 240.000 χιλιόμετρα (160.000 μίλια) | | | | | | | | | |

I : Έλεγχος και, αν είναι απαραίτητο, ρυθμίστε, διορθώστε, καθαρίστε ή αντικαταστήστε.

R : Αντικατάσταση ή αλλαγή.

** : Η στάθμη του λαδιού κινητήρα πρέπει να ελέγχεται συχνά και να συντηρείται σωστά. Αν λειτουργείτε το αυτοκίνητο με ανεπαρκή στάθμη λαδιού, μπορεί να προκληθεί βλάβη στον κινητήρα και τέτοια βλάβη δεν καλύπτεται από την εγγύηση.

*1 : Ελέγξτε τον προενατήρα ζώνης, το ρελαντί και την τροχαλία δυναμό και αν είναι απαραίτητο, διορθώστε ή αντικαταστήστε.

*2 : Έλεγχος στάθμης λαδιών κινητήρα και διαρροών κάθε 500 χλμ (350 μίλια) ή πριν από ένα μεγάλο ταξίδι.

*3 : Αυτό το πρόγραμμα συντήρησης εξαρτάται από την ποιότητα των καυσίμων. Ισχύει μόνο όταν χρησιμοποιείτε ειδικό καύσιμο <"EN590 ή ισοδύναμο">. Εάν οι προδιαγραφές καυσίμου ντίζελ δεν πληρούν τις προδιαγραφές EN590, πρέπει να αντικατασταθούν σύμφωνα με το αυστηρό πρόγραμμα συντήρησης.

*4 : Εάν το συνιστώμενο λάδι δεν είναι διαθέσιμο, αντικαταστήστε το λάδι κινητήρα και το φίλτρο λαδιού κάθε 20.000 χλμ. ή 12 μήνες.

*5 : Αυτό το πρόγραμμα συντήρησης εξαρτάται από την ποιότητα του καυσίμου. Ισχύει μόνο όταν χρησιμοποιείτε ειδικό καύσιμο <"EN590 ή ισοδύναμο">. Εάν οι προδιαγραφές του πετρελαίου δεν πληρούν τις προδιαγραφές EN590, πρέπει να αντικαθίστανται συχνότερα. Όταν υπάρχουν σημαντικά θέματα ασφαλείας όπως ο περιορισμός της ροής καυσίμου, υπερχειλίση, απώλεια ισχύος, πρόβλημα εκκίνησης κ.λπ., αντικαταστήστε αμέσως το φίλτρο καυσίμου, ανεξάρτητα από το χρονοδιάγραμμα συντήρησης. Συνιστούμε να συμβουλευτείτε έναν εξουσιοδοτημένο Επισκευαστή HYUNDAI για λεπτομέρειες.

Πρόγραμμα Κανονικής Συντήρησης (Πετρελαιοκινητήρας, [Smartstream D1.6], για Ευρώπη) (Συν.)

| ΣΤΟΙΧΕΙΟ ΣΥΝΤΗΡΗΣΗΣ | ΔΙΑΣΤΗΜΑΤΑ ΣΥΝΤΗΡΗΣΗΣ | Μήνες | 24 | 48 | 72 | 96 | 120 | 144 | 168 | 192 |
|--|---|--|----|----|----|-----|-----|-----|-----|-----|
| | | Μίλια x 1,000 | 20 | 40 | 60 | 80 | 100 | 120 | 140 | 160 |
| | | Χλμ x 1,000 | 30 | 60 | 90 | 120 | 150 | 180 | 210 | 240 |
| Σύστημα ψύξης | Ελέγξτε “Ρύθμιση και διαρροή στάθμης ψυκτικού” κάθε μέρα. Την πρώτη φορά, έλεγχος στα 60,000 χλμ (40,000 μίλια) ή 48 μήνες κατόπιν, έλεγχος κάθε 30,000 χλμ (20,000 μίλια) ή 24 μήνες | | | | | | | | | |
| Ψυκτικό κινητήρα * ⁶ | Την πρώτη φορά, αντικατάσταση στα 210,000 χλμ (120,000 μίλια) ή 10 χρόνια: κατόπιν, αντικατάσταση κάθε 30,000 km (20,000 μίλια) ή 24 μήνες* ⁷ | | | | | | | | | |
| Κατάσταση μπαταρίας | Εκτός Μέσης Ανατολής | I | I | I | I | I | I | I | I | I |
| | Για Μέση Ανατολή | Έλεγχος κάθε 10.000 χιλιόμετρα (6.000 μίλια) ή 6 μήνες | | | | | | | | |
| Σωληνάκια φρένων, κολάρα και συνδέσεις | | I | I | I | I | I | I | I | I | I |
| Χειρόφρενο | | I | I | I | I | I | I | I | I | I |
| Υγρά φρένων/συμπλέκτη | | R | R | R | R | R | R | R | R | R |
| Δισκόφρενα και τακάκια | | I | I | I | I | I | I | I | I | I |
| Κρεμαγιέρα, μπάρες και φούσκες | | I | I | I | I | I | I | I | I | I |
| Ημιαξόνια και φούσκες | | I | I | I | I | I | I | I | I | I |
| Ελαστικά (πίεση & φθορά πέλματος) | | I | I | I | I | I | I | I | I | I |
| Σφαιρικές αρθρώσεις εμπρός ανάρτησης | | I | I | I | I | I | I | I | I | I |

I : Έλεγχος και, αν είναι απαραίτητο, ρυθμίστε, διορθώστε, καθαρίστε ή αντικαταστήστε.

R : Αντικατάσταση ή αλλαγή.

*⁵ : Κατά την προσθήκη ψυκτικού, χρησιμοποιήστε μόνο απιονισμένο ή μαλακό νερό για το αυτοκίνητό σας και μην αναμειγνύετε ποτέ σκληρό νερό στο ψυκτικό που έχει πληρωθεί από το εργοστάσιο. Ένα λανθασμένο μείγμα ψυκτικού μπορεί να έχει ως αποτέλεσμα σοβαρή δυσλειτουργία ή ζημιά στον κινητήρα.

*⁷ : Για τη δική σας άνεση μπορεί να αντικατασταθεί πριν από το προβλεπόμενο διάστημα όταν κάνετε σέρβις σε άλλα στοιχεία.

Πρόγραμμα Κανονικής Συντήρησης (Πετρελαιοκινητήρας, [Smartstream D1.6], για Ευρώπη) (Συν.)

| ΣΤΟΙΧΕΙΟ ΣΥΝΤΗΡΗΣΗΣ | ΔΙΑΣΤΗΜΑΤΑ ΣΥΝΤΗΡΗΣΗΣ | Μήνες | 24 | 48 | 72 | 96 | 120 | 144 | 168 | 192 |
|---|--------------------------|---------------|----|----|----|-----|-----|-----|-----|-----|
| | | Μίλια x 1,000 | 20 | 40 | 60 | 80 | 100 | 120 | 140 | 160 |
| | | Χλμ x 1,000 | 30 | 60 | 90 | 120 | 150 | 180 | 210 | 240 |
| Ψυκτικό κλιματισμού | | I | I | I | I | I | I | I | I | I |
| Συμπιεστής κλιματισμού | | I | I | I | I | I | I | I | I | I |
| Φίλτρο κλιματισμού | | R | R | R | R | R | R | R | R | R |
| Υγρά μηχανικού κιβωτίου *8 | | | I | | I | | I | | I | |
| Υγρά κιβωτίου διπλού συμπλέκτη *8 | | | I | | I | | I | | I | |
| Σύστημα εξάτμισης | | I | I | I | I | I | I | I | I | I |
| Δοχείο λαδιού για το transfer (4WD) *8 | | | I | | I | | I | | I | |
| Λάδι πίσω διαφορικού (4WD) *8 | | | I | | I | | I | | I | |
| Κεντρικός άξονας (4WD) | | I | I | I | I | I | I | I | I | I |
| Σωληνάκια διαλύματος ουρίας, κολάρα και συνδέσεις | | I | I | I | I | I | I | I | I | I |
| Καπάκι δοχείου διαλύματος ουρίας | | I | I | I | I | I | I | I | I | I |

I : Έλεγχος και, αν είναι απαραίτητο, ρυθμίστε, διορθώστε, καθαρίστε ή αντικαταστήστε.

R : Αντικατάσταση ή αλλαγή.

*8 :Το υγρό του μηχανικού κιβωτίου/κιβωτίου διπλού συμπλέκτη το δοχείο λαδιού για το transfer και το λάδι πίσω διαφορικού, πρέπει να αλλάζονται κάθε φορά που βυθίζονται στο νερό.

Συντήρηση σε Αντίξοες Συνθήκες Χρήσης και Συνθήκες Λίγων Χιλιομέτρων (Πετρελαιοκινητήρας, [Smartstream D1.6], για Ευρώπη)

Τα παρακάτω στοιχεία πρέπει να συντηρούνται πιο συχνά σε αυτοκίνητα που χρησιμοποιούνται κυρίως σε αντίξοες συνθήκες οδήγησης. Ανατρέξτε στον παρακάτω πίνακα για τα κατάλληλα διαστήματα συντήρησης.

R : Αντικατάσταση I : Έλεγχος και, αν είναι απαραίτητο, ρυθμίστε, διορθώστε, καθαρίστε ή αντικαταστήστε

| Στοιχείο συντήρησης | Λειτουργία συντήρησης | Διαστήματα συντήρησης | Συνθήκες οδήγησης |
|---|-----------------------|--|---------------------------------|
| Λάδι και φίλτρο λαδιού κινητήρα | R | Αντικατάσταση κάθε 15,000 χλμ (10,000 μίλια) ή 6 μήνες | A, B, C, D, E, F, G, H, I, J, K |
| Φίλτρο αέρα | R | Αντικατάσταση πιο συχνά, ανάλογα με τις συνθήκες | C, E |
| Κρεμαγιέρα, μπάρες και φούσκες | I | Έλεγχος πιο συχνά, ανάλογα με τις συνθήκες | C, D, E, F, G |
| Σφαιρικές αρθρώσεις εμπρός ανάρτησης | I | Έλεγχος πιο συχνά, ανάλογα με τις συνθήκες | C, D, E, F, G |
| Δίσκοι φρένων και τακάκια, δαγκάνες και δισκόπλακες | I | Έλεγχος πιο συχνά, ανάλογα με τις συνθήκες | C, D, E, G, H |
| Χειρόφρενο | I | Έλεγχος πιο συχνά, ανάλογα με τις συνθήκες | C, D, G, H |
| Ημιαξόνια και φούσκες | I | Έλεγχος πιο συχνά, ανάλογα με τις συνθήκες | C, D, E, F, G, H, I, J |

| Στοιχείο συντήρησης | Λειτουργία συντήρησης | Διαστήματα συντήρησης | Συνθήκες οδήγησης |
|-------------------------------------|-----------------------|--|------------------------|
| Φίλτρο αέρα κλιματισμού | R | Αντικατάσταση πιο συχνά, ανάλογα με τις συνθήκες | C, E, G |
| Υγρό μηχανικού κιβωτίου | R | Κάθε 120,000 χλμ (80,000 μίλια) | C, D, E, F, G, H, I, J |
| Υγρό κιβωτίου διπλού συμπλέκτη | R | Κάθε 120,000 χλμ (80,000 μίλια) | C, D, E, F, G, H, I, J |
| Λάδι πίσω διαφορικού (4WD) | R | Κάθε 120,000 χλμ (80,000 μίλια) | C, D, E, G, H, I, J |
| Δοχείο λαδιού για το transfer (4WD) | R | Κάθε 120,000 χλμ (80,000 μίλια) | C, D, E, G, H, I, J |
| Κεντρικός άξονας (4WD) | I | Κάθε 20,000 χλμ (12,500 μίλια) or 12 μήνες | C, E |

Αντίξοες συνθήκες οδήγησης

- A** : Οδήγηση σε επαναλαμβανόμενες μικρές διαδρομές μικρότερες από 8 χλμ (5 μίλια) σε κανονικές συνθήκες θερμοκρασίας ή λιγότερο από 16 χλμ (10 μίλια) σε συνθήκες παγετού
- B** : Παρατεταμένο ρελαντί ή οδήγηση με χαμηλή ταχύτητα για μεγάλες αποστάσεις
- C** : Οδήγηση σε ανώμαλους, σκονισμένους, γεμάτους λάσπη, χωματόδρομους, με χαλίκι ή με αλάτι, δρόμους
- D** : Οδήγηση σε περιοχές όπου χρησιμοποιείται αλάτι ή άλλα διαβρωτικά υλικά ή σε πολύ κρύο καιρό.

- E** : Οδήγηση σε αμμώδεις περιοχές
- F** : Οδήγηση σε περιοχή με πολύ κίνηση
- G** : Οδήγηση σε ανηφόρες, κατηφόρες ή ορεινές περιοχές επαναλαμβανόμενα
- H** : Ρυμούλκηση τρέιλερ, ή χρήση τροχόσπιτου ή σκάρας οροφής
- I** : Οδήγηση περιπολικού, ταξί, επαγγελματικού αυτοκινήτου ή αυτοκινήτου ρυμούλκησης
- J** : Οδήγηση με πάνω από 170 χλμ/ώρα (106 μίλια/ώρα)
- K** : Συχνή οδήγηση με συνθήκες εκκίνησης - στάσης και κάτω από 15,000 χλμ τον χρόνο

ΕΠΕΞΗΓΗΣΗ ΤΩΝ ΣΤΟΙΧΕΙΩΝ ΤΗΣ ΠΡΟΓΡΑΜΜΑΤΙΣΜΕΝΗΣ ΣΥΝΤΗΡΗΣΗΣ

Λάδι και φίλτρο λαδιού κινητήρα

Το λάδι και το φίλτρο λαδιού του κινητήρα θα πρέπει να αντικαθίστανται στα διαστήματα που προβλέπονται από την προγραμματισμένη συντήρηση. Αν οδηγείτε το αυτοκίνητο σε δύσκολες συνθήκες, απαιτείται συχνότερη αντικατάσταση λαδιών και φίλτρου λαδιού.

Ιμάντες κίνησης

Ελέγξτε όλους τους ιμάντες για τυχόν κοψίματα, ρωγμές, μεγάλη φθορά ή ίχνη λαδιού και αντικαταστήστε τους αν είναι απαραίτητο. Οι ιμάντες πρέπει να ελέγχονται περιοδικά για σωστή ένταση και να ρυθμίζονται αν είναι απαραίτητο.



ΠΡΟΣΟΧΗ

Όταν ελέγχετε τον ιμάντα, τοποθετήστε τον κινητήρα ανάφλεξης στη θέση LOCK/OFF ή στη θέση ACC.

Σωληνάκια καυσίμου, κολάρα καυσίμου και συνδέσεις

Ελέγξτε τις σωληνώσεις καυσίμου τα κολάρα καυσίμου και τις συνδέσεις για διαρροές και ζημιά. Συνιστούμε να αντικαταστήσετε τα σωληνάκια καυσίμου, τα κολάρα καυσίμου και τις συνδέσεις σε έναν Εξουσιοδοτημένο Επισκευαστή HYUNDAI.

Φίλτρο καυσίμου (για βενζίνη)

Τα βενζινοκίνητα αυτοκίνητα HYUNDAI είναι εξοπλισμένα με ένα φίλτρο καυσίμου διάρκειας ζωής που ενσωματώνεται στη δεξαμενή καυσίμου.

Δεν απαιτείται τακτική συντήρηση ή αντικατάσταση, αλλά αυτό εξαρτάται από την ποιότητα των καυσίμων. Εάν υπάρχουν ορισμένα σημαντικά ζητήματα ασφάλειας όπως ο περιορισμός της ροής καυσίμου, διαρροή, απώλεια ισχύος, πρόβλημα εκκίνησης κ.λπ., απαιτείται επιθεώρηση ή αντικατάσταση του φίλτρου καυσίμου. Συνιστούμε το φίλτρο καυσίμου να επιθεωρείται ή να αντικαθίσταται από Εξουσιοδοτημένο Επισκευαστή της HYUNDAI.

Σωλήνας αναθυμιάσεων και τάπα πλήρωσης ρεζερβουάρ

Ο σωλήνας εξαέρωσης και η τάπα ρεζερβουάρ πρέπει να ελέγχονται σύμφωνα με τα διαστήματα που προβλέπονται από την προγραμματισμένη συντήρηση. Βεβαιωθείτε ότι έχει αντικατασταθεί σωστά ο νέος σωλήνας εξαέρωσης ή η τάπα ρεζερβουάρ.

Σωλήνες εξαέρωσης στροφαλοθαλάμου (αν έχει τοποθετηθεί)

Ελέγξτε την επιφάνεια των σωλήνων για φθορά από θέρμανση και/ή μηχανική ζημιά. Σκληρό και εύθραυστο ελαστικό, ρωγμές, σκισίματα, κοψίματα, γδαρσίματα, και έντονα φουσκώματα επισημαίνουν φθορά. Ιδιαίτερη προσοχή πρέπει να δοθεί στον έλεγχο αυτών των σωλήνων κοντά σε σημεία έντονης θερμότητας, όπως είναι η πολλαπλή εξαγωγής. Ελέγξτε τη διαδρομή των σωλήνων αυτών, ώστε να μην έρχονται σε επαφή με πηγές θερμότητας, αιχμηρά σημεία ή κινητά μέρη που θα μπορούσαν να προκαλέσουν ζημιά εξαιτίας θερμότητας ή μηχανική φθορά. Ελέγξτε όλες τις συνδέσεις των σωλήνων, όπως τους κολιέδες και

τους σφιγκτήρες, για να βεβαιωθείτε ότι είναι ασφαλείς και ότι δεν παρουσιάζουν διαρροές. Οι σωλήνες πρέπει να αντικαθίστανται αμέσως μόλις υποστούν φθορά ή ζημιά.

Φίλτρο αέρα

Συνιστάται η αντικατάσταση του φίλτρου αέρα με γνήσιο ανταλλακτικό HYUNDAI

Μπουζί (για βενζινοκινητήρα)

Βεβαιωθείτε ότι τα καινούργια μπουζί είναι του σωστού θερμικού βαθμού.



ΠΡΟΕΙΔΟΠΟΙΗΣΗ

Μην αποσυνδέετε ή ελέγχετε τα μπουζί όταν ο κινητήρας καίει. Μπορεί να καείτε.

Διάκενο βαλβίδων (Για Βενζινοκινητήρα)

Ελέγξτε για υπερβολικό θόρυβο βαλβίδων και/ή κραδασμούς κινητήρα και ρυθμίστε αν είναι απαραίτητο. Συνιστούμε την εργασία να την

πραγματοποιήσει ένας Εξουσιοδοτημένος Επισκευαστής HYUNDAI.

Σύστημα ψύξης

Ελέγξτε τα εξαρτήματα του συστήματος ψύξης, όπως το ψυγείο, το δοχείο διαστολής, τα κολάρα και τις ενώσεις για διαρροή και ζημιά. Αντικαταστήστε αμέσως τα κατεστραμμένα εξαρτήματα.

Ψυκτικό υγρό

Το ψυκτικό θα πρέπει να αντικαθίσταται στα διαστήματα που προβλέπονται από την προγραμματισμένη συντήρηση.

Υγρά μηχανικού κιβωτίου (αν έχει τοποθετηθεί)

Ελέγξτε τα υγρά του μηχανικού κιβωτίου ταχυτήτων σύμφωνα με την προγραμματισμένη συντήρηση.

Υγρά κιβωτίου διπλού συμπλέκτη (αν έχει τοποθετηθεί)

Ελέγξτε τα υγρά του κιβωτίου διπλού συμπλέκτη σύμφωνα με την προγραμματισμένη συντήρηση.

Σωλήνες και σωληνάκια φρένων

Ελέγξτε οπτικά για σωστή τοποθέτηση, γδαρσίματα, ρωγμές, παραμορφώσεις και οποιαδήποτε διαρροή. Αντικαταστήστε αμέσως οποιοδήποτε παραμορφωμένο ή κατεστραμμένο εξάρτημα.

Υγρά φρένων/συμπλέκτη (αν έχει τοποθετηθεί)

Ελέγξτε τη στάθμη υγρών φρένων στο δοχείο υγρών φρένων. Η στάθμη πρέπει να βρίσκεται ανάμεσα στα σημάδια «MIN» και «MAX» στο πλάι του δοχείου. Χρησιμοποιήστε μόνο υδραυλικά υγρά φρένων προδιαγραφής DOT 3 ή DOT 4.

Χειρόφρενο

Ελέγξτε το σύστημα χειρόφρενου συμπεριλαμβανομένου του μοχλού του χειρόφρενου και τις ντίζες.

Τακάκια φρένων, δαγκάνες και δισκόπλακες

Ελέγξτε τα τακάκια για μεγάλη φθορά, τους δίσκους για απόκλιση και φθορά και τις δαγκάνες για διαρροή υγρών. Για περισσότερες πληροφορίες για το πώς να ελέγξετε τα τακάκια ή το όριο της μεγάλης φθοράς, απευθυνθείτε στο site της Hyundai.

(<http://service.hyundai-motor.com>)

Μπουλόνια συγκράτησης ανάρτησης

Ελέγξτε τις συνδέσεις της ανάρτησης για χαλαρά σημεία ή ζημιά. Ξανασφίξτε στην προβλεπόμενη ροπή.

Κιβώτιο τιμονιού, σύνδεσμοι και φούσκες/σφαιρικός σύνδεσμος κάτω ψαλιδιού

Έχοντας το αυτοκίνητο σταματημένο και τον κινητήρα σβηστό, ελέγξτε για μεγάλο τζόγο στο τιμόνι.

Ελέγξτε τους άξονες για στρεβλώσεις ή ζημιά. Ελέγξτε τις φούσκες και τις σφαιρικές αρθρώσεις για παραμόρφωση, ρωγμές ή ζημιά. Αντικαταστήστε τα κατεστραμμένα εξαρτήματα.

Ημιαξόνια και φούσκες

Ελέγξτε τα ημιαξόνια, τις φούσκες και τους σφινγκήρες και ραγίσματα, παραμορφώσεις ή ζημιά.

Αντικαταστήστε οποιοδήποτε εξάρτημα έχει υποστεί ζημιά και, αν είναι απαραίτητο, επανατοποθετήστε το προβλεπόμενο γράσο.

Ψυκτικό υγρό κλιματισμού/συμπιεστής.

Ελέγξτε τις σωληνώσεις κλιματισμού και τις συνδέσεις για διαρροές και ζημιά.

ΛΑΔΙΑ ΚΙΝΗΤΗΡΑ

Έλεγχος στάθμης λαδιών
κινητήρα
(για βενζινοκινητήρες)

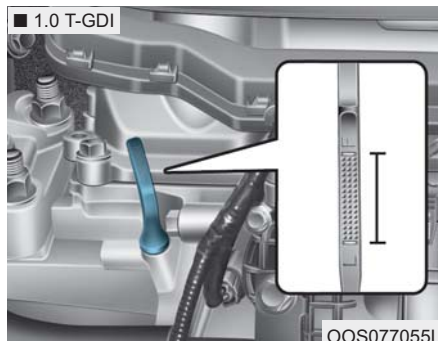
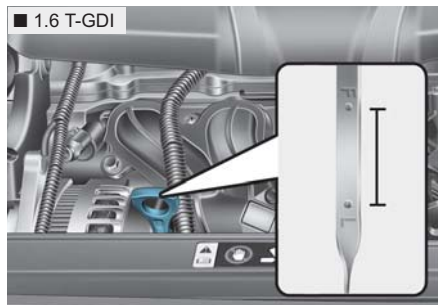

1. Βεβαιωθείτε ότι το αυτοκίνητο είναι σε οριζόντιο έδαφος.
2. Εκκινήστε τον κινητήρα και αφήστε τον να φτάσει σε κανονική θερμοκρασία λειτουργίας.
3. Σβήστε τον κινητήρα και περιμένετε για μερικά λεπτά (περίπου 5 λεπτά), ώστε το λάδι να επιστρέψει στο κάρτερ λαδιού.
4. Τραβήξτε έξω το δείκτη, σκουπίστε τον, και ξαναβάλτε τον τελείως στη θέση του.
5. Τραβήξτε το δείκτη λαδιού έξω πάλι και ελέγξτε τη στάθμη. Η στάθμη θα πρέπει να είναι μεταξύ F (γεμάτο) και L (λίγο).
6. Αν είναι κοντά στο L, συμπληρώστε αρκετό λάδι ώστε η στάθμη να φτάσει στο F.



ΠΡΟΕΙΔΟΠΟΙΗΣΗ

Κολάρο ψυγείου

Να είστε πολύ προσεκτικοί για να μην αγγίξετε το κολάρο ψυγείου όταν ελέγχετε ή συμπληρώνετε τα λάδια κινητήρα, γιατί μπορεί να είναι πολύ ζεστά με αποτέλεσμα να σας κάψει.

ΣΗΜΕΙΩΣΗ

- Μην υπερπληρώσετε με λάδι κινητήρα. Μπορεί να προκαλέσει ζημιά στον κινητήρα.
- Μην χύσετε λάδια κινητήρα, όταν προσθέτετε ή αλλάζετε λάδια. Αν πέσει το λάδι κινητήρα στο χώρο του κινητήρα, σκουπίστε το αμέσως.
- Όταν σκουπίζετε τον μετρητή στάθμης λαδιού, θα πρέπει να τον σκουπίσετε με ένα καθαρό πανί. Όταν αναμιγνύεται με σωματίδια, μπορεί να προκληθεί βλάβη στον κινητήρα.

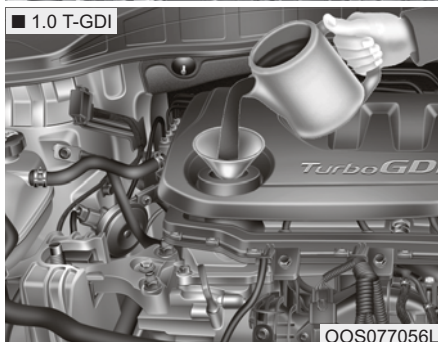
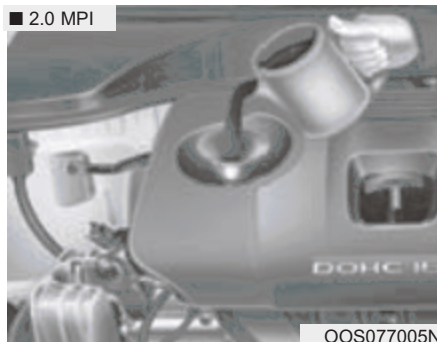
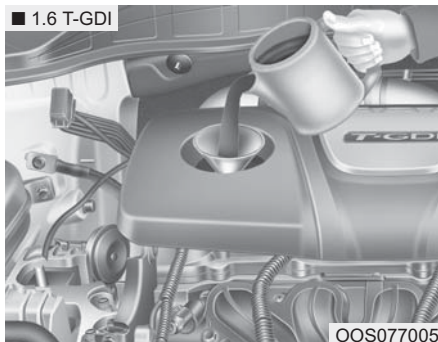

Χρησιμοποιείτε μόνο το συνιστώμενο λάδι κινητήρα. (Βλέπε "Συνιστώμενα λιπαντικά και χωρητικό-τητες" στο κεφάλαιο 8.)

Έλεγχος στάθμης λαδιών κινητήρα (για πετρελαιοκινητήρες)

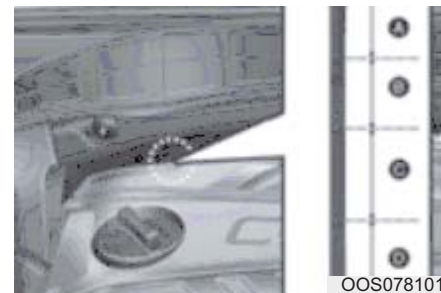

| Εικόνα | Απαιτούμενη ενέργεια |
|-----------|--|
| Εύρος (Α) | Συνιστάτε να επικοινωνήσετε με Εξουσιοδοτημένο Επισκευαστή HYUNDAI. |
| Εύρος (Β) | Μην ξαναγεμίζετε λάδι τον κινητήρα. |
| Εύρος (C) | Κανονικό. Μπορείτε να προσθέσετε λάδι κινητήρα αρκεί η στάθμη λαδιού να μην ξεπεράσει την περιοχή C. |
| Εύρος (D) | Γρέπει να προσθέσετε λάδι και να βεβαιωθείτε ότι η στάθμη λαδιού βρίσκεται στην περιοχή C. |

1. Βεβαιωθείτε ότι το αυτοκίνητο είναι σε οριζόντιο έδαφος.
2. Εκκινήστε τον κινητήρα και αφήστε τον να φτάσει σε κανονική θερμοκρασία λειτουργίας
3. Σβήστε τον κινητήρα και περιμένετε για μερικά λεπτά (περίπου 5 λεπτά), ώστε το λάδι να επιστρέψει στο κάρτερ λαδιού.
4. Τραβήξτε έξω το δείκτη, σκουπίστε τον, και ξαναβάλτε τον τελείως στη θέση του.
5. Τραβήξτε το δείκτη λαδιού έξω πάλι και ελέγξτε τη στάθμη.
6. Η στάθμη θα πρέπει να είναι στη περιοχή C. Αν είναι κοντά στο D, συμπληρώστε αρκετό λάδι ώστε η στάθμη να φτάσει στο C.

⚠ ΠΡΟΕΙΔΟΠΟΙΗΣΗ

Κολάρο ψυγείου

Να είστε πολύ προσεκτικοί για να μην αγγίζετε το κολάρο ψυγείου όταν ελέγχετε ή συμπληρώνετε τα λάδια κινητήρα, γιατί μπορεί να είναι πολύ ζεστά με αποτέλεσμα να σας κάψει.

ΣΗΜΕΙΩΣΗ

- Μην χύσετε λάδια κινητήρα, όταν προσθέτετε ή αλλάζετε λάδια. Αν πέσει το λάδι κινητήρα στο χώρο του κινητήρα, σκουπίστε το αμέσως.
- Όταν σκουπίζετε τον μετρητή στάθμης λαδιού, θα πρέπει να τον σκουπίσετε με ένα καθαρό πανί. Όταν αναμιγνύεται με σωματίδια, μπορεί να προκληθεί βλάβη στον κινητήρα.



Εάν είναι κοντά ή στο L, προσθέστε αρκετό λάδι για να φέρετε το επίπεδο στο F. Μην υπερπληρώνετε. Χρησιμοποιείτε μόνο το καθορισμένο λάδι κινητήρα. **(Βλέπε "Συνιστώμενα λιπαντικά και πληροφορίες" στο κεφάλαιο 8.)**

Έλεγχος λαδιού και φίλτρου κινητήρα



Σας συνιστούμε να αντικαταστήσετε το λάδι και το φίλτρο κινητήρα σε έναν Εξουσιοδοτημένο Επισκευαστή HYUNDAI.

⚠ ΠΡΟΕΙΔΟΠΟΙΗΣΗ

Τα μεταχειρισμένα λάδια μπορεί να προκαλέσουν ερεθισμό ή καρκίνο αν παραμείνουν σε επαφή με το δέρμα για παρατεταμένο χρονικό διάστημα. Τα μεταχειρισμένα λάδια περιέχουν χημικά τα οποία έχουν προκαλέσει καρκίνο σε πειραματόζωα. Να προστατεύετε πάντα το δέρμα σας, πλένοντας τα χέρια σας καλά με σαπούνι και ζεστό νερό το συντομότερο δυνατό μετά από το χειρισμό μεταχειρισμένων λαδιών.

ΨΥΚΤΙΚΟ ΥΓΡΟ ΚΙΝΗΤΗΡΑ

Το υψηλής πίεσης σύστημα ψυκτικού έχει ένα δοχείο γεμάτο με αντιπηκτικό ψυκτικό για όλο το χρόνο. Το δοχείο είναι γεμισμένο από το εργοστάσιο.

Ελέγξτε την αντιπηκτική προστασία και τη στάθμη ψυκτικού τουλάχιστον μια φορά το χρόνο, κατά την έναρξη της χειμερινής περιόδου και πριν ταξιδέψετε σε κρύο κλίμα.

ΣΗΜΕΙΩΣΗ

- Όταν ο κινητήρας υπερθερμαίνεται λόγω χαμηλού επιπέδου ψυκτικού υγρού, αν προσθέσετε απότομα ψυκτικό, μπορεί να προκληθούν ρωγμές στον κινητήρα. Για να αποφύγετε την ζημιά, προσθέστε σιγά ψυκτικό υγρό, σε μικρές ποσότητες.
- Μην οδηγείτε χωρίς ψυκτικό υγρό κινητήρα. Μπορεί να προκληθεί βλάβη στην αντλία νερού και διαρροή στον κινητήρα κτλ.

Έλεγχος στάθμης ψυκτικού

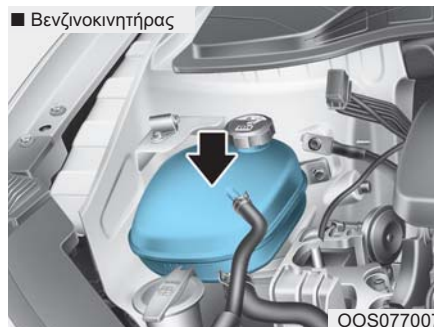

Ελέγξτε την κατάσταση και τις συνδέσεις όλων των κολάρων του συστήματος ψύξης και τα κολάρια του καλοριφέρ. Αντικαταστήστε οποιοδήποτε φουσκωμένο ή παραμορφωμένο κολάρο.

Η στάθμη ψυκτικού θα πρέπει να βρίσκεται ανάμεσα στα σημάδια MAX και MIN (ή F (Full) και L (Low)) στο πλάι του δοχείου ψυκτικού όταν ο κινητήρας είναι κρύος.

Αν η στάθμη ψυκτικού είναι χαμηλή, συμπληρώστε αρκετό προβλεπόμενο ψυκτικό.

Φέρτε τη στάθμη στο MAX (ή F (Full)), αλλά μην υπερπληρώσετε.

Αν απαιτείται συχνή συμπλήρωση ψυκτικού, απευθυνθείτε σε έναν Εξουσιοδοτημένο Επισκευαστή HYUNDAI για να ελέγξει το σύστημα ψύξης.

■ Βενζινοκινητήρας

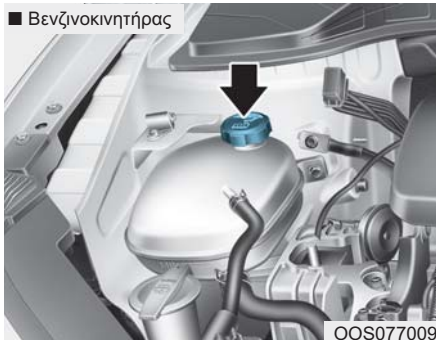

OOS077009

■ Πετρελαιοκινητήρας



OOS078103



ΠΡΟΕΙΔΟΠΟΙΗΣΗ



Μην επιχειρήσετε ποτέ να αφαιρέσετε την τάπα του ψυγείου ενώ ο κινητήρας λειτουργεί ή όταν είναι ζεστός. Κάτι τέτοιο μπορεί να προκαλέσει διαρροή του συστήματος ψύξης και ζημιά στον κινητήρα και μπορεί να έχει σαν αποτέλεσμα σοβαρό τραυματισμό από τη διαφυγή ζεστού ψυκτικού ή ατμού.

Σβήστε τον κινητήρα και περιμένετε να κρυώσει. Να είστε ιδιαίτερα προσεχτικοί όταν αφαιρείτε την τάπα του ψυγείου. Τυλίξτε γύρω της μια χοντρή πετσέτα και περιστρέψτε αργά αριστερόστροφα μέχρι το πρώτο στοπ. Σταθείτε πίσω ενώ εκτονώνεται η πίεση από το σύστημα ψύξης. Όταν είστε σίγουροι ότι έχει εκτονωθεί όλη η πίεση, πιέστε προς τα κάτω την τάπα, χρησιμοποιώντας μια χοντρή πετσέτα και συνεχίστε να περιστρέφεται αριστερόστροφα για να την αφαιρέσετε.



ΠΡΟΕΙΔΟΠΟΙΗΣΗ



Το ηλεκτρικό μοτέρ της φτερωτής ψύξης μπορεί να συνεχίσει να λειτουργεί ή να εκκινεί όταν ο κινητήρας δε λειτουργεί και μπορεί να προκαλέσει ένα σοβαρό ατύχημα. Κρατήστε τα χέρια, ρούχα και εργαλεία μακριά από τα περιστρεφόμενα πτερύγια της φτερωτής.

Το ηλεκτρικό μοτέρ (φτερωτή ψύξης) ελέγχεται από τη θερμοκρασία ψυκτικού κινητήρα, την πίεση ψυκτικού και την ταχύτητα του αυτοκινήτου. Όταν η θερμοκρασία ψυκτικού κινητήρα μειωθεί, το ηλεκτρικό μοτέρ θα σταματήσει αυτόματα. Η κατάσταση αυτή είναι κανονική. Αν το αυτοκίνητο σας είναι εξοπλισμένο με GDI, το ηλεκτρικό μοτέρ μπορεί να αρχίσει να λειτουργεί οποιαδήποτε ώρα και να συνεχίσει, ώσπου να αποσυνδέσετε τον αρνητικό πόλο της μπαταρίας.

Συνιστώμενο ψυκτικό υγρό κινητήρα

- Κατά την προσθήκη ψυκτικού, χρησιμοποιήστε μόνο απιονισμένο ή μαλακό νερό για το αυτοκίνητό σας και μην αναμειγνύετε ποτέ σκληρό νερό στο ψυκτικό που έχει πληρωθεί από το εργοστάσιο. Ένα λανθασμένο μείγμα ψυκτικού μπορεί να έχει ως αποτέλεσμα σοβαρή δυσλειτουργία ή ζημιά στον κινητήρα.
- Ο κινητήρας στο αυτοκίνητό σας έχει μέρη από αλουμίνιο και πρέπει να τα προστατεύετε από ψυκτικό με βάση αιθυλενογλυκόλη για να αποφύγετε τη διάβρωση και την κατάψυξη.
- ΜΗ ΧΡΗΣΙΜΟΠΟΙΕΙΤΕ ψυκτικό με αιθανόλη ή μεθανόλη και να μην αναμυγνύεται αυτά τα δύο με το εργοστασιακό ψυκτικό.
- Μη χρησιμοποιείτε ένα διάλυμα με περισσότερο από 60% αντιψυκτικό ή λιγότερο από 35% αντιψυκτικό, γιατί θα μειώσει την αποτελεσματικότητα του διαλύματος.

Για την επί τοις εκατό αναλογία μεί-

ματος, ανατρέξτε στον παρακάτω πίνακα.

| Θερμοκασία περιβάλλοντος | Αναλογία Μείγματος (κατ'όγκο) | |
|--------------------------|-------------------------------|------|
| | Αντιψυκτικό | Νερό |
| -15°C (5°F) | 35 | 65 |
| -25°C (-13°F) | 40 | 60 |
| -35°C (-31°F) | 50 | 50 |
| -45°C (-49°F) | 60 | 40 |

i Πληροφορία

Αν δεν είστε σίγουροι για την αναλογία του μίγματος, ένα αντιψυκτικό μίγμα με 50% νερό και 50% αντιψυκτικό είναι το ευκολότερο, αφού θα είναι ίδια ποσότητα από το καθένα.

Αυτό το μίγμα είναι δυνατόν να χρησιμοποιηθεί για το μεγαλύτερο εύρος θερμοκρασιών από -35°C (-31°F) και πάνω.

Αλλαγή ψυκτικού υγρού

Σας συνιστούμε να αλλάζετε το ψυκτικό σε έναν Εξουσιοδοτημένο Επισκευαστή HYUNDAI, σύμφωνα με το Πρόγραμμα Συντήρησης στην αρχή του κεφαλαίου.

ΣΗΜΕΙΩΣΗ

Τυλίξτε ένα χοντρό πανί γύρω από την τάπα ψυγείου πριν συμπληρώσετε ψυκτικό υγρό, προκειμένου να αποφύγετε την υπερχείλιση σε εξαρτήματα του κινητήρα, όπως ο εναλλακτήρας

ΥΓΡΑ ΦΡΕΝΩΝ/ΣΥΜΠΛΕΚΤΗ (ΑΝ ΕΧΕΙ ΤΟΠΟΘΕΤΗΘΕΙ)

Έλεγχος στάθμης υγρών φρένων/συμπλέκτη

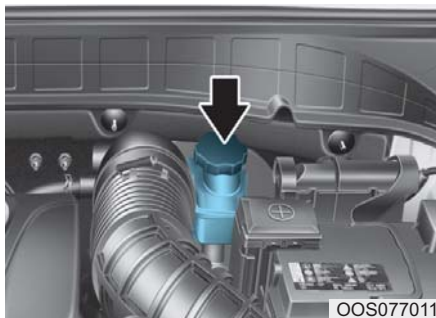

Ελέγχετε περιοδικά τη στάθμη υγρών στο δοχείο. Η στάθμη υγρών πρέπει να βρίσκεται ανάμεσα στα σημάδια «MIN» και «MAX» στο πλάι του δοχείου. Πριν αφαιρέσετε την τάπα του δοχείου και προσθέσετε υγρά φρένων/συμπλέκτη, καθαρίστε καλά την περιοχή γύρω από την τάπα του δοχείου, για να εμποδίσετε την αλλοίωση των υγρών φρένων/συμπλέκτη. Αν η στάθμη είναι χαμηλή, συμπληρώστε υγρά μέχρι τη στάθμη MAX. Η στάθμη θα πέσει με την πάροδο των χιλιομέτρων. Αυτό είναι μια φυσιολογική κατάσταση που σχετίζεται με τη φθορά των τακακιών.

Αν η στάθμη υγρών είναι εξαιρετικά χαμηλή, σας συστήνουμε να ελέγξετε το σύστημα φρένων σε έναν Εξουσιοδοτημένο Επισκευαστή HYUNDAI.

i Πληροφορία

Χρησιμοποιήστε μόνο τα προβλεπόμενα υγρά φρένων/συμπλέκτη. (Ανατρέξτε στο κεφάλαιο 8 «Συνιστώμενα λιπαντικά και χωρητικότητες»).

i Πληροφορία

Πριν αφαιρέσετε το καπάκι του φίλτρου υγρών φρένων/συμπλέκτη διαβάστε την προειδοποίηση στο καπάκι.

i Πληροφορία

Καθαρίστε την τάπα πλήρωσης πριν την αφαιρέσετε. Χρησιμοποιήστε μόνο υγρό φρένων/ συμπλέκτη DOT3 ή DOT4 από ένα σφραγισμένο δοχείο.

⚠ ΠΡΟΕΙΔΟΠΟΙΗΣΗ

Αν το σύστημα φρένων/συμπλέκτη απαιτεί τη συχνή συμπλήρωση υγρών, μπορεί να υπάρχει διαρροή στο σύστημα. Σας συνιστούμε να ελέγξετε το αυτοκίνητο σε έναν Εξουσιοδοτημένο Επισκευαστή HYUNDAI.

⚠ ΠΡΟΕΙΔΟΠΟΙΗΣΗ

Μην αφήσετε υγρά φρένων/συμπλέκτη να έρθουν σε επαφή με τα μάτια σας. Αν έρθουν σε επαφή με τα μάτια σας, θα πρέπει να ξεπλύνετε τα μάτια σας με καθαρό νερό για τουλάχιστον 15 λεπτά και να σας εξετάσει αμέσως ένας γιατρός.

ΣΗΜΕΙΩΣΗ

- Μην αφήσετε τα υγρά φρένων/συμπλέκτη να έρθουν σε επαφή με τη βαφή του αυτοκινήτου, γιατί αυτό θα έχει ως αποτέλεσμα ζημιά στη βαφή.
- Τα υγρά φρένων/συμπλέκτη, που έχουν εκτεθεί στον αέρα για μεγάλο χρονικό διάστημα, δεν θα πρέπει να χρησιμοποιούνται ποτέ, γιατί η ποιότητά τους δεν μπορεί να είναι εγγυημένη. Πρέπει να τα απορρίψετε σωστά.
- Μη χρησιμοποιείτε λάθος είδος υγρών. Λίγες σταγόνες ορυκτέλαιου, όπως λάδια κινητήρα στο σύστημα φρένων/συμπλέκτη, μπορεί να προκαλέσουν ζημιά στα εξαρτήματα του συστήματος φρένων.

ΥΓΡΑ ΠΛΥΣΤΙΚΗΣ

Έλεγχος στάθμης υγρών πλυστικής



OOS077012

Ελέγξτε τη στάθμη υγρών στο δοχείο πλυστικής και συμπληρώστε υγρά αν είναι απαραίτητο. Αν δεν υπάρχει διαθέσιμο υγρό πλυστικής, μπορείτε να χρησιμοποιήσετε κανονικό νερό. Ωστόσο, η χρήση διαλύματος πλυστικής με αντιπαγωτικά χαρακτηριστικά σε κρύα κλίματα εμποδίζει το πάγωμα.



ΠΡΟΕΙΔΟΠΟΙΗΣΗ

Για να αποφύγετε σοβαρό τραυματισμό ή θάνατο, ακολουθήστε τις παρακάτω οδηγίες ασφάλειας:

- Μην χρησιμοποιείτε ψυκτικό κινητήρα ή αντιψηκτικό στο ρεζερβουάρ υγρών πλυστικής. Το ψυκτικό κινητήρα μπορεί να εμποδίσει σημαντικά την ορατότητα όταν ψεκάζεται στο παρμπρίζ και μπορεί να προκαλέσει απώλεια ελέγχου του αυτοκινήτου με αποτέλεσμα ατύχημα ή ζημιά στη βαφή και το αμάξωμα.
- Μην αφήνετε σπινθήρες ή φλόγες να έρθουν σε επαφή με το υγρό πλυστικής ή το δοχείο υγρών πλυστικής. Τα υγρά πλυστικής μπορεί να περιέχουν αλκοόλη και να είναι εύφλεκτα.
- Μην πιείτε υγρό πλυστικής και αποφύγετε επαφή με το δέρμα. Τα υγρά πλυστικής είναι δηλητηριώδη για τους ανθρώπους και τα ζώα
- Κρατήστε τα υγρά πλυστικής μακριά από παιδιά και ζώα.

ΧΕΙΡΟΦΡΕΝΟ

Έλεγχος χειρόφρενου

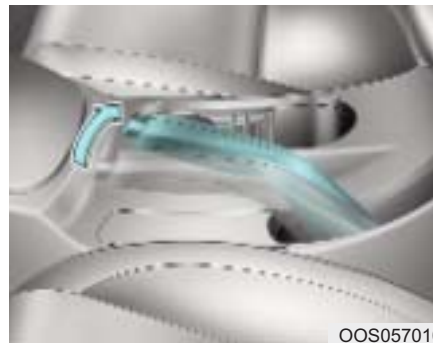

OOS057010

Ελέγξτε τη διαδρομή του χειρόφρενου μετρώντας τον αριθμό των «κλικ» που ακούγονται ενώ το εφαρμόζετε πλήρως από τη θέση απασφάλισης. Επίσης, το χειρόφρενο θα πρέπει από μόνο του να συγκρατεί το αυτοκίνητο με ασφάλεια σε δρόμο με μικρή κλίση. Αν ο αριθμός των «κλικ» είναι μεγαλύτερος ή μικρότερος από τον προβλεπόμενο, συνιστούμε να ρυθμίσετε το χειρόφρενο σε έναν Εξουσιοδοτημένο Επισκευαστή HYUNDAI.

Διαδρομή: 5~7 “κλικ” με δύναμη 20 κιλά (44 lbs, 196 N).

ΦΙΛΤΡΟ ΑΕΡΑ

Αντικατάσταση φίλτρου

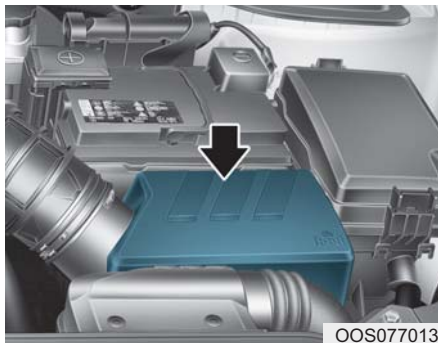

Το φίλτρο καθαρισμού του αέρα μπορεί να καθαριστεί για επιθεώρηση χρησιμοποιώντας συμπιεσμένο αέρα.

Μην επιχειρήσετε να πλύνετε ή να το ξεπλύνετε, καθώς το νερό θα βλάψει το φίλτρο.

Σε περίπτωση ρύπανσης, το φίλτρο αέρα πρέπει να αντικατασταθεί.

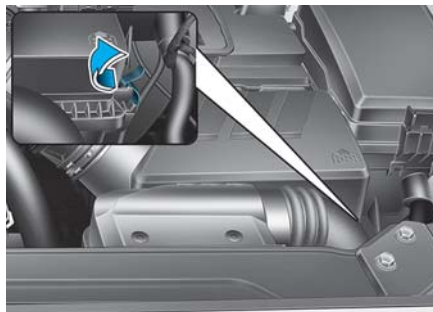

1. Χαλαρώστε τα κλιπ στερέωσης του καλύμματος του φίλτρου αέρα και ανοίξτε το κάλυμμα.

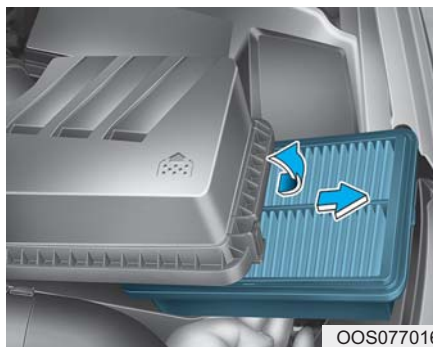

2. Σκουπίστε το εσωτερικό του φίλτρου.

3. Αντικαταστήστε το φίλτρο αέρα.
4. Κλειδώστε το κάλυμμα με τα κλιπ του καλύμματος.
5. Ελέγξτε αν το κάλυμμα είναι σωστά εγκατεστημένο.

i Πληροφορία

Αν το αυτοκίνητο λειτουργεί σε εξαιρετικά σκονισμένες ή αμμώδεις περιοχές, θα πρέπει να αντικαθιστάτε το φίλτρο πιο συχνά από τα συνηθισμένα συνιστώμενα διαστήματα. (Ανατρέξτε στη «Συντήρηση για αντίξοες συνθήκες οδήγησης» σε αυτό το κεφάλαιο).

ΣΗΜΕΙΩΣΗ

- Μην οδηγείτε χωρίς το φίλτρο αέρα. Αυτό θα έχει ως αποτέλεσμα εκτεταμένη φθορά του κινητήρα.
- Όταν αφαιρείτε το φίλτρο αέρα, προσέξτε να μην εισχωρήσουν στην εισαγωγή σκόνη ή βρομιά, γιατί μπορεί να προκληθεί ζημιά.
- Χρησιμοποιήστε ένα γνήσιο ανταλλακτικό HYUNDAI. Η χρήση μη γνήσιου ανταλλακτικού μπορεί να προκαλέσει ζημιά στον αισθητήρα ροής αέρα.

ΦΙΛΤΡΟ ΑΕΡΑ ΚΛΙΜΑΤΙΣΜΟΥ

Έλεγχος φίλτρου

Αν το αυτοκίνητο λειτουργεί σε πόλεις με μολυσμένο αέρα ή σε σκοτισμένους δρόμους για μεγάλο χρονικό διάστημα, θα πρέπει να ελέγχεται πιο συχνά και να αντικαθίσταται νωρίτερα. Όταν αντικαθιστάτε το φίλτρο αέρα κλιματισμού, αντικαταστήστε το πραγματοποιώντας την παρακάτω διαδικασία, και να είστε προσεκτικοί για να αποφύγετε τυχόν ζημιά σε άλλα εξαρτήματα.

Το φίλτρο αέρα κλιματισμού πρέπει να αντικαθίσταται σύμφωνα με την Προγραμματισμένη Συντήρηση.

Αντικατάσταση φίλτρου

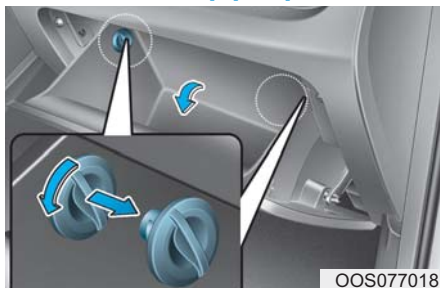

1. Με το ντουλαπάκι ανοιχτό, αφαιρέστε τα στοπ και στις δύο πλευρές.



2. Αφαιρέστε τον μάντα στήριξης (1).



3. Πιέστε και κρατήστε τη κλειδαριά (1) και στις δύο πλευρές του καλύμματος.

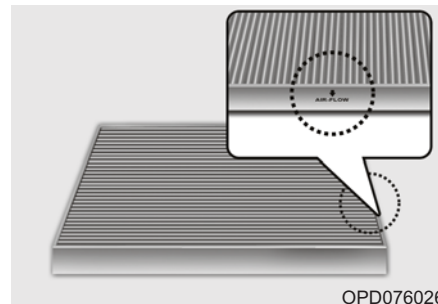

4. Αντικαταστήστε το φίλτρο αέρα κλιματισμού.

5. Επανασυναρμολογήστε με την αντίστροφη σειρά.

ΣΗΜΕΙΩΣΗ

Εγκαταστήστε ένα νέο φίλτρο αέρα κλιματισμού στη σωστή κατεύθυνση, με το σύμβολο του βέλους (↓) να κοιτάει προς τα κάτω, διαφορετικά, τα αποτελέσματα του έλεγχου κλιματός μπορεί να μειωθούν και πιθανόν να ακούγεται ένας θόρυβος.

ΜΑΚΤΡΑ ΥΑΛΟΚΑΘΑΡΙΣΤΗΡΩΝ

Έλεγχος μάκτρου

Συγκεντρώσεις από ξένα σώματα είτε στο παρμπρίζ είτε στα μάκτρα μπορούν να μειώσουν την αποτελεσματικότητα των υαλοκαθαριστήρων. Συνηθισμένες πηγές μόλυνσης είναι τα έντομα, το ρετσίνι των δένδρων, και το ζεστό κερί που χρησιμοποιείται σε ορισμένα πλυντήρια αυτοκινήτων. Αν τα μάκτρα δεν σαρώνουν κανονικά, καθαρίστε τόσο το παρμπρίζ όσο και τα μάκτρα με ένα καλό καθαριστικό ή μαλακό απορρυπαντικό και ξεπλύνετε με άφθονο καθαρό νερό.

ΣΗΜΕΙΩΣΗ

Για να αποφύγετε ζημιά στα μάκτρα, τους βραχίονες ή σε άλλα εξαρτήματα, μην:

- Χρησιμοποιείτε βενζίνη, κηροζίνη, διαλύτη βαφής ή άλλους διαλύτες πάνω τους ή κοντά τους.
- Επιχειρήσετε να μετακινήσετε τους υαλοκαθαριστήρες χειροκίνητα.

i Πληροφορία

Το θερμό κερί που χρησιμοποιείται σε αυτόματα πλυντήρια είναι γνωστό ότι δυσκολεύει τον καθαρισμό του παρμπρίζ.

i Πληροφορία

Τα μάκτρα υαλοκαθαριστήρων είναι αναλώσιμα είδη και η κανονική φθορά τους μπορεί να μην καλύπτεται από την εγγύηση του αυτοκινήτου σας.

Αντικατάσταση μάκτρου

Όταν οι υαλοκαθαριστήρες δεν καθαρίζουν πλέον ικανοποιητικά, μπορεί να έχουν φθαρεί ή σχιστεί τα μάκτρα, οπότε και απαιτείται η αντικατάστασή τους.

ΣΗΜΕΙΩΣΗ

Για να αποφύγετε ζημιά στους βραχίονες υαλοκαθαριστήρων ή σε άλλα εξαρτήματα, μην επιχειρήσετε να μετακινήσετε τους υαλοκαθαριστήρες χειροκίνητα.

ΣΗΜΕΙΩΣΗ

Η χρήση μη προβλεπόμενων μάκτρων μπορεί να έχει ως αποτέλεσμα δυσλειτουργία και βλάβη των υαλοκαθαριστήρων.

ΣΗΜΕΙΩΣΗ

- Για να αποφύγετε ζημιά στο καπό και στους βραχίονες υαλοκαθαριστήρων, οι βραχίονες πρέπει να σηκώνονται μόνο

στην τελείως πάνω θέση.

- **ΝΑ επιστρέψετε πάντα τους βραχίονες στο παρμπρίζ προτού ξεκινήσετε το ταξίδι σας.**

Τύπος Α

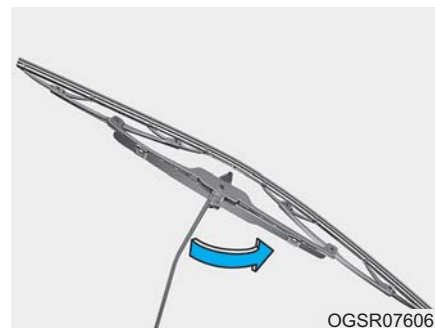

1. Ανασηκώστε το κλιπ του μάκτρου. Κατόπιν, τραβήξτε προς τα πάνω το μάκτρο.
2. Ενώ σπρώχνετε την κλειδαριά (1), τραβήξτε προς τα κάτω το μάκτρο (2).

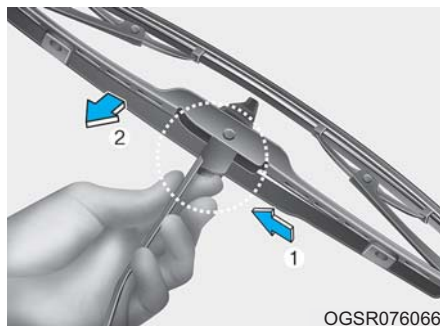

3. Αφαιρέστε το μάκτρο υαλοκαθαριστήρα από τον βραχίονα (5).
4. Τοποθετήστε το καινούργιο μάκτρο με την αντίστροφη σειρά από την εξαγωγή.
5. Επαναφέρετε τον βραχίονα του υαλοκαθαριστήρα στο παρμπριζ.

Τύπος Β



1. Ανυψώστε το βραχίονα υαλοκαθαριστήρα.

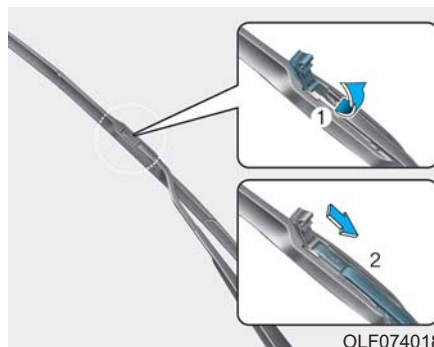

2. Σηκώστε το κλιπ του μάκτρο του υαλοκαθαριστήρα. Στη συνέχεια,

τραβήξτε προς τα κάτω το συγκρότημα μάκτρο και αφαιρέστε το.

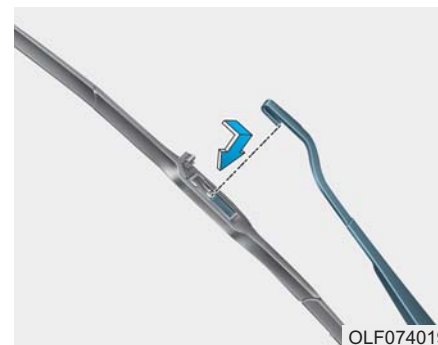

3. Τοποθετήστε το καινούργιο μάκτρο με την αντίστροφη σειρά από την εξαγωγή.
4. Επαναφέρετε τον βραχίονα του υαλοκαθαριστήρα στο παρμπριζ.

Μάκτρο πίσω υαλοκαθαριστήρα

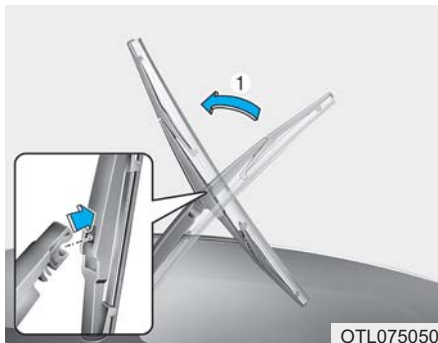

1. Ανυψώστε το βραχίονα υαλοκαθαριστήρα και τραβήξτε το συγκρότημα μάκτρο υαλοκαθαριστήρα.



2. Τοποθετήστε ένα νέο μάκτρο εισάγοντας το κεντρικό τμήμα στην υποδοχή του βραχίονα του υαλοκαθαριστήρα, μέχρι να κουμπώσει με ένα «κλικ».
3. Βεβαιωθείτε ότι το μάκτρο είναι τοποθετημένο σωστά δοκιμάζοντας να το τραβήξετε λίγο.

Για να αποφύγετε ζημιά στους βραχίονες των υαλοκαθαριστήρων ή σε άλλα εξαρτήματα, συνιστούμε να αντικαταστήσετε τα μάκτρα σε έναν Εξουσιοδοτημένο Επισκευαστή HYUNDAI.

ΜΠΑΤΑΡΙΑ

⚠ ΠΡΟΕΙΔΟΠΟΙΗΣΗ

Για να αποφύγετε **ΣΟΒΑΡΟ ΤΡΑΥΜΑΤΙΣΜΟ** ή **ΘΑΝΑΤΟ** εσείς και οι παρευρισκόμενοι, πρέπει πάντα να ακολουθείτε αυτές τις προφυλάξεις όταν δουλεύετε κοντά σε μια μπαταρία ή όταν χειρίζεστε μια μπαταρία:



Πρέπει να διαβάσετε πάντα τις παρακάτω οδηγίες προσεκτικά όταν χειρίζεστε μια μπαταρία.



Φοράτε πάντα προστατευτικά γυαλιά σχεδιασμένα για να προστατέψετε τα μάτια σας από πιτσιλίσματα οξέως.



Κρατήστε αναμμένα τσιγάρα και άλλες φλόγες ή σπινθήρες μακριά από τη μπαταρία.



Το υδρογόνο, ένα εξαιρετικά εύφλεκτο αέριο, παρουσιάζεται πάντα στα στοιχεία της μπαταρίας και μπορεί να εκραγεί αν αναφλεγεί. Διατηρήστε τις μπαταρίες μακριά από παιδιά.



Οι μπαταρίες περιέχουν εξαιρετικά διαβρωτικό ΘΕΙΪΚΟ ΟΞΥ. Μην αφήσετε το οξύ της μπαταρίας να έλθει σε επαφή με τα μάτια, το δέρμα ή τα ρούχα.

Αν τα μάτια σας έρθουν σε επαφή με τον ηλεκτρολύτη, ξεπλύνετε τα μάτια σας με καθαρό νερό για τουλάχιστον 15 λεπτά και ζητήστε αμέσως ιατρική βοήθεια. Αν ο ηλεκτρολύτης έρθει σε επαφή με το δέρμα σας, ξεπλύνετε καλά την περιοχή που ήρθε σε επαφή. Αν νιώθετε πόνο ή αίσθηση καψίματος, αναζητήστε αμέσως ιατρική βοήθεια.

- Όταν ανυψώνετε μια μπαταρία με πλαστικό περίβλημα, η υπερβολική πίεση στο περίβλημα μπορεί να προκαλέσει διαρροή οξέων. Ανυψώστε με έναν φορέα μπαταρίας ή με τα χέρια σας από αντίθετες γωνίες.
- Μην επιχειρήσετε να εκκινήσετε με καλώδια το αυτοκίνητό σας, αν έχει παγώσει η

μπαταρία.

- Μην επιχειρήσετε ΠΟΤΕ να επαναφορτίσετε την μπαταρία όταν είναι συνδεδεμένα τα καλώδια της μπαταρίας
- Το ηλεκτρικό σύστημα ανάφλεξης λειτουργεί με υψηλή τάση. Μην αγγίζετε ΠΟΤΕ τέτοια εξαρτήματα με τον κινητήρα να λειτουργεί ή με ανοι-

ΣΗΜΕΙΩΣΗ

- Όταν δε χρησιμοποιείτε το αυτοκίνητο για μεγάλη χρονική περίοδο σε μέρος με χαμηλή θερμοκρασία, αποσυνδέστε την μπαταρία και κρατήστε τη σε εσωτερικό χώρο.
- Να φορτίζετε πάντα τελείως τη μπαταρία, για να αποφύγετε βλάβη της μπαταρίας σε περιοχές με χαμηλή θερμοκρασία.

ΣΗΜΕΙΩΣΗ

Αν συνδέσετε μη εξουσιοδοτημένες ηλεκτρονικές συσκευές στη μπαταρία, η μπαταρία μπορεί να αποφορτιστεί. Μην χρησιμοποιείτε ποτέ μη εξουσιοδοτημένες συσκευές.

Για καλύτερη συντήρηση μπαταρίας

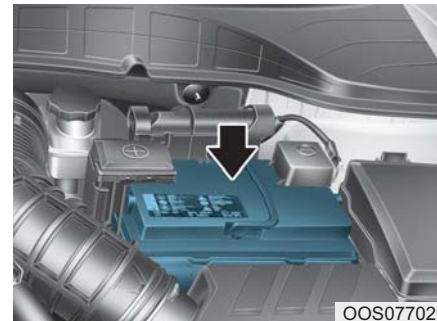

- Κρατήστε τη μπαταρία τοποθετημένη με ασφάλεια.
- Κρατήστε το πάνω μέρος της μπαταρίας καθαρό και στεγνό.
- Κρατήστε τους πόλους και τις συνδέσεις καθαρούς, σφιχτούς και επικαλυμμένους με βαζελίνη ή γράσο πόλων.
- Καθαρίστε τυχόν ηλεκτρολύτη που έχει χυθεί από την μπαταρία αμέσως, με ένα διάλυμα νερού και μαγειρικής σόδας.
- Αν δε πρόκειται να χρησιμοποιήσετε το αυτοκίνητο για μεγάλο χρονικό διάστημα, αποσυνδέστε τους πόλους μπαταρίας.

Ετικέτα Χωρητικότητας Μπαταρίας

■ Παράδειγμα



OLMB073072

Η ετικέτα που βρίσκεται στο αυτοκίνητο μπορεί να διαφέρει από την εικόνα

1. CMF60L-BCI : το όνομα του μοντέλου μπαταρίας της HYUNDAI
2. 12V : Ονομαστική τάση
3. 60Ah(20HR) : Ονομαστική χωρητικότητα (σε Αμπερωώρες)
4. 92RC : Εφεδρική Ονομαστική χωρητικότητα (σε λεπτά).
5. 550CCA : Τάση εκκίνησης σε amperes (SAE)
6. 440A : Τάση εκκίνησης σε amperes (EN)

Επαναφόρτιση μπαταρίας

Με φορτιστή μπαταρίας

Το αυτοκίνητό σας έχει μια μπαταρία

ασβεστίου που δεν χρειάζεται συντήρηση.

- Αν η μπαταρία αυτή αποφορτιστεί σε σύντομο διάστημα (για παράδειγμα, εξαιτίας αναμμένων προβολέων ή εσωτερικών φώτων ενώ δεν χρησιμοποιούσατε το αυτοκίνητο), επαναφορτίστε τη με αργή φόρτιση για 10 ώρες.
- Αν η μπαταρία αποφορτίζεται προοδευτικά εξαιτίας υψηλού ηλεκτρικού φορτίου ενώ χρησιμοποιείτε το αυτοκίνητο, επαναφορτίστε τη με 20-30Α για δύο ώρες.



ΠΡΟΕΙΔΟΠΟΙΗΣΗ

Να ακολουθείτε πάντα τις παρακάτω προφυλάξεις όταν επαναφορτίζετε τη μπαταρία του αυτοκινήτου σας για να αποφύγετε κίνδυνο ΣΟΒΑΡΟΥ ΤΡΑΥΜΑΤΙΣΜΟΥ ή ΘΑΝΑΤΟΥ από έκρηξη ή καψίματα από οξύ:

- Πριν πραγματοποιήσετε συντήρηση ή επαναφόρτιση της μπαταρίας, κλείστε τα αεξοσούρ τοποθετήστε το πλήκτρο Engine Start/ Stop στη θέση OFF.
- Μην αφήνετε τσιγάρα, σπιν θήρες ή φλόγες κοντά στην μπαταρία.
- Να δουλεύετε πάντα σε εξωτερικό χώρο ή σε μέρος με πολύ εξαερισμό.

- Φοράτε προστατευτικά γυαλιά όταν ελέγχετε την μπαταρία κατά τη φόρτιση.
- Η μπαταρία πρέπει να αφαιρεθεί από το αυτοκίνητο και να τοποθετηθεί σε χώρο με επαρκή εξαερισμό.
- Παρακολουθείτε την μπαταρία κατά τη φόρτιση, και σταματήστε ή μειώστε το ρεύμα φόρτισης αν αρχίσει η έντονη παραγωγή αερίων σε ένα στοιχείο.
- Το αρνητικό καλώδιο μπαταρίας θα πρέπει να αφαιρεθεί πρώτο και να τοποθετηθεί τελευταίο όταν η μπαταρία αφαιρείται. Αποσυνδέστε το φορτιστή της μπαταρίας με την παρακάτω σειρά.
 - (1) Κλείστε τον κύριο διακόπτη του φορτιστή μπαταρίας.
 - (2) Ξεκουμπώστε τον αρνητικό σφιγκτήρα από τον αρνητικό πόλο της μπαταρίας.
 - (3) Ξεκουμπώστε τον αρνητικό σφιγκτήρα από τον αρνητικό πόλο της μπαταρίας.
- Να χρησιμοποιείτε πάντα αυθεντικά εγκεκριμένη μπαταρία HYUNDAI όταν κάνετε αντικατάσταση μπαταρίας.

**ΠΡΟΣΟΧΗ****Μπαταρία AGM
(Αν έχει τοποθετηθεί)**

- Οι μπαταρίες βαθιάς εκφόρτισης (AGM) είναι μπαταρίες που δε χρειάζονται συντήρηση και σας συνιστούμε να κάνετε σέρβις σε μια μπαταρία (AGM) σε έναν Εξουσιοδοτημένο Επισκευαστή HYUNDAI. Για να φορτίσετε την AGM μπαταρία, χρησιμοποιήστε μόνο τελείως αυτόματους φορτιστές μπαταριών που είναι ειδικά σχεδιασμένοι για μπαταρίες AGM.
- Όταν αντικαθιστάτε μια μπαταρία AGM, σας συνιστούμε να χρησιμοποιείτε μόνο γνήσια ανταλλακτικά από έναν Εξουσιοδοτημένο Επισκευαστή HYUNDAI.
- Μην ανοίξετε ή αφαιρέσετε το καπάκι στο πάνω μέρος της μπαταρίας. Αυτό μπορεί να προκαλέσει διαρροές του εσωτερικού ηλεκτρολύτη, με αποτέλεσμα σοβαρό τραυματισμό.

Με καλώδια

Αφού εκκινήσετε με καλώδια, από μια καλή μπαταρία, οδηγήστε το αυτοκίνητο για 20-30 λεπτά, προτού το σβήσετε. Το αυτοκίνητο μπορεί να μην ξαναεκκινηθεί αν το σβήσετε προτού η μπαταρία έχει μια ευκαιρία να επαναφορτιστεί επαρκώς. Δείτε το “Εκκίνηση με Καλώδια” στο κεφάλαιο 6 για περισσότερες πληροφορίες σχετικά με τις διαδικασίες για εκκίνηση με καλώδια.

**Πληροφορία**

Μια ακατάλληλα απορριπτόμενη μπαταρία μπορεί να είναι επιβλαβής για το περιβάλλον και για την ανθρώπινη υγεία. Απορρίψτε την μπαταρία σύμφωνα με τους τοπικούς νόμους και κανονισμούς.

Επαναρρύθμιση στοιχείων

Στοιχεία που πρέπει να επαναρυθμίζονται μετά από την αποφόρτιση ή αποσύνδεση της μπαταρίας.

- Ηλεκτρικά παράθυρα
- Ηλιοροφή
- Υπολογιστής ταξιδιού
- Σύστημα ελέγχου κλιματισμού
- Σύστημα μνήμης θέση οδηγού
- Ρολόι
- Ηχοσύστημα

ΕΛΑΣΤΙΚΑ ΚΑΙ ΤΡΟΧΟΙ

ΠΡΟΕΙΔΟΠΟΙΗΣΗ

Η βλάβη ελαστικού μπορεί να προκαλέσει απώλεια ελέγχου του αυτοκινήτου με αποτέλεσμα ένα ατύχημα. Για να μειώσετε τον κίνδυνο **ΣΟΒΑΡΟΥ ΤΡΑΥΜΑΤΙΣΜΟΥ** ή **ΘΑΝΑΤΟΥ** ακολουθήστε τις ακόλουθες προφυλάξεις:

- Ελέγξτε τα ελαστικά κάθε μήνα για να έχουν σωστή πίεση και για φθορά ή ζημιά.
- Μπορείτε να βρείτε τη συνιστώμενη πίεση κρούς ελαστικού για το αυτοκίνητο σας σε αυτό το εγχειρίδιο και στην ετικέτα ελαστικών που βρίσκεται στη κεντρική κολόνα της πλευράς του οδηγού. Να χρησιμοποιείτε πάντα ένα όργανο μέτρησης πίεσης για να μετράτε την πίεση ελαστικού. Ελαστικά με πολύ ή λίγη πίεση φθείρονται ανομοιόμορφα και προκαλούν κακό χειρισμό
- Ελέγξτε την πίεση στον εφεδρικό τροχό κάθε φορά που

ελέγχετε την πίεση στα υπόλοιπα ελαστικά του αυτοκινήτου σας.

- Αντικαταστήστε ελαστικά που έχουν φθαρεί, έχουν ανομοιόμορφη φθορά ή έχουν ζημιά. Τα φθαρμένα ελαστικά μπορεί να προκαλέσουν απώλεια αποτελεσματικότητας πέδησης, ελέγχου του συστήματος διεύθυνσης ή πέδησης.
- Να αντικαθιστάτε **ΠΑΝΤΑ** ελαστικά με το ίδιο μέγεθος με τα αρχικά εγκατεστημένα ελαστικά. Η χρήση ελαστικών και τροχών με διαφορετικά μεγέθη από τα συνιστώμενα, μπορεί να προκαλέσει ασυνήθιστα χαρακτηριστικά χειρισμού, κακό έλεγχο του αυτοκινήτου, ή να επηρεάσει αρνητικά το Σύστημα Αντιμπλοκαρίσματος Φρένων (ABS) με αποτέλεσμα σοβαρό ατύχημα.

Φροντίδα ελαστικών

Για τη σωστή συντήρηση, φροντίδα και μέγιστη οικονομία καυσίμου, θα πρέπει πάντα να διατηρείτε τη συνιστώμενη πίεση ελαστικών και να παραμένετε εντός των ορίων φορτίου και κατανομής βάρους που συνιστώνται για το αυτοκίνητό σας.

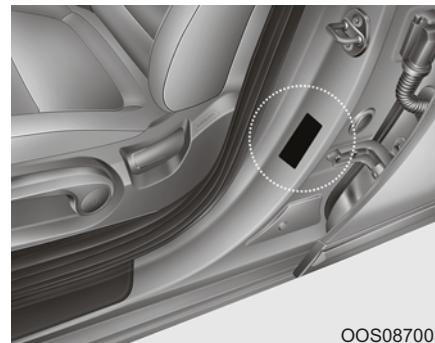

OOS087003

Όλες οι προδιαγραφές (διαστάσεις και πιέσεις) μπορούν να βρεθούν σε μια ετικέτα προσαρμοσμένη στη κεντρική κολόνα της πλευράς του οδηγού.

Συνιστώμενες πιέσεις κρύων ελαστικών

Όλες οι πιέσεις ελαστικών (περιλαμβανομένου του εφεδρικού) θα πρέπει να ελέγχονται όταν τα ελαστικά είναι κρύα. «Κρύα Ελαστικά» σημαίνει ότι το αυτοκίνητο δεν έχει οδηγηθεί τις τελευταίες τρεις ώρες ή έχει οδηγηθεί για λιγότερο από 1,6 χλμ. (1 μίλι).

Τα ζεστά ελαστικά συνήθως ξεπερνάνε τη συνιστώμενη πίεση κρύων ελαστικών για 28 με 41 kPa (4 με 6 psi). Μην απελευθερώσετε αέρα από ζεστά ελαστικά για να ρυθμίσετε την πίεση, γιατί τότε τα ελαστικά θα έχουν πίεση χαμηλότερη από την κανονική. Για τη συνιστώμενη πίεση, ανατρέξτε στο κεφάλαιο 8 Ελαστικά και ζάντες.



ΠΡΟΕΙΔΟΠΟΙΗΣΗ

Οι συνιστώμενες πιέσεις πρέπει να διατηρούνται για την καλύτερη οδήγηση, έλεγχο του αυτοκινήτου και την ελάχιστη φθορά ελαστικού.

Η υπερβολική πίεση ή η χαμηλή πίεση στα ελαστικά μπορεί να μειώσει τη διάρκεια ζωής των ελαστικών, επηρεάζοντας αρνητικά τη συμπεριφορά του αυτοκινήτου, και να οδηγήσει σε ξαφνική βλάβη των ελαστικών. Αυτό μπορεί να έχει ως αποτέλεσμα απώλεια ελέγχου του αυτοκινήτου και ενδεχόμενο τραυματισμό.

Η υπερβολική απώλεια αέρα, μπορεί να έχει ως αποτέλεσμα σοβαρή συσσώρευση θερμότητας, με αποτέλεσμα ξεφούσκωμα, διαχωρισμό πέλματος και άλλες βλάβες ελαστικού, που μπορεί να έχουν ως αποτέλεσμα απώλεια ελέγχου αυτοκινήτου και ενδεχόμενο ατύχημα. Αυτός ο κίνδυνος είναι υψηλότερος τις ζεστές ημέρες και όταν οδηγείτε για μεγάλη χρονική περίοδο και μεγάλη ταχύτητα.



ΠΡΟΣΟΧΗ

- Η χαμηλότερη πίεση έχει, επίσης, ως αποτέλεσμα εκτεταμένη φθορά, κακή συμπεριφορά και μειωμένη οικονομία καυσίμου. Είναι πιθανή, ακόμη, και παραμόρφωση των τροχών. Διατηρήστε τις πιέσεις ελαστικών στα προβλεπόμενα επίπεδα. Αν ένα ελαστικό χρειάζεται συχνή επαναπλήρωση, συνιστούμε να το ελέγξετε σε έναν Εξουσιοδοτημένο Επισκευαστή HYUNDAI
- Η υπερπλήρωση με αέρα δημιουργεί σκληρή μετακίνηση, εκτεταμένη φθορά στο κέντρο του πέλματος του ελαστικού και μεγαλύτερη πιθανότητα για ζημιά από κινδύνους του δρόμου.

Έλεγχος πίεσης ελαστικών

Ελέγχετε τα ελαστικά σας συμπεριλαμβανομένου του εφεδρικού τροχού, μία φορά το μήνα ή περισσότερο.

Πώς να ελέγχετε

Χρησιμοποιήστε ένα καλής ποιότητας όργανο για να ελέγχετε την πίεση των ελαστικών. Δεν μπορείτε να συμπεράνετε αν τα ελαστικά σας έχουν σωστή πίεση απλά κοιτάζοντας τα. Τα ακτινικά ελαστικά μπορεί να φαίνεται ότι έχουν σωστή πίεση ακόμη και αν έχουν χαμηλή πίεση. Αφαιρέστε την τάπα βαλβίδας από τη βαλβίδα. Πιέστε σταθερά το όργανο στη βαλβίδα για να μετρηθεί η πίεση. Αν η πίεση κρύου ελαστικού συμπίπτει με τη συνιστώμενη πίεση στο πινακίδιο πληροφοριών ελαστικού και φόρτωσης, δεν απαιτείται περαιτέρω ρύθμιση. Αν η πίεση είναι χαμηλή, συμπληρώστε αέρα μέχρι να φτάσει στη συνιστώμενη ποσότητα. Βεβαιωθείτε ότι βάζετε την τάπα βαλβίδας πάλι στη βαλβίδα. Βοηθάει στην αποφυγή διαρροών εμποδίζοντας την είσοδο βρομιάς και υγρα-

σίας. Αν δεν υπάρχει τάπα βαλβίδας, τοποθετήστε μια καινούργια το συντομότερο δυνατόν. Αν υπερπληρώσετε το ελαστικό, αφήστε να διαφύγει αέρας πιέζοντας το μεταλλικό στέλεχος στο κέντρο της βαλβίδας του ελαστικού. Επανελέγξτε την πίεση του ελαστικού με το όργανο.

Βεβαιωθείτε ότι βάζετε την τάπα βαλβίδας πάλι στη βαλβίδα. Βοηθάει στην αποφυγή διαρροών εμποδίζοντας την είσοδο βρομιάς και υγρασίας. Αν δεν υπάρχει τάπα βαλβίδας, τοποθετήστε μια καινούργια το συντομότερο δυνατόν.

Κυκλική εναλλαγή ελαστικών

Για να αντισταθμίσετε τη φθορά των ελαστικών, σας συνιστούμε να εναλλάσσετε κυκλικά τα ελαστικά κάθε 12.000 χλμ. (7.500 μίλια) ή συντομότερα όταν δημιουργείται ανομοιόμορφη φθορά. Κατά την κυκλική εναλλαγή, ελέγχετε τα ελαστικά για σωστή ζυγοστάθμιση. Όταν εναλλάσσετε κυκλικά τα ελαστικά, ελέγξτε για ανομοιόμορφη φθορά και ζημιά. Η μη φυσιολογική φθορά προκαλείται συνήθως από λανθασμένη πίεση ελαστικών, λανθασμένη ευθυγράμμιση, αζυγοστάθμιστους τροχούς, απότομα φρεναρίσματα ή απότομες στροφές. Ελέγξτε για χτυπήματα ή εξογκώματα στο πέλαμα ή τα πλαϊνά του ελαστικού. Αντικαταστήστε τα ελαστικά αν βρείτε οποιαδήποτε από αυτές τις καταστάσεις. Αντικαταστήστε τα ελαστικά αν εμφανιστούν τα λινά. Μετά από την κυκλική εναλλαγή, θα πρέπει να ρυθμίσετε την πίεση των εμπρός και πίσω ελαστικών στις προβλεπόμενες και να ελέγξετε τη σύσφιξη των μπουλονιών

(η σωστή ροπή είναι 11~13 kgf·m [79~94 lbf·ft]).

■ χωρίς εφεδρικό τροχό

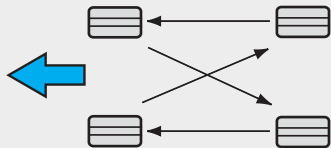

ODH073802

Κάθε φορά που γίνεται κυκλική εναλλαγή ελαστικών θα πρέπει να ελέγχετε τα τακάκια των φρένων

i Πληροφορία

Το εξωτερικό και εσωτερικό ενός ελαστικού με ασύμμετρο σχέδιο πέλματος είναι ευδιάκριτο. Όταν εγκαθιστάτε ένα ελαστικό με ασύμμετρο σχέδιο πέλματος βεβαιωθείτε ότι η πλευρά που αναγράφει "outside" είναι από την εξωτερική μεριά. Αν η πλευρά που αναγράφει "inside" εγκατασταθεί στο εξωτερικό, θα έχει κακή επιρροή στις επιδόσεις του αυτοκινήτου.



ΠΡΟΕΙΔΟΠΟΙΗΣΗ

- Μη χρησιμοποιήσετε τον εφεδρικό τροχό ανάγκης στην κυκλική εναλλαγή τροχών.
- Δεν πρέπει σε καμία περίπτωση να αναμειγνύετε ελαστικά διαγωνίων λινών με ακτινικά. Αυτό μπορεί να προκαλέσει ασυνήθιστα χαρακτηριστικά συμπεριφοράς με αποτέλεσμα σοβαρό ή θανάσιμο τραυματισμό ή ζημιά.

Ευθυγράμμιση τροχών και ζυγοστάθμιση ελαστικών

Οι τροχοί στο αυτοκίνητό σας είναι ευθυγραμμισμένοι και ζυγοσταθμισμένοι προσεχτικά στο εργοστάσιο, για να επιτύχουν τη μέγιστη διάρκεια ζωής και την καλύτερη συνολική απόδοση.

Στις περισσότερες περιπτώσεις, δεν χρειάζεται να ευθυγραμμίσετε ξανά τους τροχούς σας. Ωστόσο, αν παρατηρήσετε μια ανομοιόμορφη φθορά των ελαστικών ή το αυτοκίνητό σας τραβάει προς τη μια πλευρά ή την άλλη, μπορεί να απαιτείται εκ νέου ευθυγράμμιση.

Αν παρατηρήσετε κραδασμούς στο αυτοκίνητό σας όταν οδηγείτε σε έναν ομαλό δρόμο, οι τροχοί σας χρειάζονται και πάλι ζυγοστάθμιση.

ΣΗΜΕΙΩΣΗ

Τα λανθασμένα βαρίδια τροχών μπορούν να καταστρέψουν τις ζάντες αλουμινίου του αυτοκινήτου σας. Χρησιμοποιήστε μόνο τα κατάλληλα βαρίδια τροχών

Αντικατάσταση ελαστικών



Αν το ελαστικό φθαρεί ομοιόμορφα, θα εμφανιστεί ένας δείκτης φθοράς ελαστικού σαν μια συμπαγή ζώνη κατά μήκος του πέλματος. Αυτό δείχνει ότι υπάρχει λιγότερο από 1,6 χιλ. (1/16 ίντσας) πέλματος στο ελαστικό. Αντικαταστήστε το ελαστικό αν συμβεί αυτό.

Μην περιμένετε να εμφανιστεί η ζώνη κατά μήκος όλου του πέλματος για να αντικαταστήσετε τα ελαστικά.



ΠΡΟΕΙΔΟΠΟΙΗΣΗ

Για να μειώσετε τον κίνδυνο **ΘΑΝΑΤΟΥ** ή **ΣΟΒΑΡΟΥ ΤΡΑΥΜΑΤΙΣΜΟΥ**:

- Αντικαταστήστε ελαστικά που έχουν φθορά, έχουν ανομοιόμορφη φθορά ή έχουν ζημιά. Τα φθαρμένα ελαστικά μπορεί να προκαλέσουν απώλεια αποτελεσματικότητας φρεναρίσματος, ελέγχου διεύθυνσης και πρόσφυσης.
- Να αντικαθιστάτε πάντα ελαστικά με το ίδιο μέγεθος με τα αρχικά εγκατεστημένα ελαστικά. Η χρήση ελαστικών και τροχών με διαφορετικά μεγέθη από τα συνιστώμενα, μπορεί να προκαλέσει ασυνήθιστα χαρακτηριστικά χειρισμού, κακό έλεγχο του αυτοκινήτου, ή να επηρεάσει αρνητικά το Σύστημα Αντιμπλοκαρίσματος Φρένων (ABS) με αποτέλεσμα σοβαρό ατύχημα.
- Όταν κάνετε αντικατάσταση σε ελαστικά (ή τροχούς) σας συνιστούμε να αντικαταστή-

σετε τα δύο μπροστινά ή τα δύο πίσω ελαστικά (ή τροχούς) σε ζεύγος. Αν αντικαταστήσετε μόνο το ένα ελαστικό μπορεί να επηρεαστεί σοβαρά ο χειρισμός του αυτοκινήτου. Αν κάνετε αντικατάσταση μόνο σε ένα ζευγάρι ελαστικών, σας συνιστούμε να εγκαταστήσετε το ζευγάρι των νέων ελαστικών στον πίσω άξονα.

- Με τον καιρό τα ελαστικά φθείρονται, ακόμα και αν δεν χρησιμοποιούνται. Ανεξάρτητα από το υπολειπόμενο πέλμα, η HYUNDAI συνιστά να κάνετε αντικατάσταση των ελαστικών μετά από έξι (6) χρόνια κανονικού σέρβις.
- Η ζέση που προκαλείται από θερμά κλίματα ή συχνές συνθήκες μεγάλης φόρτωσης μπορεί να επιταχύνει τη διαδικασία γήρανσης. Αν δεν ακολουθήσετε αυτή τη προειδοποίηση, μπορεί να προκληθεί απότομη βλάβη ελαστικού, με αποτέλεσμα απώλεια ελέγχου του αυτοκινήτου με αποτέλεσμα ένα ατύχημα.

Αντικατάσταση ελαστικού εφεδρικού τροχού ανάγκης (αν έχει τοποθετηθεί)

Η διάρκεια ζωής του πέλματος στο ελαστικό του εφεδρικού τροχού ανάγκης είναι συντομότερη από ότι του κανονικού ελαστικού. Αντικαταστήστε το μόλις δείτε τους δείκτες φθοράς στο ελαστικό. Το ελαστικό του εφεδρικού τροχού ανάγκης θα πρέπει να έχει την ίδια διάσταση και σχεδίαση με αυτό που παρέχεται με το καινούργιο σας αυτοκίνητο και θα πρέπει να τοποθετηθεί στον ίδιο εφεδρικό τροχό ανάγκης. Το ελαστικό εφεδρικού τροχού ανάγκης δεν είναι σχεδιασμένο να τοποθετείται σε έναν τροχό κανονικών διαστάσεων και ο εφεδρικός τροχός ανάγκης δεν είναι σχεδιασμένος να δεχθεί ένα ελαστικό κανονικών διαστάσεων.



ΠΡΟΕΙΔΟΠΟΙΗΣΗ

Ο προεγκατεστημένος τροχός πρέπει να επισκευαστεί ή να αντικατασταθεί το συντομότερο δυνατόν για να αποφύγετε βλάβη του εφεδρικού τροχού και απώλεια ελέγχου του αυτοκινήτου με

αποτέλεσμα ένα ατύχημα. Ο εφεδρικός τροχός είναι μόνο για περίπτωση έκτακτης ανάγκης. **Μη λειτουργείτε το αυτοκίνητο σας με περισσότερο από 80 km/h (50 mph) όταν χρησιμοποιείτε τον εφεδρικό τροχό.**

Αντικατάσταση τροχού

Όταν αντικαθιστάτε τις μεταλλικές ζάντες για οποιοδήποτε λόγο, βεβαιωθείτε ότι οι καινούργιες ζάντες είναι αντίστοιχες με τις αρχικές εργοστασιακές ως προς τη διάμετρο, το πλάτος ζάντας και το offset.

Πρόσφυση ελαστικών

Η πρόσφυση των ελαστικών μπορεί να μειωθεί αν οδηγείτε με φθαρμένα ελαστικά, αν τα ελαστικά δεν έχουν σωστή πίεση αέρα ή σε ολισθηρά οδοστρώματα. Τα ελαστικά θα πρέπει να αντικαθίστανται όταν εμφανίζονται οι δείκτες φθοράς ελαστικών. Για να μειώσετε την πιθανότητα απώλειας ελέγχου, μειώστε ταχύτητα όταν βρέχει, χιονίζει ή υπάρχει πάγος στο δρόμο.

Συντήρηση ελαστικών

Εκτός από τη σωστή πίεση ελαστικών, η σωστή ευθυγράμμιση των τροχών βοηθά στη μείωση της φθοράς των ελαστικών. Αν βρείτε ένα ελαστικό που έχει ανομοιόμορφη φθορά, ελέγξτε την ευθυγράμμιση των τροχών.

Όταν τοποθετείτε καινούργια ελαστικά, βεβαιωθείτε ότι είναι ζυγοσταθμισμένα. Αυτό θα αυξήσει την άνεση του αυτοκινήτου και τη διάρκεια ζωής του ελαστικού. Επιπρόσθετα, ένα ελαστικό θα πρέπει πάντα να ζυγοσταθμίζεται όταν αφαιρείται από τη ζάντα.

Σήμανση πλαϊνών τοιχωμάτων ελαστικών

Οι πληροφορίες αυτές αναφέρουν και περιγράφουν τα βασικά χαρακτηριστικά του ελαστικού και, επίσης, παρέχουν τον αριθμό αναγνώρισης ελαστικού (TIN) για την πιστοποίηση των προδιαγραφών ασφαλείας. Το TIN μπορεί να χρησιμοποιηθεί για την αναγνώριση του ελαστικού σε περίπτωση ανάκλησης.

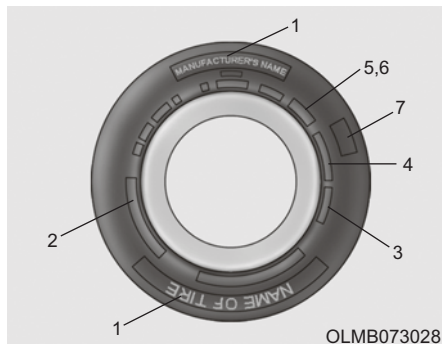

1. Κατασκευαστής ή μάρκα

Εμφανίζεται το όνομα του κατασκευαστή ή η μάρκα.

2. Σήμανση διάστασης ελαστικού

Στο πλαϊνό τοίχωμα του ελαστικού αναγράφεται η διάσταση του ελαστικού. Χρειάζεστε αυτήν την πληροφορία όταν επιλέγετε ελαστικά αντικατάστασης για το αυτοκίνητό σας. Παρακάτω επεξηγούνται τι σημαίνουν τα γράμματα και οι αριθμοί στη σήμανση διάστασης ελαστικού.

Παράδειγμα σήμανσης διάσταση ελαστικού:

(Οι αριθμοί αυτοί παρέχονται μόνο ως παράδειγμα· η σήμανση διάστασης του ελαστικού σας μπορεί να είναι διαφορετική στο δικό σας αυτοκίνητο).

205/60R16 92H

205 - Πλάτος ελαστικού σε χιλιοστά.

60 - Λόγος διαστάσεων. Το ύψος του ελαστικού ως ποσοστό του πλάτους του.

R - Κωδικός δομής ελαστικού (Ακτινικό).

16 - Διάμετρος ζάντας σε ίντσες.

92 - Δείκτης Φορτίου, ένας αριθμητικός κωδικός που σχετίζεται με το μέγιστο φορτίο που μπορεί να δεχθεί το ελαστικό.

H - Σύμβολο Ορίου Ταχύτητας. Δείτε τον πίνακα ορίου ταχύτητας σε αυτό το κεφάλαιο για πρόσθετες πληροφορίες.

Σήμανση διάστασης ζάντας

Οι ζάντες έχουν, επίσης, σήμανση με σημαντικές πληροφορίες εφόσον χρειαστεί να τις αντικαταστήσετε. Παρακάτω γίνεται επεξήγηση τι σημαίνουν τα γράμματα και οι αριθμοί στη σήμανση διάστασης ζάντας.

Παράδειγμα σήμανσης ζάντας:

6.5JX16

6.5 - Πλάτος ζάντας σε ίντσες.

J - Σήμανση περιγράμματος ζάντας.

16 - Διάμετρος ζάντας σε ίντσες.

Όριο ταχύτητας ελαστικού

Ο πίνακας παρακάτω δείχνει διάφορα όρια ταχύτητας ελαστικού που χρησιμοποιούνται σήμερα στα επιβατικά αυτοκίνητα. Το όριο ταχύτητας ελαστικού είναι μέρος της σήμανσης της διάστασης του ελαστικού στο πλαϊνό τοίχωμα του ελαστικού. Το σύμβολο αυτό ανταποκρίνεται στη μέγιστη ασφαλή ταχύτητα λειτουργίας για την οποία έχει σχεδιαστεί το ελαστικό.

| Σύμβολο Ταχύτητας | Μέγιστη ταχύτητα |
|-------------------|--------------------|
| S | 180 km/h (112 mph) |
| T | 190 km/h (118 mph) |
| H | 210 km/h (130 mph) |
| V | 240 km/h (149 mph) |
| W | 270km/h (168mph) |
| Y | 300km/h (186mph) |

3. Έλεγχος διάρκειας ζωής ελαστικού (TIN : Αριθμός Ταυτότητας Ελαστικού)

Οποιαδήποτε ελαστικά που είναι άνω των 6 ετών, με βάση την ημερομηνία κατασκευής, (περιλαμβανομένου και του εφεδρικού τροχού) θα πρέπει να αντικαθίστανται με καινούργια. Μπορείτε να βρείτε την ημερομηνία κατασκευής στο πλαϊνό τοίχωμα του ελαστικού (πιθανόν στην εσωτερική πλευρά του τροχού), όπου αναγράφεται ο κωδικός DOT. Ο κωδικός DOT είναι μια σειρά από αριθμούς σε ένα ελαστικό αποτελούμενος από αριθμούς και αγγλικά γράμματα. Η ημερομηνία κατασκευής προκύπτει από τα τέσσερα τελευταία ψηφία (χαρακτήρες) του κωδικού DOT.

DOT : XXXX XXXX 0000

Το εμπρός μέρος του DOT αντιστοιχεί στον κωδικό αριθμό εργοστασίου, τη διάσταση του ελαστικού και το σχέδιο του πέλματος και οι τέσσερις τελευταίοι αριθμοί επισημαίνουν την εβδομάδα και το έτος κατασκευής.

Για παράδειγμα:

DOT XXXX XXXX 1517 σημαίνει ότι το ελαστικό έχει κατασκευαστεί τη 15η εβδομάδα του 2017.

4. Σύνθεση και υλικό λινών ελαστικού

Ο αριθμός των ενισχυτικών διαστρώσεων ή λινών των επιστρωμένων με ελαστικό ινών αναγράφεται στο ελαστικό. Ο κατασκευαστής ελαστικών πρέπει, επίσης, να επισημαίνει τα υλικά στο ελαστικό, που περιλαμβάνει ατσάλι, νάιλον, πολυεστέρα, και άλλα. Το γράμμα «R» επισημαίνει ακτινική σύνθεση των λινών· το γράμμα «D» σημαίνει διαγώνια δομή· και το γράμμα «B» σημαίνει σύνθεση λινών σε διαγώνιες ταινίες.

5. Μέγιστη επιτρεπόμενη πίεση ελαστικών

Αυτός ο αριθμός είναι η μεγαλύτερη ποσότητα πίεσης αέρα που επιτρέπεται να μπει στο ελαστικό. Μην υπερβαίνετε τη μέγιστη επιτρεπόμενη πίεση ελαστικών. Ανατρέξτε στην πινακίδα «Πληροφορίες Ελαστικών και Φορτίου για τη συνιστώμενη πίεση πλήρωσης» για την συνιστώμενη μέγιστη πίεση.

6. Μέγιστο επιτρεπόμενο φορτίο

Ο αριθμός αυτός επισημαίνει το μέγιστο φορτίο σε κιλά και rounds που μπορεί να μεταφερθεί από το ελαστικό. Όταν αντικαθιστάτε τα ελαστικά στο αυτοκίνητο, πρέπει να χρησιμοποιείτε πάντα ένα ελαστικό που έχει το ίδιο μέγιστο επιτρεπόμενο φορτίο με αυτό που έχει τοποθετηθεί από το εργοστάσιο.

7. Ενιαίος βαθμός ποιότητας ελαστικού

Οι βαθμοί ποιότητας μπορούν να βρεθούν εφόσον είναι διαθέσιμοι ανάμεσα στο τοίχωμα του πέλματος και το μέγιστο πλάτος

Για παράδειγμα:

TREAD WEAR 200

TRACTION AA

TEMPERATURE A

Φθορά πέλματος

Ο δείκτης φθοράς ελαστικού είναι μια συγκριτική διαβάθμιση που βασίζεται στην αναλογία φθοράς του ελαστικού όταν δοκιμάζεται σε ελεγχόμενες συνθήκες με μια προβλεπόμενη από το κράτος διαδικασία ελέγχου. Για παράδειγμα, ένα ελαστικό με διαβάθμιση 150 θα φθαρεί μιάμιση φορά (1½) περισσότερο με βάση τη διαδικασία ελέγχου από ότι ένα ελαστικό με διαβάθμιση 100.

Η σχετική απόδοση των ελαστικών εξαρτάται από τις πραγματικές συνθήκες χρήσης τους, ωστόσο, μπορεί να αποκλίνει σημαντικά από την προδιαγραφή εξαιτίας των διαφορετικών συνηθειών οδήγησης, τις πρακτικές σέρβις και τις διαφορές στα χαρακτηριστικά του δρόμου και το κλίμα.

Αυτές οι διαβαθμίσεις είναι ενσωματωμένες στα πλαϊνά τοιχώματα των ελαστικών για επιβατικά αυτοκίνητα. Τα ελαστικά που είναι διαθέσιμα ως βασικός ή προαιρετικός εξοπλισμός του αυτοκινήτου σας μπορεί να διαφέρουν ανάλογα με τη διαβάθμισή τους.

Πρόσφυση - AA, A, B & C

Η διαβάθμιση πρόσφυσης, από υψηλότερη σε χαμηλότερη είναι AA, A, B και C. Οι διαβαθμίσεις αυτές αντιπροσωπεύουν την ικανότητα του ελαστικού να σταματά σε βρεγμένο οδόστρωμα, όπως μετριέται σε ελεγχόμενες συνθήκες σε δοκιμαστικές επιφάνειες με άσφαλο και σκυρόδεμα που ορίζονται από το κράτος. Ένα ελαστικό με σήμανση C έχει χαμηλή απόδοση πρόσφυσης.



ΠΡΟΕΙΔΟΠΟΙΗΣΗ

Η διαβάθμιση πρόσφυσης που έχει αντιστοιχηθεί σε αυτό το ελαστικό βασίζεται σε δοκιμές πρόσφυσης φρεναρίσματος σε ευθεία και δεν περιλαμβάνει επιτάχυνση, στροφές, υδρολίπωση ή χαρακτηριστικά μέγιστης πρόσφυσης.

Θερμοκρασία - A, B & C

Οι διαβαθμίσεις θερμοκρασίας είναι A (η υψηλότερη), B και C αντιπροσωπεύοντας την αντίσταση του ελαστικού στη δημιουργία θερμότητας

και την ικανότητά του να διαχέει τη θερμότητα όταν δοκιμάζεται υπό ελεγχόμενες συνθήκες σε ειδικό εργαστηριακό τροχό δοκιμών.

Οι συνεχείς υψηλές θερμοκρασίες μπορεί να αλλοιώσουν το υλικό του ελαστικού και να μειώσουν τη διάρκεια ζωής του ελαστικού. Επίσης, η υπερβολική θερμοκρασία μπορεί να οδηγήσει σε ξαφνική βλάβη του ελαστικού. Οι διαβαθμίσεις Β και Α αντιπροσωπεύουν υψηλότερα επίπεδα απόδοσης στον εργαστηριακό τροχό δοκιμών από την ελάχιστη απαίτηση από το νόμο.



ΠΡΟΕΙΔΟΠΟΙΗΣΗ

Η διαβάθμιση θερμοκρασίας για αυτό το ελαστικό προκύπτει για ένα ελαστικό, το οποίο έχει σωστή πίεση και δεν είναι υπερφορτωμένο. Η υπερβολική ταχύτητα, η χαμηλή πίεση ή το υπερβολικό φορτίο, είτε ξεχωριστά είτε σε συνδυασμό, μπορούν να προκαλέσουν τη δημιουργία θερμότητας και πιθανή ξαφνική βλάβη στο ελαστικό. Αυτό μπορεί να προκαλέσει απώλεια ελέγχου του αυτοκινήτου και σοβαρό ή θανάσιμο τραυματισμό.

Χαμηλό προφίλ ελαστικού

Παρέχονται χαμηλού προφίλ ελαστικά, με προφίλ ελαστικού χαμηλότερο του 50, για πιο σπορ εμφάνιση. Επειδή τα ελαστικά χαμηλού προφίλ είναι βελτιστοποιημένα για χειρισμό και φρενάρισμα, μπορεί να είναι πιο άβολη η είσοδος στο αυτοκίνητο, ενώ επίσης υπάρχει περισσότερος θόρυβος σε σχέση με τα κανονικά λάστιχα.



ΠΡΟΣΟΧΗ

Επειδή το πλευρικό τοίχωμα του χαμηλού προφίλ ελαστικού είναι μικρότερο από το κανονικό, ο τροχός και το ελαστικό του χαμηλού προφίλ ελαστικού είναι ευκολότερο να καταστραφούν. Για αυτό ακολουθήστε τις παρακάτω οδηγίες.

- Όταν οδηγείτε σε έναν τραχύ δρόμο ή εκτός δρόμου, οδηγείτε προσεκτικά, Διαφορετικά, τα ελαστικά και οι τροχοί μπορεί να καταστραφούν. Αφού οδηγήσετε σε τέτοιους δρόμους, επιθεωρήστε τα λάστιχα και τους τροχούς.
- Όταν περνάτε πάνω από μια

γούβα, ένα σαμαράκι, ένα φρεάτιο ή πέτρα κρασπέδου, οδηγήστε αργά, ώστε τα ελαστικά και οι τροχοί να μην καταστραφούν.

- Αν το ελαστικό προσκρούσει σε κάτι, σας συνιστούμε να επιθεωρήσετε την κατάσταση του ελαστικού ή να επικοινωνήσετε με έναν Εξουσιοδοτημένο Επισκευαστή HYUNDAI.
- Για να αποφύγετε ζημιά στο ελαστικό, επιθεωρήστε την κατάσταση και την πίεση του κάθε 3,000 χλμ.
- Δεν είναι εύκολο να αναγνωρίσετε την ζημιά στο ελαστικό με τα μάτια σας. Όταν υπάρχει η παραμικρή υπόνοια για ζημιά στο ελαστικό, ελέγξτε και αντικαταστήστε το ελαστικό για να αποφύγετε τις ζημιές που προκαλούνται από τη διαρροή αέρα.
- Αν το ελαστικό καταστραφεί από οδήγηση σε τραχύ δρόμο, εκτός δρόμου, από γούβα, φρεάτιο ή πέτρα κρασπέδου, δεν θα καλυφθεί από την εγγύηση.
- Οι πληροφορίες για το ελαστικό βρίσκονται στο πλευρικό τοίχωμα του ελαστικού.

ΑΣΦΑΛΕΙΕΣ

■ Μαχαιρωτού τύπου



Κανονική



Καμμένη

■ Τύπος φουσιγγίου



Κανονική



Καμμένη

■ Πολλαπλή ασφάλεια



Κανονική

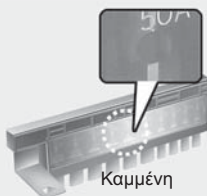

Καμμένη



Κανονική



Καμμένη

OLF074075

Το ηλεκτρικό σύστημα του αυτοκινήτου προστατεύεται από ζημιά εξαιτίας ηλεκτρικής υπερφόρτωσης μέσω ασφαλειών.

Το αυτοκίνητο αυτό έχει 2 (ή 3) ασφαλειοθήκες, η μία βρίσκεται στην πλαϊνή επένδυση στην πλευρά του οδηγού, η άλλη στο χώρο του κινητήρα.

Αν οποιοδήποτε φως του αυτοκινήτου σας, αξεσουάρ ή χειριστήρια δεν λειτουργούν, ελέγξτε την αντίστοιχη ασφάλεια του κυκλώματος. Αν καεί μια ασφάλεια, λιώνει το στοιχείο στο εσωτερικό της ασφάλειας.

Αν δεν λειτουργεί το ηλεκτρικό σύστημα, ελέγξτε πρώτα την ασφαλειοθήκη στην πλευρά του οδηγού. Πρωτού αντικαταστήσετε την καμμένη ασφάλεια, σβήστε τον κινητήρα και όλους τους διακόπτες και μετά αποσυνδέστε τον αρνητικό πόλο της μπαταρίας. Πρέπει πάντα να αντικαθιστάτε την ασφάλεια με μια ίδια ονομαστικής τιμής.

Αν καεί η ασφάλεια αντικατάσταση, αυτό επισημαίνει ένα ηλεκτρικό πρόβλημα. Αποφύγετε να χρησιμοποιήσετε το εμπλεκόμενο σύστημα και απευθυνθείτε αμέσως σε έναν Εξουσιοδοτημένο Επισκευαστή HYUNDAI.

i Πληροφορία

Χρησιμοποιούνται 3 είδη ασφαλειών: μαχαιρωτού τύπου για χαμηλή ένταση ρεύματος, τύπου φουσιγγίου και πολλαπλή ασφάλεια για υψηλές τιμές έντασης.

! ΠΡΟΕΙΔΟΠΟΙΗΣΗ

Μην αντικαθιστάτε ΠΟΤΕ μια ασφάλεια με ασφάλεια που δεν έχει την ίδια ονομαστική τιμή.

- Μια ασφάλεια με υψηλότερη ονομαστική τιμή μπορεί να προκαλέσει ζημιά και πιθανή φωτιά.
- Μην τοποθετείτε ένα σύρμα ή αλουμινοχαρτό αντί της κανονικής ασφάλειας - ακόμη και ως προσωρινή επισκευή. Μπορεί να προκαλέσει εκτεταμένη ζημιά στην καλωδίωση και πιθανή φωτιά.

ΣΗΜΕΙΩΣΗ

Μη χρησιμοποιείτε ένα κατσαβίδι ή άλλο μεταλλικό αντικείμενο για να αφαιρέσετε ασφάλειες, γιατί μπορεί να προκληθεί βραχυκύκλωμα και ζημιά στο σύστημα.

Αντικατάσταση ασφαλειών ταμπλό



1. Σβήστε το αυτοκίνητο.
2. Κλείστε όλους τους διακόπτες.
3. Ανοίξτε το καπάκι της ασφαλειοθήκης.
4. Ανατρέξτε στην ετικέτα στο εσωτερικό του καπακιού της ασφαλειοθήκης για να ανιχνεύσετε την ύποπτη ασφάλεια.

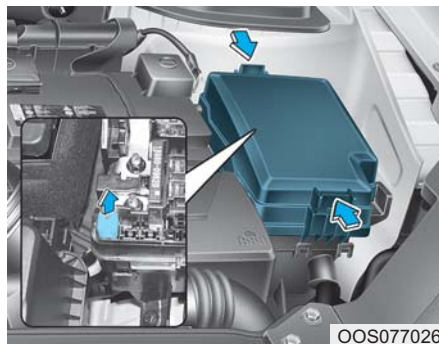

5. Τραβήξτε έξω την ύποπτη ασφάλεια. Χρησιμοποιήστε το ειδικό τσιμπιδάκι που υπάρχει στην ασφαλειοθήκη στο χώρο του κινητήρα.
6. Ελέγξτε την ασφάλεια που αφαιρέσατε και αντικαταστήστε την αν χει καεί. Παρέχονται εφεδρικές ασφάλειες στην ασφαλειοθήκη στο ταμπλό (ή στην ασφαλειοθήκη στον χώρο κινητήρα).
7. Τοποθετήστε μια καινούργια ασφάλεια με την ίδια ονομαστική τιμή και βεβαιωθείτε ότι έχει εφαρμόσει σωστά στις υποδοχές. Αν εφαρμόζει χαλαρά, απευθυνθείτε σε έναν Εξουσιοδοτημένο Επισκευαστή HYUNDAI

Σε περίπτωση ανάγκης, αν δεν έχετε μια εφεδρική ασφάλεια, χρησιμοποιήστε μια ασφάλεια ίδιας ονομαστικής τιμής από ένα κύκλωμα που πιθανόν να μη χρειάζεστε για τη λειτουργία του αυτοκινήτου, όπως η ασφάλεια του αναπτήρα.

Αν οι προβολείς ή άλλα ηλεκτρικά εξαρτήματα δεν λειτουργούν και οι ασφάλειες είναι ΟΚ, ελέγξτε την ασφαλειοθήκη στο χώρο του κινητήρα.

Αν μια ασφάλεια είναι καμένη, πρέπει να την αντικαταστήσετε με μια ίδιας ονομαστικής τιμής.

Διακόπτης ασφάλειας



Πρέπει να έχετε πάντα των διακόπτη ασφάλειας στην θέση ON.

Αν μετακινήσετε το διακόπτη στην θέση OFF, ορισμένα αντικείμενα, όπως το ηχοσύστημα και το ρολόι πρέπει να επανεκκινήσουν και το έξυπνο κλειδί μπορεί να μην λειτουργεί σωστά.

i Πληροφορία



Αν ο διακόπτης ασφάλειας είναι στη θέση OFF, θα εμφανιστεί το παραπάνω μήνυμα. (αν έχει τοποθετηθεί)

ΣΗΜΕΙΩΣΗ

- Πρέπει να έχετε πάντα τον διακόπτη ασφάλειας στην θέση ON ενώ οδηγείτε το αυτοκίνητο σας.
- Μην κινείτε τον διακόπτη μεταγωγής ασφαλειών επανειλημμένα. Ο διακόπτης ασφάλειας μπορεί να καταστραφεί.

Αντικατάσταση ασφάλειας στο χώρο κινητήρα

1. Σβήστε το αυτοκίνητο.
2. Κλείστε όλους τους διακόπτες.

3. Ανοίξτε το καπάκι της ασφαλειοθήκης, πιέζοντας την προεξοχή και τραβώντας επάνω.



4. Ελέγξτε την ασφάλεια που αφαιρέσατε και αντικαταστήστε την αν έχει καεί. Για να αφαιρέσετε ή να τοποθετήσετε μια ασφάλεια, χρησιμοποιήστε το τιμπιδάκι ασφα-

λειών που βρίσκεται στην ασφαλειοθήκη του χώρου κινητήρα.

5. Τοποθετήστε μια καινούργια ασφάλεια με την ίδια ονομαστική τιμή και βεβαιωθείτε ότι έχει εφαρμόσει σωστά στις υποδοχές. Αν εφαρμόζει χαλαρά, σας συνιστούμε να απευθυνθείτε σε έναν Εξουσιοδοτημένο Επισκευαστή HYUNDAI.

ΣΗΜΕΙΩΣΗ

Αφού ελέγξετε την ασφαλειοθήκη στο χώρο του κινητήρα, τοποθετήστε το καπάκι της ασφαλειοθήκης. Μπορεί να ακούσετε έναν ήχο κλικ αν το καπάκι κλείσει σωστά. Αν όχι, μπορεί να παρουσιαστούν ηλεκτρικές βλάβες από την εισροή νερού.

Κύρια ασφάλεια

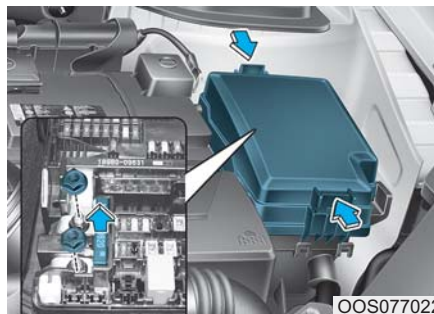

1. Σβήστε το αυτοκίνητο.
2. Σβήστε όλους τους διακόπτες.
3. Αφαιρέστε το κάλυμμα της ασφαλειοθήκης πιέζοντας την προεξοχή και τραβώντας επάνω.
4. Αφαιρέστε τα παξιμάδια που φαίνονται στην παραπάνω εικόνα.
5. Αντικαταστήστε την ασφάλεια με καινούργια, ίδιας ονομαστικής τιμής.
6. Τοποθετήστε με την αντίστροφη σειρά από την εξαγωγή.

i Πληροφορία

Αν καεί η κύρια ασφάλεια, σας συνιστούμε να συμβουλευτείτε έναν Εξουσιοδοτημένο Επισκευαστή HYUNDAI

Πολλαπλή ασφάλεια

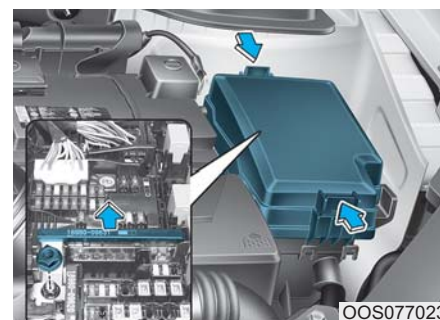

Αν καεί η πολλαπλή ασφάλεια, θα πρέπει να αφαιρεθεί ως εξής:

1. Σβήστε το αυτοκίνητο.
2. Αποσυνδέστε το αρνητικό καλώδιο της μπαταρίας.
3. Αφαιρέστε το κάλυμμα της ασφαλειοθήκης πιέζοντας την προεξοχή και τραβώντας επάνω.
4. Αφαιρέστε τα παξιμάδια που φαίνονται στην παραπάνω εικόνα.
5. Αντικαταστήστε την ασφάλεια με καινούργια, ίδιας ονομαστικής τιμής.
6. Τοποθετήστε με την αντίστροφη σειρά από την εξαγωγή.

Αν καεί η πολλαπλή ασφάλεια, σας συνιστούμε να συμβουλευτείτε έναν Εξουσιοδοτημένο Επισκευαστή HYUNDAI

Περιγραφή θήκης ασφαλειών/Ρελέ



OOS077028

Ασφαλειοθήκη πλευράς οδηγού

Εντός του κατακλιού της θήκης ασφαλειών/ρελέ, μπορείτε να βρείτε την ετικέτα ασφαλειών/ρελέ που περιγράφει το όνομα και τη χωρητικότητα των ασφαλειών/ρελέ.





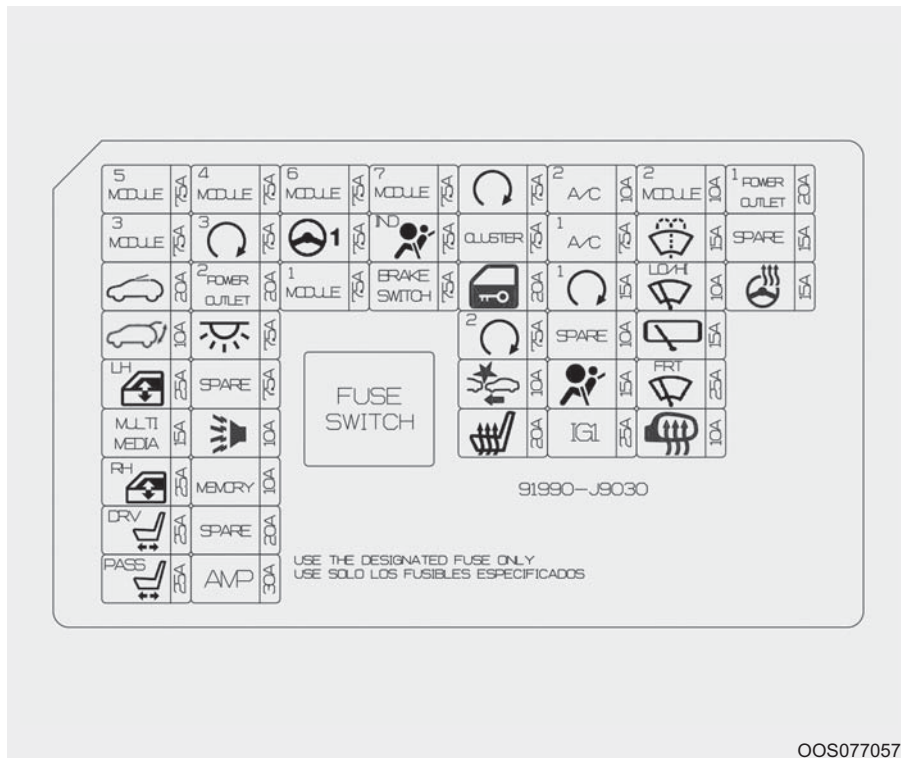

i Πληροφορία

Η περιγραφή ασφαλειών σε αυτό το εγχειρίδιο μπορεί να μην ανταποκρίνεται και στο δικό σας αυτοκίνητο. Είναι ακριβής κατά το χρόνο εκτύπωσης. Όταν ελέγχετε την ασφαλειοθήκη του αυτοκινήτου σας, ανατρέξτε στην ετικέτα της ασφαλειοθήκης.



OOS077057L









Ασφαλειοθήκη πλευράς οδηγού

| Όνομα ασφάλειας | Σύμβολο | Τιμή ασφάλειας | Προστατευόμενο κύκλωμα |
|-----------------|--|----------------|---|
| MODULE5 |  | 7.5A | Μοχλός ταχυτήτων ATM IND., Ηλεκτροχρωμικός καθρέφτης, Audio, AMP, Προβολέας RH, A/V & Βασική μονάδα πλοήγησης, Μονάδα ελέγχου A/C, Διακόπτης Crash Pad, Προβολέας p LH, Μετατροπέας ISG DC-DC, Μονάδα συσκευής ισοστάθμισης λαμπτήρα κεφαλής, Μονάδα εξαερισμού εμπρός καθίσματος, Μονάδα θέρμανσης εμπρός καθίσματος |
| MODULE3 |  | 7.5A | Διακόπτης Stop, BCM, Μοχλός ταχυτήτων ATM |
| S/ROOF |  | 20A | Μονάδα Ηλιοροφής |
| T/Gate |  | 10A | Ρελές Πόρτας αποσκευών |
| P/PDW LH |  | 25A | Ρελές ηλεκτρικού παράθυρου LH, Μονάδα ισχύος παραθύρου ασφάλειας οδηγού (LHD) |
| Multi Media |  | 15A | Μετατροπέας ISG DC-DC, Audio, A/V & Βασική μονάδα πλοήγησης |
| P/PDW RH |  | 25A | Ρελές ηλεκτρικού παράθυρου RH, Μονάδα ισχύος παραθύρου ασφάλειας οδηγού (RHD) |
| DR/P/Seat |  | 25A | Χειροκίνητος διακόπτης θέσης οδηγού |
| PS/P/Seat |  | 25A | Χειροκίνητος διακόπτης θέσης συνοδηγού |
| MODULE4 |  | 7.5A | Μονάδα προειδοποίησης σύγκρουσης τυφλών σημείων LH/RH, Ενεργό πτερύγιο αέρα, BCM, Προειδοποίηση παρκαρίσματος, Μονάδα υποβοήθησης διατήρησης της λωρίδας (Line), 4WD ECM |
| PDM3 |  | 7.5A | Μονάδα ελέγχου έξυπνου κλειδιού, Μονάδα Immobilizer |
| P/OUTLET2 |  | 20A | ICM Κουτί ρελέ (Ρελέ πρίζας) |

Ασφαλειοθήκη πλευράς οδηγού

| Όνομα ασφάλειας | Σύμβολο | Τιμή ασφάλειας | Προστατευόμενο κύκλωμα |
|-----------------|---|----------------|---|
| ROOM LP |  | 7.5A | Λάμπα στο Ντουλαπάκι, Λάμπα Σκιαδίου LH/RH, Λάμπα Χώρου Αποσκευών, Λάμπα Κοτσόλας Οροφής, Μονάδα Ασύρματης Φόρτισης, Διακόπτης Κοτσόλας Οδηγού (With Wiresess), Λάμπα Χώρου Αποσκευών |
| Spare | Spare | 7.5A | Εφεδρική |
| B/Alarm |  | 10A | Θήκη Ρελέ ICM (Ρελέ Συναγερμού Κόρνας) |
| MEMORY | MEMORY | 10A | Μονάδα ελέγχου A/C, Οθόνη Head Up, Ταμπλό Οργάνων, BCM, Θήκη ρελέ ICM (Εξωτερική αναδίπλωση /Ρελέ αποσυμπίεσης), Αισθητήρας Βροχής |
| Spare | Spare | 20A | Εφεδρική |
| AMP | AMP | 30A | Μετατροπέας ISG DC-DC, AMP |
| MODULE6 |  | 7.5A | Μονάδα ελέγχου έξυπνου κλειδιού, BCM |
| MDPS |  | 7.5A | Μονάδα MDPS |
| MODULE1 |  | 7.5A | Ενεργό πτερύγιο αέρα, Διακόπτης Κοτσόλας Οδηγού W/O Wiresess Charger), Διακόπτης Κινδύνου, Υποδοχή Σύνδεσης Δεδομένων |
| MODULE7 |  | 7.5A | Μονάδα εξαερισμού εμπρός καθίσματος, Μονάδα θέρμανσης εμπρός καθίσματος |
| A/BAG IND |  | 7.5A | Ταμπλό Οργάνων, Μονάδα ελέγχου A/C |
| BRAKE SWITCH | BRAKE SWITCH | 7.5A | Διακόπτης Λαμπτήρων στοπ, Μονάδα ελέγχου Έξυπνου Κλειδιού |

Ασφαλειοθήκη πλευράς οδηγού

| Όνομα ασφάλειας | Σύμβολο | Τιμή ασφάλειας | Προστατευόμενο κύκλωμα |
|-----------------|--|----------------|---|
| START |  | 7.5A | Διακόπτης Σχέσεων Κιβωτίου (A/T), έλεγχος Έξυπνου κλειδιού (Με έξυπνο Κλειδί), Θήκη Ρελέ ICM (Ρελέ Συναγερμού), ECM |
| CLUSTER | CLUSTER | 7.5A | Θόνη Head Up, Ταμπλό Οργάνων |
| DR/LOCK |  | 20A | Ρελέ κλειδώματος/Ξεκλειδώματος ICM Θήκη Ρελέ (Dead Lock Relay) |
| PDM2 | ²  | 7.5A | Πλήκτρο Start/Stop, Μονάδα Immobilizer |
| FCA |  | 10A | Μονάδα Υποβοήθησης Αποφυγής Μετωπικής Σύγκρουσης |
| S/HTR |  | 20A | Μονάδα εξαερισμού εμπρός καθίσματος, Μονάδα θέρμανσης εμπρός καθίσματος |
| A/CON2 | ²  | 20A | Μονάδα ελέγχου A/C |
| A/CON1 | ¹  | 7.5A | Μονάδα ελέγχου A/C , E/R Μπλόκ Διακλάδωσης(RLY.10) |
| PDM1 | ¹  | 15A | Μονάδα Έξυπνου Κλειδιού |
| SPARE | Spare | 10A | Εφεδρική |
| A/BAG |  | 15A | Μονάδα ελέγχου SRS |
| IG1 | IG1 | 25A | Μπλόκ PCB (Ασφάλεια : F9, F10, F11, F12) |

Ασφαλειοθήκη πλευράς οδηγού

| Όνομα ασφάλειας | Σύμβολο | Τιμή ασφάλειας | Προστατευόμενο κύκλωμα |
|-----------------|---|----------------|--|
| MODULE2 |  | 10A | Μονάδα Ασύρματης Φόρτισης, Μονάδα Ελέγχου Έξυπνου Κλειδιού, BCM, Audio, A/V & Κεντρική Μονάδα Πλοήγησης, Θήκη Ρελέ ICM (Ρελές Πρίζας), Διακόπτης Εξωτερικού Ηλεκτρικού καθρέπτη, Μετατροπέας ISG DC-DC |
| Washer |  | 15A | Διακόπτης πολλαπλών λειτουργιών |
| Wiper |  | 10A | BCM |
| R/Wiper |  | 15A | Ρελέ Πίσω Υαλοκαθαριστήρα, Μοτέρ Πίσω Υαλοκαθαριστήρα |
| F/Wiper |  | 25A | Μοτέρ εμπρός Υαλοκαθαριστήρα, Μπλόκ PCM (Ρελέ εμπρός Υαλοκαθαριστήρα (χαμηλός)) |
| RR HTD |  | 10A | Εξωτερικός Ηλεκτρικός Καθρέπτης οδηγού, Μοντέλο Ελέγχου A/C, ECM |
| P/OUTLET1 |  | 20A | Πρίζα ρεύματος |
| SPARE | Spare | 15A | Εφεδρική |
| HTD STRG |  | 15A | BCM |

Θήκη ασφαλειών στο χώρο του κινητήρα









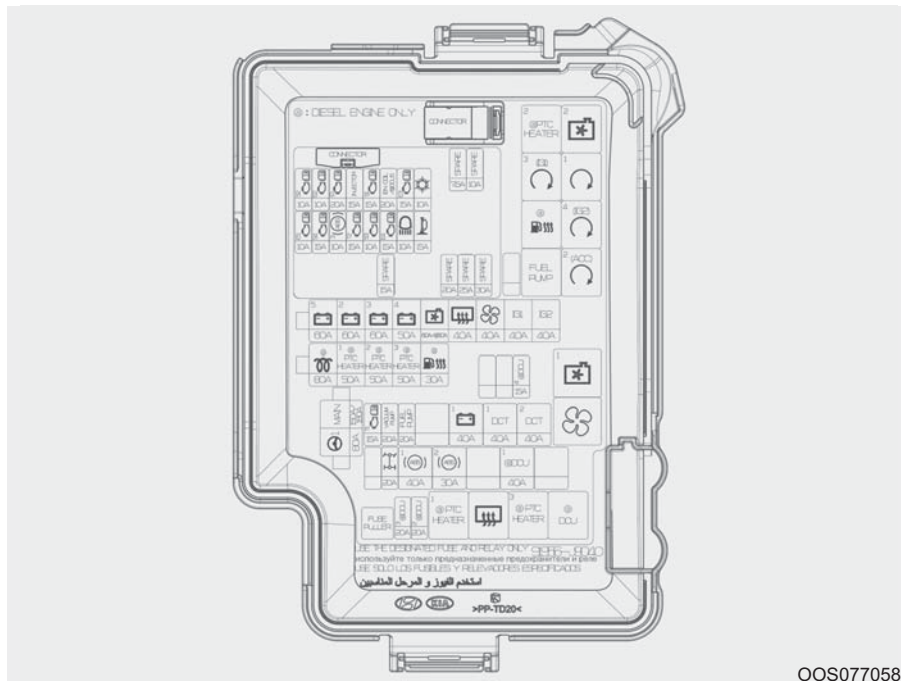

Εντός του καπακιού της θήκης ασφαλειών/ρελέ, μπορείτε να βρείτε την ετικέτα ασφαλειών/ρελέ που περιγράφει το όνομα και τη χωρητικότητα των ασφαλειών/ρελέ.

i Πληροφορία

Η περιγραφή ασφαλειών σε αυτό το εγχειρίδιο μπορεί να ανταποκρίνεται και στο δικό σας αυτοκίνητο. Είναι ακριβής κατά το χρόνο εκτύπωσης. Όταν ελέγχετε την ασφαλειοθήκη του αυτοκινήτου σας, ανατρέξτε στην ετικέτα της ασφαλειοθήκης.





Ασφαλειοθήκη στο χώρο κινητήρα

| Αρ. ασφάλειας | | Σύμβολο | Όνομα ρελέ |
|---------------|-----|---|-------------------------|
| RLY.2 | E62 |  | Ρελέ Φτερωτής Ψύξης #2 |
| RLY.3 | E63 |  | Ρελέ PDM #3 (IG1) |
| RLY.4 | E64 |  | Ρελέ Εκκίνησης #1 |
| RLY.6 | E66 |  | Ρελέ PDM #4 (IG2) |
| RLY.7 | E67 | FUEL PUMP | Ρελέ Αντλίας Καυσίμου |
| RLY.8 | E68 |  | Ρελέ PDM #2 (ACC) |
| RLY.9 | E69 |  | Ρελέ Φτερωτής Ψύξης #1 |
| RLY.10 | E70 |  | Ρελέ Ανεμιστήρα |
| RLY.12 | E72 |  | Ρελές Πίσω Ξεθαμπώματος |

Ασφαλειοθήκη στο χώρο κινητήρα

| Τύπος | Όνομα ασφάλειας | Σύμβολο | Τιμή ασφάλειας | Προστατευόμενο κύκλωμα |
|---------------------|-----------------|--|----------------|--|
| ΠΟΛΛΑΠΛΗ ΑΣΦΑΛΕΙΑ-1 | MAIN | MAIN | 150A | Κουτί Διακλάδωσης E/R (Ασφάλεια - F20, F21, F22) |
| | MDPS |  1 | 80A | Μονάδα MDPS |
| ΠΟΛΛΑΠΛΗ ΑΣΦΑΛΕΙΑ-2 | BATT5 | ⁵  | 60A | Κουτί PCB ((Ασφάλεια - F7, F8, F14, F15, F16), Ρελές ελέγχου Κινητήρα) |
| | BATT2 | ²  | 60A | IGPM ((Ασφάλεια - F30), IPS0, IPS1, IPS2) |
| | BATT3 | ³  | 60A | IGPM (IPS3, IPS4, IPS5, IPS6, IPS7, IPS8) |
| | BATT4 | ⁴  | 50A | IGPM (Ασφάλεια - F3, F4, F5, F7, F8, F9, F12, F15, F18) |
| | C/FAN |  | 60A | Κουτί Διακλάδωσης E/R (RLY.2, RLY.9) |
| | RR DEFOG |  | 40A | Κουτί Διακλάδωσης E/R (RLY.12) |
| | BLOWER |  | 40A | Κουτί Διακλάδωσης E/R (RLY.10) |
| | IG1 | IG1 | 40A | W/O Smark Key : Διακόπτης Ανάφλεξης With Smark Key : Κουτί Διακλάδωσης E/R (RLY.3, RLY.8) |
| | IG2 | IG2 | 40A | W/O Smark Key : Διακόπτης Ανάφλεξης With Smark Key : Κουτί Διακλάδωσης E/R (RLY.6) |

Ασφαλειοθήκη στο χώρο κινητήρα

| Τύπος | Όνομα ασφάλειας | Σύμβολο | Τιμή ασφάλειας | Προστατευόμενο κύκλωμα |
|----------|-----------------|---|----------------|---|
| ΑΣΦΑΛΕΙΑ | TCM |  | 15A | TCM |
| | V/PUMP | VACUUM PUMP | 20A | Αντλία Κενού |
| | F/PUMP | FUEL PUMP | 20A | Κουτί Διακλάδωσης E/R (RLY.7) |
| | BATT1 |  | 40A | IGPM ((Ασφάλεια - F21, F24, F28, F33), Μηχάνημα Αυτόματης διακοπής Διαρροής Ρεύματος) |
| | DCT1 | ¹ DCT | 40A | TCM |
| | DCT2 | ² DCT | 40A | TCM |
| | 4WD |  | 20A | 4WD ECM |
| | ABS1 | ¹ (ABS) | 40A | Μονάδα Ελέγχου ESC, Διακόπτης Πολλαπλών Λειτουργιών |
| | ABS2 | ² (ABS) | 30A | Μονάδα Ελέγχου ESC |
| | DCU | DCU | 40A | |









Ασφαλειοθήκη στο χώρο κινητήρα



■ Gamma 1.6 T-GDI

| Όνομα ασφάλειας | Σύμβολο | Τιμή ασφάλειας | Προστατευόμενο κύκλωμα |
|-----------------|--|----------------|--|
| SENSOR2 |  | 10A | Κουτί PCB (Ρελές A/CON), Κουτί Διακλάδωσης E/R (RLY.9), Ηλεκτρομαγνητική Βαλβίδα Ελέγχου Ροής, Ηλεκτρομαγνητική Βαλβίδα Ελέγχου RCV, Βαλβίδα Ελέγχου Λαδιού#1~#2 |
| ECU2 |  | 10A | ECM |
| ECU1 |  | 20A | ECM |
| INJECTOR | INJECTOR | 15A | - |
| SENSOR1 |  | 15A | Αισθητήρας Οξυγόνου (Πάνω), Αισθητήρας Οξυγόνου (Κάτω) |
| IGN COIL | IGN COIL | 20A | Πολλαπλασιαστής #1~#4 |
| ECU3 |  | 15A | ECM |
| A/CON |  | 10A | Κουτί PCB Block (Ρελές A/CON) |
| ECU5 |  | 10A | ECM |
| SENSOR4 |  | 15A | Αντλία κενού |
| ABS3 |  | 10A | Μονάδα Ελέγχου ESC, Σύνδεσμος Ελέγχου Πολλαπλών Χρήσεων |
| TCM2 |  | 15A | TCM, Διακόπτης Σχέσεων Κιβωτίου |

Ασφαλειοθήκη στο χώρο κινητήρα

■ Nu 2.0 MPI





| Όνομα ασφάλειας | Σύμβολο | Τιμή ασφάλειας | Προστατευόμενο κύκλωμα |
|-----------------|---|----------------|--|
| SENSOR2 |  | 10A | Κουτί PCB (Ρελές A/CON), Κουτί Διακλάδωσης E/R (RLY.2,RLY.9), Ηλεκτρομαγνητική Βαλβίδα Ελέγχου Ροής, Ηλεκτρονικός θερμοστάτης, Μεταβλητή ηλεκτρομαγνητική βαλβίδα εισαγωγής, Βαλβίδα Ελέγχου Λαδιού#1~#3 |
| ECU2 |  | 10A | |
| ECU1 |  | 20A | PCM |
| INJECTOR | INJECTOR | 15A | - |
| SENSOR1 |  | 15A | Αισθητήρας Οξυγόνου (Πάνω), Αισθητήρας Οξυγόνου (Κάτω) |
| IGN COIL | IGN COIL | 20A | Πολλαπλασιαστής #1~#4 |
| ECU3 |  | 15A | PCM |
| A/CON |  | 10A | Κουτί PCB Block (Ρελές A/CON) |
| ECU5 |  | 10A | PCM |
| SENSOR4 |  | 15A | Αντλία κενού |











| Όνομα ασφάλειας | Σύμβολο | Τιμή ασφάλειας | Προστατευόμενο κύκλωμα |
|-----------------|---|----------------|---|
| ABS3 |  | 10A | Σύνδεσμος ελέγχου πολλαπλών χρήσεων, Μονάδα ελέγχου ESC |
| TCM2 |  | 10A | Διακόπτης εμβέλειας μετάδοσης |
| SENSOR3 |  | 10A | Κουτί Διακλάδωσης E/R (RLY.7) |
| ECU4 |  | 15A | PCM |
| H/LAMP |  | 10A | Κουτί PCB (Ρελέ Προβολέα (High)) |
| HORN |  | 15A | Κουτί PCB (Ρελέ Κόρνας) |

| Όνομα ασφάλειας | Σύμβολο | Τιμή ασφάλειας | Προστατευόμενο κύκλωμα |
|-----------------|---|----------------|-----------------------------------|
| SENSOR3 |  | 10A | Κουτί Διακλάδωσης E/R (RLY.7) |
| ECU4 |  | 15A | ECM |
| H/LAMP |  | 10A | Κουτί PCB (Ρελές Προβολέα (High)) |
| HORN |  | 15A | Κουτί PCB (Ρελές Κόρνας) |

Ασφαλειοθήκη στο χώρο κινητήρα

■ Kappa 1.0 T-GDI

| Όνομα ασφάλειας | Σύμβολο | Τιμή ασφάλειας | Προστατευόμενο κύκλωμα |
|-----------------|---|----------------|---|
| SENSOR2 |  | 10A | Κουτί PCB (Ρελές A/CON), Κουτί Διακλάδωσης E/R (RLY.9), Ηλεκτρομαγνητική Βαλβίδα Ελέγχου Ροής, Ηλεκτρομαγνητική Βαλβίδα Ελέγχου RCV, Βαλβίδα Ελέγχου Λαδιού #1~#3 |
| ECU2 |  | 10A | ECM |
| ECU1 |  | 20A | ECM |
| INJECTOR | INJECTOR | 15A | - |
| SENSOR1 |  | 15A | Αισθητήρας Οξυγόνου (Πάνω), Αισθητήρας Οξυγόνου (Κάτω) |

| Όνομα ασφάλειας | Σύμβολο | Τιμή ασφάλειας | Προστατευόμενο κύκλωμα |
|-----------------|---|----------------|--|
| IGN COIL | IGN COIL | 20A | Ignition Coil #1~#3 |
| ECU3 |  | 15A | ECM |
| A/CON |  | 10A | PCB Block (A/CON Relay) |
| ECU5 |  | 10A | ECM |
| SENSOR4 |  | 15A | - |
| ABS3 |  | 10A | Multipurpose Check Connector, ESC Control Module |
| TCM2 |  | 15A | - |
| SENSOR3 |  | 10A | E/R Junction Block (RLY.7) |
| ECU4 |  | 15A | ECM |
| H/LAMP |  | 10A | PCB Block (Head Lamp (High) Relay) |
| HORN |  | 15A | PCB Block (Horn Relay) |

Ασφαλειοθήκη χώρου κινητήρα (Κάλυμμα πόλου μπαταρίας)



Εντός του καπακιού της θήκης ασφαλειών/ρελέ, μπορείτε να βρείτε την ετικέτα ασφαλειών/ρελέ που περιγράφει το όνομα και τη χωρητικότητα των ασφαλειών/ρελέ.

i Πληροφορία

Η περιγραφή ασφαλειών σε αυτό το εγχειρίδιο μπορεί να ανταποκρίνεται και στο δικό σας αυτοκίνητο. Είναι ακριβής κατά το χρόνο εκτύπωσης. Όταν ελέγχετε την ασφαλειοθήκη του αυτοκινήτου σας, ανατρέξτε στην ετικέτα της ασφαλειοθήκης.



ΣΗΜΕΙΩΣΗ

Αφού ελέγχετε την ασφαλειοθήκη στο χώρο κινητήρα, κλείστε προσεκτικά το κάλυμμα. Αν δεν κλείσει σωστά, μπορεί να παρουσιαστούν ηλεκτρικές βλάβες από εισροή νερού.

ΛΑΜΠΤΗΡΕΣ

Συμβουλευτείτε έναν Εξουσιοδοτημένο Επισκευαστή HYUNDAI για να αντικαταστήσετε τις περισσότερες λάμπες του αυτοκινήτου σας. Είναι δύσκολο να αντικαταστήσετε τις λάμπες του αυτοκινήτου σας, επειδή πρέπει να αφαιρέσετε άλλα μέρη του αυτοκινήτου πρώτου φτάσετε στη λάμπα. Αυτό είναι ιδιαίτερα αληθές για την αφαίρεση του συστήματος προβολέων για να φτάσετε στις λάμπες.

Η αφαίρεση/εγκατάσταση του συστήματος προβολέων μπορεί να έχει ως αποτέλεσμα ζημιά στο αυτοκίνητο.



ΠΡΟΕΙΔΟΠΟΙΗΣΗ

Πριν αρχίσετε τις εργασίες με τα φώτα, πρέπει να δέσετε το χειρόφρενο, να βεβαιωθείτε ότι ο διακόπτης ανάφλεξης είναι στη θέση LOCK/OFF και να σβήσετε τα φώτα για να αποφύγετε την ξαφνική μετακίνηση του αυτοκινήτου και το κάψιμο των δακτύλων σας ή να υποστείτε ηλεκτρικό σοκ.

ΣΗΜΕΙΩΣΗ

Βεβαιωθείτε ότι αντικαθιστάτε τον καμένο λαμπτήρα με έναν που έχει την ίδια ονομαστική τιμή watt. Σε αντίθετη περίπτωση, μπορεί να προκληθεί ζημιά στην ασφάλεια ή το σύστημα των ηλεκτρικών καλωδιώσεων.

i Πληροφορία

Μετά από οδήγηση σε έντονη βροχή ή πλύσιμο, τα κρύσταλλα των προβολέων και των πίσω φώτων μπορεί να φαίνονται θαμπωμένα. Η κατάσταση αυτή είναι φυσιολογική εξαιτίας της διαφοράς θερμοκρασίας ανάμεσα στη λάμπα εσωτερικά και εξωτερικά. Αυτή η κατάσταση είναι αντίστοιχη της συγκέντρωσης υγρασίας στο εσωτερικό των παραθύρων σας στο αυτοκίνητο κατά τη διάρκεια βροχής και δεν επισημαίνει πρόβλημα για το αυτοκίνητό σας. Αν εισχωρήσει νερό στο κύκλωμα του λαμπτήρα, ελέγξτε το αυτοκίνητο σε έναν Εξουσιοδοτημένο Επισκευαστή HYUNDAI

i Πληροφορία

Η ρύθμιση δέσμης προβολέων πρέπει να ρυθμίζεται μετά από ένα ατύχημα ή αφού γίνει επανεγκατάσταση του συγκροτήματος προβολέων από έναν Εξουσιοδοτημένο Επισκευαστή HYUNDAI.

i Πληροφορία - Αλλαγή Κυκλοφορίας (Για την Ευρώπη)

Η κατανομή του φωτός της μεσαίας σκάλας είναι ασύμμετρη. Αν ταξιδέψετε στο εξωτερικό σε χώρα όπου η κυκλοφορία γίνεται στην αντίθετη κατεύθυνση, το ασύμμετρο τμήμα θα θαμπώνει τους διερχόμενους, από την αντίθετη κατεύθυνση, οδηγούς. Για την αποφυγή αυτού του θαμπώματος, οι κανονισμοί της Ε.Ε. απαιτούν ορισμένες τεχνικές λύσεις (για παράδειγμα, αυτόματο σύστημα αλλαγής, αυτοκόλλητη μεμβράνη, χαμήλωμα δέσμης). Οι προβολείς αυτοί είναι σχεδιασμένοι, ώστε να μην θαμπώνουν τους διερχόμενους, από την αντίθετη κατεύθυνση, οδηγούς. Οπότε δε χρειάζεται να αλλάξετε τους προβολείς σας σε μια χώρα με κυκλοφορία στην αντίθετη πλευρά.

Αντικατάσταση λαμπτήρα προβολέων, φώτος στατικής κάμψης, φώτων θέσης, φλας και φώτων ημέρας

Τύπος A

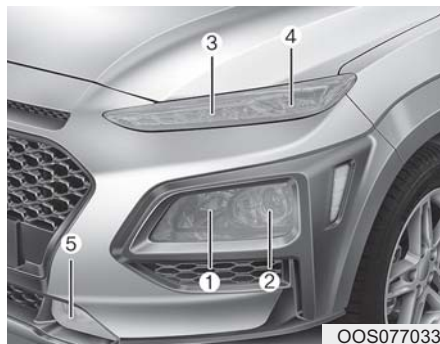

- (1) Προβολέας (Μεγάλης σκάλας)
- (2) Προβολέας (Μεσαία σκάλα)
- (3) Φως ημέρας/φώτα θέσης
(αν έχει τοποθετηθεί)
- (4) Φλάς
- (5) Μπροστινή λάμπα ομίχλης
(αν έχει τοποθετηθεί)

⚠ ΠΡΟΕΙΔΟΠΟΙΗΣΗ



- Χειριστείτε του λαμπτήρες αλογόνου με προσοχή. Οι λαμπτήρες αλογόνου περιέχουν αέριο σε πίεση, το οποίο αν σπάσει ο λαμπτήρας θα δημιουργήσει εκτινασσόμενα θραύσματα τζαμιού.
- Φοράτε προστατευτικά γυαλιά όταν αλλάζετε έναν λαμπτήρα. Αφήστε το λαμπτήρα να κρυώσει πριν τον χειριστείτε.

- Πρέπει να τους χειρίζεστε πάντα με προσοχή και να αποφεύγετε τις γρατζουνιές και τα γδαρσίματα. Αν ο λαμπτήρας είναι αναμμένος, αποφύγετε επαφή με υγρά.
- Μην αγγίζετε ποτέ τους λαμπτήρες με γυμνά χέρια. Τα κατάλοιπα λαδιού μπορεί να προκαλέσουν υπερθέρμανση του λαμπτήρα και να καεί όταν ανάψει.
- Ένας λαμπτήρας θα πρέπει να ανάβει μόνο όταν είναι τοποθετημένος σε έναν προβολέα.
- Αν καταστραφεί ή ραγίσει ένας λαμπτήρας, αντικαταστήστε τον αμέσως και πετάξτε τον προσεχτικά.

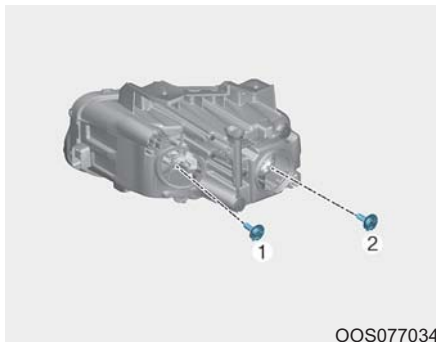

[1] :Μεγάλη σκάλα, [2] : Μεσαία σκάλα

Προβολέας και φως θέσης

1. Ανοίξτε το καπό του κινητήρα.
2. Αφαιρέστε το καλώδιο του αρνητικού πόλου.
3. Αφαιρέστε το κάλυμμα λαμπτήρα προβολέα περιστρέφοντας το αριστερόστροφα.
4. Αποσυνδέστε το φως του λαμπτήρα του προβολέα.(για μεσαία και μεγάλη σκάλα)
5. Αφαιρέστε το λαμπτήρα από το συγκρότημα του προβολέα.
6. Τοποθετήστε έναν καινούργιο λαμπτήρα.

7. Συνδέστε το φως του λαμπτήρα προβολέα. (για μεσαία και μεγάλη σκάλα)
8. Τοποθετήστε το κάλυμμα λαμπτήρα προβολέα περιστρέφοντας το δεξιόστροφα.

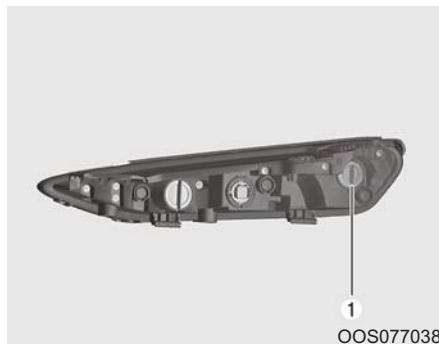

Φλας

1. Ανοίξτε το καπό του κινητήρα.
2. Αφαιρέστε το καλώδιο του αρνητικού πόλου.
- 3.Αφαιρέστε τη βάση (1) από το συγκρότημα περιστρέφοντας το αριστερόστροφα, ώσπου οι προεξοχές του φως να ευθυγραμμιστούν με τις υποδοχές του συγκροτήματος.

- 4.Αφαιρέστε το λαμπτήρα από το φως πιέζοντας τον και περιστρέφοντας τον αριστερόστροφα μέχρι οι προεξοχές του να ευθυγραμμιστούν με τις υποδοχές στη βάση. Τραβήξτε έξω τον λαμπτήρα
- 5.Τοποθετήστε έναν καινούργιο λαμπτήρα εισάγωντας τον στη βάση και περιστρέφοντας τον μέχρι να ασφαλίσει στη θέση του.
- 6.Τοποθετήστε τη βάση στο συγκρότημα ευθυγραμμίζοντας τις προεξοχές στη βάση με τις υποδοχές στο συγκρότημα.
- 7.Πιέστε τη βάση και περιστρέψτε δεξιόστροφα.

Φως ημέρας

Εάν η λυχνία LED δεν λειτουργεί, σας συνιστούμε να ελέγξετε το αυτοκίνητο σε έναν Εξουσιοδοτημένο Επισκευαστή HYUNDAI.

Τύπος Β



- (1) Προβολείς (Μεσαία/ Μεγάλη σκάλα)
- (2) Φως Στατικής κάμψης
- (3) Φώτα θέσης (αν έχουν τοποθετηθεί)/ φώτα ημέρας
- (4) Φλάς
- (5) Μπροσινή λάμπα ομίχλης (αν έχει τοποθετηθεί)

⚠ ΠΡΟΕΙΔΟΠΟΙΗΣΗ



- **Χειριστείτε του λαμπτήρες αλογόνου με προσοχή. Οι λαμπτήρες αλογόνου περιέχουν αέριο σε πίεση, το οποίο αν σπάσει ο λαμπτήρας θα δημιουργήσει εκτινασσόμενα θραύσματα τζαμιού.**
- **Φοράτε προστατευτικά γυαλιά όταν αλλάζετε έναν λαμπτήρα. Αφήστε το λαμπτήρα να κρυώσει πριν τον χειριστείτε.**

- Πρέπει να τους χειρίζεστε πάντα με προσοχή και να αποφεύγετε τις γρατζουνιές και τα γδαρσίματα. Αν ο λαμπτήρας είναι αναμμένος, αποφύγετε επαφή με υγρά.
- Μην αγγίζετε ποτέ τους λαμπτήρες με γυμνά χέρια. Τα κατάλοιπα λαδιού μπορεί να προκαλέσουν υπερθέρμανση του λαμπτήρα και να καεί όταν ανάψει.
- Ένας λαμπτήρας θα πρέπει να ανάβει μόνο όταν είναι τοποθετημένος σε έναν προβολέα.
- Αν καταστραφεί ή ραγίσει ένας λαμπτήρας, αντικαταστήστε τον αμέσως και πετάξτε τον προσεκτικά.

Προβολέας

Εάν η λυχνία LED δεν λειτουργεί, σας συνιστούμε να ελέγξετε το αυτοκίνητο σε έναν Εξουσιοδοτημένο Επισκευαστή HYUNDAI.

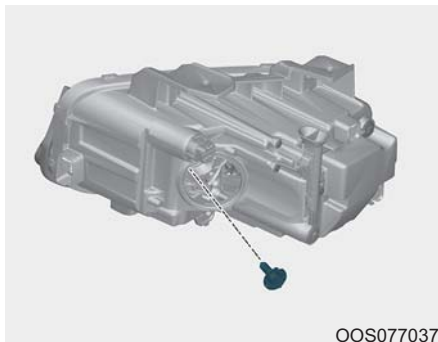

Προβολέας και φως στατικής κάμψης

1. Ανοίξτε το καπό του κινητήρα.
2. Αφαιρέστε το καλώδιο του αρνητικού πόλου.
3. Αφαιρέστε τη βάση από το συγκρότημα περιστρέφοντας το αριστερόστροφα, ώσπου οι προεξοχές του φις να ευθυγραμμιστούν με τις υποδοχές του συγκροτήματος.
4. Αφαιρέστε το λαμπτήρα από το φις πιέζοντας τον και περιστρέφοντας τον αριστερόστροφα μέχρι οι προεξοχές του να ευθυγραμμιστούν με τις υποδοχές στη βάση. Τραβήξτε έξω τον λαμπτήρα.

5. Τοποθετήστε έναν καινούργιο λαμπτήρα εισάγωντας τον στη βάση και περιστρέφοντας τον μέχρι να ασφαλίσει στη θέση του.
6. Τοποθετήστε τη βάση στο συγκρότημα ευθυγραμμίζοντας τις προεξοχές στη βάση με τις υποδοχές στο συγκρότημα.
7. Πιέστε τη βάση και περιστρέψτε δεξιόστροφα.



Φλας

1. Ανοίξτε το καπό του κινητήρα.
2. Αφαιρέστε το καλώδιο του αρνητικού πόλου.
3. Αφαιρέστε τη βάση από το συγκρότημα περιστρέφοντας το αριστερόστροφα, ώσπου οι προεξοχές του φις να ευθυγραμμιστούν με τις υποδοχές του συγκροτήματος.
4. Αφαιρέστε το λαμπτήρα από το φις πιέζοντας τον και περιστρέφοντας τον αριστερόστροφα μέχρι οι προεξοχές του να ευθυγραμμιστούν με τις υποδοχές στη βάση. Τραβήξτε έξω τον λαμπτήρα.

5. Τοποθετήστε έναν καινούργιο λαμπτήρα εισάγωντας τον στη βάση και περιστρέφοντας τον μέχρι να ασφαλίσει στη θέση του.
6. Τοποθετήστε τη βάση στο συγκρότημα ευθυγραμμίζοντας τις προεξοχές στη βάση με τις υποδοχές στο συγκρότημα.
7. Πιέστε τη βάση και περιστρέψτε δεξιόστροφα.

Φως θέσης και φως ημέρας

Αν το φως LED δεν λειτουργεί, σας συνιστούμε να ελέγξετε το αυτοκίνητο σας σε έναν Εξουσιοδοτημένο Επισκευαστή HYUNDAI.

Μπροστά προβολέας ομίχλης (αν έχει τοποθετηθεί)



1. Χαλαρώστε τα κλιπ τύπου καρφιού του κάτω καλύμματος και αφαιρέστε το κάτω κάλυμμα
2. Με το χέρι σας φτάστε στο πίσω μέρος του μπροστά προφυλακτήρα.
3. Αποσυνδέστε το φως του λαμπτήρα.
4. Αφαιρέστε τη βάση από το συγκρότημα περιστρέφοντας το αριστερόστροφα, ώσπου οι προεξοχές του φως να ευθυγραμμιστούν με τις υποδοχές του συγκροτήματος.
5. Τοποθετήστε έναν καινούργιο λαμπτήρα στη βάση και περιστρέψτε τον μέχρι οι προεξοχές του φως να ευθυγραμμιστούν με τις υποδοχές του συγκροτήματος. Σπρώξτε το φως στη βάση και γυρίστε το δεξιόστροφα.

Ρύθμιση δέσμης προβολέων και μπροστινών προβολέων ομίχλης (Για Ευρώπη)

Ρύθμιση δέσμης προβολέων

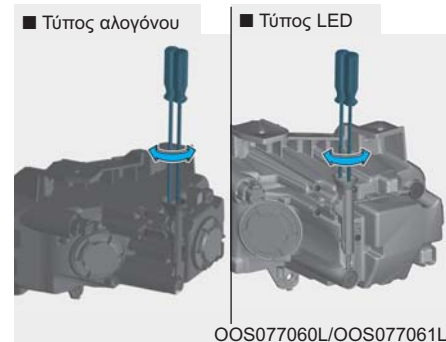

1. Φουσκώστε τα λάστιχα στην προβλεπόμενη πίεση και αφαιρέστε τυχόν φορτία από το αυτοκίνητο, εκτός από τον οδηγό, τον εφεδρικό τροχό και τα εργαλεία
2. Το αυτοκίνητο πρέπει να βρίσκεται σε οριζόντιο επίπεδο.
3. Σχεδιάστε κατακόρυφες γραμμές (οι κατακόρυφες γραμμές διέρχονται από τα αντιστοιχα κέντρα των προβολέων) και μια οριζόντια γραμμή (η οριζόντια γραμμή διέρχεται από τα κέντρα των προβολέων στην οθόνη).

4. Με τον προβολέα και την μπαταρία σε κανονική κατάσταση, ρυθμίστε τους προβολείς ώστε το φωτεινότερο τμήμα να πέφτει στην οριζόντια και τις κατακόρυφες γραμμές.
5. Για να ρυθμίσετε τη μεσαία σκάλα αριστερά ή δεξιά, περιστρέψτε τον οδηγό δεξιόστροφα ή αριστερόστροφα. Για να ρυθμίσετε τη μικρή σκάλα πάνω ή κάτω περιστρέψτε τον οδηγό δεξιόστροφα ή αριστερόστροφα. Για να ρυθμίσετε τη μεγάλη σκάλα επάνω ή κάτω περιστρέψτε τον οδηγό δεξιόστροφα ή αριστερόστροφα.

Ρύθμιση προβολέων ομίχλης



Οι προβολείς ομίχλης μπορούν να ρυθμιστούν με τον ίδιο τρόπο όπως οι προβολείς. Με τους προβολείς ομίχλης και την μπαταρία σε κανονική κατάσταση, ρυθμίστε τους προβολείς ομίχλης. Για να ρυθμίσετε τους προβολείς ομίχλης επάνω ή κάτω, περιστρέψτε τον οδηγό δεξιόστροφα ή αριστερόστροφα.

Σημείο στόχευσης

■ Τύπος αλογόνου

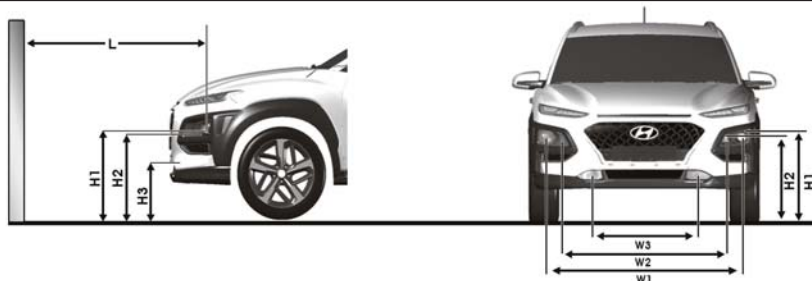

■ Τύπος LED

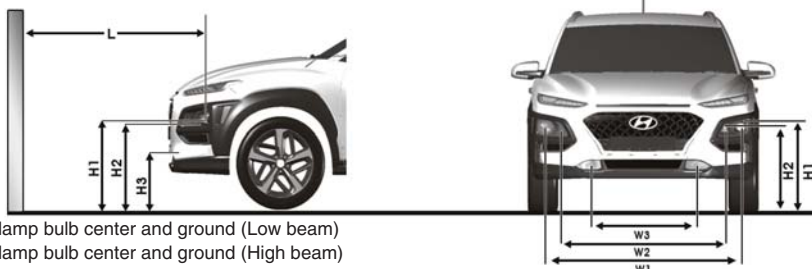

H1 : Height between the head lamp bulb center and ground (Low beam)

H2 : Height between the head lamp bulb center and ground (High beam)

H3 : Height between the fog lamp bulb center and ground

W1 : Distance between the two head lamp bulbs centers (Low beam)

W2 : Distance between the two head lamp bulbs centers (High beam)

W3 : Distance between the two fog lamp bulbs centers

OOS077063L/OOS077063L

| Κατάσταση αυτοκινήτου | Τύπος Λαμπτήρα | H1 | H2 | H3 | W1 | W2 | W3 |
|-----------------------|----------------|-------------|-------------|-------------|--------------|--------------|-------------|
| Χωρίς οδηγό | Αλογόνου | 625 (24.6) | 617 (24.28) | 332 (13.06) | 1506 (59.27) | 1320 (51.95) | 880 (34.63) |
| | mm (in) | LED | | | 628 (24.71) | 1503 (59.15) | |
| Με οδηγό | Αλογόνου | 617 (24.28) | 608 (23.93) | 323 (12.71) | 1504 (59.15) | 1320 (51.95) | |
| | mm (in) | LED | | | 620 (24.4) | 1503 (59.15) | |

Προβολέας χαμηλή σκάλα (αριστερή πλευρά LHD)

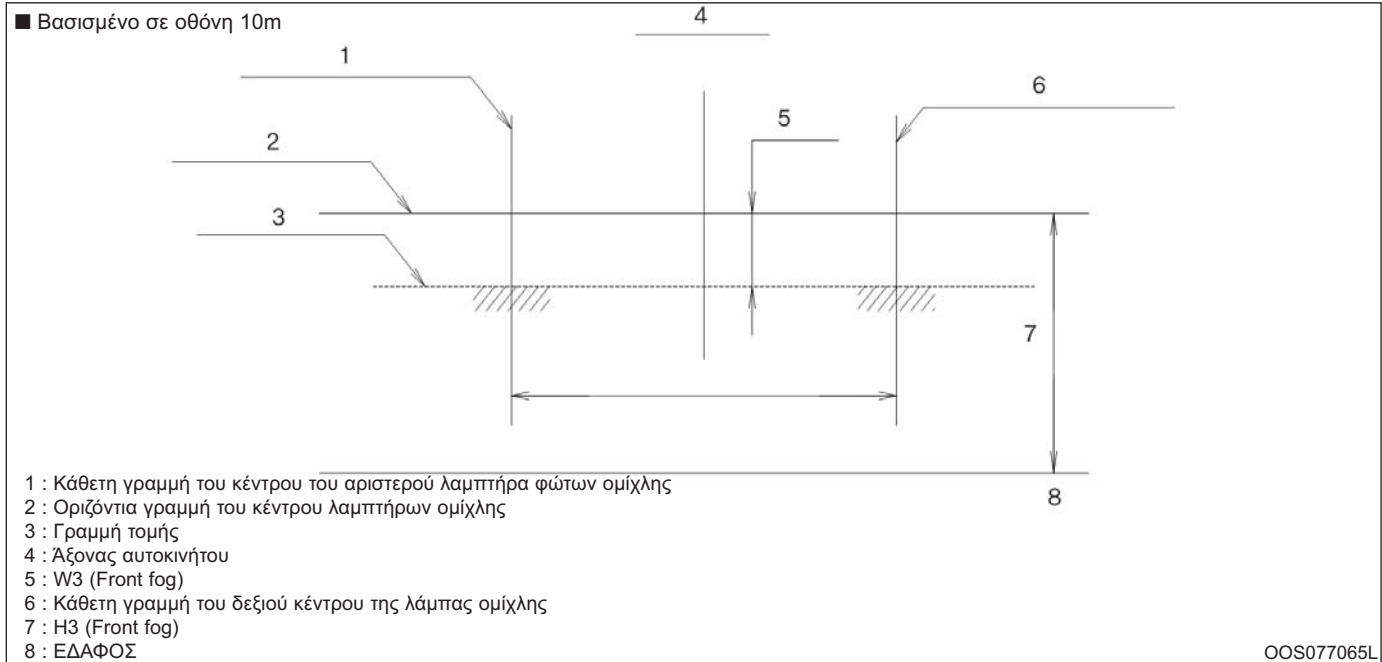

1. Ανάψτε τη μεσαία σκάλα χωρίς να επιβαίνει ο οδηγός.
2. Η γραμμή τομής θα πρέπει να προβάλλει τη γραμμή τομής της εικόνας.
3. Όταν ρυθμίζεται η μεσαία σκάλα, η κατακόρυφη ρύθμιση πρέπει να γίνεται μετά την οριζόντια ρύθμιση.
4. Αν στο αυτοκίνητο έχει τοποθετηθεί συσκευή ρύθμισης δέσμης προβολέων, προσαρμόστε το διακόπτη ρύθμισης δέσμης προβολέων στη θέση 0.

Προβολέας χαμηλή σκάλα (δεξιά πλευρά RHD)

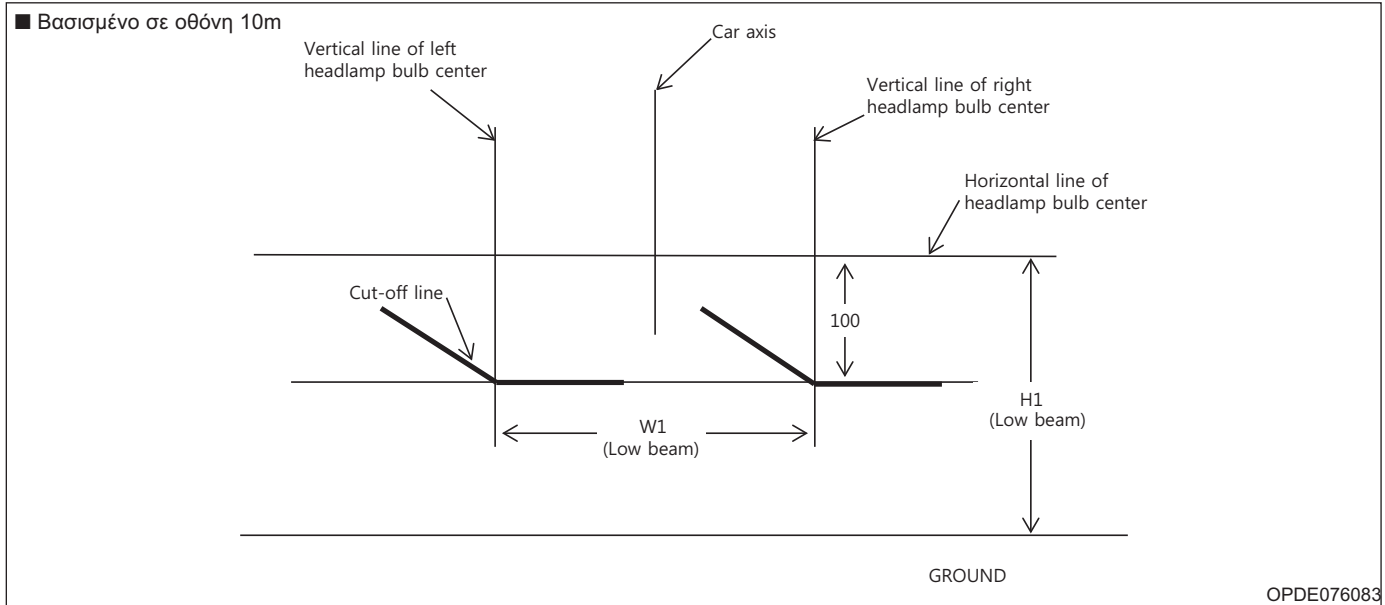

1. Ανάψτε τη μεσαία σκάλα χωρίς να επιβαίνει ο οδηγός.
2. Η γραμμή τομής θα πρέπει να προβάλλει τη γραμμή τομής της εικόνας.
3. Όταν ρυθμίζεται η μεσαία σκάλα, η κατακόρυφη ρύθμιση πρέπει να γίνεται μετά την οριζόντια ρύθμιση.
4. Αν στο αυτοκίνητο έχει τοποθετηθεί συσκευή ρύθμισης δέσμης προβολών, προσαρμόστε το διακόπτη ρύθμισης δέσμης προβολών στη θέση 0.

Εμπρός προβολείς ομίχλης

■ Βασισμένο σε οθόνη 10m

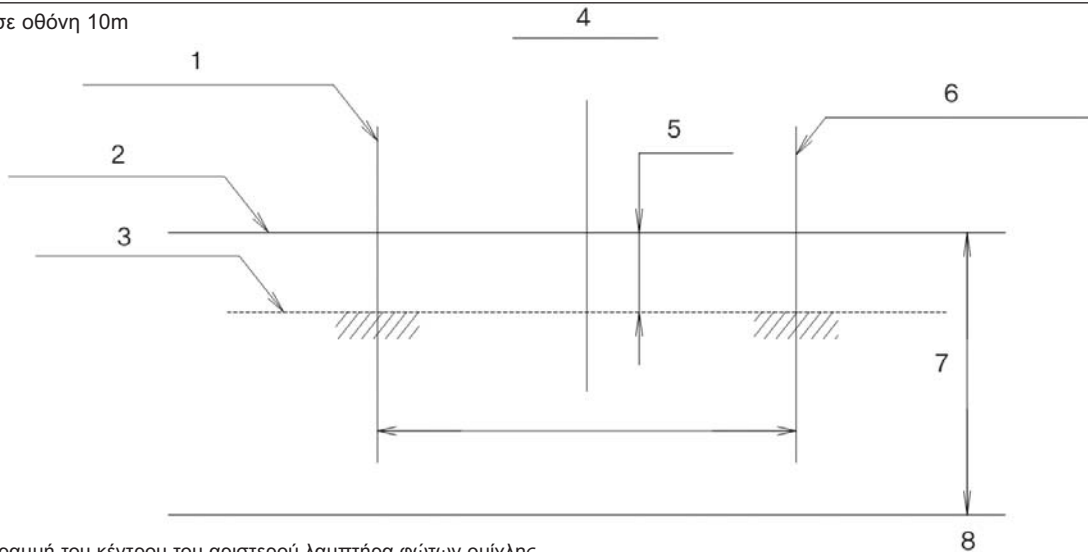

- 1 : Κάθετη γραμμή του κέντρου του αριστερού λαμπτήρα φώτων ομίχλης
- 2 : Οριζόντια γραμμή του κέντρου λαμπτήρων ομίχλης
- 3 : Γραμμή τομής
- 4 : Άξονας αυτοκινήτου
- 5 : W3 (Front fog)
- 6 : Κάθετη γραμμή του δεξιού κέντρου της λάμπας ομίχλης
- 7 : H3 (Front fog)
- 8 : ΕΔΑΦΟΣ

OOS077065L

1. Ανάψτε τους εμπρός προβολείς ομίχλης χωρίς να επιβαίνει ο οδηγός.
2. Η γραμμή τομής θα πρέπει να προβάλλει στο επιτρεπόμενο εύρος (σκιασμένη περιοχή).

Αντικατάσταση λαμπτήρα πλαϊνού φλάς



OOS077039

Εάν ο λαμπτήρας δεν λειτουργεί, σας συνιστούμε να ελέγξετε το αυτοκίνητο σε έναν Εξουσιοδοτημένο Επισκευαστή HYUNDAI.

Αντικατάσταση λαμπτήρων πίσω φώτων

■ Τύπος Α (Κανονική)

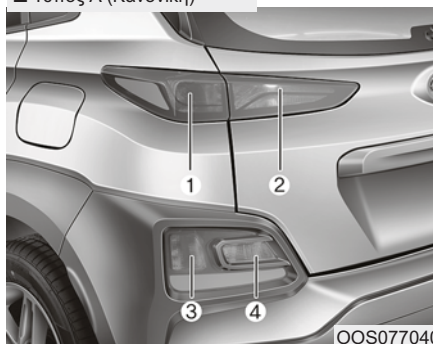

OOS077040

■ Τύπος Β (LED)

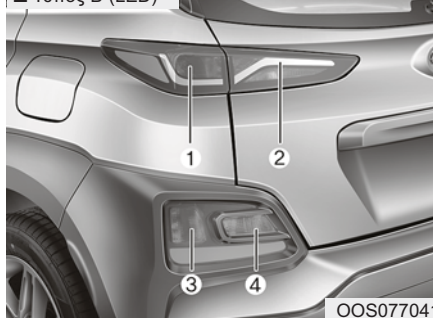

OOS077041



OOS077067L

- (1) Φως φρένων/Πίσω φως
- (2) Πίσω φως (Τύπος Α),
Φως φρένων/Πίσω φως (Τύπος Β)
- (3) Φλας
- (4) Πίσω φως ομίχλης
(LHD : Αριστερή πλευρά, RHD :
Δεξιά λάμπα)
- (5) Λάμπα ασφαλείας
(LHD : Δεξιά λάμπα, RHD :
Αριστερή πλευρά)



Φως φρένων/Πίσω φως

1. Σβήστε τον κινητήρα.
2. Ανοίξτε την πόρτα χώρου αποσκευών.
3. Λύστε τις βίδες συγκράτησης συ-

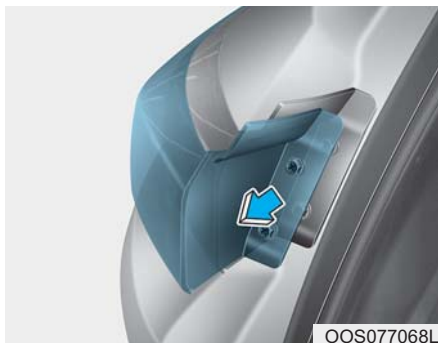

γκροτήματος φωτός με ένα σταυροκατσάβιδο.

4. Αφαιρέστε το συγκρότημα πίσω φωτός από το αμάξωμα του αυτοκινήτου.
5. Αφαιρέστε τη βάση από το συγκρότημα περιστρέφοντας τη βάση αριστερόστροφα μέχρι οι προεξοχές στη βάση να ευθυγραμμιστούν με τις υποδοχές του συγκροτήματος.
6. Αφαιρέστε το λαμπτήρα από τη βάση πιέζοντάς τον και περιστρέφοντάς τον αριστερόστροφα μέχρι οι προεξοχές στο λαμπτήρα να ευθυγραμμιστούν με τις υποδοχές στη βάση. Τραβήξτε έξω το λαμπτήρα.
7. Τοποθετήστε έναν καινούργιο λαμπτήρα εισάγοντάς τον στη βάση και περιστρέφοντάς τον μέχρι να ασφαλίσει στη θέση του.
8. Τοποθετήστε τη βάση στο συγκρότημα ευθυγραμμίζοντας τις προεξοχές στη βάση με τις υποδοχές στο συγκρότημα. Πιέστε τη βάση στο συγκρότημα και περιστρέψτε δεξιόστροφα.
9. Επανατοποθετήστε το συγκρότημα φωτός στο αμάξωμα του αυτοκινήτου.

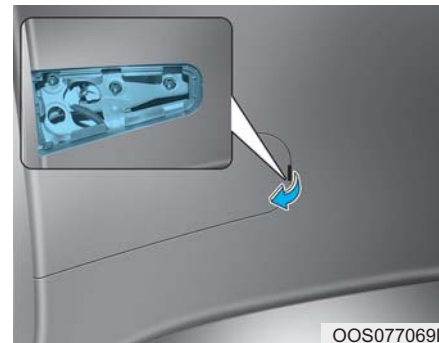

Πίσω φως (Τύπος Α)

1. Σβήστε τον κινητήρα.
2. Ανοίξτε τη πόρτα χώρου αποσκευών.
3. Χρησιμοποιώντας ένα πλατύ κατσαβίδι, αφαιρούμε το κάλυμμα του σέρβις.
4. Αφαιρέστε τη βάση από το συγκρότημα περιστρέφοντας τη βάση αριστερόστροφα μέχρι οι προεξοχές στη βάση να ευθυγραμμιστούν με τις υποδοχές του συγκροτήματος.
5. Αφαιρέστε το λαμπτήρα από τη βάση πιέζοντάς τον και περιστρέφοντάς τον αριστερόστροφα μέχρι οι προεξοχές στο λαμπτήρα να ευθυγραμμιστούν με τις υποδοχές στη βάση. Τραβήξτε έξω το λαμπτήρα.

6. Τοποθετήστε έναν καινούργιο λαμπτήρα εισάγοντάς τον στη βάση και περιστρέφοντάς τον μέχρι να ασφαλίσει στη θέση του.
7. Τοποθετήστε τη βάση στο συγκρότημα ευθυγραμμίζοντας τις προεξοχές στη βάση με τις υποδοχές στο συγκρότημα. Πιέστε τη βάση στο συγκρότημα και περιστρέψτε δεξιόστροφα.
8. Επανατοποθετήστε το συγκρότημα φωτός στο αμάξωμα του αυτοκινήτου.

Φως φρένων/πίσω φως (Τύπος Β)

Αν το φως LED δεν λειτουργεί, σας συνιστούμε να ελέγξετε το αυτοκίνητο σας σε έναν Εξουσιοδοτημένο Επισκευαστή HYUNDAI.

Φλάς/ Εφεδρικό φως/ Πίσω φως ομίγλης

Αν αυτά τα φώτα δεν λειτουργούν, σας συνιστούμε να ελέγξετε το αυτοκίνητο σας σε έναν Εξουσιοδοτημένο Επισκευαστή HYUNDAI.

Αντικατάσταση μεσαίου φωτός φρένων



Αν αυτό το φως δεν λειτουργεί, σας συνιστούμε να ελέγξετε το αυτοκίνητο σας σε έναν Εξουσιοδοτημένο Επισκευαστή HYUNDAI.

Αντικατάσταση λαμπτήρα για το φως πινακίδας αριθμού κυκλοφορίας

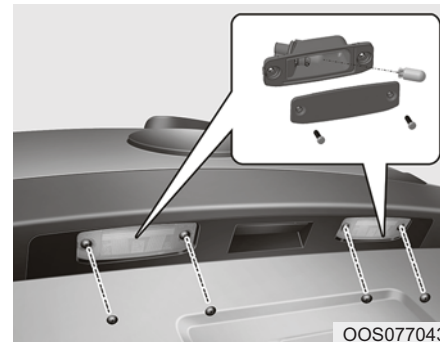

1. Χρησιμοποιήστε ένα επίπεδο κατασαβίδι για να αφαιρέσετε απαλά το κρύσταλλο από το συγκρότημα λαμπτήρα.
2. Αφαιρέστε τον λαμπτήρα τραβώντας τον ευθεία έξω.
3. Εισάγετε έναν καινούργιο λαμπτήρα.
4. Επανατοποθετήστε με την αντίστροφη σειρά.

Αντικατάσταση εσωτερικού λαμπτήρα

Φως ανάγνωσης, Εσωτερικό φως, Φως σκιαδίου, Φως στο χώρο αποσκευών

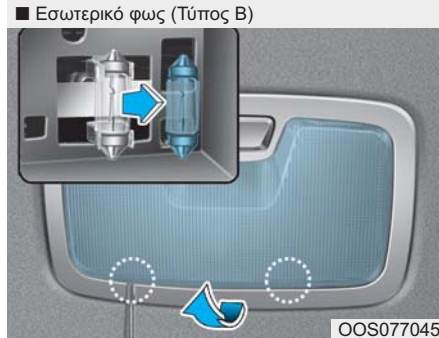
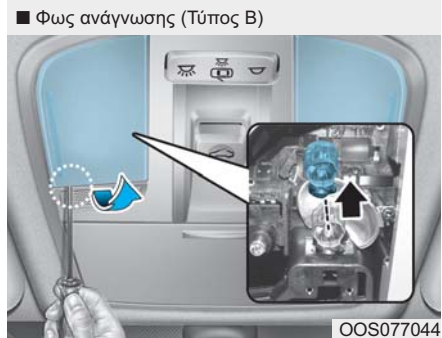
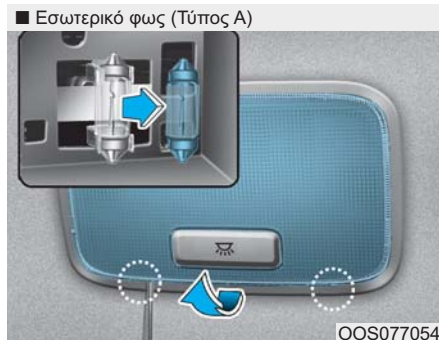
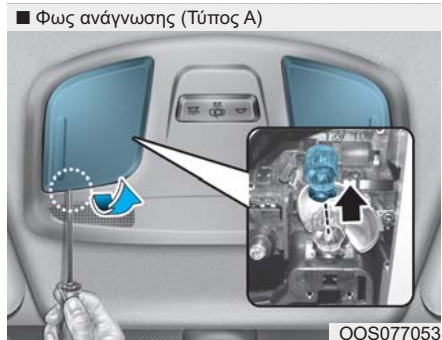



1. Χρησιμοποιώντας ένα πλατύ κατσαβίδι, ξεκομπώστε προσεκτικά το κρύσταλλο από το περίβλημα του εσωτερικού φωτισμού.
2. Αφαιρέστε το λαμπτήρα τραβώντας τον ευθεία έξω.
3. Εισάγετε έναν καινούργιο λαμπτήρα στη βάση.
4. Ευθυγραμμίστε τις προεξοχές του κρυστάλλου με τις εγκοπές του περιβλήματος εσωτερικού φωτισμού και κουμπώστε το κρύσταλλο στη θέση του.

ΣΗΜΕΙΩΣΗ

Προσέξτε να μη καταστρέψετε το κάλυμμα, το κρύσταλλο και το πλαστικό περίβλημα

ΦΡΟΝΤΙΔΑ ΕΜΦΑΝΙΣΗΣ

Φροντίδα εξωτερικής όψης

Γενική προσοχή για την εξωτερική όψη

Είναι πολύ σημαντικό να ακολουθήσετε τις οδηγίες στην ετικέτα όταν χρησιμοποιείτε οποιοδήποτε χημικό καθαριστικό ή γυαλιστικό. Διαβάστε όλες τις προειδοποιήσεις και προφυλάξεις που βρίσκονται στην ετικέτα.

Συντήρηση φινιρίσματος

Πλύσιμο

Για να βοηθήσετε στην προστασία του φινιρίσματος του αυτοκινήτου σας, πλύνετε το καλά και συχνά, τουλάχιστον μια φορά το μήνα με χλιαρό ή κρύο νερό.

Αν χρησιμοποιείτε το αυτοκίνητό σας για οδήγηση εκτός δρόμου, θα πρέπει να το πλένετε μετά από κάθε οδήγηση εκτός δρόμου. Δώστε ιδιαίτερη προσοχή για την απομάκρυνση τυχόν συγκεντρώσεων αλατιού, βρομιάς, λάσπης και άλλων ξένων υλικών. Βεβαιωθείτε ότι οι οπές αποστράγγισης στις κάτω άκρες των θυρών και στα μαρσπιέ διατηρούνται καθαρές χωρίς εμπόδια.

Έντομα, πίσσα, ρετσίνι, κουτσουλίες, βιομηχανικοί ρύποι και παρόμοιες

επικαθίσεις μπορούν να προκαλέσουν ζημιά στο φινίρισμα του αυτοκινήτου αν δεν απομακρυνθούν αμέσως.

Ακόμη και το καλό πλύσιμο με νερό μπορεί να μην απομακρύνει όλες τις επικαθίσεις. Μπορεί να χρησιμοποιηθεί ένα μαλακό σαπούνι που είναι ασφαλές για βαμμένες επιφάνειες. Μετά από το πλύσιμο, ξεπλύνετε καλά το αυτοκίνητο με χλιαρό ή κρύο νερό. Μην αφήνετε το σαπούνι να στεγνώσει στο φινίρισμα.

ΣΗΜΕΙΩΣΗ

- **Μη χρησιμοποιείτε δυνατό σαπούνι, χημικά απορρυπαντικά ή καυτό νερό και μην πλένετε το αυτοκίνητο σε άμεση έκθεση στον ήλιο ή όταν το αμάξιμο του αυτοκινήτου είναι ζεστό**
- **Προσέξτε όταν πλένετε τα πλαϊνά παράθυρα του αυτοκινήτου σας. Ιδιαίτερα με νερό υψηλής πίεσης, το νερό μπορεί να εισχωρήσει από τα παράθυρα και να βρέξει το εσωτερικό.**
- **Για να αποφύγετε τυχόν ζημιά στα πλαστικά μέρη και τους λαμπτήρες, μην τα καθαρίζετε με χημικούς διαλύτες ή ισχυρά απορρυπαντικά.**



ΠΡΟΕΙΔΟΠΟΙΗΣΗ

Υγρά Φρένα

Μετά από το πλύσιμο του αυτοκινήτου, δοκιμάστε τα φρένα ενώ οδηγείτε αργά, για να δείτε αν έχουν επηρεαστεί από το νερό. Αν επηρεαστεί η απόδοση των φρένων, στεγνώστε τα φρένα εφαρμόζοντας τα ελαφρά, ενώ διατηρείτε μια αργή ταχύτητα προς τα εμπρός.

Πλύσιμο με υψηλή πίεση

- Όταν χρησιμοποιήσετε πλυστική υψηλής πίεσης, βεβαιωθείτε ότι έχετε αρκετή απόσταση από το αυτοκίνητο. Ανεπαρκές κενό ή υπερβολική πίεση, μπορεί να προκαλέσει βλάβη σε εξάρτημα ή να γίνει διείσδυση του νερού στο αυτοκίνητο.
- Μη ψεκάσετε απευθείας την κάμερα, τους αισθητήρες ή τις περιοχές γύρω τους σε πλυστική υψηλής πίεσης. Η δόνηση που προκαλείται από το νερό υψηλής πίεσης, μπορεί να προκαλέσει ανεπάρκεια της συσκευής.
- Μη τοποθετήσετε το ακροφύσιο πολύ κοντά στα λαστιχένια ή πλαστικά καλύμματα ή τις συνδέσεις, καθώς μπορεί να προκληθεί ζημιά αν έρθουν σε επαφή με νερό υψηλής πίεσης.



ΣΗΜΕΙΩΣΗ

- Το πλύσιμο του χώρου κινητήρα καθώς και το πλύσιμο με υψηλής πίεσης νερό μπορεί να προκαλέσει βλάβη στα ηλεκτρικά κυκλώματα που βρίσκονται στο χώρο του κινητήρα.
- Μην αφήνετε νερό ή άλλα υγρά να έρθουν σε επαφή με ηλεκτρικά/ηλεκτρονικά εξαρτήματα στο εσωτερικό του αυτοκινήτου, γιατί μπορεί να τα καταστρέψουν.

Κέρωμα

Ένα καλό στρώμα κεριού είναι η προστασία της μοτογιάς από τη διάβρωση. Διατηρήστε ένα καλό στρώμα κεριού στο αυτοκίνητο σας για να το προστατέψετε. Κερώστε το αυτοκίνητο όταν το νερό δεν δημιουργεί πλέον σταγονίδια

στη βαφή. Πάντοτε πρέπει να πλένετε και να στεγνώνετε το αυτοκίνητο πριν το κέρωμα. Χρησιμοποιήστε ένα καλής ποιότητας υγρό ή σε μορφή πάστας κεριό. Ακολουθήστε τις οδηγίες του κατασκευαστή. Κερώστε όλες τις επενδύσεις μετάλλου για να τις προστατέψετε και να διατηρήσετε τη γυαλάδα τους. Η απομάκρυνση λαδιού, πίσσας και παρόμοιων υλικών με ένα προϊόν αφαίρεσης λεκέδων συνήθως απομακρύνει και το κεριό από το φινιρίσμα. Βεβαιωθείτε ότι επανακερώνετε αυτές τις περιοχές ακόμη και αν το υπόλοιπο αυτοκίνητο δεν χρειάζεται κέρωμα.

ΣΗΜΕΙΩΣΗ

- Το σκούπισμα της σκόνης ή της βρομιάς από το αμάξωμα με ένα στεγνό πανί θα γρατζουνίσει το φινιρίσμα.
- Μη χρησιμοποιήσετε ασαλοβάμβακα, διαβρωτικά καθαριστικά ή ισχυρά απορρυπαντικά που περιέχουν ισχυρά αλκάλια ή καυστικά χημικά σε χρωμιωμένα εξαρτήματα ή εξαρτήματα ανοδιωμένου αλουμινίου. Αυτό μπορεί να έχει ως αποτέλεσμα ζημιά στο προστατευτικό επίστρωμα και θα προκαλέσει αποχρωματισμό ή φθορά στο χρώμα.

Επισκευή ζημιάς φινιρίσματος

Βαθιές γρατζουνιές ή σημάδια από πετραδάκια στη βαμμένη επιφάνεια πρέπει να επισκευαστούν άμεσα. Το γυμνό μέταλλο διαβρώνεται γρήγορα και μπορεί να οδηγήσει σε υψηλού κόστους επισκευή.

ΣΗΜΕΙΩΣΗ

Αν το αυτοκίνητό σας έχει καταστραφεί και απαιτείται επισκευή φανοποιείου ή αντικατάσταση μεταλλικών μερών, βεβαιωθείτε ότι το φανοποιείο εφαρμόζει αντιδιαβρωτικά υλικά στα προς επισκευή ή αντικαθιστώμενα εξαρτήματα.

Συντήρηση γυαλιστερών μετάλλων

- Για να αφαιρέσετε πίσσα από το δρόμο και έντομα, χρησιμοποιήστε ένα προϊόν αφαίρεσης πίσσας και όχι ένα ξύστρο ή άλλο αιχμηρό αντικείμενο.
- Για να προστατεύσετε τις επιφάνειες γυαλιστερού μετάλλου από διάβρωση, εφαρμόστε ένα στρώμα κεριού ή προστατευτικού χρωμίου και τρίψτε το για να γυαλίσει.
- Κατά τη διάρκεια του χειμώνα ή σε παραθαλάσσιες περιοχές, καλύψτε τα εξαρτήματα γυαλιστερού μετάλλου με ένα παχύ στρώμα κεριού ή

προστατευτικού. Αν είναι απαραίτητο, καλύψτε τα εξαρτήματα με μη διαβρωτική βαζελίνη ή άλλο προστατευτικό υλικό.

Υποδαπέδια συντήρηση

Στο κάτω μέρος του αυτοκινήτου μπορούν να επικαθίσουν διαβρωτικά υλικά που χρησιμοποιούνται για την αφαίρεση πάγου και χιονιού και τον έλεγχο της σκόνης. Αν τα υλικά αυτά δεν αφαιρεθούν, μπορεί να παρουσιαστεί επιταχυνόμενο σκούριασμα στα μέρη του κάτω μέρος του αυτοκινήτου, όπως σωληνώσεις καυσίμου, πλαίσιο, κοιλότητες δαπέδου και το σύστημα εξάτμισης ακόμη και αν διέθεταν αντιδιαβρωτική προστασία. Πλύνετε καλά το κάτω μέρος του αυτοκινήτου και τα ανοίγματα των τροχών με χλιαρό ή κρύο νερό μια φορά το μήνα, μετά από εκτός δρόμου οδήγηση και στο τέλος κάθε χειμώνα. Δώστε ιδιαίτερη προσοχή σε αυτές τις περιοχές, γιατί είναι δύσκολο να δείτε όλη τη λάσπη και βρομιά. Είναι περισσότερο κακό παρά καλό το να μουςκέψετε απλά τις επικαθίσεις του δρόμου χωρίς να τις αφαιρέσετε. Οι κάτω άκρες των θυρών, των μαρσπιέ και των δοκών του πλαισίου δεν πρέπει να φράσσονται με βρομιές· το παγιδευμένο νερό σε αυτές τις περιοχές μπορεί να προκαλέσει σκουριά.



ΠΡΟΕΙΔΟΠΟΙΗΣΗ

Μετά από το πλύσιμο του αυτοκινήτου, δοκιμάστε τα φρένα ενώ οδηγείτε αργά για να δείτε αν έχουν επηρεαστεί από το νερό. Αν επηρεαστεί η απόδοση των φρένων, στεγνώστε τα φρένα εφαρμόζοντας τα ελαφρά, ενώ διατηρείτε μια αργή ταχύτητα προς τα μπρός.

Συντήρηση ζαντών αλουμινίου

Οι ζάντες αλουμινίου είναι επιστρωμένες με διαυγές προστατευτικό φινιρίσμα.

ΣΗΜΕΙΩΣΗ

- Μη χρησιμοποιήσετε οποιοδήποτε διαβρωτικό καθαριστικό, γυαλιστικό, διαλύτη ή συμπατόβουρτσες σε ζάντες αλουμινίου.
- Καθαρίστε τον τροχό όταν έχει κρουώσει.
- Χρησιμοποιήστε μόνο μαλακό σαπούνι ή ουδέτερο απορρυπαντικό και ξεπλύνετε με άφθονο νερό. Επίσης, βεβαιωθείτε ότι καθαρίζετε τους τροχούς μετά από οδήγηση σε δρόμους με αλάτι.

- **Αποφύγετε το πλύσιμο των τροχών σε πλυντήρια αυτοκινήτων με βούρτσες υψηλών ταχυτήτων.**
- **Μη χρησιμοποιείτε οποιαδήποτε καθαριστικό που περιέχει οξύ ή αλκαλικά απορρυπαντικά.**

Προστασία από διάβρωση

Προστατεύοντας το αυτοκίνητό σας από διάβρωση

Χρησιμοποιώντας τις πιο προχωρημένες σχεδιαστικές και κατασκευαστικές πρακτικές για την αντιμετώπιση της διάβρωσης, παράγουμε αυτοκίνητα με τη μέγιστη ποιότητα. Ωστόσο, αυτό είναι μόνο ένα μέρος της δουλειάς. Για να επιτευχθεί η μακροπρόθεσμη αντιδιαβρωτική αντίσταση του αυτοκινήτου σας, απαιτείται η συνεργασία και η βοήθεια του ιδιοκτήτη.

Κοινές αιτίες διάβρωσης

Οι πιο κοινές αιτίες διάβρωσης του αυτοκινήτου σας είναι:

- Αλάτι δρόμου, ρύποι και υγρασία που αφήνονται να συγκεντρωθούν κάτω από το αυτοκίνητο.
- Η απομάκρυνση της βαφής ή των προστατευτικών επιστρώματων από πετραδάκια, χαλίκια, διάβρωση

ή μικρογρατζουνιές και χτυπήματα αφήνουν το απροστάτευτο μέταλλο εκτεθειμένο σε διάβρωση.

Περιοχές υψηλής διάβρωσης

Αν μένετε σε περιοχές όπου το αυτοκίνητό σας εκτίθεται τακτικά σε διαβρωτικά υλικά, η προστασία από διάβρωση είναι ιδιαίτερα σημαντική. Ορισμένες από τις κοινές αιτίες για επιταχυνόμενη διάβρωση είναι το αλάτι από το δρόμο, τα χημικά ελέγχου σκόνης, ο αέρας της θάλασσας και η βιομηχανική μόλυνση.

Διάβρωση από υγρασία

Η υγρασία δημιουργεί τις συνθήκες για την εμφάνιση της διάβρωσης. Για παράδειγμα, η διάβρωση επιταχύνεται με υψηλή υγρασία, ιδιαίτερα όταν οι θερμοκρασίες είναι μόλις επάνω από το σημείο παγετού. Σε τέτοιες συνθήκες, το διαβρωτικό υλικό παραμένει σε επαφή με την επιφάνεια του αυτοκινήτου με την υγρασία που εξατμίζεται πολύ αργά.

Η λάσπη είναι ιδιαίτερα διαβρωτική, επειδή στεγνώνει αργά και συγκρατεί την υγρασία σε επαφή με το αυτοκίνητο. Παρόλο που η λάσπη εμφανίζεται να είναι στεγνή, μπορεί να εξακολουθήσει να συγκρατεί υγρασία και να ενισχύει τη διάβρωση.

Οι υψηλές θερμοκρασίες μπορούν, επίσης, να επιταχύνουν τη διάβρωση των εξαρτημάτων τα οποία δεν έχουν καλό εξαερισμό, ώστε να απομακρύνεται η υγρασία.

Για όλους αυτούς τους λόγους, είναι ιδιαίτερα σημαντικό να διατηρείτε το αυτοκίνητό σας καθαρό και ελεύθερο από λάσπη ή συγκεντρώσεις άλλων υλικών. Αυτό δεν ισχύει μόνο στις ορατές επιφάνειες, αλλά ιδιαίτερα για το κάτω μέρος του αυτοκινήτου.

Για να βοηθήσετε στην αποφυγή της διάβρωσης

Μπορείτε να βοηθήσετε στην αποφυγή της δημιουργίας διάβρωσης τηρώντας τα εξής:

Διατηρείτε το αυτοκίνητό σας καθαρό

Ο καλύτερος τρόπος αποφυγής διάβρωσης είναι να διατηρείτε το αυτοκίνητό σας καθαρό και ελεύθερο

από διαβρωτικά υλικά. Είναι ιδιαίτερα σημαντικό να προσέχετε το κάτω μέρος του αυτοκινήτου.

- Αν μένετε σε περιοχές με υψηλή διάβρωση - όπου χρησιμοποιείται αλάτι στους δρόμους, κοντά στη

θάλασσα, περιοχές με βιομηχανική ρύπανση, όξινη βροχή κ.λπ. - θα πρέπει να δίνετε πρόσθετη προσοχή για την αποφυγή της διάβρωσης. Το χειμώνα, ξεπλένετε το κάτω μέρος του αυτοκινήτου τουλάχιστον μια φορά το μήνα και βεβαιωθείτε ότι καθαρίζετε καλά το κάτω μέρος όταν περάσει ο χειμώνας.

- Όταν καθαρίζετε κάτω από το αυτοκίνητο, δώστε ιδιαίτερη προσοχή στα εξαρτήματα κάτω από τα φτερά και άλλες περιοχές που δεν είναι ορατές. Εργαστείτε επιμελώς. Το να μουσκέψετε απλά τη συγκεντρωμένη λάσπη αντί να την πλύνετε για να φύγει θα επιταχύνει τη διάβρωση παρά θα την εμποδίσει. Το νερό υπό πίεση και ο ατμός ενδείκνυνται ιδιαίτερα στην απομάκρυνση συγκεντρωμένης λάσπης και διαβρωτικών υλικών.
- Όταν καθαρίζετε τα κάτω φανώματα της πόρτας, τα μαρσπιέ και τις δοκούς του πλασιού, βεβαιωθείτε ότι οι οπές αποστράγγισης διατηρούνται ανοιχτές, ώστε να μπορεί να διαφεύγει η υγρασία και να μην παγιδεύεται στο εσωτερικό επιταχύνοντας τη διάβρωση.

Διατηρείτε το γκαράζ σας στεγνό

Μη σταθμεύετε το αυτοκίνητό σας σε γκαράζ με υγρασία και κακό εξαερισμό. Έτσι, δημιουργείται ένα ιδανικό περιβάλλον για τη διάβρωση. Αυτό ισχύει ιδιαίτερα αν πλένετε το αυτοκίνητό σας στο γκαράζ ή το οδηγείτε στο γκαράζ όταν είναι ακόμη υγρό ή καλυμμένο με χιόνι, πάγο ή λάσπη. Ακόμη και ένα θερμαινόμενο γκαράζ μπορεί να συμβάλλει στη διάβρωση εκτός αν έχει καλό εξαερισμό, ώστε να απομακρύνεται η υγρασία.

Διατηρείτε τη βαφή και τις επενδύσεις σε καλή κατάσταση

Γρατζουνιές ή αποξέσεις στο φινίρισμα θα πρέπει να καλύπτονται με στικ χρώματος το συντομότερο δυνατό για να μειωθεί η πιθανότητα διάβρωσης. Αν εμφανιστεί γυμνό μέταλλο, απαιτείται η συνδρομή ενός πιστοποιημένου φανοποιείου και βαφείου.

Περιττώματα πουλιών: Τα περιττώματα των πουλιών είναι ιδιαίτερα διαβρωτικά και μπορεί να προκαλέσουν ζημιά στην επιφάνεια της βαφής μέσα σε λίγες ώρες. Πρέπει πάντα να απομακρύνετε τα περιττώματα το συντομότερο δυνατό.

Μην αμελείτε το εσωτερικό

Μπορεί να συγκεντρωθεί υγρασία κάτω από τα πατάκια και τις μοκέτες προκαλώντας διάβρωση. Ελέγχετε κάτω από τις μοκέτες περιοδικά για να βεβαιωθείτε ότι οι μοκέτες είναι στεγνές. Δώστε ιδιαίτερη φροντίδα αν μεταφέρετε λίπασμα, υλικά καθαρισμού ή χημικά στο αυτοκίνητο.

Αυτά θα πρέπει να μεταφέρονται μόνο στα κατάλληλα δοχεία και τυχόν υπερχειλίσεις ή διαρροές θα πρέπει να καθαρίζονται με νερό και να στεγνώνονται καλά.

Φροντίδα εσωτερικού

Γενικές προφυλάξεις εσωτερικού

Αποφύγετε την επαφή καυστικών διαλυμάτων, όπως αρώματα και καλλυντικά λάδια με το ταμπλό, γιατί μπορεί να προκληθεί ζημιά ή αποχρωματισμός. Αν έρθουν σε επαφή με το ταμπλό, σκουπίστε τα αμέσως. Δείτε τις οδηγίες που πρέπει να ακολουθήσετε για το σωστό καθαρισμό του βινυλίου.

ΣΗΜΕΙΩΣΗ

Μην αφήνετε νερό ή άλλα υγρά να έρθουν σε επαφή με ηλεκτρικά/ηλεκτρονικά εξαρτήματα στο εσωτερικό του

αυτοκινήτου, γιατί μπορεί να τα καταστρέψουν.

ΣΗΜΕΙΩΣΗ

Όταν καθαρίζετε δερμάτινα προϊόντα (τιμόνι, καθίσματα κτλ), χρησιμοποιήστε ουδέτερα απορρυπαντικά ή διαλύματα με χαμηλή περιεκτικότητα αλκοόλης. Αν χρησιμοποιήσετε διαλύματα με υψηλή περιεκτικότητα αλκοόλης ή όξινα/αλκαλικά απορρυπαντικά, το χρώμα του δέρματος μπορεί να ξεθωριάσει ή να αφαιρεθεί η επιφάνεια.

Καθαρισμός επένδυσης και εσωτερικού

Βινύλιο (αν έχει τοποθετηθεί)

Απομακρύνετε τη σκόνη και τη βρομιά από το βινύλιο με ένα σκουπάκι ή μια ηλεκτρική σκούπα. Καθαρίστε τις επιφάνειες βινυλίου με ένα καθαριστικό βινυλίου.

Υφασμα(αν έχει τοποθετηθεί)

Απομακρύνετε τη σκόνη και τη βρομιά από το ύφασμα με ένα σκουπάκι ή μια ηλεκτρική σκούπα. Καθαρίστε με ένα μαλακό διάλυμα σαπουνιού συνιστώμενο για επενδύσεις ή μοκέτες. Αφαιρέστε αμέσως τους φρέσκους λεκέδες με ένα καθαριστικό λεκέδων υφάσμα-

τος. Αν δεν προσέξετε αμέσως φρέσκους λεκέδες, το ύφασμα μπορεί να λεκιάσει μόνιμα και μπορεί να επηρεαστεί το χρώμα του. Επίσης, μπορεί να μειωθούν τα πυράντοχα χαρακτηριστικά αν δεν συντηρείται σωστά το υλικό.

ΣΗΜΕΙΩΣΗ

Χρησιμοποιώντας οποιοδήποτε άλλο εκτός από τα συνιστώμενα καθαριστικά και διαδικασίες, μπορεί να επηρεαστεί η εμφάνιση του υφάσματος και τα πυράντοχα χαρακτηριστικά.

Δέρμα (αν έχει τοποθετηθεί)

• Χαρακτηριστικά του δέρματος καθισμάτων

- Το δέρμα είναι κατασκευασμένο από το εξωτερικό δέρμα ενός ζώου, το οποίο περνά μέσα από μια ειδική διαδικασία για να είναι διαθέσιμο για χρήση. Δεδομένου ότι είναι ένα φυσικό προϊόν, κάθε τμήμα διαφέρει σε πάχος ή πυκνότητα.

Μπορεί να εμφανιστούν ζαρώματα σαν φυσικό αποτέλεσμα του τεντώματος και της συρρίκνωσης ανάλογα με τη θερμοκρασία και την υγρασία.

- Το κάθισμα είναι κατασκευασμένο από ύφασμα που μπορεί να τεντώσει για βελτίωση της άνεσης.
- Τα μέρη που έρχονται σε επαφή με το σώμα είναι καμπύλα και η πλευρική περιοχή στήριξης είναι υψηλή, για να παρέχουν άνεση και σταθερότητα στην οδήγηση.
- Μπορεί να εμφανιστούν ζαρώματα εξ αιτίας της χρήσης. Δεν είναι σφάλμα των προϊόντων.



ΠΡΟΣΟΧΗ

- Ζαρώματα ή γδαρσίματα που φυσιολογικά εμφανίζονται από τη χρήση δεν καλύπτονται από την εγγύηση.
- Ζώνες με μεταλλικά εξαρτήματα, φερμουάρ ή κλειδιά στην πίσω τσέπη του παντελονιού μπορεί να προκαλέσουν ζημιά στο ύφασμα του καθίσματος.
- Φροντίστε να μην βραχεί το κάθισμα. Μπορεί να αλλάξει τη φύση του φυσικού δέρματος.
- Τζιν ή ρούχα που μπορούν να λευκανθούν ενδέχεται να επηρεάσουν την επιφάνεια που καλύπτει το κάθισμα.

- Φροντίδα για τα δερμάτινα καθίσματα
 - Καθαρίστε το κάθισμα περιοδικά για να αφαιρέσετε τη σκόνη και την άμμο από το κάθισμα. Θα αποτρέψει την φθορά ή τη βλάβη του δέρματος και θα διατηρήσει την ποιότητά του.
 - Σκουπίστε συχνά το δερμάτινο κάθισμα με στεγνό ή μαλακό πανί.
 - Η χρήση κατάλληλου προστατευτικού δέρματος μπορεί να αποτρέψει την φθορά του καλύμματος και να βοηθήσει στη διατήρηση του χρώματος. Βεβαιωθείτε ότι έχετε διαβάσει τις οδηγίες και συμβουλευτείτε έναν ειδικό όταν χρησιμοποιείτε επιστρωση δέρματος ή προστατευτικά.
 - Το ανοιχτόχρωμο (μπεζ, ανοιχτό μπεζ) δέρμα είναι εύκολο να λερωθεί και ο λεκές είναι εμφανής. Καθαρίστε συχνά τα καθίσματα.
 - Αποφύγετε το σκούπισμα με υγρό πανί. Μπορεί να προκαλέσει ρωγμές στην επιφάνεια.
- Καθαρισμός δερμάτινων καθισμάτων
 - Αφαιρέστε αμέσως όλες τους λεκέδες. Ανατρέξτε στις οδηγίες παρακάτω για την αφαίρεση κάθε λεκέ.
 - Προϊόντα καλλυντικών (αντηλιακό, μάσκα κλπ.)
Βάλτε κρέμα καθαρισμού σε ένα πανί και σκουπίστε το σημείο που έχει λεκέ. Σκουπίστε την κρέμα με ένα υγρό πανί και αφαιρέστε το νερό με ένα στεγνό πανί.
 - Ποτά (καφές, αναψυκτικά κ.λπ.)
Εφαρμόστε μια μικρή ποσότητα ουδέτερου απορρυπαντικού και σκουπίστε μέχρι να φύγουν οι λεκέδες.
 - Λάδι
Αφαιρέστε αμέσως το λάδι με απορροφητικό ύφασμα και τρίψτε με καθαριστικό απομάκρυνσης λεκέδων που χρησιμοποιείται μόνο για φυσικό δέρμα.
 - Τσίχλα
Σκληρύνετε την τσίχλα με πάγο και αφαιρέστε σταδιακά.

Καθαρισμός τυλίγματος της ζώνης ασφαλείας τριών σημείων

Καθαρίστε το τυλίγμα ζώνης ασφαλείας με ένα μαλακό διάλυμα σαπουνιού συνιστώμενο για καθαρισμό επενδύσεων ή μοκέτας. Ακολουθήστε τις οδηγίες που παρέχονται μαζί με το σαπούνι. Μη λευκαίνετε ή επαναστεγνώνετε το τυλίγμα, γιατί μπορεί να το εξασθενήσετε.

Καθαρισμός του εσωτερικού των παραθύρων

Αν η εσωτερική επιφάνεια των τζαμιών του αυτοκινήτου θαμπώσει (αν για παράδειγμα καλυφθεί με λάδι, γράσα ή κεριό), θα πρέπει να καθαριστεί με καθαριστικό τζαμιού. Ακολουθήστε τις οδηγίες στο δοχείο του καθαριστικού.

ΣΗΜΕΙΩΣΗ

Μην τρίβετε ή μη γδέρνετε το εσωτερικό του πίσω παραθύρου. Αυτό μπορεί να έχει ως αποτέλεσμα ζημιά στις αντιστάσεις του θερμαινόμενου πίσω παραθύρου.

ΣΥΣΤΗΜΑ ΕΛΕΓΧΟΥ ΚΑΥΣΑΕΡΙΩΝ

Το σύστημα ελέγχου καυσαερίων του αυτοκινήτου σας καλύπτεται από μια έγγραφη εγγύηση. Παρακαλούμε δείτε τις πληροφορίες εγγύησης που περιέχονται στο Βιβλίο Συντήρησης του αυτοκινήτου σας.

Το αυτοκίνητό σας είναι εξοπλισμένο με ένα σύστημα ελέγχου εκπομπών, το οποίο καλύπτει όλες τις απαιτήσεις των προδιαγραφών για τις εκπομπές καυσαερίων.

Υπάρχουν τρία συστήματα ελέγχου εκπομπών, τα οποία είναι τα εξής:

- (1) Σύστημα ελέγχου εκπομπών στροφαλοθαλάμου
- (2) Σύστημα ελέγχου εκπομπών αναθυμιάσεων καυσίμου
- (3) Σύστημα ελέγχου εκπομπών καυσαερίων

Προκειμένου να εξασφαλίσετε τη σωστή λειτουργία των συστημάτων ελέγχου εκπομπών, σας συνιστούμε να ελέγχετε και να συντηρείτε το αυτοκίνητό σας σε έναν Εξουσιοδοτημένο Επισκευαστή HYUNDAI, σύμφωνα με το πρόγραμμα του εγχειριδίου αυτού.



ΠΡΟΣΟΧΗ

Προσοχή κατά τον Έλεγχο και Δοκιμή Συντήρησης [Με σύστημα Ηλεκτρονικού Προγράμματος Ευστάθειας (ESC)]

- Για να εμποδίσετε τις διακοπές στο αυτοκίνητο κατά τη διάρκεια δοκιμής σε δυναμόμετρο, απενεργοποιήστε το σύστημα Ηλεκτρονικού Προγράμματος Ευστάθειας πιέζοντας το διακόπτη ESC.
- Μετά από την ολοκλήρωση της δοκιμής δυναμομέτρησης, ενεργοποιήστε και πάλι το σύστημα πιέζοντας ξανά το διακόπτη ESC.

1. Σύστημα ελέγχου εκπομπών στροφαλοθαλάμου

Το σύστημα ελέγχου εκπομπών στροφαλοθαλάμου εμποδίζει τη ρύπανση του αέρα από τις αναθυμιάσεις που προέρχονται από το στροφαλοθάλαμο. Το σύστημα τροφοδοτεί με νωπό φιλτραρισμένο αέρα το στροφαλοθάλαμο μέσω του κολάρου εισαγωγής αέρα. Μέσα στο στροφαλοθάλαμο, ο νωπός αέρας αναμειγνύεται με τις αναθυμιάσεις, και κατόπιν, μεταφέρεται μέσω της βαλβίδας PCV στο σύστημα εισαγωγής.

2. Σύστημα ελέγχου εκπομπών αναθυμιάσεων καυσίμου

Το Σύστημα Ελέγχου Εκπομπών Ατμών Καυσίμου είναι σχεδιασμένο να εμποδίζει τους ατμούς του καυσίμου να διαφύγουν στην ατμόσφαιρα.

Δοχείο συσσώρευσης ατμών

Οι δημιουργούμενοι ατμοί καυσίμου στο εσωτερικό του ρεζερβουάρ απομακρύνονται και συσσωρεύονται στο δοχείο συσσώρευσης ατμών. Όταν ο κινητήρας λειτουργεί, οι ατμοί καυσίμου που έχουν συσσωρευτεί στο δοχείο οδηγούνται στο σύστημα εισαγωγής μέσω της ηλεκτρομαγνητικής βαλβίδας ελέγχου ροής.

Ηλεκτρομαγνητική Βαλβίδα Ελέγχου Ροής (PCSV) (PCSV)

Η ηλεκτρομαγνητική βαλβίδα ελέγχου ροής ελέγχεται από την ηλεκτρονική μονάδα ελέγχου του κινητήρα (ECM). Όταν η θερμοκρασία του ψυκτικού του κινητήρα είναι χαμηλή, και ο κινητήρας λειτουργεί στο ρελαντί, η βαλβίδα PCSV είναι κλειστή και έτσι οι ατμοί του καυσίμου δεν εισέρχονται στο δοχείο. Μόλις ο κινητήρας ζεσταθεί, κατά την κανονική οδήγηση, η βαλβίδα PCSV ανοίγει έτσι, ώστε οι ατμοί του καυσίμου να εισέλθουν στο δοχείο συσσώρευσης ατμών.

3. Σύστημα ελέγχου εκπομπών καυσαερίων

Το σύστημα Ελέγχου Εκπομπών Καυσαερίων είναι ένα σύστημα υψηλής απόδοσης το οποίο ελέγχει τα καυσαέρια ενώ συγχρόνως διατηρεί την απόδοση του κινητήρα.

Προφυλάξεις από τα καυσαέρια κινητήρα (μονοξειδίο του άνθρακα)

- Στα καυσαέρια μπορεί να υπάρχει παρουσία μονοξειδίου του άνθρακα. Για το λόγο αυτό, αν μυρίσετε καυσαέρια οποιουδήποτε είδους στο εσωτερικό του αυτοκινήτου σας, θα πρέπει να το ελέγξετε και να το επισκευάσετε αμέσως. Αν υποψιάζεστε οποιαδήποτε στιγμή παρουσία καυσαερίων στο αυτοκίνητό σας, θα πρέπει να οδηγείτε με ανοιχτά τελείως όλα τα παράθυρα. Ελέγξτε και επισκευάστε το αυτοκίνητό σας αμέσως.



ΠΡΟΕΙΔΟΠΟΙΗΣΗ

Τα καυσαέρια του κινητήρα περιέχουν μονοξειδίο του άνθρακα (CO). Αν και άχρωμο και άοσμο,

είναι επικίνδυνο και μπορεί να προκαλέσει θάνατο αν εισπνευθεί. Ακολουθείτε τις οδηγίες σε αυτήν τη σελίδα για την αποφυγή δηλητηρίασης από CO.

- Μη λειτουργείτε τον κινητήρα σε περιορισμένους χώρους (όπως γκαράζ) περισσότερο από όσο είναι απαραίτητο για να κινήσετε το αυτοκίνητο μέσα ή έξω από το χώρο.
- Όταν το αυτοκίνητο είναι σταματημένο σε ανοιχτό χώρο για περισσότερο διάστημα με τον κινητήρα σε λειτουργία, ρυθμίστε το σύστημα εξαερισμού (εφόσον απαιτείται) για να εισάγετε εξωτερικό αέρα μέσα στο αυτοκίνητο.
- Μην κάθεστε ποτέ σε ένα παρκαρισμένο ή σταματημένο αυτοκίνητο για παρατεταμένο χρονικό διάστημα με τον κινητήρα σε λειτουργία.
- Όταν ο κινητήρας κάνει διακοπές ή δεν μπορεί να εκκινηθεί, οι παρατεταμένες προσπάθειες για επανεκκίνηση του κινητήρα μπορεί να προκαλέσουν ζημια στο σύστημα ελέγχου εκπομπών.

Προφυλάξεις λειτουργίας για καταλυτικούς μετατροπείς (αν έχει τοποθετηθεί)



ΠΡΟΕΙΔΟΠΟΙΗΣΗ

- Ένα καυτό σύστημα καυσαερίων μπορεί να εναύσει εύφλεκτα υλικά κάτω από το αυτοκίνητο. Μην παρκάρετε το αυτοκίνητο πάνω ή κοντά σε εύφλεκτα υλικά, όπως γρασίδι, βλάστηση, χαρτιά, φύλλα κ.λπ.
- Το σύστημα εξάτμισης και το σύστημα καταλύτη είναι πολύ καυτά καθώς λειτουργεί ο κινητήρας ή αμέσως μόλις σβήσετε τον κινητήρα. Κρατήστε απόσταση από το σύστημα εξάτμισης και τον καταλύτη, γιατί μπορεί να καείτε. Επίσης, μην αφαιρέσετε την ψήκτρα γύρω από το σύστημα εξάτμισης, μη σφραγίσετε το κάτω μέρος του αυτοκινήτου και μην επικαλύψετε το αυτοκίνητο για έλεγχο διάβρωσης. Μπορεί να υπάρξει κίνδυνος πυρκαγιάς υπό ορισμένες συνθήκες.

Το αυτοκίνητό σας είναι εξοπλισμένο με συσκευή ελέγχου εκπομπών καταλυτικού μετατροπέα.

Για το λόγο αυτό θα πρέπει να τηρούνται οι παρακάτω προφυλάξεις:

- Χρησιμοποιείτε μόνο ΑΜΟΛΥΒΔΗ ΒΕΝΖΙΝΗ για βενζινοκινητήρες.
- Μη λειτουργείτε το αυτοκίνητο όταν υπάρχουν σημάδια δυσλειτουργίας του κινητήρα, όπως διακοπές ή σημαντική απώλεια απόδοσης.
- Μην κάνετε κακή χρήση του κινητήρα. Παραδείγματα κακής χρήσης είναι η κύλιση του αυτοκινήτου με σβηστή ανάφλεξη και οι απότομες κλίσεις με ταχύτητα στο κιβώτιο ταχυτήτων με την ανάφλεξη κλειστή.
- Μη λειτουργείτε τον κινητήρα με υψηλό ρελαντί για μεγάλα διαστήματα (5 λεπτά ή περισσότερο).

- Μην κάνετε μετατροπές ή μη σκαλίζετε οποιοδήποτε εξάρτημα του κινητήρα ή του συστήματος ελέγχου εκπομπών. Όλοι οι έλεγχοι και ρυθμίσεις πρέπει να γίνονται σε έναν Εξουσιοδοτημένο Επισκευαστή HYUNDAI.
- Αποφύγετε την οδήγηση με πολύ χαμηλή στάθμη καυσίμου. Αν μείνετε απο βενζίνη, μπορεί να προκληθούν διακοπές στον κινητήρα με αποτέλεσμα υπερβολικό φορτίο στον καταλύτη.

Αν δεν τηρήσετε αυτές τις προφυλάξεις, το αποτέλεσμα μπορεί να είναι ζημιά στον καταλύτη και το αυτοκίνητό σας.

Επιπρόσθετα, τέτοιες ενέργειες μπορούν να ακυρώσουν την εγγύησή σας.

Φίλτρο Σωματιδίων Βενζίνης (Αν έχει τοποθετηθεί)

Το σύστημα φίλτρου σωματιδίων βενζίνης (GPF) αφαιρεί την αιθάλη στα καυσαέρια.

Το σύστημα GPF καίει (ή οξειδώνει) αυτόματα τη συσσωρευμένη αιθάλη ανάλογα με τις συνθήκες οδήγησης, σε αντίθεση με ένα φίλτρο αέρα μίας χρήσης. Με άλλα λόγια, η συσσωρευμένη αιθάλη απομακρύνεται αυτόματα από το σύστημα ελέγχου κινητήρα και από τη μεγάλη θερμοκρασία των καυσαερίων σε κανονικές / υψηλές ταχύτητες οδήγησης.

Ωστόσο, αν το αυτοκίνητο συνεχίσει να οδηγείται με χαμηλή ταχύτητα για μεγάλο χρονικό διάστημα, η συσσωρευμένη αιθάλη μπορεί να μην απομακρυνθεί αυτόματα εξαιτίας της χαμηλής θερμοκρασίας των καυσαερίων. Ειδικά σε αυτή την περίπτωση, η ποσότητα αιθάλης είναι εκτός ορίου ανίχνευσης, η διαδικασία οξείδωσης αιθάλης δεν συμβαίνει και η λυχνία Φίλτρου σωματιδίων βενζίνης (GPF) () ανάβει.

Η ενδεικτική λυχνία βλάβης, μπορεί να σταματήσει να αναβοσβήνει, οδηγώντας το αυτοκίνητο με περισσότερο από 80 χλμ/ώρα (50 μίλια/ώρα) με στροφές κινητήρα 3000~4000 ή με εμπλοκή ταχύτητας μεγαλύτερης της τρίτης για περίπου 30 λεπτά.

Όταν αναβοσβήνει συνεχώς η λυχνία GPF ή αναβοσβήνει το προειδοποιητικό μήνυμα "Ελέγξτε το σύστημα εξάτμισης" στις παραπάνω περιπτώσεις, σας συνιστούμε να ελέγξετε το σύστημα GPF σε έναν Εξουσιοδοτημένο Επισκευαστή HYUNDAI.

Αν συνεχίσετε να οδηγείτε με την ενδεικτική λυχνία βλάβης να αναβοσβήνει για μεγάλη διάρκεια, το σύστημα GPF μπορεί να υποστεί ζημιά και να χειροτερέψει η κατανάλωση καυσίμων.



ΠΡΟΣΟΧΗ

Βενζινοκινητήρας (αν έχει τοποθετηθεί GPF)

Σας συνιστούμε να χρησιμοποιείτε τη συνιστώμενη βενζίνη για αυτοκίνητα με βενζινοκινητήρα, εξοπλισμένο με σύστημα GPF.

Αν χρησιμοποιείτε βενζίνη που περιλαμβάνει υψηλά επίπεδα θείου (περισσότερο από 50 ppm θείου) και απροσδιόριστα πρόσθετα, μπορεί να προκληθεί ζημιά στο σύστημα GPF και να εκλυθεί λευκός καπνός.

Φίλτρο Σωματιδίων Πετρελαίου (Αν έχει τοποθετηθεί)

Το σύστημα Φίλτρο Σωματιδίων Πετρελαίου (DPF) αφαιρεί την αιθάλη που εκπέμπεται από το αυτοκίνητο.

Σε αντίθεση με το αναλώσιμο φίλτρο αέρα, το σύστημα DPF καίει αυτόματα (οξειδωση) και αφαιρεί τη συσσωρευμένη αιθάλη, ανάλογα με τις συνθήκες οδήγησης. Με άλλα λόγια, η ενεργή καύση από το σύστημα ελέγχου κινητήρα και η υψηλή θερμοκρασία καυσαερίων που προκαλείται από τις συνθήκες κανονικής/υψηλής οδήγησης καίει και απομακρύνει τη συσσωρευμένη αιθάλη.

Ωστόσο, αν το αυτοκίνητο συνεχίσει να οδηγείται με χαμηλή ταχύτητα για μεγάλο χρονικό διάστημα, η συσσωρευμένη αιθάλη μπορεί να μην απομακρυνθεί αυτόματα εξαιτίας της χαμηλής θερμοκρασίας των καυσαερίων. Σε αυτή την περίπτωση, η ποσότητα αιθάλης είναι εκτός ορίου ανίχνευσης, η διαδικασία οξειδωσης αιθάλης από το σύστημα ελέγχου κινητήρα μπορεί να μην συμβεί και αναβοσβήνει η ενδεικτική λυχνία βλάβης DPF().

Η ενδεικτική λυχνία βλάβης, μπορεί να σταματήσει να αναβοσβήνει, αν η ταχύτητα του αυτοκινήτου ξεπεράσει τα 60 χλμ/ώρα (37 μίλια/ώρα) ή οι στροφές κινητήρα είναι μεταξύ 1500 και 2500σ.α.λ ή με εμπλοκή ταχύτητας μεγαλύτερης της δεύτερης για περίπου 25 λεπτά.

Αν η ενδεικτική λυχνία βλάβης συνεχίσει να αναβοσβήνει, ή αναβοσβήνει το προειδοποιητικό μήνυμα "Ελέγξτε το σύστημα εξάτμισης" στις παραπάνω περιπτώσεις, σας συνιστούμε να ελέγξετε το σύστημα σε έναν Εξουσιοδοτημένο Επισκευαστή HYUNDAI.

Αν συνεχίσετε να οδηγείτε με την ενδεικτική λυχνία βλάβης να αναβοσβήνει για μεγάλη διάρκεια, το σύστημα DPF μπορεί να υποστεί ζημιά και να χειροτερέψει η κατανάλωση καυσίμων.



ΠΡΟΣΟΧΗ

**Πετρελαιοκινητήρας
(αν έχει τοποθετηθεί DPF)**

Σας συνιστούμε να χρησιμοποιείτε το ρυθμιζόμενο πετρέλαιο για αυτοκίνητα με πετρελαιοκινητήρα, εξοπλισμένο με σύστημα DPF.

Αν χρησιμοποιείτε πετρέλαιο που περιλαμβάνει υψηλά επίπεδα θείου (περισσότερο από 50 ppm θείου) και απροσδιόριστα πρόσθετα, μπορεί να προκληθεί ζημιά στο σύστημα DPF και να εκλυθεί λευκός καπνός.

Σύστημα παγίδας NOx (Αν έχει τοποθετηθεί)

Το σύστημα Lean NOx Trap (LNT) αφαιρεί το οξειδίο του αζώτου από το καυσαέριο. Μια μυρωδιά μπορεί να υπάρχει στα καυσαέρια ανάλογα με την ποιότητα του καυσίμου, και μπορεί να υποβαθμίσει την απόδοση μείωσης NOx. Παρακαλώ χρησιμοποιήστε το ρυθμισμένο καύσιμο ντίζελ.

Επιλεκτική Καταλυτική Μείωση (Αν έχει τοποθετηθεί)

Το σύστημα Επιλεκτικής Καταλυτικής μείωσης (SCR) μετατρέπει καταλυτικά το NOx σε άζωτο και νερό χρησιμοποιώντας σαν αναγωγικό μέσο, το διάλυμα ουρίας.

Δείκτης ουρίας (Αν έχει τοποθετηθεί)



Ο δείκτης διαλύματος ουρίας δείχνει την κατά προσέγγιση ποσότητα που υπάρχει στο δοχείο του διαλύματος ουρίας.

- ✳ Η εικόνα του μετρητή αναδύεται, όταν ο διακόπτης ανάφλεξης είναι στη θέση ON.

Προειδοποιητικό μήνυμα χαμηλής ουρίας (Αν έχει τοποθετηθεί)









OOS078080L/OOS078081L/OOS078082L/OOS078083L

Τα προειδοποιητικά μηνύματα έλλειψης ουρίας εμφανίζονται όταν η ουρία είναι κάτω από 5,4 λίτρα. Όταν εμφανίζεται το προειδοποιητικό μήνυμα "Low Urea" με την προειδοποιητική λυχνία SCR, το δοχείο ουρίας πρέπει να ξαναγεμιστεί. Εάν δεν το ξαναγεμίσετε για μεγάλο αριθμό διανυθέντων χιλιομέτρων, το σύστημα οπτικής προειδοποίησης θα κλιμακώσει την ένταση εμφανίζοντας το μήνυμα "Refill Urea" με την Προειδοποιητική λυχνία SCR. Σε αυτή την περίπτωση, το ντεπόζιτο πρέπει σύντομα να ξαναγεμιστεί. Όταν η ουρία στο δοχείο προσεγγίζει το πολύ χαμηλό επίπεδο, εμφανίζεται το προειδοποιητικό μήνυμα "Refill Urea tank or vehicle will not start" μαζί με τη προειδοποιητική λυχνία SCR. "xxx km(mile)", η οποία δείχνει την υπολειπόμενη επιτρεπόμενη απόσταση ταξιδιού, οπότε μην συνεχίζετε να οδηγείτε στο όριο της υπολειπόμενης διαδρομής χωρίς να ξαναγεμίσετε.

Διαφορετικά, το αυτοκίνητο δεν μπορεί να ξαναρχίσει αφού κλείσει ο κινητήρας με το κλειδί ανάφλεξης. Με βάση το μοτίβο οδήγησης, τις περιβαλλοντικές συνθήκες και το οδικό προφίλ, η παραμένουσα χιλιομετρική απόσταση μπορεί να διαφέρει από την πραγματική απόσταση ταξιδιού. Όταν εμφανιστεί το μήνυμα "Low Urea" ή "Refill Urea", προσθέστε αρκετή ουρία. Όταν εμφανιστεί το μήνυμα "Refill Urea tank or vehicle will not start" γεμίστε αρκετή ουρία. Όταν εμφανίζεται το μήνυμα "Refill Urea tank or vehicle will not start" με την προειδοποιητική λυχνία SCR, το αυτοκίνητο δεν μπορεί να επανεκκινηθεί αφού κλείσει ο κινητήρας με το κλειδί ανάφλεξης.

Για τις παραπάνω περιπτώσεις συνιστάται πάντα πλήρης αναπλήρωση.



Δυσλειτουργία με το σύστημα SCR (εάν έχει τοποθετηθεί)

| | Ανίχνευση μιας δυσλειτουργίας | Οδήγηση 50 χιλιομέτρων μετά την ανίχνευση μιας δυσλειτουργίας |
|--|---|---|
| Αποτυχία συστήματος ουρίας (= Μη έκχυση ουρίας) |  OOS078084L |  OTM078078L |
| Εντοπισμός εσφαλμένης ουρίας (= αφύσικη ουρία) |  OTM078077L |  OOS078087L |
| Μη φυσιολογική κατανάλωση διαλύματος ουρίας (= αποτυχία μετά τη φροντίδα) |  OTM078078L |  OOS078088L |

Το σύστημα SCR μπορεί να έχει δυσλειτουργία λόγω αποσυνδεδεμένων ηλεκτρικών εξαρτημάτων, εσφαλμένης ουρίας και ούτω καθεξής.

"xxx km(mile)" αντιπροσωπεύει το υπόλοιπο επιτρεπόμενο διάστημα ταξιδιού, οπότε μην συνεχίζετε να οδηγείτε μέχρι να φτάσετε στο όριο αυτού του διαστήματος χωρίς να έχετε βρει την πηγή της δυσλειτουργίας. Διαφορετικά, το αυτοκίνητο δεν θα μπορεί να επαννεκινήσει αφού κλείσει ο κινητήρας με το κλειδί ανάφλεξης. Σε αυτή την περίπτωση, συνιστάται η επιθεώρηση του συστήματος από εξουσιοδοτημένο επισκευαστή της HYUNDAI.

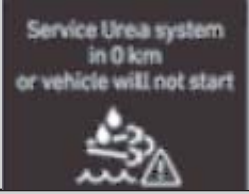
Διαγραφή του περιορισμού της επανεκκίνησης του οχήματος (εάν έχει τοποθετηθεί)

| Δεν γίνεται επανεκκίνηση | | | |
|---|--|--|------------|
| Χαμηλό επίπεδο διαλύματος ουρίας | |  | OOS078083L |
| Αποτυχία συστήματος ουρίας (= μη έγχυση ουρίας) | |  | OOS078089L |
| Εντοπισμός εσφαλμένης ουρίας (= αφύσικη ουρία) | |  | OOS078090L |
| Μη φυσιολογική κατανάλωση διαλύματος ουρίας (= αποτυχία μετά τη φροντίδα) | |  | OOS078089L |

Μόλις το σύστημα προτροπής φθάσει στην τελική κατάσταση και απενεργοποιηθεί η επανεκκίνηση του αυτοκινήτου, η δυνατότητα επανεκκίνησης θα επανέλθει μόνο σε περίπτωση που το ντεπόζιτο της ουρίας συμπληρωθεί ή οι δυσλειτουργίες αποκατασταθούν. Αν το αυτοκίνητο δεν μπορεί να ξαναρχίσει και υπάρχει το μήνυμα "Refill Urea tank or vehicle will not start", γεμίστε με αρκετή ποσότητα ουρίας, περιμένετε για μερικά λεπτά και δοκιμάστε ξανά την εκκίνηση του αυτοκινήτου. Εάν η εκκίνηση του αυτοκινήτου δεν είναι δυνατή ανεξάρτητα από το επίπεδο της ουρίας, σας συνιστούμε να ελέγξετε το σύστημα σε ένα εξουσιοδοτημένο επισκευαστή της HYUNDAI.

Προσθέτοντας το διάλυμα ουρίας



Για να ξαναγεμίσετε το διάλυμα ουρίας από τον εύκαμπτο σωλήνα επαναπλήρωσης

1. Πιέστε το διακόπτη ανάφλεξης στη θέση OFF.
2. Γυρίστε το καπάκι του ντεπόζιτου διαλύματος της ουρίας προς την αντίθετη φορά των δεικτών του ρολογιού και ανοίξτε το.
3. Εισαγάγετε όλο τον σωλήνα πλήρωσης για να προσθέσετε μέχρι πάνω το προδιαγεγραμμένο με ISO 22241 διάλυμα ουρίας ή μέχρι πάνω από το σημάδι στο ντεπόζιτο.

✳ Δώστε μεγάλη προσοχή ώστε να μην προσθέσετε το διάλυμα ουρίας στη δεξαμενή καυσίμου. Εάν το κάνετε αυτό θα έχει ασφαλώς αρνητικές επιπτώσεις στην απόδοση του αυτοκινήτου, προκαλώντας διάφορες δυσλειτουργίες.

✳ Ποτέ μην χρησιμοποιείτε το μείγμα διαλύματος ουρίας με πρόσθετα ή νερό. Μπορεί να επιτρέπει την είσοδο ξένων ουσιών στο ντεπόζιτο διαλύματος ουρίας. Εάν γίνει αυτό σίγουρα θα υπάρξουν δυσμενείς επιπτώσεις στην απόδοση του αυτοκινήτου, προκαλώντας διάφορες δυσλειτουργίες.

✳ Χρησιμοποιήστε μόνο το προδιαγεγραμμένο με ISO 22241 διάλυμα ουρίας. Κάθε μη εξουσιοδοτημένο διάλυμα ουρίας προκαλεί σίγουρα δυσμενείς επιπτώσεις στην απόδοση του αυτοκινήτου, προκαλώντας διάφορες δυσλειτουργίες.

4. Γυρίστε το καπάκι της δεξαμενής διαλύματος ουρίας σε δεξιόστροφη κατεύθυνση για να το κλείσετε με ασφάλεια.

Για να ξαναγεμίσετε το διάλυμα ουρίας από τη φιάλη επαναπλήρωσης

1. Πιέστε το διακόπτη ανάφλεξης στη θέση OFF.
2. Γυρίστε το καπάκι του ντεπόζιτου διαλύματος της ουρίας προς την αντίθετη φορά των δεικτών του ρολογιού και ανοίξτε το.
3. Προσθέστε πλήρως το συνιστώμενο διάλυμα ουρίας με ISO 22241 ή μέχρι πάνω από το σημάδι στο δοχείο.

✳ Δώστε μεγάλη προσοχή ώστε να μην προσθέσετε το διάλυμα ουρίας στη δεξαμενή καυσίμου. Εάν το κάνετε αυτό θα έχει ασφαλώς αρνητικές επιπτώσεις στην απόδοση του αυτοκινήτου, προκαλώντας διάφορες δυσλειτουργίες.

✳ Δώστε μεγάλη προσοχή ώστε να μην γεμίσετε με υπερβολικό τρόπο τη (πλήρως) συμπληρωμένη δεξαμενή διαλύματος ουρίας, ενώ ξαναγεμίζετε το διάλυμα ουρίας από τη φιάλη επαναπλήρωσης.

Η πληρωμένη δεξαμενή διαλύματος ουρίας θα επεκταθεί όταν ψυχθεί και αυτό μπορεί να προκαλέσει σοβαρή δυσλειτουργία του συστήματος διαλύματος ουρίας ή του ντεπόζιτου.

✳ Ποτέ μην χρησιμοποιείτε το μείγμα διαλύματος ουρίας με πρόσθετα ή νερό. Μπορεί να επιπηρεψει την είσοδο ξένων ουσιών στο ντεπόζιτο διαλύματος ουρίας. Εάν γίνει αυτό σίγουρα θα υπάρξουν δυσμενείς επιπτώσεις στην απόδοση του αυτοκινήτου, προκαλώντας διάφορες δυσλειτουργίες.

✳ Χρησιμοποιήστε μόνο το προδιαγεγραμμένο με ISO 22241 διάλυμα ουρίας. Κάθε μη εξουσιοδοτημένο διάλυμα ουρίας έχει δυσμενείς επιπτώσεις στην απόδοση του αυτοκινήτου, προκαλώντας διάφορες δυσλειτουργίες.

4. Γυρίστε το καπάκι της δεξαμενής διαλύματος ουρίας σε δεξιόστροφη κατεύθυνση για να το κλείσετε με ασφάλεια.

Προσθήκη του διαλύματος ουρίας: Κάθε περίπου 5.600 χιλιόμετρα (Η κατανάλωση του διαλύματος ουρίας

εξαρτάται από το οδικό προφίλ, το μοτίβο οδήγησης και τις περιβαλλοντικές συνθήκες)

Χρειάζεται κάποιο χρονικό διάστημα για την ενημέρωση των μετρητών συστάδων μετά την έγχυση UREA.



ΠΡΟΕΙΔΟΠΟΙΗΣΗ

- Μην ασκείτε εξωτερική πίεση στο σύστημα DPF. Μπορεί να προκαλέσει βλάβη στον καταλύτη, με τον οποίο είναι εξοπλισμένο το σύστημα DPF.
- Μην τροποποιήσετε ή παραποιήσετε αυθαίρετα το σύστημα DPF ανακατεύθυνοντας ή επιμηκύνοντας τον σωλήνα εξαγωγής. Μπορεί να επηρεάσει δυσμενώς το σύστημα DPF.
- Αποφύγετε την επαφή με το αποστραγγιζόμενο νερό από το σωλήνα εξαγωγής. Το νερό είναι ελαφρώς όξινο και επιβλαβές για το δέρμα. Σε περίπτωση επαφής, ξεπλύνετε καλά.

- Οποιαδήποτε αυθαίρετη παραποίηση ή τροποποίηση του συστήματος DPF μπορεί να προκαλέσει τη δυσλειτουργία του. Το σύστημα DPF ελέγχεται από σύνθετο μηχανήμα.
- Περιμένετε να κρυώσει το σύστημα DPF πριν από την συντήρησή του, καθώς είναι ζεστό λόγω της παραγωγής θερμότητας. Διαφορετικά, μπορεί να προκαλέσει κάψιμο του δέρματος.
- Προσθέστε μόνο το συγκεκριμένο διάλυμα ουρίας, όταν το αυτοκίνητό σας είναι εξοπλισμένο με το σύστημα διαλύματος ουρίας.
- Το σύστημα διαλύματος ουρίας (π.χ. ακροφύσιο διαλύματος ουρίας και DCU) λειτουργεί για περίπου 2 λεπτά περισσότερο για να εξαλείψει εναντιομεϊναντα διαλύματα ουρίας στο εσωτερικό, ακόμα και μετά την πίεση του διακόπτη ανάφλεξης στη θέση OFF. Πριν από το σέρβις συντήρησης, βεβαιωθείτε ότι το σύστημα διαλύματος ουρίας είναι πλήρως απενεργοποιημένο.

- Φτωχό διάλυμα ουρίας ή μη εγκεκριμένα υγρά ενδέχεται να προκαλέσουν ζημιά στα εξαρτήματα του αυτοκινήτου, συμπεριλαμβανομένου του συστήματος DPF. Οποιαδήποτε μη επαληθευμένα πρόσθετα στο διάλυμα ουρίας μπορεί να φράξουν τον καταλύτη SCR και να προκαλέσουν άλλες δυσλειτουργίες, οι οποίες απαιτούν την αντικατάσταση του ακριβού συστήματος DPF.
- Αν το διάλυμα ουρίας έρχεται σε επαφή με τα μάτια ή το δέρμα, θα πρέπει να πλένετε καλά το μολυσμένο τμήμα του δέρματος.
- Αν καταπιείτε το διάλυμα ουρίας, ξεπλύνετε προσεκτικά το στόμα σας και πιείτε πολύ φρέσκο νερό. Στη συνέχεια, συμβουλευτείτε αμέσως έναν γιατρό.
- Αν τα ρούχα σας μολυνθούν με το διάλυμα ουρίας, αλλάξτε τα αμέσως.
- Αν έχετε αλλεργική αντίδραση στο διάλυμα ουρίας, συμβουλευτείτε αμέσως έναν γιατρό.

- Μην επιτρέπετε σε ένα παιδί να έρθει σε επαφή με το διάλυμα ουρίας.
- Σκουπίστε κάθε έκχυση διαλύματος ουρίας με νερό ή πανί. Όταν το διάλυμα ουρίας κρυσταλλωθεί, σκουπίστε το με ένα σφουγγάρι ή με πανί, βουτηγμένο σε κρύο νερό. Όταν η έκχυση του διαλύματος ουρίας εκτίθεται στον αέρα για παρατεταμένο χρονικό διάστημα, κρυσταλλώνεται σε λευκό χρώμα, καταστρέφοντας την επιφάνεια του αυτοκινήτου.
- Το διάλυμα ουρίας δεν είναι πρόσθετο καυσίμου. Έτσι, δεν πρέπει να προστίθεται στη δεξαμενή καυσίμου. Διαφορετικά, μπορεί να προκληθεί βλάβη στον κινητήρα.
- Το διάλυμα ουρίας είναι το υδατικό διάλυμα, το οποίο είναι εύφλεκτο, μη τοξικό, άχρωμο και άοσμο.
- Αποθηκεύστε το ντεπόζιτο διαλύματος ουρίας μόνο σε καλά αεριζόμενο χώρο. Όταν το διάλυμα ουρίας εκτίθεται σε θερμοκρασία περίπου 50°C

για παρατεταμένο χρονικό διάστημα (δηλ. σε άμεσο ηλιακό φως), μπορεί να υπάρξει χημική αποσύνθεση εκπέμποντας ατμούς αμμωνίας.

Αποθήκευση του διαλύματος ουρίας

- Είναι ακατάλληλο να αποθηκεύεται το διάλυμα ουρίας σε δοχεία που κατασκευάζονται με ορισμένα υλικά (δηλ. Αλουμίνιο, χαλκό, κράμα χαλκού, αμιγές σίδηρο, και γαλβανισμένο χάλυβα). Το διάλυμα ουρίας διαλύει τα μεταλλικά υλικά, καταστρέφοντας σοβαρά το σύστημα καθαρισμού των καυσαερίων ώστε να μην μπορεί να αποκατασταθεί.
- Αποθηκεύστε το διάλυμα ουρίας μόνο στα δοχεία με τα παρακάτω υλικά. (DIN EN 10 088-1 - / - 2 - / - 3-καθορισμένος χάλυβας CR-Ni, χάλυβας Mo-Cr-Ni, πολυπροπυλένιο και πολυαιθυλένιο)

Καθαρότητα διαλύματος ουρίας

- Οι παρακάτω καταστάσεις ενδέχεται να βλάψουν το σύστημα DPF.
 - Καύσιμα ή οποιαδήποτε μη εγκριμένα υγρά που προστίθενται στο διάλυμα ουρίας.
 - Πρόσθετα που αναμειγνύονται με το διάλυμα ουρίας.
 - Αν προστεθεί νερό για να αραιωθεί το διάλυμα ουρίας.
- Χρησιμοποιήστε μόνο το προδιαγεγραμμένο διάλυμα ISO 22241 ή DIN70070. Όταν προστίθεται στη δεξαμενή οποιοδήποτε μη εξουσιοδοτημένο διάλυμα ουρίας, σας συνιστούμε να επικοινωνήσετε με Εξουσιοδοτημένο Επισκευαστή της HYUNDAI.
- Όταν μη εξουσιοδοτημένες προμιξίξεις προστίθενται στο ντεπόζιτο διαλύματος ουρίας, μπορεί να συμβούν τα παρακάτω προβλήματα.
 - Αυξημένες εκπομπές
 - Δυσλειτουργία στο σύστημα DPF
 - Βλάβη του κινητήρα

Ποτέ μην προσθέτετε χρησιμοποιμένο διάλυμα ουρίας, το οποίο αντλείτε από το ντεπόζιτο (π.χ όταν συντηρεί-

τε το αυτοκίνητο). Η καθαρότητά του δεν μπορεί να εγγυηθεί. Πάντα προσθέστε νέο διάλυμα ουρίας.

Προδιαγραφές του τυποποιημένου διαλύματος ουρίας

Υγρά όπως ντίζελ, βενζίνη και το οινόπνευμα δεν πρέπει ποτέ να χρησιμοποιούνται στο σύστημα SCR .
 Οποιοδήποτε υγρό εκτός από το συνιστώμενο διάλυμα ουρίας (σύμφωνα με το πρότυπο ISO22241 ή DIN70070) μπορεί να προκαλέσει βλάβη στο σύστημα SCR και να χειροτερέψει τις εκπομπές του αυτοκινήτου.



ΠΡΟΕΙΔΟΠΟΙΗΣΗ

- Όταν ανοίγετε το καπάκι του ντεπόζιτου διαλύματος ουρίας σε υψηλές εξωτερικές θερμοκρασίες, ενδέχεται να διαφύγουν ατμοί αμμωνίας. Οι ατμοί της αμμωνίας έχουν έντονη μυρωδιά και κυρίως προκαλούν ερεθισμό του:

- Δέρματος
- Βλεννογόνων μεμβρανών
- Ματιών

Μπορεί να αισθανθείτε μια αίσθηση καψίματος στα μάτια, τη μύτη και το λαιμό σας, καθώς και βήχα και δάκρυσμα των ματιών. Μην εισπνέετε τις αναθυμιάσεις της αμμωνίας. Μην αφήνετε το διάλυμα ουρίας να έρθει σε άμεση επαφή με το δέρμα σας. Είναι επικίνδυνο για την υγεία σας. Πλύνετε τις πληγείσες περιοχές με άφθονο καθαρό νερό. Εάν είναι απαραίτητο, συμβουλευτείτε έναν γιατρό.

Προδιαγραφές και πληροφορίες καταναλωτή

| | |
|--|------|
| Διαστάσεις..... | 8-2 |
| Κινητήρας..... | 8-2 |
| Watt Λαμπτήρων..... | 8-3 |
| Ελαστικά και τροχοί..... | 8-4 |
| Ωφέλιμο φορτίο και ικανότητα ταχύτητας ελαστικών (για την Ευρώπη) | 8-5 |
| Σύστημα κλιματισμού..... | 8-5 |
| Βάρος αυτοκινήτου και όγκος αποσκευών | 8-6 |
| Συνιστώμενα λιπαντικά και χωρητικότητες | 8-7 |
| Συνιστώμενο λάδι κινητήρα (Για την Ευρώπη)..... | 8-8 |
| Συνιστώμενος αριθμός ιξώδους SAE..... | 8-9 |
| Αριθμός πλαισίου αυτοκινήτου (VIN) | 8-11 |
| Ετικέτα πιστοποίησης αυτοκινήτου | 8-11 |
| Ετικέτα προδιαγραφών και πίεσης ελαστικών.. | 8-12 |
| Αριθμός κινητήρα..... | 8-12 |
| Ετικέτα συμπιεστή κλιματισμού | 8-13 |
| Ετικέτα ψυκτικού | 8-13 |
| Δήλωση συμμόρφωσης | 8-13 |
| Ετικέτα καυσίμου | 8-14 |
| Βενζινοκινητήρας..... | 8-14 |
| Πετρελαιοκινητήρας..... | 8-14 |

ΔΙΑΣΤΑΣΕΙΣ

mm (in)

| Είδη | | mm (in) |
|---------------------|------------|---|
| Ολικό μήκος | | 4165 (163.97) |
| Ολικό πλάτος | | 1800 (70.86) |
| Ολικό ύψος | | 1550 (61.02) / 1565 (61.61)* ¹ |
| Μπροστινό μετατόξιο | 205/60 R16 | 1575 (62.0) |
| | 215/55 R17 | 1563 (61.53) |
| | 235/45 R18 | 1559 (61.37) |
| Πίσω μετατόξιο | 205/60 R16 | 1584 (62.36) |
| | 215/55 R17 | 1572 (61.88) |
| | 235/45 R18 | 1568 (61.73) |
| Μεταξόνιο | | 2600 (102.36) |

*¹ : με σχάρα οροφής

ΚΙΝΗΤΗΡΑΣ

| Είδος | Βενζινοκινητήρας | | | Πετρελαιοκινητήρας |
|----------------------------------|------------------------------|-----------------------------|----------------------------|----------------------------|
| | 1.0 T-GDI | 1.6 T-GDI | 1.6 T-GDI | Smartstream D1.6 |
| Κυβισμός cc (cu. in) | 997 (60.84) | 1591 (97.08) | 1999 (121.9) | 1598 (97.52) |
| Διάμετρος x διαδρομή mm (in.) | 71.0 x 84.0 (2.79 x 3.30) | 77.0 x 85.44 (3.03x3.06) | 81.0 x 97.0 (3.18x3.81) | 77.0 x 85.8 (3.03x3.38) |
| Σειρά ανάφλεξης | 1-2-3 | 1-3-4-2 | 1-3-4-2 | 1-3-4-2 |
| Αριθμός κυλίνδρων | 3 κύλινδοι In-line | 4 κύλινδοι In-line | 4 κύλινδοι In-line | 4 κύλινδοι In-line |

WATT ΛΑΜΠΤΗΡΩΝ

| Λαμπτήρας | | Τύπος λαμπτήρα | Watt | |
|-----------|--|---|--------|------|
| Μπροστά | Προβολείς | Μικρός (Τύπος Α) | H7 | 55 |
| | | Μεγάλος (Τύπος Α) | H7 | 55 |
| | | Μικρός (Τύπος Β) | LED | LED |
| | | Μεγάλος (Μεγάλος Β) | LED | LED |
| | | Υποβοήθηση χαμηλής δέσμης-στατική λάμπα | H7 | 55 |
| | Φλας | PY21W | 21 | |
| | Φλας (Εξωτερικός καθρέφτης) | LED | LED | |
| | Φώτα πορείας ημέρας (DRL) / φώτα θέσης | LED | LED | |
| | Φώτα ομίχλης | H8 | 35 | |
| Πίσω | Λαμπτήρας πίσω συνδυασμού | Φρένων/πίσω (Τύπος Α) | P21/5W | 21/5 |
| | | Πίσω (Τύπος Α) | W5W | 5 |
| | | Φρένων/πίσω (Τύπος Β) | LED | LED |
| | | Φλας | P21W | 21 |
| | | Βοηθητικό | P21W | 21 |
| | | Φώτα ομίχλης | PR21W | 21 |
| | Τρίτο φως στοπ | LED | LED | |
| | Φως πινακίδας κυκλοφορίας | W5W | 5 | |
| Εσωτερικό | Φως χάρτη | W10W | 10 | |
| | Φώτα εσωτερικού (με ηλιοροφή) | FESTOON | 8 | |
| | Φώτα εσωτερικού (χωρίς ηλιοροφή) | FESTOON | 10 | |
| | Φως στο σκίαστρο | FESTOON | 5 | |
| | Φως χώρου αποσκευών | FESTOON | 10 | |
| | Φως στο ντουλαπάκι | FESTOON | 5 | |

ΕΛΑΣΤΙΚΑ ΚΑΙ ΤΡΟΧΟΙ

| Είδος | Διάσταση ελαστικού | Διάσταση ζάντας | Πίεση ελαστικών σε Bar (kPa, psi) | | | | Ροπή σύσφιξης μπουλονιών kgf·m (lbf·ft, N·m) |
|----------------------------|--------------------|-----------------|-----------------------------------|------|----------------|------|--|
| | | | Κανονικό φορτίο | | Μέγιστο φορτίο | | |
| | | | Μπροστά | Πίσω | Μπροστά | Πίσω | |
| Ελαστικό πλήρους διάστασης | 205/60 R16 | 6.5J x 16 | 2.3 (230,33) | | 2.5 (250,36) | | 11~13 (79~94,107~127) |
| | 215/55 R17 | 7.0J x 17 | | | | | |
| | 235/45 R18 | 7.5J x 18 | | | | | |
| Συμπαγές εφεδρικό ελαστικό | T125/80 D16 | 4.0T x 16 | 4.2 (420,60) | | | | |

ΣΗΜΕΙΩΣΗ

- Επιτρέπεται η προσθήκη 20 kPa (3 psi) στην κανονική πίεση ελαστικών βάσει προδιαγραφών, αν περιμένετε σύντομα χαμηλότερες θερμοκρασίες. Τα ελαστικά τυπικά χάνουν 7 kPa (1 psi) για κάθε πτώση θερμοκρασίας 7° C (12 ° F). Αν περιμένετε ακραίες αλλαγές στην θερμοκρασία, ξαναελέγξτε την πίεση των ελαστικών σας για να τα έχετε σωστά φουσκωμένα.
- Η πίεση του αέρα γενικά μειώνεται καθώς οδηγείτε σε μεγάλο υψόμετρο πάνω από την επιφάνεια της θάλασσας. Έτσι, αν σκοπεύετε να οδηγήσετε σε μεγάλο υψόμετρο, ελέγξτε τις πιέσεις των ελαστικών εκ των προτέρων. Αν είναι απαραίτητο, φουσκώστε τα στο κατάλληλο επίπεδο (Πίεση ανά υψόμετρο: +10kPa/1 km (+2,4psi/1 μίλι)).
- Δεν πρέπει να υπερβαίνετε τη μέγιστη πίεση πλήρωσης που εμφανίζεται στο εξοπλισμένο πλευρικό τοίχωμα.



ΠΡΟΣΟΧΗ

Όταν αντικαθιστάτε τα ελαστικά, χρησιμοποιήστε το ίδιο μέγεθος που παρέχεται αρχικά με το αυτοκίνητο. Η χρήση ελαστικών διαφορετικού μεγέθους μπορεί να προκαλέσει ζημιά στα εξαρτημένα τμήματα ή να τα κάνει να λειτουργούν λάθος.

ΦΟΡΤΙΟ ΚΑΙ ΙΚΑΝΟΤΗΤΑ ΤΑΧΥΤΗΤΑΣ ΕΛΑΣΤΙΚΩΝ (ΓΙΑ ΤΗΝ ΕΥΡΩΠΗ)

| Είδος | Διάσταση ελαστικού | Διάσταση ζάντας | Ωφέλιμο Φορτίο | | Ικανότητα ταχύτητας | |
|----------------------------|--------------------|-----------------|-------------------|-----|---------------------|------|
| | | | LI * ¹ | kg | SS * ² | km/h |
| Ελαστικό πλήρους διάστασης | 205/60 R16 | 6.5J x 16 | 92 | 630 | H | 210 |
| | 215/55 R17 | 7.0J x 17 | 94 | 670 | V | 240 |
| | 235/45 R18 | 7.5J x 18 | 94 | 670 | V | 240 |
| Συμπαγές εφεδρικό ελαστικό | T125/80 D16 | 4.0T x 16 | 97 | 730 | M | 130 |

*¹ LI : ΔΕΙΚΤΗΣ ΦΟΡΤΙΟΥ

*² SS : ΣΥΜΒΟΛΟ ΤΑΧΥΤΗΤΑΣ

ΣΥΣΤΗΜΑ ΚΛΙΜΑΤΙΣΜΟΥ

| Είδη | Βάρος του όγκου | Ταξινόμηση |
|--------------------------------|--|---|
| Ψυκτικό g (oz.) | R-1234yf : 450 (15.87) ± 25 (0.88) R-134a : 500 (17.63) ± 25 (0.88) | R-1234yf (Για την Ευρώπη) R-134a (Εκτός Ευρώπης) |
| Λιπαντικό συμπιεστή g (oz.) | 120 (4.23) ± 10 (0.35) | PAG |

Επικοινωνήστε με έναν Εξουσιοδοτημένο Επισκευαστή HYUNDAI για περισσότερες λεπτομέρειες.

ΒΑΡΟΣ ΑΥΤΟΚΙΝΗΤΟΥ ΚΑΙ ΟΓΚΟΣ ΑΠΟΣΚΕΥΩΝ

| Είδος | Βενζινοκινητήρας | | | | Πετρελαιοκινητήρας | | |
|------------------------------------|---|-------------|-------------|-------------|--------------------|-------------|-------------|
| | 1.0 T-GDI | 1.6 T-GDI | | 2.0-MPI | Smartstream D1.6 | | |
| | 2WD | 2WD | 4WD | 2WD | 2WD | | 4WD |
| | M/T | DCT | DCT | M/T | M/T | DCT | DCT |
| Μεικτό βάρος αυτοκινήτου kg (lbs.) | 1775 (3913) | 1910 (4210) | 1910 (4210) | 1830 (4034) | 1850 (4079) | 1880 (4145) | 1950 (4299) |
| Όγκος αποσκευών (VDA) l (cu ft.) | MIN : 361 (12.74) MAX : 1143 (40.36) | | | | | | |

M/T : Μηχανικό κιβώτιο ταχυτήτων

DCT : Κιβώτιο διπλού συμπλέκτη

Min : Πίσω από το πίσω κάθισμα ως την πάνω άκρη του καθίσματος.

Max : Πίσω από το μπροστινό κάθισμα μέχρι την οροφή.

ΣΥΝΙΣΤΩΜΕΝΑ ΛΙΠΑΝΤΙΚΑ ΚΑΙ ΧΩΡΗΤΙΚΟΤΗΤΕΣ

Για να επιτύχετε την βέλτιστη απόδοση και ανθεκτικότητα του κινητήρα και του κιβωτίου, χρησιμοποιήστε μόνο λιπαντικά κατάλληλης ποιότητας. Τα σωστά λιπαντικά συμβάλλουν επίσης στην καλύτερη απόδοση του κινητήρα, με αποτέλεσμα τη βελτίωση της οικονομίας καυσίμου. Τα παρακάτω λιπαντικά και υγρά συνιστώνται για χρήση στο αυτοκίνητό σας.

| Λιπαντικό | | Χωρητικότητα | Ταξινόμηση | |
|---|--------------------|------------------|-----------------------------------|--|
| Λάδι μηχανής*1 *2 (Αποστράγγιση και ξαναγέμισμα) Συνιστά  | Βενζινοκινητήρας | 1.0 T-GDI | 3.6 l (3.8 US qt.) | ACEA C2 |
| | | 1.6 T-GDI | | |
| | | 2.0 MPI | 4.0 l (4.23 US qt.) | |
| | Πετρελαιοκινητήρας | Smartstream D1.6 | 4.4 l (4.6 US qt.) | ACEA C5 or C2 or C3 |
| Υγρά μηχανικού κιβωτίου | Βενζινοκινητήρας | 1.0 T-GDI | 1.6 ~ 1.7 l (1.7 ~ 1.8 US qt.) | HK SYN MTF 70W (SK) SPIRAX S6 GHME 70W MTF (H.K.SHELL) GS MTF HD 70W (GS CALTEX) API GL-4, SAE 70W, TGO-9 |
| | Πετρελαιοκινητήρας | Smartstream D1.6 | 1.7 ~ 1.8 l (1.8 ~ 1.9 US qt.) | |
| Υγρά αυτόματου κιβωτίου | Βενζινοκινητήρας | 2.0 MPI | 6.7 l (7.08 US qt.) | MICHANG ATF SP-IV, SK ATF SP-IV, NOCA ATF SP-IV, HYUNDAI genuine ATF SP-IV |
| Υγρά κιβωτίου διπλού συμπλέκτη | Βενζινοκινητήρας | 1.6 T-GDI | 1.9 ~ 2.0 l (2.0 ~ 2.1 US qt.) | HK SYN DCTF 70W (SK) SPIRAX S6 GHME 70W DCTF (H.K.SHELL) GS DCTF HD 70W (GS CALTEX) API GL-4, SAE 70W |

*1 : Ανατρέξτε στους συνιστώμενους αριθμούς ιξώδους SAE στην σελίδα 9.

*2 : Πλέον είναι διαθέσιμα λάδια με την επiketά "Λάδια Εξοικονόμησης Ενέργειας". Παράλληλα με άλλα επιπρόσθετα οφέλη, συμβάλλουν στην εξοικονόμηση καυσίμου, μειώνοντας την ποσότητα καυσίμου που απαιτείται για να ξεπεραστούν οι τριβές του κινητήρα. Συχνά αυτές οι βελτιώσεις είναι δύσκολο να μετρηθούν στην καθημερινή οδήγηση, αλλά σε ετήσια βάση, μπορούν να προσφέρουν σημαντικό κόστος και εξοικονόμηση ενέργειας

| Λιπαντικό | | Χωρητικότητα | Ταξινόμηση |
|-----------------------------|--------------------|-----------------------------------|--|
| Ψυκτικό | Βενζινοκινητήρας | 1.0 T-GDI | 6.8 l (7.1 US qt.) |
| | | 1.6 T-GDI | 7.1 l (7.5 US qt.) |
| | | 2.0 MPI | 6.5 l (6.87 US qt.) |
| | Πετρελαιοκινητήρας | Smartstream D1.6 | 7.8 l (8.2 US qt.) |
| Λάδια πίσω διαφορικού (4WD) | | 0.47~0.52 l (0.49~0.55 US qt.) | HYPOID GEAR OIL API GL-5, SAE75W/90 (SHELL HD AXLE OIL 75W90 ή ισοδύναμα) |
| Θήκη μεταφοράς λαδιού (4WD) | | 0.47~0.52 l (0.49~0.55 US qt.) | HYPOID GEAR OIL API GL-5, SAE75W/90 (SHELL HD AXLE OIL 75W90 ή ισοδύναμα) |
| Υγρά Φρένων/συμπλέκτη | | 0.7 ~ 0.8 l (0.7 ~ 0.8 US qt.) | FMVSS116 DOT-3 or DOT-4 |
| Καύσιμα | | 50 l (13.21 US gal.) | Ανατρέξτε στις "Απαιτήσεις καυσίμου" στο εισαγωγικό κεφάλαιο. |

Συνιστώμενο λάδι (Για Ευρώπη)

| Προμηθευτής | Προϊόν | |
|-------------|--------------------|----------------------------|
| Shell | Βενζινοκινητήρας | Helix Ultra ECT C2/C3 0W30 |
| | Πετρελαιοκινητήρας | Helix Ultra ECT AH 5W30 |
| | | Helix Ultra ECT C2/C3 0W30 |

Συνιστώμενος αριθμός ιξώδους SAE

ΠΡΟΣΟΧΗ

Πάντα να καθαρίζετε την περιοχή γύρω από κάθε τάπα πλήρωσης, τάπα αποστράγγισης, ή τον δείκτη μέτρησης πριν από τον έλεγχο ή αποστράγγιση οποιουδήποτε λιπαντικού. Αυτό είναι Ιδιαίτερα σημαντικό σε περιοχές με σκόνη ή αμμώδεις και όταν το αυτοκίνητο χρησιμοποιείται σε μη ασφαλιστρωμένους δρόμους. Καθαρίζοντας τις περιοχές γύρω από την τάπα και το δείκτη μέτρησης, αποτρέπεται η είσοδος βρωμιάς και χαλικιού στον κινητήρα και άλλους μηχανισμούς που θα μπορούσαν να πάθουν ζημιά.

Το ιξώδες του λαδιού κινητήρα (πυκνότητα) έχει επίδραση στην οικονομία καυσίμου και τη λειτουργία σε κρύο καιρό (εκκίνηση κινητήρα και ροή λαδιού). Λάδια κινητήρα χαμηλότερου ιξώδους μπορούν να παρέχουν καλύτερη οικονομία καυσίμου και απόδοση σε κρύο καιρό, ωστόσο, λάδια υψηλότερου ιξώδους απαιτούνται για ικανοποιητική λίπανση σε ζεστό καιρό. Χρησιμοποιώντας λάδια οποιουδήποτε ιξώδους εκτός από τα συνιστώμενα μπορεί να προκαλέσουν ζημιά στον κινητήρα.

Όταν επιλέγετε λάδια, σκεφτείτε το εύρος θερμοκρασίας στο οποίο θα λειτουργεί το αυτοκίνητό σας πριν από την επόμενη αλλαγή λαδιού. Προχωρήστε στην επιλογή του συνιστώμενου ιξώδους λαδιού από τον πίνακα.

■ Kappa 1.0 T-GDI

| | | Εύρος θερμοκρασίας Αριθμών Ιξώδους SAE | | | | | | | | |
|--------------------|------|--|-----|-----|--------|--------|--------|---------------------|-----|----|
| Θερμοκρασία | °C | -30 | -20 | -10 | 0 | 10 | 20 | 30 | 40 | 50 |
| | (°F) | -10 | 0 | 20 | 40 | 60 | 80 | 100 | 120 | |
| Για όλες τις χώρες | | | | | 20W-50 | | | | | |
| | | | | | | 15W-40 | | | | |
| | | | | | | | 10W-30 | | | |
| | | | | | | | | 0W-30, 5W-30, 5W-40 | | |

- Για καλύτερη οικονομία καυσίμου, συνιστάται να χρησιμοποιείτε το λάδι κινητήρα με βαθμό ιξώδους
 - Για Ευρώπη : SAE 0W-30
 - Εκτός Ευρώπης : SAE 5W-30
- * Ωστόσο, εάν το λάδι δεν είναι διαθέσιμο στη χώρα σας, επιλέξτε το κατάλληλο λάδι κινητήρα χρησιμοποιώντας το διάγραμμα ιξώδους λαδιών κινητήρα.

■ Gamma 1.6 T-GDI

| Εύρος θερμοκρασίας Αριθμών Ιξώδους SAE | | | | | | | | | | |
|--|---------------------|-----|-----|-----|----|----|----|-----|-----|----|
| Θερμοκρασία | °C | -30 | -20 | -10 | 0 | 10 | 20 | 30 | 40 | 50 |
| | (°F) | -10 | 0 | 20 | 40 | 60 | 80 | 100 | 120 | |
| Για όλες τις χώρες | 20W-50 | | | | | | | | | |
| | 15W-40 | | | | | | | | | |
| | 10W-30 | | | | | | | | | |
| | 0W-30, 5W-30, 5W-40 | | | | | | | | | |

■ Nu 2.0 MPI

| Εύρος θερμοκρασίας Αριθμών Ιξώδους SAE | | | | | | | | | | |
|--|--------------|-----|-----|-----|----|----|----|-----|-----|----|
| Θερμοκρασία | °C | -30 | -20 | -10 | 0 | 10 | 20 | 30 | 40 | 50 |
| | (°F) | -10 | 0 | 20 | 40 | 60 | 80 | 100 | 120 | |
| Για όλες τις χώρες | 20W-50 | | | | | | | | | |
| | 15W-40 | | | | | | | | | |
| | 10W-30 | | | | | | | | | |
| | 5W-30, 5W-40 | | | | | | | | | |

■ Smartstream D1.6

| Εύρος θερμοκρασίας Αριθμών Ιξώδους SAE | | | | | | | | | | |
|--|--------------|-----|-----|-----|----|----|----|-----|-----|----|
| Θερμοκρασία | °C | -30 | -20 | -10 | 0 | 10 | 20 | 30 | 40 | 50 |
| | (°F) | -10 | 0 | 20 | 40 | 60 | 80 | 100 | 120 | |
| Για όλες τις χώρες | 15W-40 | | | | | | | | | |
| | 10W-30 | | | | | | | | | |
| | 5W-30 | | | | | | | | | |
| | 0W-30 | | | | | | | | | |
| | 5W-30, 5W-40 | | | | | | | | | |

- Για καλύτερη οικονομία καυσίμου, συνιστάται να χρησιμοποιείτε το λάδι κινητήρα με βαθμό ιξώδους

- Για Ευρώπη : SAE 0W-30

- Εκτός Ευρώπης : SAE 5W-30

- * Ωστόσο, εάν το λάδι δεν είναι διαθέσιμο στη χώρα σας, επιλέξτε το κατάλληλο λάδι κινητήρα χρησιμοποιώντας το διάγραμμα ιξώδους λαδιών κινητήρα.

- Για καλύτερη οικονομία καυσίμου, συνιστάται να χρησιμοποιείτε το λάδι κινητήρα με βαθμό ιξώδους SAE SW-30. Ωστόσο, εάν το λάδι δεν είναι διαθέσιμο στη χώρα σας, επιλέξτε το κατάλληλο λάδι κινητήρα χρησιμοποιώντας το διάγραμμα ιξώδους λαδιών κινητήρα.

ΑΡΙΘΜΟΣ ΠΛΑΙΣΙΟΥ ΑΥΤΟΚΙΝΗΤΟΥ (VIN)



Ο αριθμός πλαισίου του αυτοκινήτου (VIN) είναι ο αριθμός που χρησιμοποιείται για την έκδοση άδειας κυκλοφορίας του αυτοκινήτου σας και σε όλα τα νομικά ζητήματα που αφορούν την ιδιοκτησία του κλπ.

Ο αριθμός είναι "χτυπημένος" στο πάτωμα κάτω από το κάθισμα του συνοδηγού. Για να ελέγξετε τον αριθμό, ανοίξτε το κάλυμμα.



Ο VIN βρίσκεται επίσης σε ένα ταμπελάκι προσαρτημένο στη κορυφή στην αριστερή πλευρά του ταμπλό. Ο αριθμός στο ταμπελάκι είναι εύκολα ορατός μέσω του παραμπρίζ από το εξωτερικό μέρος.

ΕΤΙΚΕΤΑ ΠΙΣΤΟΠΟΙΗΣΗΣ ΑΥΤΟΚΙΝΗΤΟΥ

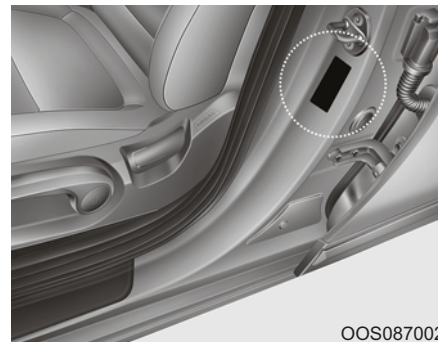

Η ετικέτα πιστοποίησης του αυτοκινήτου που είναι τοποθετημένη στη κεντρική κολόνα στη πλευρά του οδηγού (ή του συνοδηγού), δίνει τον αριθμό πλαισίου του αυτοκινήτου (VIN).

ΕΤΙΚΕΤΑ ΠΡΟΔΙΑΓΡΑΦΩΝ ΚΑΙ ΠΙΕΣΗΣ ΕΛΑΣΤΙΚΩΝ

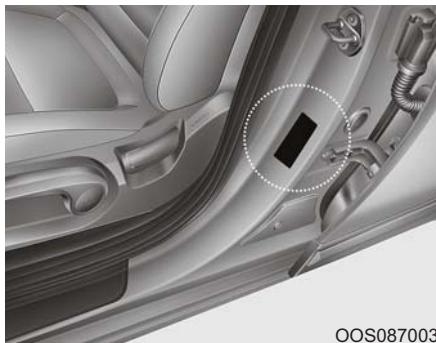

Τα ελαστικά που παρέχονται με το καινούργιο σας αυτοκίνητο έχουν επιλεγεί για να προσφέρουν την καλύτερη απόδοση για κανονική οδήγηση.

Η ετικέτα ελαστικών που βρίσκεται στην κεντρική κολώνα της πλευράς του οδηγού δίνει τις συνιστώμενες πιέσεις των ελαστικών για το αυτοκίνητο σας.

ΑΡΙΘΜΟΣ ΚΙΝΗΤΗΡΑ

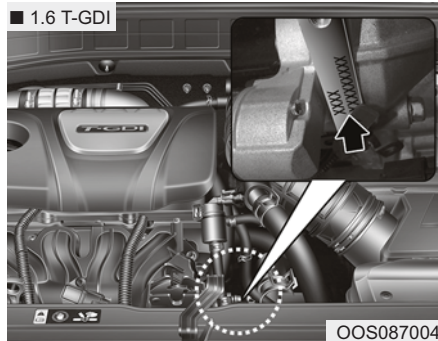
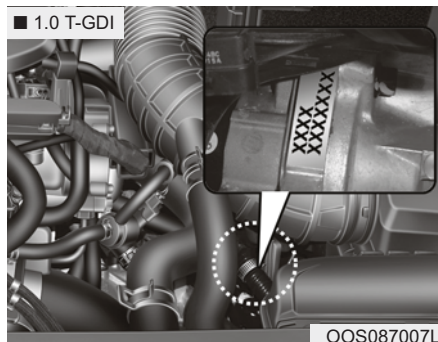

Ο αριθμός κινητήρα είναι “χτυπημένος” στο κορμό του κινητήρα όπως φαίνεται στο σχέδιο.

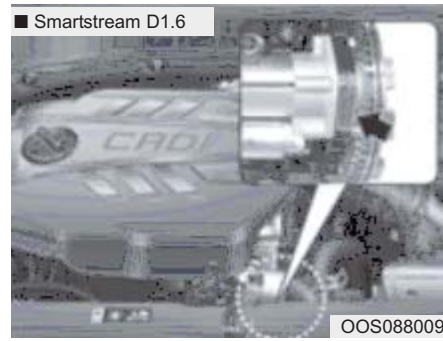
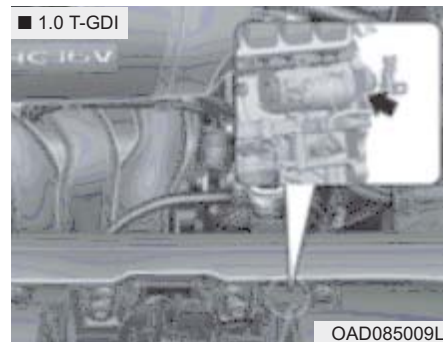

ΕΤΙΚΕΤΑ ΣΥΜΠΙΕΣΤΗ ΚΛΙΜΑΤΙΣΜΟΥ

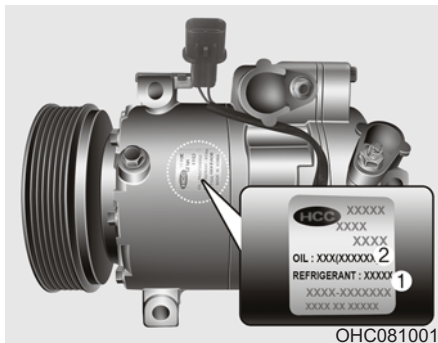

Η ετικέτα συμπιεστή σας ενημερώνει για τον τύπο του συμπιεστή που είναι εξοπλισμένο το αυτοκίνητό σας, όπως το μοντέλο, ο αριθμός εξαρτήματος προμηθευτή, ο αριθμός παραγωγής, το ψυκτικό (1) και το λάδι ψυκτικού (2).

ΕΤΙΚΕΤΑ ΨΥΚΤΙΚΟΥ (ΕΑΝ ΕΧΕΙ ΤΟΠΟΘΕΤΗΘΕΙ)

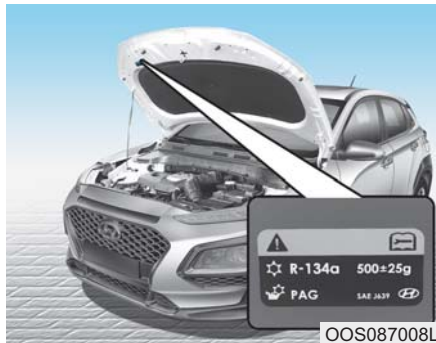

Η ετικέτα ψυκτικού παρέχει πληροφορίες όπως τον τύπο και την ποσότητα του ψυκτικού.

Η ετικέτα βρίσκεται κάτω από το καπό.

ΔΗΛΩΣΗ ΣΥΜΜΟΡΦΩΣΗΣ (ΕΑΝ ΕΧΕΙ ΤΟΠΟΘΕΤΗΘΕΙ)

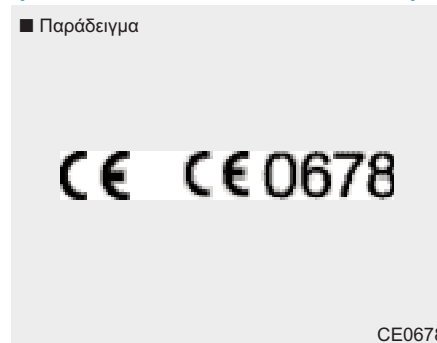

Τα στοιχεία ραδιοσυχνότητας του αυτοκινήτου πληρούν τις προδιαγραφές και τις υπόλοιπες σχετικές διατάξεις της Οδηγίας 1995/5 / EC.

Περισσότερες πληροφορίες, συμπεριλαμβανομένης της δήλωσης συμμόρφωσης του κατασκευαστή, είναι διαθέσιμες στην ιστοσελίδα της HYUNDAI:

<http://service.hyundai-motor.com>

ΕΤΙΚΕΤΑ ΚΑΥΣΙΜΟΥ (ΕΑΝ ΕΧΕΙ ΤΟΠΟΘΕΤΗΘΕΙ)

Βενζινοκινητήρας

Χρησιμοποιήστε αμόλυβδη βενζίνη σύμφωνα με την ετικέτα καυσίμου που είναι τοποθετημένη στην τάπα του ρεζερβουάρ.

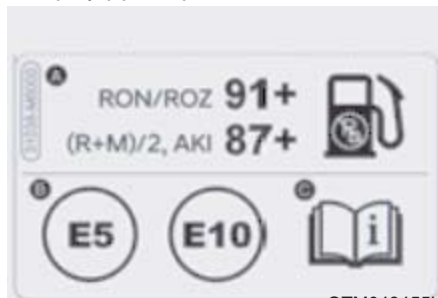

- A. Ταξινόμηση οκτανίων αμόλυβδης βενζίνης
- 1) RON / ROZ: Αριθμός οκτανίων έρευνας
 - 2) (R + M) / 2, AKI: Δείκτης Anti Knock
- B. Αναγνωριστικά για τον τύπο καυσίμων βενζίνης
- ✳ Αυτό το σύμβολο σημαίνει χρησιμοποιήσιμο καύσιμο. Μην χρησιμοποιείτε άλλα καύσιμα.
- Γ. Για περισσότερες λεπτομέρειες, ανατρέξτε στο εγχειρίδιο οδηγίων.

Πετρελαιοκινητήρας

Χρησιμοποιήστε πετρέλαιο σύμφωνα με την ετικέτα καυσίμου που είναι τοποθετημένη στην τάπα του ρεζερβουάρ.



- A. Καύσιμο: Πετρέλαιο
- B. Αναγνωριστικά για τα καύσιμα τύπου Diesel που περιέχουν FAME
- ✳ Αυτό το σύμβολο σημαίνει χρησιμοποιήσιμο καύσιμο. Μην χρησιμοποιείτε άλλα καύσιμα.
- Γ. Για περισσότερες λεπτομέρειες, ανατρέξτε στο εγχειρίδιο οδηγίων.

A

| | | | |
|--|------|---|-------|
| Aux, USB and iPod | 4-2 | Αλυσίδες ελαστικών..... | 5-107 |
| Αερόσακοι | 2-50 | Αλυσίδες ελαστικών | 5-107 |
| Αερόσακος οδηγού..... | 2-53 | Αν έχετε ένα κλαταρισμένο λάστιχο | |
| Αερόσακοι τύπου “κουρτίνας”..... | 2-57 | (με εφεδρικό τροχό)..... | 6-20 |
| Αισθητήρες σύγκρουσης..... | 2-63 | Αλλαγή ελαστικών | 6-21 |
| Γιατί ο αερόσακος μου δεν άνοιξε σε σύγκρουση...2-63 | | Γρύλος και εργαλεία | 6-20 |
| Διακόπτης ON/OFF μπροστινού | | Ετικέττα γρύλου..... | 6-26 |
| αερόσακου συνοδηγού | 2-54 | Αν έχετε ένα κλαταρισμένο λάστιχο (με ΤΜΚ) - | |
| Εμπρός αερόσακος συνοδηγού | 2-53 | Τύπος Α..... | 6-28 |
| Εξαρτήματα και λειτουργίες του SRS | 2-53 | Αν έχετε ένα κλαταρισμένο λάστιχο (με ΤΜΚ) - | |
| Μην τοποθετείτε παιδικό κάθισμα στο κάθισμα | | Τύπος Β..... | 6-35 |
| του συνοδηγού | 2-59 | Αν ο κινητήρας γυρίζει κανονικά αλλά δεν ξεκινά..... | 6-5 |
| Πλευρικοί αερόσακοι | 2-56 | Αν ο κινητήρας δεν γυρίσει ή γυρίσει αργά..... | 6-4 |
| Προειδοποιητική λυχνία SRS | 2-59 | Αν ο κινητήρας δεν ξεκινά | 6-4 |
| Προειδοποιητικές ετικέτες αερόσακου..... | 2-69 | Αν ο κινητήρας σβήσει σε σταυροδρόμι ή διέλευση | 6-3 |
| Πρόσθετες προφυλάξεις ασφαλείας..... | 2-69 | Αν ο κινητήρας σταματήσει κατά την οδήγηση..... | 6-3 |
| Πως λειτουργεί το σύστημα αερόσακων: | 2-58 | Αν ο κινητήρας υπερθερμανθεί | 6-8 |
| Συνθήκες ενεργοποίησης αερόσακου | 2-65 | Αντικατάσταση ασφάλειας ταμπλό οργάνων | 7-50 |
| Συνθήκες μη-ενεργοποίησης αερόσακου..... | 2-66 | Αντικατάσταση ασφάλειας χώρου κινητήρα..... | 7-51 |
| Τι να περιμένω αφού ενεργοποιηθούν οι | | Αντικατάσταση ελαστικού εφεδρικού τροχού ανάγκης..... | 7-44 |
| αερόσακοι..... | 2-68 | Αντικατάσταση ελαστικών | 6-21 |
| Φροντίδα SRS | 2-63 | Αντικατάσταση λαμπτήρα προβολέων | 7-69 |
| Αερόσακοι τύπου “κουρτίνας” | 2-57 | Αντικατάσταση λαμπτήρων..... | 7-68 |
| Αερόσακος οδηγού | 2-53 | Λαμπτήρας εσωτερικού φωτισμού | 7-82 |
| Αερόσακος συνοδηγού | 2-53 | Λαμπτήρας μεσαίου φωτός φρένων | 7-81 |
| Αλυσίδες | | Λαμπτήρας πινακίδας κυκλοφορίας | 7-81 |
| | | Λαμπτήρας πίσω συνδυασμού..... | 7-79 |
| | | Λαμπτήρας πλαϊνού φλας | 7-79 |

| | |
|--|-------|
| Λυχνία μπροστινού φλας | 7-69 |
| Μπροστινός λαμπτήρας πορείας..... | 7-69 |
| Πίσω προβολέας ομίχλης..... | 7-81 |
| Προβολέας..... | 7-69 |
| Σημείο στόχευσης προβολέα | 7-75 |
| Στατικός λαμπτήρας κάμψης | 7-69 |
| Φώτα πορείας ημέρας (DRL) | 7-69 |
| Αντικατάσταση μάκτρον υαλοκαθαριστήρα | 7-33 |
| Μπροστά | 7-33 |
| Πίσω | 7-35 |
| Αντικατάσταση τροχού | 7-44 |
| Απαιτήσεις καυσίμου | F-6 |
| Άλλα καύσιμα | F-7 |
| Αμόλυβδη..... | F-6 |
| Βενζίνη με αλκοόλη και μεθανόλη..... | F-7 |
| Με μόλυβδο | F-7 |
| Μη χρησιμοποιείτε μεθανόλη..... | F-8 |
| Λειτουργία σε ξένες χώρες | F-8 |
| Πρόσθετα κυσίμων | F-8 |
| Χρήση MTBE | F-8 |
| Αποθηκευτικός χώρος | 3-128 |
| Αποθηκευτικός χώρος κεντρικής κονσόλας | 3-128 |
| Θήκη γυαλιών ηλίου | 3-129 |
| Ντουλαπάκι | 3-128 |
| Πολλαπλό κουτί | 3-129 |
| Αποθηκευτικός χώρος κεντρικής κονσόλας..... | 3-128 |
| Απόσταση για να αδειάσει | 3-42 |
| Αριθμός κινητήρα..... | 8-11 |
| Αριθμός πλαισίου αυτοκινήτου (VIN) | 8-11 |

| | |
|--|-------|
| Ασύρματο σύστημα φόρτισης κινητών τηλεφώνων .. | 3-133 |
| Ασφάλεια τύπου “λεπίδας” | 7-51 |
| Ασφάλεια τύπου φυσιγγίου | 7-51 |
| Ασφάλειες..... | 7-49 |
| Αντικατάσταση ασφαλειών στο χώρο κινητήρα..... | 7-51 |
| Αντικατάσταση ασφαλειών ταμπλό οργάνων..... | 7-50 |
| Ασφάλεια τύπου “λεπίδας” | 7-51 |
| Ασφάλεια τύπου φυσιγγίου..... | 7-51 |
| Διακόπτης ασφάλειας..... | 7-51 |
| Κύρια ασφάλεια | 7-52 |
| Περιγραφή θήκης ασφαλειών/Ρελέ..... | 7-53 |
| Πολλαπλή ασφάλεια | 7-52 |
| Αυτόματος εξερισμός | 3-127 |
| Αυτόματο σύστημα κλιματισμού | 3-116 |
| Αφαιρούμενος κρίκος ρυμούλκησης..... | 6-42 |

B

| | |
|---|-------|
| <i>Bluetooth</i> ® Wireless Technology hands-free | 4-4 |
| Βάρος αυτοκινήτου..... | 5-119 |
| Υπερφόρτωση..... | 5-119 |
| Βάρος αυτοκινήτου και όγκος αποσκευών | 8-6 |
| Βατ Λαμπτήρων..... | 8-3 |

Γ

| | |
|--------------------------|------|
| Γρύλος και εργαλεία..... | 6-20 |
|--------------------------|------|

Δ

| | |
|---------------------------------------|------|
| Δήλωση συμμόρφωσης | 8-13 |
| Διαδικασία διάρρηξης αυτοκινήτου..... | F-9 |

| | |
|---|-------|
| Διακόπτης ανάφλεξης..... | 5-6 |
| Κλειδί διακόπτη ανάφλεξης..... | 5-6 |
| Πλήκτρο Κινητήρα Start/Stop..... | 5-9 |
| Διακόπτης ρύθμισης ύψους προβολέα | 3-91 |
| Διαστάσεις | 8-2 |
| Διαχείριση ευστάθειας αυτοκινήτου (VSM)..... | 5-36 |
| Δίσκος αποσκευών | 3-130 |
| Δίχτυ αποσκευών (στήριγμα)..... | 3-136 |
| Διακόπτης ON/OFF αερόσακου συνοδηγού | 2-49 |
| Διακόπτης κλειδώματος ηλεκτρικών παραθύρων | 3-26 |
| Διακόπτης υαλοκαθαριστήρα και πλυστική πίσω παραθύρου | 3-98 |
| Δυσκολίες εκκίνησης, δείτε ο κινητήρας δεν ξεκινά..... | 6-4 |

Ε

| | |
|--|-------|
| Ειδικές συνθήκες οδήγησης | 5-102 |
| Επικίνδυνες συνθήκες οδήγησης. | 5-102 |
| Κουνώντας το όχημα | 5-102 |
| Οδήγηση σε αυτοκινητόδρομο | 5-104 |
| Οδήγηση σε βροχή..... | 5-103 |
| Οδήγηση σε πλημμυρισμένες περιοχές | 5-104 |
| Οδήγηση τη νύχτα..... | 5-103 |
| Ομαλό στρίψιμο | 5-103 |
| Εκκίνηση με καλώδια..... | 6-5 |
| Ελαστικά και τροχοί | 7-39 |
| Αντικατάσταση ελαστικών..... | 7-43 |
| Αντικατάσταση ελαστικού εφεδρικού τροχού ανάγκης | 7-44 |
| Αντικατάσταση τροχού | 7-44 |

| | |
|---|-------|
| Ελέγχος πίεσης των ελαστικών..... | 7-41 |
| Ετικέτα πλευρικού τοιχώματος ελαστικών | 7-44 |
| Ευθυγράμμιση τροχών και ισορροπία ελαστικών ... | 7-42 |
| Κυκλική εναλλαγή τροχών | 7-41 |
| Πρόσφυση των ελαστικών | 7-44 |
| Συνιστώμενες πιέσεις κρύων ελαστικών | 7-40 |
| Συντήρηση ελαστικών..... | 7-44 |
| Φροντίδα ελαστικών | 7-39 |
| Χαμηλό προφίλ ελαστικών | 7-48 |
| Ελαστικά χιονιού | 5-106 |
| Έλεγχος εξωτερικής θερμοκρασίας..... | 3-40 |
| Έλεγχος ήχου στο τιμόνι | 4-3 |
| Έλεγχος πίεσης ελαστικών | 7-38 |
| Έλεγχος φρεναρίσματος κατάβασης (DBC) | 5-38 |
| Ενδεικτική λυχνία..... | 3-45 |
| Ενδειξη μηχανικού κιβωτίου | 3-43 |
| Έξυπνο κλειδί..... | 3-6 |
| Αντικατάσταση της μπαταρίας..... | 3-9 |
| Κλειδώμα | 3-6 |
| Μηχανικό κλειδί..... | 3-8 |
| Ξεκλείδωμα | 3-7 |
| Ξεκλείδωμα πίσω πόρτας..... | 3-7 |
| Εξωτερική επισκόπηση | 1-2 |
| Εμπρόσθια όψη | 1-2 |
| Πίσω όψη | 1-3 |
| Εξωτερικός καθρέφτης | 3-20 |
| Εξωτερική φροντίδα | 7-83 |
| Επεξήγηση των στοιχείων την προγραμματισμένης συντήρησης..... | 7-20 |

| | |
|--|-------|
| Επείγουσα ρυμούλκηση..... | 6-43 |
| Επικίνδυνες συνθήκες οδήγησης..... | 5-102 |
| Επισκόπηση πίνακα οργάνων..... | 1-6 |
| Επιστροφή μεταχειρισμένων οχημάτων | F-9 |
| Εσωτερική επισκόπηση | 1-4 |
| Εσωτερική λυχνία AUTO..... | 3-93 |
| Εσωτερικός Κεντρικός καθρέπτης | 3-19 |
| Εσωτερική κυκλοφορία αέρα ηλιοροφής..... | 3-127 |
| Εσωτερική φροντίδα..... | 7-88 |
| Ασύρματο σύστημα φόρτισης κινητών τηλεφώνων | 3-133 |
| Θήκη φιαλών..... | 3-131 |
| Κάλυμμα χώρου φόρτωση | 3-136 |
| Κρεμάστρα ρούχων..... | 3-135 |
| Πιαστράκι(α) για τα πατάκια | 3-136 |
| Ποτηροθήκη | 3-131 |
| Πρίζα | 3-132 |
| Ρολόι..... | 3-135 |
| Σκιαδίο | 3-132 |
| Σύστημα ασφάλειας φορτίου | 3-137 |
| Εσωτερικά φώτα..... | 3-93 |
| Εσωτερική λυχνία AUTO | 3-93 |
| Λάμπα καθρέπτη καλλωπισμού | 3-94 |
| Μπροστά φως..... | 3-93 |
| Πίσω φώτα | 3-94 |
| Φως χώρου αποσκευών..... | 3-94 |
| Ετικέτα γυύλου..... | 6-26 |
| Ετικέτα πιστοποίησης αυτοκινήτου..... | 8-11 |
| Ετικέτα προδιαγραφών και πίεσης ελαστικών..... | 8-12 |

| | |
|--|------------|
| Ετικέτα συμπιεστή κλιματισμού | 8-13 |
| Ετικέτα ψυκτικού κλιματισμού | 3-115, 123 |
| Ετικέτα ψυκτικού..... | 8-13 |
| Ετικέτες | |
| Σήμανση πλαϊνών τοιχωμάτων ελαστικών | 7-44 |
| Ετικέτα πιστοποίησης αυτοκινήτου | 8-10 |
| Ετικέτα προδιαγραφών και πιέσεων ελαστικών | 8-12 |
| Ετικέτα συμπιεστή κλιματισμού..... | 8-13 |
| Ετικέτα ψυκτικού..... | 8-13 |
| Ευθυγράμμιση τροχών και ισορροπία ελαστικών..... | 7-42 |

Z

| | |
|--|------|
| Ζώνες ασφαλείας..... | 2-22 |
| Ζώνη ώμου..... | 2-25 |
| Κρατήστε τις ζώνες καθαρές και στεγνές..... | 2-32 |
| Μην ξαπλώνετε | 2-32 |
| Μια ζώνη ανά άτομο..... | 2-32 |
| Πίσω κεντρική ζώνη ασφαλείας | 2-27 |
| Πότε να αντικαταστήσετε τις ζώνες ασφαλείας | 2-32 |
| Περιοδική επιθεώρηση..... | 2-32 |
| Προειδοποιητική λυχνία ζώνης ασφαλείας..... | 2-23 |
| Προεντατήρας ζώνης ασφαλείας | 2-28 |
| Πρόσθετες προφυλάξεις ζώνης ασφαλείας..... | 2-30 |
| Προφυλάξεις ασφαλείας ζώνης ασφαλείας | 2-22 |
| Ρύθμιση ύψους..... | 2-26 |
| Σύστημα συγκράτησης ζώνης ασφαλείας..... | 2-25 |
| Χρήση της ζώνης ασφαλείας κατά την εγκυμοσύνη..... | 2-30 |
| Χρήση ζώνης ασφαλείας και παιδιά | 2-30 |
| Χρήση ζώνης ασφαλείας και τραυματίες | 2-31 |
| Φροντίδα των ζωνών ασφαλείας..... | 2-32 |

| | |
|-----------------|------|
| Ζώνη ώμου | 2-25 |
|-----------------|------|

Η

| | |
|--|------|
| Ηλεκτρικά υποβοηθούμενο τιμόνι (EPS)..... | 3-17 |
| Ηλεκτρικά φρένα | 5-34 |
| Ηλεκτρικό τιμόνι | 3-17 |
| Ηλεκτρονικό Πρόγραμμα Ευστάθειας (ESC) | 5-39 |
| Ηλεκτροχρωμικός καθρέφτης (ECM) | 3-20 |
| Ηλιοροφή | 3-27 |
| Αυτόματη αντιστροφή | 3-28 |
| Επαναφορά της ηλιοροφής | 3-30 |
| Κλείνοντας την ηλιοροφή | 3-28 |
| Ολίσθηση ηλιοροφής | 3-28 |
| Προειδοποίηση ανοιχτής ηλιοροφής..... | 3-30 |
| Σκίαστρο | 3-29 |
| Συρόμενη ηλιοροφή | 3-29 |

Θ

| | |
|--|-------|
| Θήκες ροφημάτων, δείτε ποτηροθήκες | 3-131 |
| Θήκη γυαλιών ηλίου..... | 3-129 |
| Θήκη φιάλης | 3-131 |
| Θερμαινόμενο τιμόνι | 3-18 |
| Θερμαντικά καθισμάτων | 2-19 |
| Θέση προβολέα..... | 3-84 |
| Θέση φώτων Auto | 3-83 |
| Θέση φώτων θέσης..... | 3-84 |

Ι

| | |
|----------------------|-------|
| Ιονιστής ταμπλό..... | 3-127 |
|----------------------|-------|

Κ

| | |
|---|-------|
| Καθίσματα | 2-4 |
| Θέρμανση μπροστινών καθισμάτων | 2-19 |
| Προσκέφαλο..... | 2-15 |
| Μέτρα ασφαλείας..... | 2-6 |
| Ρύθμιση εμπρός καθίσματος..... | 2-7 |
| Ρύθμιση πίσω καθίσματος | 2-12 |
| Καθρέφτες..... | 3-19 |
| Αναδίπλωση/Ξεδίπλωμα εξωτερικών καθρεφτών ... | 3-22 |
| Εσωτερικός καθρέπτης..... | 3-19 |
| Εξωτερικός καθρέπτης..... | 3-20 |
| Ηλεκτροχρωμικός καθρέφτης (ECM)..... | 3-20 |
| Πίσω καθρέφτης ημέρας / νύχτας..... | 3-19 |
| Ρύθμιση των εξωτερικών καθρεφτών | 3-21 |
| Κάλυμμα του χώρου αποσκευών..... | 3-137 |
| Κάμερα οπισθοπορείας..... | 3-99 |
| Κανονικό πρόγραμμα συντήρησης (για Ευρώπη) | 7-10 |
| (Πετρελαιοκινητήρας για Ευρώπη) | 7-15 |
| Καπό | 3-31 |
| Κεντρικός διακόπτης κλειδώματος πόρτας | 3-13 |
| Κεραία | 4-2 |
| Κιβώτιο διπλού συμπλέκτη (DCT) | 5-25 |
| Καλές πρακτικές οδήγησης..... | 5-32 |
| Προειδοποιητικά μηνύματα DCT | 5-27 |
| Σύστημα αλλαγής ταχύτητας | 5-30 |
| Κιτ κινητικότητας ελαστικών (TMK) - Τύπος Α | 6-28 |
| Κιτ κινητικότητας ελαστικών(TMK) - Τύπος Β | 6-35 |
| Κλειδαριές πορτών | 3-11 |

| | |
|---|-------|
| Κεντρικός διακόπτης κλειδώματος πόρτας..... | 3-13 |
| Κλειδώμα πίσω πόρτας ασφάλειας παιδιών | 3-15 |
| Λειτουργίες Αυτόμ. κλειδώματος/ξεκλειδώματος...3-15 | |
| Κλειδί τηλεχειριζόμενο..... | 3-3 |
| Αντικατάσταση μπαταρίας..... | 3-5 |
| Κλειδώμα | 3-3 |
| Ξεκλειδώμα | 3-3 |
| Ξεκλειδώμα πορτμπαγκάζ | 3-3 |
| Μηχανικό κλειδί..... | 3-4 |
| Κλειδώμα πίσω πόρτας ασφάλειας παιδιών..... | 3-15 |
| Κλειδώμα πόρτας με αισθητήρα ταχύτητας..... | 3-15 |
| Κόρνα | 3-19 |
| Κρεμάστρα ρούχων | 3-135 |
| Κυκλική εναλλαγή (ελαστικών)..... | 7-41 |
| Κύρια ασφάλεια..... | 7-52 |

Λ

| | |
|---|------|
| Λάδια κινητήρα | 7-23 |
| Λάδι (Μηχανής)..... | 7-23 |
| Λαμπτήρας καθρέφτη καλλωπισμού..... | 3-94 |
| Λαμπτήρες..... | 7-68 |
| Λειτουργία αλλαγής λωρίδας..... | 3-88 |
| Λειτουργία εξοικονόμησης μπαταρίας..... | 3-90 |
| Λειτουργία καθυστέρησης προβολέα..... | 3-90 |
| Λειτουργία μεγάλης σκάλας..... | 3-84 |
| Λειτουργία ρυθμίσεων χρήστη..... | 3-68 |
| Λειτουργίες οθόνη LCD | 3-65 |
| Λειτουργία Turn By Turn (TBT) | 3-67 |
| Λειτουργία υποβοήθησης | 3-67 |

| | |
|--|------|
| Λειτουργία υπολογιστή ταξιδιού | 3-66 |
| Λειτουργία προειδοποιητικών μνημάτων | 3-68 |
| Λειτουργία ρυθμίσεις χρήστη..... | 3-69 |
| Λειτουργία προειδοποιητικών μνημάτων LCD | 3-68 |
| Λιπαντικά και χωρητικότητες..... | 8-7 |

M

| | |
|-------------------------------|------|
| Μηχανικό κιβώτιο | 5-16 |
| Καλές πρακτικές οδήγησης..... | 5-18 |
| Κατέβασμα ταχύτητας..... | 5-17 |
| Χρήση συμπλέκτη..... | 5-16 |
| Μετρητής καυσίμων | 3-39 |
| Μετρητές και μεζούρες..... | 3-38 |
| Μπαταρία..... | 7-35 |
| Επαναφόρτιση μπαταρίας | 7-37 |
| Μηνύματα ασφαλείας..... | F-5 |

N

| | |
|------------------------------|-------|
| Ντουλαπάκι αυτοκινήτου | 3-128 |
|------------------------------|-------|

Ξ

| | |
|--|-------|
| Ξεθάμπωμα (παρμπρίζ) | 3-124 |
| Ξεπάγωμα | 3-107 |
| Ξεπάγωμα πίσω παρμπρίζ..... | 3-107 |
| Ξεθάμπωμα και ξεπάγωμα του παρμπρίζ..... | 3-124 |

O

| | |
|---|-------|
| Οδήγηση σε αυτοκινητόδρομο | 5-98 |
| Οδήγηση σε βροχή | 5-103 |
| Οδήγηση σε πλημμυρισμένες περιοχές..... | 5-104 |

| | |
|---|-------|
| Οδήγηση τη νύχτα | 5-103 |
| Οδήγηση τον χειμώνα | 5-106 |
| Αλυσίδες ελαστικών..... | 5-107 |
| Ελαστικά χιονιού..... | 5-106 |
| Οθόνη LCD | |
| Έλεγχος οθόνης LCD | 3-65 |
| Λειτουργίες οθόνης LCD | 3-66 |
| Οθόνη προβολής πληροφοριών (Head-up display)..... | 3-80 |
| Οθόνες, δείτε ταμπλό οργάνων | 3-38 |
| Ομαλό στρίψιμο..... | 5-97 |
| Όργανο θερμοκρασίας ψυκτικού κινητήρα..... | 3-40 |

Π

| | |
|--|-------|
| Παράθυρα | 3-23 |
| Αυτόματο ανέβασμα/κατέβασμα παραθύρου | 3-24 |
| Αυτόματη αντιστροφή | 3-25 |
| Ηλεκτρικά παράθυρα | 3-23 |
| Διακόπτης κλειδώματος ηλεκτρικών παραθύρων ... | 3-26 |
| Επαναφορά των παραθύρων | 3-25 |
| Πλευρικοί αερόσακοι..... | 2-51 |
| Πλήκτρο start/stop, βλ. πλήκτρο μηχανής start/stop | 5-9 |
| Πλυστική παμπρίζ | 3-97 |
| Πιαστράκι(α) για τα χαλάκια..... | 3-136 |
| Πίσω ενδεικτική λυχνία..... | 3-44 |
| Πίσω καθρέφτης ημέρας / νύχτας | 3-19 |
| Πίσω κεντρική ζώνη ασφαλείας..... | 2-27 |
| Πίσω φως ομίχλης | 3-89 |
| Πολλαπλή ασφάλεια..... | 7-52 |
| Πολλαπλό κουτί..... | 3-129 |

| | |
|--|-------|
| Πόρτα ρεζερβουάρ | 3-34 |
| Πόρτα χώρου αποσκευών..... | 3-32 |
| Ποτηροθήκη..... | 3-13 |
| Πρίζα..... | 3-132 |
| Πριν οδηγήσετε | 5-4 |
| Προγραμματισμένη συντήρηση..... | 7-9 |
| Προδιαγραφές ελαστικών και τροχών..... | 8-4 |
| Προδιαγραφές κινητήρα | 8-2 |
| Προδιαγραφές συστήματος κλιματισμού | 8-5 |
| Προειδοποιητικές ετικέτες αερόσακου..... | 2-64 |
| Προειδοποιητικές και ενδεικτικές λυχνίες | 3-45 |
| Προειδοποιητική λυχνία | 3-42 |
| Προειδοποιητική λυχνία ζώνης ασφαλείας | |
| Θέση οδηγού | 2-23 |
| Θέση συνοδηγού | 2-24 |
| Πίσω θέση επιβατών | 2-25 |
| Προεντατήρας ζώνης ασφαλείας..... | 2-28 |
| Προσκέφαλα πίσω καθισμάτων..... | 2-18 |
| Ρύθμιση του ύψους πάνω και κάτω | 2-19 |
| Προσκέφαλο | 2-15 |
| Προσκέφαλα εμπρός καθισμάτων | 2-16 |
| Προσκέφαλα πίσω καθισμάτων..... | 2-18 |
| Προφυλάξεις για τον χειμώνα | 5-108 |
| Πως να χρησιμοποιήσετε αυτό το εγχειρίδιο..... | F-5 |

P

| | |
|-----------------------------|-------|
| Ρεζέρβα | |
| Αντικατάσταση ρεζέρβας..... | 7-44 |
| Ρολόι..... | 3-135 |

| | |
|---------------------------------------|-------|
| Ρυθμιζόμενο / Τηλεσκοπικό τιμόνι..... | 3-17 |
| Ρύθμιση εμπρός καθίσματος | 2-7 |
| Αφαίρεση/Επανεγκατάσταση..... | 2-17 |
| Ηλεκτρική ρύθμιση | 2-9 |
| Οσφυϊκή υποστήριξη | 2-11 |
| Ρύθμιση εμπρός και πίσω | 2-16 |
| Ρύθμιση ύψους πάνω κάτω | 2-16 |
| Χειροκίνητη ρύθμιση | 2-7 |
| Ρύθμιση πίσω καθίσματος..... | 2-12 |
| Αναδιπλώστε το πίσω κάθισμα..... | 2-12 |
| Στήριγμα βραχίονα..... | 2-14 |
| Ρύθμιση ύψους..... | 2-26 |
| Ρυμούλκηση..... | 6-41 |
| Ρυμούλκηση τρέιλερ..... | 5-110 |

Σ

| | |
|--|-------|
| Σε περίπτωση ανάγκης κατά την οδήγηση..... | 6-3 |
| Σήμα Φρεναρίσματος Έκτακτης Ανάγκης (ESS)..... | 5-43 |
| Σημαντικές προφυλάξεις ασφαλείας | 2-2 |
| Απόσπαση προσοχής του οδηγού | 2-2 |
| Διατηρήστε το αυτοκίνητο σε ασφαλή κατάσταση | 2-3 |
| Ελέγξτε την ταχύτητα σας | 2-3 |
| Κίνδυνοι αερόσακων..... | 2-2 |
| Πάντα να φοράτε τη ζώνη ασφαλείας | 2-2 |
| Περιορίστε τα παιδιά | 2-2 |
| Σκιάδιο | 3-132 |
| Στατικό φως κάμψης..... | 3-92 |
| Στροφόμετρο..... | 3-40 |
| Συνδιασμός οργάνων, δείτε ταμπλό οργάνων | 3-38 |

| | |
|---|-------|
| Συνιστώμενα λιπαντικά και χωρητικότητες | 8-7 |
| Συνιστώμενες πιέσεις κρύων ελαστικών..... | 7-40 |
| Συντήρηση κάτω από αντίξοες συνθήκες χρήσης (για Ευρώπη) | 7-13 |
| Συντήρηση κάτω από αντίξοες συνθήκες χρήσης (Πετρελαιοκίνητηρας για Ευρώπη)..... | 7-18 |
| Συντήρηση από ιδιοκτήτη. | 7-6 |
| Σύστημα ALARM..... | 3-16 |
| Σύστημα Blind-spot Collision Warning (BCW) | 5-55 |
| Σύστημα ISG (Idle Stop and Go) | 5-53 |
| Σύστημα Immobilizer | 3-10 |
| Σύστημα αντιμπλοκαρίσματος φρένων (ABS) | 5-37 |
| Σύστημα αυτόματου ξεθαμπώνοντας | 3-126 |
| Σύστημα βοήθειας οδηγού | 3-96 |
| Κάμερα οπισθοπορείας | 3-99 |
| Πίσω σύστημα υποβοήθησης παρκαρίσματος..... | 3-100 |
| Σύστημα υποβοήθησης παρκαρίσματος (Πίσω/εμπρός) | 3-104 |
| Σύστημα βοήθειας μετωπικής σύγκρουσης(FCA) | 5-69 |
| Σύστημα ελέγχου CRUISE..... | 5-90 |
| Σύστημα ελέγχου εκπομπών αναθυμιάσεων | 7-90 |
| Σύστημα ελέγχου εκπομπών καυσαερίων | 7-91 |
| Σύστημα ελέγχου καυσαερίων | 7-90 |
| Σύστημα ελέγχου εκπομπών αναθυμιάσεων | 7-90 |
| Σύστημα ελέγχου εκπομπών καυσαερίων | 7-91 |
| Σύστημα ελέγχου ορίου ταχύτητας | 5-94 |
| Σύστημα ελέγχου εκπομπών στροφαλοθαλάμου | 7-90 |
| Σύστημα επιτήρησης πίεσης ελαστικών (TPMS) - Τύπος A..... | 6-9 |

| | |
|---|------|
| Σύστημα επιτήρησης πίεσης ελαστικών (TPMS) - Τύπος Β | 6-14 |
| Σύστημα Ήχου / Βίντεο / Πλοήγησης..... | 4-4 |
| Σύστημα καλωσορίσματος | 3-92 |
| Εσωτερική λάμπα..... | 3-92 |
| Σύστημα λειτουργία εύκολης πρόσβασης..... | 5-53 |
| Σύστημα ξεκλειδώματος πόρτας | 3-15 |
| Σύστημα Παιδικού καθίσματος (CRS)..... | 2-33 |
| Αγκίστρωση άνω πρόσδεσης, αγκίστρωση ISOFIX..... | 2-42 |
| Ασφαλίζοντας ένα σύστημα παιδικού καθίσματος με "ISOFIX Anchorage System" | 2-43 |
| Ασφαλίζοντας ένα σύστημα παιδικού καθίσματος με ζώνη τριών σημείων..... | 3-41 |
| Ασφαλίζοντας ένα σύστημα παιδικού καθίσματος με Ιμάντα Πρόσδεσης | 3-38 |
| Εγκατάσταση Συστήματος Παιδικού Καθίσματος (CRS)..... | 2-36 |
| Ενισχυτικά καθίσματα | 2-35 |
| Επιλέγοντας Σύστημα Παιδικού Καθίσματος(CRS)..... | 2-34 |
| Σύστημα Παιδικού Καθίσματος με μέτωπο πίσω..... | 2-34 |
| Σύστημα Παιδικού Καθίσματος με μέτωπο εμπρός..... | 2-35 |
| Σύστημα πολυμέσων | 4-2 |
| Audio / Video / Navigation system..... | 4-4 |
| Aux, USB και iPod | 4-2 |
| Bluetooth® Wireless Technology hands-free | 4-4 |
| Κεραία..... | 4-2 |
| Χειριστήριο ηχοσυστήματος στο τιμόνι | 4-3 |
| Σύστημα προειδοποίησης απόκλισης από τη λωρίδα κυκλοφορίας (LDWS) | 5-79 |

| | |
|--|-------|
| Σύστημα προειδοποίησης προσοχής οδηγού (DAW) .. | 5-90 |
| Σύστημα συναγερμού | 3-16 |
| Σύστημα υποβοήθησης παραμονής στη λωρίδα (LKA)..... | 5-82 |
| Σύστημα υποβοήθησης παρκκαρίσματος (Πίσω)..... | 3-100 |
| Σύστημα υποβοήθησης παρκκαρίσματος (Πίσω/Εμπρός) | 3-104 |
| Σύστημα φρένων..... | 5-34 |
| Δείκτης φθοράς δισκόφρενων..... | 5-35 |
| Διαχείριση ευστάθειας οχήματος (VSM) | 5-42 |
| Έλεγχος φρεναρίσματος κατάβασης (DBC)..... | 5-44 |
| Ηλεκτρονικός Έλεγχος Ευστάθειας (ESC)..... | 5-39 |
| Καλές πρακτικές φρεναρίσματος..... | 5-46 |
| Σήμα φρεναρίσματος ανάγκης (ESS) | 5-43 |
| Σύστημα αντιμπλοκαρίσματος φρένων (ABS)..... | 5-37 |
| Υποβοήθηση ελέγχου εκκίνησης σε ανηφόρα (HAC)..... | 5-43 |
| Φρένα ισχύος..... | 5-34 |
| Χειρόφρενο | 5-35 |

Τ

| | |
|-------------------------------------|------|
| Ταμπλό, βλέπε ταμπλό οργάνων | 3-38 |
| Ταμπλό Οργάνων..... | 3-38 |
| Έλεγχος οθόνης LCD..... | 3-64 |
| Ένδειξη Αλλαγής Ταχύτητας | 3-42 |
| Λειτουργία “ρυθμίσεις χρήστη” | 3-69 |
| Λειτουργία υποβοήθησης | 3-68 |
| Μετρητές και μεζούρες | 3-38 |

| | |
|---|------|
| Προειδοποιητικά μηνύματα LCD | 3-57 |
| Προειδοποιητικές και ενδεικτικές λυχνίες..... | 3-44 |
| Οθόνη LCD | 3-65 |
| Υπολογιστής ταξιδιού (Τύπος Α)..... | 3-73 |
| Υπολογιστής ταξιδιού (Τύπος Β, Τύπος C)..... | 3-77 |
| Φώτα αλλαγής..... | 3-42 |
| Φωτισμός ταμπλό οργάνων..... | 3-38 |
| Ταχύμετρο..... | 3-39 |
| Τετρακίνηση (4WD)..... | 5-41 |
| Τιμόνι..... | 3-17 |
| Ηλεκτρικά υποβοηθούμενο τιμόνι (EPS) | 3-17 |
| Θερμαινόμενο τιμόνι..... | 3-18 |
| Κόρνα..... | 3-19 |
| Ρυθμιζόμενο / Τηλεσκοπικό τιμόνι..... | 3-17 |
| Υδραυλικό τιμόνι..... | 3-17 |
| Τραμπάλισμα του αυτοκινήτου | 5-96 |
| Τροποποίηση αυτοκινήτου..... | F-9 |

Υ

| | |
|--|------|
| Υαλοκαθαριστήρες | 3-96 |
| Υαλοκαθαριστήρες και πλυστική | 3-95 |
| Αυτόματος πίσω υαλοκαθαριστήρας..... | 3-98 |
| Πίσω υαλοκαθαριστήρας και διακόπτης πλυστικής..... | 3-98 |
| Πλυστική παρμπρίζ | 3-97 |
| Υαλοκαθαριστήρες..... | 3-96 |
| Υγρά | |
| Υγρά πλυστικής..... | 7-30 |
| Υγρά φρένων/συμπλέκτη | 7-29 |

| | |
|---|----------|
| Υγρά φρένων/συμπλέκτη..... | 7-29 |
| Υγρά πλυστικής..... | 7-30 |
| Υπηρεσίες συντήρησης..... | 7-6 |
| Επεξήγηση των στοιχείων της προγραμματισμένης συντήρησης | 7-20 |
| Κανονικό πρόγραμμα συντήρησης | 9-10, 15 |
| Προγραμματισμένη συντήρηση | 7-9 |
| Συντήρηση ελαστικών..... | 7-44 |
| Συντήρηση από ιδιοκτήτη..... | 7-6 |
| Συντήρηση κάτω από αντίξοες συνθήκες χρήσης..... | 7-13, 18 |
| Υπηρεσίες συντήρησης..... | 7-6 |
| Υποβοήθηση ελέγχου εκκίνησης σε ανηφόρα (HAC)..... | 5-37 |
| Υποβοήθηση μεγάλης σκάλας (HBA) | 3-85 |
| Υποβραχιόνιο..... | 2-14 |
| Υπολογιστής ταξιδιού (Τύπος Α) | 3-72 |
| Υπολογιστής ταξιδιού (Τύπος Β, Τύπος C) | 3-77 |

Φ

| | |
|--|-------|
| Φλας..... | 3-88 |
| Φίλτρο αέρα..... | 7-31 |
| Φίλτρο αέρα κλιματισμού | 7-32 |
| Αυτόματο σύστημα ελέγχου κλιματισμού..... | 3-116 |
| Χειροκίνητο σύστημα ελέγχου κλιματισμού..... | 3-108 |
| Φορτίο και ικανότητα ταχύτητας ελαστικών | 8-5 |
| Φροντίδα | |
| Φροντίδα ελαστικών | 7-39 |
| Φροντίδα εσωτερικού..... | 7-87 |
| Φροντίδα εξωτερικής όψης..... | 7-83 |

| | |
|---|------|
| Φροντίδα εμφάνισης..... | 7-83 |
| Εσωτερική φροντίδα | 7-87 |
| Εξωτερική φροντίδα..... | 7-83 |
| Φως χώρου αποσκευών | 3-94 |
| Φώτα αλάρμ..... | 6-3 |
| Φώτα ημέρας (DRL)..... | 3-91 |
| Φωτισμός..... | 3-83 |
| Διακόπτης ρύθμισης ύψους προβολέων | 3-91 |
| Θέση φώτων AUTO | 3-83 |
| Θέση θέσης φώτων | 3-84 |
| Θέση προβολέα | 3-84 |
| Λειτουργία εξοικονόμησης μπαταρίας | 3-90 |
| Λειτουργία μεγάλης σκάλας | 3-84 |
| Λειτουργία καθυστέρησης προβολέα | 3-90 |
| Πίσω προβολέας ομίχλης..... | 3-89 |
| Σήματα αλλαγής λωρίδας | 3-88 |
| Στατικό φως κάμψης..... | 3-92 |
| Σύστημα βοήθειας μεγάλης σκάλας (HBA) | 3-85 |
| Φλας | 3-88 |
| Φώτα ημέρας (DRL)..... | 3-91 |
| Φωτισμός στον πίνακα οργάνων, βλέπε φωτισμό στο ταμπλό οργάνων | 3-39 |
| Φωτισμός οθόνης, βλέπε φωτισμό στο ταμπλό οργάνων | 3-39 |

X

| | |
|--|----------|
| Χειροκίνητο σύστημα ελέγχου κλιματισμού..... | 3-108 |
| Χωρητικότητες (λιπαντικά) | 3-7 |
| Χώρος κινητήρα..... | 1-8, 7-3 |

Ψ

| | |
|--|------|
| Ψυκτικό..... | 7-26 |
| Ψυκτικό κινητήρα..... | 7-26 |
| Ψυκτικό υγρό, βλέπε ψυκτικό κινητήρα | 7-26 |